

2
0
2
4



INPIN

INVESTIGACIÓN PARA LA INNOVACIÓN EN LAS CIENCIAS

“NUEVAS TECNOLOGÍAS
APLICADAS A LAS CIENCIAS”

· MEMORIAS ·

ISBN: 978-9942-617-11-8



9 789942 617118

IX CONGRESO CIENTÍFICO
INTERNACIONAL INPIN 2024

GUAYAQUIL - ECUADOR





INPIN

INVESTIGACIÓN PARA LA INNOVACIÓN EN LAS CIENCIAS

• MEMORIAS •



Universidad Laica
VICENTE ROCAFUERTE
de Guayaquil

IX CONGRESO CIENTÍFICO INTERNACIONAL INPIN 2024

“Nuevas Tecnologías aplicadas a las Ciencias”

La Universidad Laica VICENTE ROCAFUERTE de Guayaquil a través del Departamento de Investigación Científica, Tecnológica e Innovación convocó al **IX CONGRESO CIENTÍFICO INTERNACIONAL INPIN 2024 “Nuevas Tecnologías aplicadas a las Ciencias.”**

El encuentro, que se llevó a cabo de manera presencial, del 1 al 4 de octubre de 2024, incluyendo los talleres precongreso, reunió a investigadores, docentes, estudiantes de grado y posgrado, alrededor de las posturas relacionadas con la investigación para la innovación.

Objetivo general

Promover un diálogo interdisciplinario e intercultural entre especialistas, docentes, investigadores y estudiantes, creando un espacio de reflexión y colaboración donde se comparten y valoran tanto los conocimientos tradicionales como los avances contemporáneos, impulsando así una visión holística y diversificada de la ciencia y la cultura.

Objetivos específicos

- 1 Facilitar la transferencia de conocimientos y habilidades en las áreas de aprendizaje, investigación, emprendimiento e innovación en variados contextos sociales y profesionales para enfrentar desafíos contemporáneos y futuros.
- 2 Fomentar el desarrollo de una cultura científica integral de la ULVR, promoviendo la apropiación efectiva de los avances en ciencia, tecnología e innovación.
- 3 Fortalecer las competencias investigativas, emprendedoras e innovadoras en docentes, investigadores y estudiantes, así como el rescate de saberes ancestrales mediante el desarrollo de un enfoque crítico y propositivo con relación a su entorno.

En el marco de este evento sesionaron:

01

VII Seminario Internacional de Ciencias Sociales y Derecho.

02

VI Encuentro Internacional de Educación y atención a la diversidad.

03

VI Simposio Internacional de Ingeniería Civil, Tecnología y Arquitectura.

04

VII Seminario Internacional de Administración, Competitividad Glocal y Emprendimientos Inclusivos.

Ejes Temáticos

01

Formación Integral, Atención a la Diversidad y Educación Inclusiva

Este eje se enfoca en abordar las diversas necesidades educativas y pedagógicas actuales, promoviendo enfoques innovadores en la enseñanza y el aprendizaje que respeten y celebren la diversidad.

02

Sociedad civil, derechos humanos y gestión de la comunicación

En este eje se explora la interacción entre la sociedad civil y los derechos humanos, subrayando el papel esencial de la comunicación efectiva en estos ámbitos.

03

Territorio, medio ambiente y materiales innovadores para la construcción

Centrado en la sostenibilidad ambiental, este eje investiga cómo las prácticas de construcción y el desarrollo territorial pueden adaptarse para ser más respetuosas con el medio ambiente.

04

Desarrollo estratégico empresarial y emprendimientos sustentables

Aquí se examina el impacto del emprendimiento y las estrategias empresariales en el desarrollo económico sostenible, destacando la importancia de la innovación y la responsabilidad social.

Eje Temático Transversal

*Ciencias, saberes, conocimientos, tecnologías,
pedagogías, lenguas y epistemologías de los pueblos
y de sus nacionalidades.*

Comité Institucional y Organizadores

Ph.D Susana Hinojosa de Gordillo
Presidente del Consejo de Regentes de la ULVR

Ph.D Aimara Rodríguez Fernández
Rectora

Ph.D Óscar Parada Gutiérrez
Vicerrector Académico de Investigación, Grado y Posgrado

Mgtr. Alex Salvatierra Espinoza
Vicerrector Administrativo

Ph.D Darwin Ordoñez Iturralde
Director del Departamento de Investigación Científica, Tecnológica e Innovación

Comisión Científica Interna

Mgtr. Betty Aguilar Echeverría
Decana de la Facultad de Administración

Ph.D Adriam Camacho Domínguez
Decano de la Facultad de Ciencias Sociales y Derecho

Mgtr. Luis Manzano Díaz
Decano de la Facultad de Educación

Ph.D Marcial Calero Amores
Decano de la Facultad de Ingeniería, Industria y Construcción

Mgtr. Milton Andrade Laborde
Decano de Vinculación con la Sociedad

Mgtr. Irma Aquino Onofre
Subdecana de la Facultad de Administración

Mgtr. Mónica Leoro Llerena
Subdecana de la Facultad de Ciencias Sociales y Derecho

Mgtr. July Herrera Valencia
Subdecana de la Facultad de Ingeniería, Industria y Construcción

Mgtr. Patricio Fray Villacres
Coordinador de línea de investigación de la FADM

Mgtr. Julissa Villanueva Barahona
Coordinadora de línea de investigación de la FCSD

Ph.D Margarita León García
Coordinadora de línea de investigación de la FEDU

Mgtr. Luis Almeida Vargas
Coordinador de línea de investigación de la FIIC

Comisión Científica Externa

PhD. Antonio Canchola González
México

PhD. Cinthya Game Varas
Ecuador

PhD. Edgar Lascano Corrales
Ecuador

PhD. Henry Castillo Parra
Colombia

Mgtr. Ana Lucía Pico Aguilar
Ecuador

Mgtr. Marlon Yugcha Zambrano
Ecuador

PhD. Laura Rives Navarro
España

Mgtr. Víctor Pizarro Vargas
Ecuador

PhD. Mercedes del Río Merino
España

Mgtr. Guillermo Pacheco Quintana
Ecuador

Mgtr. María Fernanda Ruiz Benavides
Ecuador

PhD. Paulo Fernando Antunes Dos Santos
Portugal

Mgtr. Luis Seis Mendoza
Ecuador

Mgtr. Esmeralda Estefanía Padilla Veloz
Ecuador

PhD. David Vicente Torrico
España

Mgtr. Rosman José Paucar Córdova
Ecuador

PhD. Jorge Luis Armijos Carrión
Ecuador

Mgtr. Víctor Hugo Moreno Díaz
Ecuador

Mgtr. Juan Capacho
Colombia

Mgtr. David Richard Pincay Sancan
Ecuador

Mgtr. Luis Alberto Cabezas
Ecuador

Conferencista central

PhD. Antonio Canchola González (México)

Proceso de ideación con inteligencia artificial para redacción de textos

Doctor en Innovación Educativa por la Escuela de Humanidades y Educación del Tecnológico de Monterrey (México). Cuenta con una Maestría en Innovación para el Desarrollo Empresarial por el Tecnológico de Monterrey (México). Ha realizado estancias de investigación en la Escuela de Graduados en Educación de la Universidad de California, Berkeley (Estados Unidos) y en la Universidad de Salamanca (España). Es miembro del Grupo de Investigación e Innovación en Educación (GIIE) del Tecnológico de Monterrey en la línea: Desarrollo y uso de la tecnología en educación (DUTE). Ha publicado artículos científicos en revistas de alto impacto Q2 y Q3 en Hong Kong, Estados Unidos y Brasil. Su campo de investigación está enfocado en la Alfabetización digital, Andragogía, Lifelong Learning y los Recursos Educativos Abiertos.

Conferencistas Talleres precongreso

VII Seminario Internacional de Ciencias Sociales y Derecho

PhD. Edgar Lascano Corrales (Ecuador)

El comportamiento socioeconómico a debate: instrumento HAT (Human Action`s Test) como herramienta de análisis

Ingeniero Comercial. Diplomado en Gestión Estratégica. MBA -INCAE. SACS accredited, Harvard Program for South America. PhD (c) - PUCP MSM. Ha sido invitado como profesor visitante en programas de post grado y maestría en Universidades de 4 países. Experiencia en más de 40 consultorías de organizaciones públicas y privadas en tres países. Investigador en praxeología, detección matemática de fraude de datos, toma de decisiones y solución de problemas en 17 países de Latinoamérica. Miembro del comité científico de SOCEC – Sociedad Científica de Economía de la Conducta. Autor de HAT, el primer test de comportamiento económico de personas y equipos utilizado en 17 países y más de 40 mil ejecutivos. Ex-Presidente de la Asociación de Graduados de INCAE 2009-2012 y Gerente General de Holística Consultores. Ex-Director de la Carrera de Administración de Empresas y Coordinador Académico del programa de MBA de UNIANDÉS.

Conferencistas Talleres precongreso

VII Seminario Internacional de Administración, Competitividad Glocal y Emprendimientos Inclusivos

Mgtr. Ana Lucía Pico Aguilar (Ecuador)

*Impacto de las reformas tributarias en la economía ecuatoriana, caso
impuesto al valor agregado*

Economista. Diploma Superior en Economía Internacional. Diploma Superior de la Economía del Ecuador y del Mundo. Diplomado en Finanzas y Legislación Bancaria. Diploma Superior en Gestión Empresarial Internacional. Magíster en Negocios Internacionales y Gestión de Comercio Exterior. Magíster en Administración Tributaria. Especialista en Régimen Tributario Ecuatoriano, Contabilidad, Auditoría, Educación Superior, Gestión Académica, Gestión en el Sector Público. Actualmente es Docente, Tutora de los trabajos de titulación, Gestora académica encargada de la creación de un "Centro de Estudios de Educación Superior" entre la Universidad de Guayaquil, el Consejo de Educación Superior y otras IES. Actualmente se desempeña como asesora externa del Presidente del CES

Mgtr. Marlon Yugcha Zambrano (Ecuador)

*Principales Cambios Tributarios del año 2024 y su impacto en la economía
de las empresas*

Contador Público Autorizado. Magíster en Contabilidad y Auditoría. Diplomado Ejecutivo en Gerencia Tributaria. Diplomado en Liderazgo y Comunicación. Certificado de Competencia Laborales-Formación de Formadores. Capacitador en Tributarios Ecuador a emprendedores contables en diferentes temas de la contabilidad. Contador Laboratorio Clínico Interlab sucursal Machala, Milagro Quevedo.

Mgtr. Víctor Pizarro Vargas (Ecuador)

El impuesto a la renta y sus repercusiones en la economía del Ecuador

Economista. Magister en tributación y finanzas, diplomado en Tributación y Finanzas. Actualmente Docente de la Facultad de Ciencias Administrativas de la Universidad de Guayaquil en áreas como Finanzas Públicas, Valoración de Empresas, Fiscalidad, Docente Tutor de Prácticas Pre Profesionales, Vinculación con la sociedad y titulación. En el campo profesional, Gerente General en la Empresa ASECONTRILESA. Asesor Tributario en el ámbito privado con más de 10 años de experiencia. Actualmente desde el año 2020 Presidente del Colegio de Economistas del Guayas, Vicepresidente de la Federación Nacional de Economistas del Ecuador.

Conferencistas Talleres precongreso

VI Simposio Internacional de Ingeniería Civil, Tecnología y Arquitectura

Mgtr. Guillermo Pacheco Quintana (Ecuador)

Nuevas tecnologías para obras civiles

Es Ingeniero Civil, cuenta con estudios de Postgrado en Tecnología-Ingeniería y con una Maestría en Ingeniería de la Construcción. Actualmente candidato a Doctor en Ordenamiento Territorial y Desarrollo Sostenible. Es Docente de la Facultad de Ciencias Matemáticas y Físicas Escuela de Ingeniería Civil de la Universidad de Guayaquil. Ha sido profesor en otras instituciones académicas. Además, tiene artículos publicados en revistas internacionales. En el campo profesional, ha desempeñado varios cargos de responsabilidad en la Autoridad Portuaria de Guayaquil, siendo los proyectos más importantes que dirigió, el Dragado del Canal de Acceso al Puerto Marítimo de Guayaquil y su participación como Coordinador Técnico de la Construcción del Puerto de Aguas Profundas de Posorja Fase I. Actualmente participa como gerente de la empresa Consulmaster y Consultor externo en varios proyectos de fiscalización y diseño de obras civiles y portuarias, para instituciones públicas y privadas.

Mgtr. María Fernanda Ruiz Benavides (Ecuador)

Gestión ambiental de obras civiles con financiamiento

Ingeniera Ambiental. Magister en Gestión de Riesgos y Consultora Ambiental Individual Cat. I Sector Público, Acuícola, Comercial, Telecomunicaciones, Minero, Certificación Punto Verde e Incentivos Tributarios Ambientales. Especialista en Riesgos y Ambiente. Se desempeña actualmente como Presidenta del Colegio de Ingenieros Ambientales del Guayas.

Mgtr. Luis Seis Mendoza (Ecuador)

Proceso Constructivo de Obras Civiles y Metálicas

Especialista en Estudios de Impactos Ambientales. Máster en Arquitectura, Mención Proyectos Arquitectónicos y Urbanos. Máster en Sistemas Integrados de Gestión de la Prevención de riesgos laborales (ISSO 45001), la Calidad (ISSO 9001), el Medio Ambiente (ISSO 14001) y la Responsabilidad Social Corporativa (España UNIR). Docente de la facultad de Arquitectura y Urbanismo de la UG. Gerente de Estudio de Arquitectura 3x2. Profesor de CAD (Dibujo Asistido por Computador) de la Facultad de Arquitectura y Urbanismo en la Universidad de Guayaquil (desde 2001). Profesor de la materia dibujo arquitectónico 1 Y 2. Residente de obra en varios proyectos y en estudios de impactos ambientales.

Conferencistas Talleres precongreso

VI Encuentro Internacional de Educación y atención a la diversidad

Mgtr. Esmeralda Estefanía Padilla Veloz (Ecuador)

Inteligencia Artificial para el diseño del Aprendizaje Digital

Es Magister en Maestría en Artes, mención en Tecnología Educativa e Innovación por la Universidad Casa Grande de Guayaquil, Ecuador. Posee un Diplomado Diseño de Aprendizaje Digital en Dublín, Irlanda. Es diseñadora de ambientes de aprendizaje inmersivo orientado a resultados, experta en e-learning de realidad virtual, desarrollo curricular y gestión de programas. Se ha desarrollado profesionalmente para aprovechar los conocimientos de datos para crear experiencias de aprendizaje impactantes alineadas con los objetivos empresariales. Es experta en la optimización de tecnologías inmersivas para mejorar la participación del alumno y la retención de conocimientos. Realiza trabajos para aplicar la orientación estratégica y la experiencia técnica para impulsar soluciones de aprendizaje transformadoras. En el último año se ha desempeñado como desarrollador de currículos de inmersión actual "GoStudent". Creó planes de estudio, temas de investigación y conceptualizó el formato del curso, la materia y la presentación para GoVR en español. Contribuyó al desarrollo de cursos integrales de capacitación para empleados. Colaboró con colegas en el desarrollo de lecciones de referencia e identificación de las necesidades curriculares. Actualmente trabaja en GoStudent, Austria.

Mgtr. Rosman José Paucar Córdova (Ecuador)

Inteligencia artificial aplicada a la educación superior

Ingeniero en Sistemas, profesional en el campo de la educación y la tecnología. Máster en Tecnología Educativa y Competencias Digitales por la Universidad Internacional de La Rioja. Magíster en Interconectividad de Redes Informáticas por la Escuela Politécnica. Doctorando en Educación por la Universidad César Vallejo de Perú. Gestor de proyectos de investigación con Realidad Virtual y Metaverso. Diplomado en Inteligencia Artificial aplicada a la Educación Miembro y como Director del Grupo de Investigación en Tecnología Educativa de la Universidad Técnica de Machala.

Conferencistas temáticos

VII Seminario Internacional de Ciencias Sociales y Derecho

PhD. David Vicente Torrico (España)

Comunicación y medioambiente: abordajes temáticos y desafíos

Doctor en comunicación por la Universidad de Valladolid. Ha impartido docencia en el grado de Periodismo en las asignaturas de Radio y Televisión informativas, Teorías de la Comunicación, Estructura de los medios de comunicación, Géneros periodísticos Interpretativos, Periodismo científico, Periodismo económico, Documentación, Edición y Producción Multimedia y Técnicas y Métodos de Investigación Social. Pertenece al Grupo de Investigación Reconocido OCENDI (Observatorio del Ocio y el Entretenimiento Digital), a los Proyectos de Innovación Docente Sonolab_UVa y Encrucijada-Mundo: Ecoherramientas lúdicas para la transición energética y colaboró en los campus de educación ambiental Climática. Su línea de investigación se centra en la educación ambiental a partir de la representación del cambio climático en los formatos de entretenimiento. También ha llevado a cabo estudios sobre la industria cinematográfica, la narrativa transmedia y las redes sociales. Autor del libro: El cambio climático en el cine.

PhD. Henry Castillo Parra (Colombia)

Neuroeconomía: la nueva ciencia de la toma de decisiones

Doctor en Neurociencia. Master en Neurociencia. Psicólogo. Neuropsicólogo clínico con más de 25 años de experiencia. Tres doctorados honoris causa. Creador y Ex - Director Doctorado Universidad San Buenaventura-Medellín (Colombia). Profesor internacional en 12 países. Más de 35 Universidades de Europa y Latinoamérica. Certificaciones de la Universidad de Michigan, Copenhague Business School y Nacional Research University. 12 premios internacionales por su aporte científico a la sociedad. Actual presidente de la Asociación Iberoamericana de Neuromarketing & Negocios (ASIMN). Áreas de experticia: Neurocriminalística, Neuropolítica y Neuroliderazgo.

Conferencistas temáticos

VI Encuentro Internacional de Educación y atención a la diversidad

PhD. Jorge Luis Armijos Carrión (Ecuador)

El impacto del metaverso en la educación superior

Ingeniero de Sistemas de la Universidad Técnica de Machala, Magister en Docencia y Gerencia en Educación Superior de la Universidad de Guayaquil, estudiante del Doctorado en Educación por la Universidad Santander de México, estudiante del Masterado en Tecnología Educativa y Competencias Digitales por la UNIR de España. Ha sido Director Ejecutivo de Nexmy Neurocortex Academy SAS, donde ha sido responsable de la planificación estratégica y la gestión organizativa, Actualmente es Director Ejecutivo de EduLearn Academy SAS. Laboró como docente en la Maestría en Tecnología Educativa en la Universidad Técnica de Ambato. Labora actualmente como docente investigador en la Universidad Técnica de Machala. Ha contribuido al desarrollo de proyectos educativos en 3D y ha liderado capacitaciones en tecnologías de la información y comunicación (TIC) para docentes en Ecuador, promoviendo el uso de software libre y plataformas educativas. Además, ha participado en múltiples talleres y congresos, tanto a nivel nacional como internacional, enfocados en la educación y la tecnología. Sus Investigaciones se basan en temas de Tecnología Educativa, Ambientes de Aprendizaje en 3D, Inteligencia Artificial, Metaversos Educativos.

PhD. Cinthya Game Varas (Ecuador)

Innovaciones en la Educación Inclusiva: Integración de la IA para Atender la Diversidad en el Aula

Doctora en Educación. Doctora en Investigación Socio Educativa; Master en Nuevas Tecnología aplicadas a la Educación en España. Licenciada en Ciencias de la Educación. Fue Viceministra de Educación del Ecuador. En la actualidad es la Presidenta de la Organización Mundial para la Educación Preescolar, OMEP - Ecuador. Investigadora del Centro de Investigaciones UEES. Docente de posgrado: Maestría y Doctorado en diversas universidades del país. Miembro del directorio de la Corporación Mesa Nacional de Educación en Valores. Fundadora de la iniciativa en innovación educativa SOPLO EDUCATIVO, asesorando colegios a nivel nacional. Miembro del Consejo editorial de la UCSG. Conferencista nacional e internacional en temas de educación. Fue Evaluadora Externa de Universidades CAACES, Evaluador Proyectos de Maestría y Consultora para el CES, CACES y SENESCYT. Consultora en temas de educación para: UNICEF - Programa Niño Esperanza, BID, CAB, IPANC y la GIZ. Fue CEO del Comité para la Democratización de la Informática (CDI) - Brasil, a cargo de la red de 13 países. Directora del Programa de Educación No formal Jóvenes con Futuro de Fundación Ecuador. Directora de CDI Ecuador. Líder AVINA para Ecuador. Líder por Ecuador en la Red Latinoamericana Convergencia para la Educación - Chile. 5 libros publicados, más de 15 artículos publicados en revistas académicas indexadas.

Conferencistas temáticos

VII Seminario Internacional de Administración, Competitividad Global y Emprendimientos Inclusivos

Mgtr. Víctor Hugo Moreno Díaz (Ecuador)

Los Advergames como herramienta publicitaria

Licenciado en Sistemas de Información. Magister en Sistemas de Información Gerencial. Master en Diseño y Desarrollo de Videojuegos. Doctorado en Ciencias de la Comunicación (c) CERTIPORT Certificación Internacional IC3 – Microsoft. Certificación Internacional de Auditor Interno de Sistemas de Calidad ISO 9001-2008. Certificación Internacional de Desarrollador UNITY 3D. Docente y Tutor de Trabajos de Titulación de la Carrera de Sistemas de Información en la Universidad de Guayaquil-Facultad de Ingeniería Industrial. Docente y Tutor de Trabajos de Titulación de las carreras de Animación Digital y Producción y Dirección en Artes Multimedia en la Universidad Católica de Santiago de Guayaquil. Director de las Carreras: Animación Digital y Producción y Dirección de Artes Multimedia.

Mgtr. David Richard Pincay Sancan (Ecuador)

Las universidades y su desafío hacia la gran reforma contable del Sector público

Contador Público Autorizado-CPA. Especialista en Tributación. Maestría en Tributación y Finanzas. Magister en Contabilidad y Auditoría. Candidato Doctor en Economía y Empresa. Docente de grado y posgrado en la Universidad Estatal de Milagro.

Mgtr. Luis Alberto Cabezas (Ecuador)

Análisis del impacto en la actividad financiera en el crecimiento del PIB y en la competitividad del país

Abogado. Licenciado en Ciencias Sociales y Políticas. Especialista en buen gobierno y la buena administración de las instituciones públicas. Magister en Derecho Administrativo. Magister en Derecho de empresa. Profesor titular de Derecho de sociedades en la facultad de jurisprudencia de la Universidad Católica de Santiago de Guayaquil. Gerente General del Banco del Instituto Ecuatoriano de Seguridad Social BIESS. Socio fundador de Cabezas & Cabezas Klaere, abogados.

Conferencistas temáticos

VI Simposio Internacional de Ingeniería Civil, Tecnología y Arquitectura

Mgtr. Juan Capacho (Colombia)

Patologías de obras civiles

Ingeniero Civil. Universidad Pontificia Bolivariana de Colombia con énfasis en estructuras. Experiencia en Diseño e instalación de anclajes químicos desde hace 11 años y 3 años de experiencia en la validación de productos de anclajes químicos para lograr los reportes ICC-ESR o IAPMO de los productos de anclaje químico. Con más de 10 años de experiencia ofreciendo soluciones para el mejoramiento, reforzamiento y protección de estructuras de concreto. Vinculado a Sika Mexicana desde el año 2021 y Actualmente Desarrollador de Negocios para Latino América para la línea de reforzamiento, protección y mejoramiento de estructuras de concreto.

PhD. Mercedes del Río Merino (España)

Tema: Soluciones constructivas saludables

Mercedes del Río es doctora Arquitecta y Catedrática de la Universidad Politécnica de Madrid (UPM). Universidad en la que trabaja desde hace más de 30 años impartiendo docencia en grado y postgrado en temas relacionados con la sostenibilidad de los materiales y sistemas de construcción y ha sido subdirectora de investigación de 2004-2008 y directora de la Escuela de 2008-2016. Es Investigadora principal del grupo de investigación reconocido por la UPM, "Tecnología Edificatoria y Medioambiente (TEMA)". Ha participado en 38 PROYECTOS DE INVESTIGACION y numerosos contratos con empresas, de los cuales ha publicado sus resultados en más de 150 PUBLICACIONES EN REVISTAS CIENTÍFICAS y 200 ponencias en Congresos Internacionales: la profesora es co-inventora de 7 patentes y ha dirigido 26 tesis doctorales sobre diversos temas del área de las construcciones arquitectónicas. En la actualidad compagina su labor de docencia e investigación con la asesoría a la empresa constructora Arpada en la gestión del conocimiento y la I+D+i.

PhD. Laura Rives Navarro (España)

Planeamiento urbano y territorial de la comarca de Pamplona

Licenciada en Arquitectura. Doctora en Arquitectura, especialización en Planeamiento y Desarrollo Urbanístico. Técnica Urbanista, Curso Superior de Estudios Territoriales y Urbanísticos, Técnica experto en GIS. Cuenta con 14 años de experiencia profesional en los ámbitos de arquitectura, urbanismo, infraestructuras y movilidad. Miembro del Comité 2030 de la Estrategia 2030. Experto en la evaluación de proyectos de la Estrategia 2030-Agenda Urbana

de Pamplona. GT3: Urbanismo, Territorio y Accesibilidad. Cuenta con 18 años de experiencia investigadora en las líneas de investigación: Historia y Teoría del urbanismo. Diseño Urbano Sostenible. Regeneración Urbana. Movilidad. Es profesora asociada o invitada en el Departamento de Teoría, Proyectos y Urbanismo de la Escuela Técnica Superior de Arquitectura de la Universidad de Navarra (ETSAUN) y en la Escuela Técnica Superior de Arquitectura de la Universidad Politécnica de Madrid (ETSAM).

PhD. Paulo F. A. Santos (Portugal)

Assessment of thermal behavior and energy efficiency of a Isf compartment containing a solar steel-water trombe wall

Licenciado en Ingeniería Civil. Máster en Ingeniería Civil. Doctor en Ingeniería Civil. Es profesor asociado del Departamento de Ingeniería Civil (DEC) de la Facultad de Ciencias y Tecnología, Universidad de Coimbra (FCTUC). Miembro investigador del Instituto de Sostenibilidad e Innovación en Ingeniería Estructural (ISISE), Grupo de investigación de Rendimiento Funcional (FP). Los principales temas de investigación actuales son el Comportamiento Térmico, la Eficiencia Energética en los Edificios y Construcción Sostenible, con foco principal en la construcción con Estructura Ligera de Acero (LSF) sistema y materiales de construcción sostenibles. Es autor de alrededor de 200 publicaciones, entre 4 libros, 2 disertaciones, 4 ediciones de libros, 15 revistas ediciones especiales, 3 capítulos de libros, 70 artículos publicados en revistas científicas revisadas por pares y 107 artículos publicados en actas de congresos científicos, siendo 81 publicaciones indexadas e incluidas en la Colección principal de Web of Science. Tiene alrededor de 2.900 citas y 80.000 lecturas en Research Gate (Berlín), con un índice h. de 26.

Desarrollo Estratégico Empresarial y Emprendimientos Sustentables



ÍNDICE

MEMORIAS INPIN 2024

“Nuevas Tecnologías aplicadas a las Ciencias”

EJE 1: Desarrollo Estratégico Empresarial y Emprendimientos Sustentables

1	Estrategias empresariales para la implementación de prácticas de economía circular en pequeñas y medianas empresas	1 - 10
2	La gran empresa de la industria de papel, cartón y derivados en Colombia 2017-2022: Análisis financiero integral	11 - 21
3	Automatización y el futuro del trabajo en contabilidad	22 - 34
4	El capital semilla como financiamiento inicial y desarrollo para los emprendimientos	35 - 40
5	Subsidio del combustible y su incidencia en la economía familiar ecuatoriana transición 2024	41 - 50
6	La inteligencia artificial y su impacto positivo y significativo en la gestión contable y financiera empresarial	51 - 56
7	Prácticas Sostenibles y su Impacto en la Rentabilidad Financiera	57 - 65
8	Impacto de las reformas tributarias en las personas naturales en relación de dependencia dentro del sector público ecuatoriano	66 - 75
9	Optimización de sitios web para empresas de seguros en Ecuador: Mejores prácticas y estrategias efectivas de Marketing Digital	76 - 84
10	Automatización de Marketing y su Impacto en el Incremento de las Conversiones	85 - 93
11	Eficiencia Productiva y Financiera a través del uso de Inteligencia artificial en la producción del camarón	94 - 103
12	Gestión de Procesos de Negocio (BPM) en el desarrollo empresarial. Análisis de estudios previos	104 - 113
13	El impacto de la formalización de los emprendimientos en su sostenibilidad y éxito	114 - 122
14	El fraude en las instituciones financieras latinoamericanas: un enfoque integral con la norma ISO 27001	123 - 133
15	La comunicación efectiva: una estrategia de competitividad empresarial	134-143
16	Caracterización socioeconómica de la cabecera de la parroquia Tarifa, instrumento para el desarrollo de emprendimientos de la ruralidad	144-152
17	Factores en la aplicación de la Inteligencia Artificial en la Gestión Contable en el Ecuador	153-163
18	Análisis comparativo de la informalidad en Ecuador en los últimos cinco años	164-170
19	Las reformas tributarias y su impacto en la competitividad de las microempresas y emprendedores en el Ecuador	171-178
20	Caracterización socioeconómica del recinto Boca de Caña del cantón Samborondón, como instrumento de diagnóstico para emprendimientos productivos rurales	179-186
21	La importancia de la asignatura bancos y sistemas financieros	187-194

22	Análisis del endeudamiento con instituciones financieras y su incidencia en la calidad de vida de los Guayaquileños	195-204
23	Una Revisión Bibliométrica del Comercio Exterior y la Sustentabilidad en las Finanzas Internacionales	205-215
24	Innovaciones Tecnológicas en la Contabilidad: Impacto de la Inteligencia Artificial y el Big Data	216-224
25	Vino de arándanos y su incidencia de la cadena de distribución interna para su comercialización internacional	225-231
26	La práctica del cateterismo cardíaco en el corazón de los negocios	232-239
27	El Impacto de las Redes Sociales en el Marketing: Un Análisis Crítico de la Inteligencia Artificial	240-248
28	Diagnóstico socioeconómico de recintos varios del cantón Samborondón, como herramienta para la factibilidad de emprendimientos productivos rurales	249-256
29	Sostenibilidad y Estrategias Financieras en la Banca Ecuatoriana: Un análisis científico	257-268
30	Los influencers como estrategia de marketing en Guayaquil	269-275

Estrategias Empresariales para la Implementación de Prácticas de Economía Circular en Pequeñas y Medianas Empresas

Business Strategies for Implementing Circular Economy Practices in Small and Medium-Sized Enterprises

Darwin Daniel Ordoñez-Iturralde
Facultad de Administración
Universidad Laica VICENTE ROCAFUERTE de Guayaquil
Guayaquil-Ecuador
dordonezy@ulvr.edu.ec
<https://orcid.org/0000-0003-2175-4488>

Resumen

Este ensayo analiza las estrategias empresariales que permiten a las pequeñas y medianas empresas (PYMES) implementar prácticas de economía circular para fomentar el desarrollo sostenible. Basado en una revisión bibliográfica de estudios recientes en bases de datos científicas reconocidas, se destaca que la economía circular ofrece beneficios económicos, sociales y ambientales significativos. Las empresas que adoptan estas prácticas pueden reducir costos operativos, mejorar la eficiencia de los recursos y abrir nuevas oportunidades de mercado, mejorando su rendimiento financiero y resiliencia. Socialmente, estas prácticas mejoran la reputación de la empresa y atraen a consumidores y empleados comprometidos con la sostenibilidad. Ambientalmente, se reduce la generación de residuos y el uso de recursos naturales. No obstante, también se presentan obstáculos como la falta de recursos financieros y la resistencia al cambio, que requieren estrategias claras, inversión en capacitación y colaboraciones estratégicas. Se concluye con recomendaciones para integrar estos principios, incluyendo el desarrollo de estrategias claras, evaluaciones del ciclo de vida de productos, fomento de colaboraciones, promoción de la responsabilidad social empresarial y comunicación efectiva.

Palabras Clave: Pequeña empresa, Reciclaje profesional, Recursos naturales, Responsabilidad social, Innovación, Desarrollo sostenible.

Abstract

This essay analyzes business strategies that enable small and medium-sized enterprises (SMEs) to implement circular economy practices to promote sustainable development. Based on a bibliographic review of recent studies in recognized scientific databases, it highlights that the circular economy offers significant economic, social, and environmental benefits. Companies that

adopt these practices can reduce operational costs, improve resource efficiency, and open new market opportunities, thus enhancing their financial performance and resilience. Socially, these practices improve the company's reputation and attract consumers and employees committed to sustainability. Environmentally, they reduce waste generation and the use of natural resources. However, challenges such as lack of financial resources and resistance to change also arise, requiring clear strategies, investment in training, and strategic collaborations. The essay concludes with recommendations for integrating these principles, including the development of clear strategies, product life cycle assessments, fostering collaborations, promoting corporate social responsibility, and effective communication.

Keywords: Small enterprises, Retraining, Natural resources, Social responsibility, Innovation, Sustainable development.

Contextualización del Tema

El desarrollo estratégico de negocios y las empresas sostenibles son la base sobre la cual se debe lograr el crecimiento económico que realice prácticas respetuosas y protectoras de los recursos naturales para que las generaciones futuras también se beneficien de ellos. La importancia de las PYMES es muy grande, ya que tiene la capacidad dinámica de ser moldeada con las nuevas tendencias y demandas del mercado. La economía circular es un concepto económico enfocado en la reutilización, reparación y reciclaje de productos y materiales y es una de las alternativas realistas al enfoque lineal tradicional de la extracción, el consumo y el desecho (Geissdoerfer et al., 2017). Las estrategias de la economía circular podrían beneficiar a las pequeñas y medianas empresas de muchas maneras, no solo en sostenibilidad medioambiental, sino también en competitividad y eficiencia de la operación. Sin embargo, tienen muchos desafíos como la limitación de recursos financieros y la capacidad, y necesitan estrategias empresariales con un fuerte compromiso con la responsabilidad social.

Desarrollo

En una economía circular, se da prioridad a la obtención del mayor valor posible de los productos y materiales, durante el mayor tiempo posible, y se reduce al mínimo la generación de residuos. Para una PYME, esto significaría operar de una manera innovadora para alentar la reutilización de materiales, la reutilización de productos a través de su rediseño y la innovación de modelos de negocio para que sean más regenerativos (Bocken et al., 2016).

La innovación es también un factor crítico de la economía circular, a través del cual se facilita el desarrollo de nuevas invenciones y soluciones, con el propósito de reducir los impactos ambientales y aumentar la eficiencia en el uso de los recursos. Un caso clásico es la innovación de un teléfono celular modular por Fairphone, que puede ser fácilmente reparado y reciclado para aumentar su vida útil y minimizar los desechos de productos electrónicos (Geissdoerfer et al., 2017). Un caso en cuestión es la organización Ecoalf, que fabrica ropa y accesorios a partir de materiales reciclados, como botellas de plástico y desechos de redes de pesca (Charter & Carruthers, 2022).

La Responsabilidad Social Empresarial (RSE) juega un papel en la formación de la economía circular. Los actores empresariales con una RSE alta tenderán más a la sostenibilidad y a adoptar enfoques circulares. El modelo de servicio de productos (PSS) se ha implementado en el sector textil danés, donde las empresas ofrecen servicios de mantenimiento y arrendamiento de productos en lugar de ventas. En línea con la promoción de la reutilización y el reciclaje de textiles, el modelo aborda la desvinculación del crecimiento económico de la extracción de recursos al tener como objetivo la reducción de su uso relativo de recursos (Kjaer et al., 2019).

Un ejemplo prominente es la empresa danesa Vigga, que opera en un modelo de suscripción de ropa para bebés y un sistema de reutilización y reciclaje de ropa a medida que el bebé crece fuera de ella. Esto es una victoria tanto para el medio ambiente como para la madre en su primer viaje a la maternidad, con ropa que actúa como una declaración de valores sobre el cuidado y la sostenibilidad. El hecho de que la ropa de bebé no solo sea un artículo funcional, sino que también tenga algún valor simbólico que permita a las madres construir la identidad de sus hijos y expresar sus valores culturales (Hertig & Bendová, 2016) es una de las prácticas.

Otra práctica innovadora en la industria textil es la creación de textiles sostenibles a partir de desechos de cáscaras de naranja. Orange Fiber es la identificación de la marca, creada por Adriana Santanocito y Enrica Arena, de la tecnología que desarrolla telas a partir de los residuos de la cáscara de naranja a través de la extracción e hilado de la celulosa de los desechos. Este material, hecho de seda, así como de algodón combinado con la pulpa, no solo es una forma de reducir los desechos de la industria de los jugos, sino que también se le infiere a la tela ciertas propiedades con ventajas como la liberación de vitamina C y la hidratación, por lo que se podría decir que es moda sostenible (Sachidhanand, 2020).

Mainz y Hassan (2023) estudian la relación entre la inversión en circularidad por las empresas de moda y el desempeño financiero. Encuentran que el desempeño financiero puede ser mejorado por medidas que promuevan la sustentabilidad, pero que el efecto es ambiguo y también incierto, con

factores exógenos como la regulación. Los mercados de segunda mano para la ropa son una de las estrategias más efectivas para reducir los desechos de textiles y promover la sostenibilidad en la industria de la moda. La moda es una de las industrias, entre muchas, que enfrentan dificultades para aplicar la sostenibilidad ambiental; con la llegada de la moda rápida en los últimos años y, por lo tanto, el alto nivel de producción y consumo de ropa de usar y tirar, el tema se ha vuelto aún más apremiante.

Como cree Jacometti (2019), la moda sostenible es uno de los desbloqueadores de la Agenda 2030 de las Naciones Unidas. La Unión Europea ha tomado varias medidas para promover la moda sostenible, incluido el Plan de Acción sobre Economía Circular, a través del cual se facilitará la reutilización y el reciclaje de textiles. Dichas medidas buscan reducir el impacto ambiental de la industria, una de las más contaminantes y que consume muchos recursos hídricos. Implantar medidas de economía circular en los negocios de menor escala requiere de una planificación estratégica muy seria. Por lo tanto, esto implicará un análisis en profundidad de los recursos disponibles, dónde y cómo es posible obtener más de ellos y, en consecuencia, establecer objetivos realistas (y alcanzables) para hacerlo (Lieder & Rashid, 2016). Además, la competencia y el desarrollo a través de la capacitación también son factores muy importantes para el éxito de estas estrategias. La capacitación en nuevas tecnologías, métodos de producción sostenible y el tratamiento de residuos se debe llevar a cabo para establecer una cultura organizacional de innovación y sostenibilidad.

Para adoptar la economía circular, las PYMES deben hacerlo a nivel de la planificación estratégica, con una evaluación completa de sus recursos y capacidades. Primero, identificar las áreas donde pueden mejorar y luego establecer objetivos específicos, medibles y alcanzables. Luego, mapear su cadena de valor para identificar los puntos donde se pueden implementar prácticas de economía circular, como, por ejemplo, la innovación de productos para favorecer el desmontaje y el reciclaje y la innovación de procesos para reducir el desperdicio.

Además, se requiere que se realice un análisis del ciclo de vida de los productos, que se realiza para probar las salidas ambientales potenciales a lo largo del ciclo de vida de los productos y para desarrollar una solución que reduzca las salidas. Este es un proceso que no solo mejorará la sostenibilidad, sino que también hará posible descubrir ahorros operativos y oportunidades competitivas a largo plazo. La capacitación y certificación son áreas clave para el establecimiento de empleos sostenibles y verdes. Con el fin de que los individuos tengan un tipo de habilidades y destrezas que les permitan participar en economías sostenibles y en sociedades verdes,

UNESCO-UNEVOC ve que la educación y formación técnica y profesional (TVET) es un componente clave en la transformación.

Por ello, el informe de la OIT Habilidades para un Futuro más Sostenible en un Mundo Laboral Pos-COVID-19 se espera que concluya que, de hecho, la transición hacia la energía sostenible abrirá millones de puestos de trabajo para los cuales las personas tendrán que ser formadas. En las capacidades así requeridas, no solo están las habilidades técnicas especializadas, sino también las habilidades transferibles como la creatividad y la resolución de problemas, que se consideran extremadamente críticas para adaptarse a las tendencias emergentes en el escenario cambiante del mercado laboral. “El cambio a una economía verdaderamente verde requiere una transformación profunda de la educación y la capacitación profesional hacia la sostenibilidad y la justicia social” (Langthaler et al., 2021, p. 5).

Las PYMES deben educar a sus empleados en áreas importantes como la gestión de residuos, el diseño sostenible y las tecnologías limpias. Esto no solo aumenta la capacidad de las organizaciones para adoptar prácticas sostenibles, sino que también contribuye a una cultura organizacional orientada hacia la sostenibilidad e innovación. Un estudio aplicado a las PYME en México muestra que la implementación de la economía circular e innovaciones dirigidas hacia la sostenibilidad impacta positivamente el rendimiento de las PYME a nivel social, económico y ambiental (Rodríguez-Espíndola et al., 2022). Finalmente, la conciencia y la educación en relación con la economía circular también deben ir más allá del personal interno.

Las PYME en particular se beneficiarán sustancialmente al traer a bordo a sus proveedores, clientes y otras partes interesadas en la formulación de su sostenibilidad. La colaboración y el aprendizaje de su parte convertirán los principios circulares en práctica a lo largo de la cadena de valor (Rizos et al., 2015). La colaboración con otras organizaciones, instituciones de investigación y autoridades gubernamentales sería un apoyo necesario para superar las barreras asociadas con la economía circular.

La colaboración estratégica ayudaría a una organización a acceder a recursos, competencias y capacidades tecnológicas que no estarían disponibles si se tratara de una sola PYME (Ghisellini et al., 2016). Por ejemplo, las empresas pueden participar en redes de colaboración a través de las cuales se unen para co-crear soluciones a problemas comunes. Un ejemplo bien conocido de un mecanismo de colaboración es la red global de economía circular, Circular Economy Club, que es una red de negocios y profesionales de todo el mundo que quieren aportar ideas y experiencias en la ejecución de la economía circular (CEC, s.f.). Estas redes permiten el acceso no solo a una cantidad

de recursos, si no que también facilitan el desarrollo de nuevas oportunidades de negocio, innovadoras y sostenibles.

Beneficios y Desafíos

La adopción de prácticas de economía circular ofrece numerosos beneficios. Económicamente, puede reducir costos operativos, aumentar la eficiencia de los recursos y abrir nuevas oportunidades de mercado. Socialmente, puede mejorar la reputación de la empresa, atraer a consumidores y empleados comprometidos con la sostenibilidad, y contribuir al desarrollo de la comunidad local (Stahel, 2016). Ambientalmente, reduce la generación de residuos y el uso de recursos naturales, contribuyendo a la preservación del medio ambiente.

Un estudio reciente realizado por Kirchherr et al. (2017) muestra que las empresas que implementan prácticas circulares experimentan una mejora significativa en su rendimiento financiero debido a la reducción de costos de materiales y la creación de nuevas fuentes de ingresos a partir de productos reciclados. Además, estas prácticas pueden mejorar la resiliencia de la empresa ante fluctuaciones en los precios de los recursos y regulaciones ambientales más estrictas.

La implementación de prácticas de economía circular en PYMES enfrenta varios desafíos, entre ellos: la falta de recursos financieros, la resistencia al cambio y la falta de conocimientos especializados (Rizos et al., 2015). Para superar estos desafíos, es esencial que las PYMES desarrollen estrategias claras, inviertan en capacitación y busquen apoyo externo a través de colaboraciones y alianzas estratégicas (de Jesus & Mendonça, 2018).

La resistencia al cambio puede ser mitigada mediante una comunicación efectiva y la participación activa de todos los niveles de la organización en el proceso de transición hacia la economía circular. Según un estudio en el sector de agronegocios en Brasil, factores conductuales como comportamientos colaborativos, productividad, comportamientos de seguridad y comportamientos verdes están directamente asociados con la adopción de innovaciones verdes (da Silva et al., 2023). Estos comportamientos pueden ser promovidos a través de programas de capacitación y el acceso a información relevante, facilitando así la implementación efectiva de prácticas sostenibles.

Existen numerosos ejemplos de PYMES que han implementado exitosamente prácticas de economía circular. Sin embargo, también hay casos de fracaso, generalmente debido a la falta de planificación adecuada, recursos insuficientes o resistencia al cambio (Bocken et al., 2016). Aprender de estos ejemplos puede proporcionar valiosas lecciones para otras PYMES que buscan adoptar prácticas sostenibles.

Por ejemplo, la empresa sueca ReTuna Återbruksgalleria, un centro comercial de productos reciclados y reutilizados, ha tenido un gran éxito al ofrecer productos sostenibles y educar a los consumidores sobre la importancia de la economía circular (ReTuna, s.f.). En contraste, algunas iniciativas de economía circular han fracasado debido a una implementación precipitada sin una comprensión adecuada de los procesos y recursos necesarios (Guldmann & Huulgaard, 2020).

Conclusiones y Recomendaciones

La implementación de prácticas de economía circular en pequeñas y medianas empresas (PYMES) presenta una serie de beneficios económicos, sociales y ambientales. Las empresas que adoptan estos enfoques pueden reducir costos operativos, aumentar la eficiencia de los recursos y abrir nuevas oportunidades de mercado, mejorando así su rendimiento financiero y resiliencia ante fluctuaciones en los precios de los recursos y regulaciones ambientales. Socialmente, la economía circular puede mejorar la reputación de las empresas, atraer a consumidores y empleados comprometidos con la sostenibilidad y contribuir al desarrollo de la comunidad local. Ambientalmente, reduce la generación de residuos y el uso de recursos naturales, ayudando a preservar el medioambiente.

Sin embargo, la adopción de prácticas circulares no está exenta de desafíos. Las PYMES enfrentan barreras como la falta de recursos financieros, la resistencia al cambio y la falta de conocimientos especializados. Superar estos obstáculos requiere estrategias empresariales claras, inversiones en capacitación y el establecimiento de colaboraciones y alianzas estratégicas. La resistencia al cambio puede ser mitigada mediante una comunicación efectiva y la participación activa de todos los niveles de la organización en el proceso de transición hacia la economía circular.

Los ejemplos de éxito, como la empresa sueca ReTuna Återbruksgalleria, demuestran que la economía circular puede ser rentable y sostenible. En contraste, los fracasos debido a una planificación inadecuada subrayan la importancia de una implementación cuidadosa y bien informada.

Para que las PYMES puedan maximizar los beneficios de la economía circular, contribuyendo al desarrollo sostenible y asegurando su competitividad y éxito a largo plazo, deberían:

- Desarrollar estrategias claras y alcanzables para la implementación de prácticas de economía circular.
- Invertir en la formación y desarrollo de competencias de los empleados en áreas clave como la gestión de residuos, el ecodiseño y las tecnologías limpias.

- Realizar evaluaciones del ciclo de vida (LCA) de los productos para identificar los impactos ambientales en cada etapa de su vida útil y encontrar oportunidades para reducir dichos impactos.
- Buscar alianzas estratégicas con otras empresas, instituciones académicas y organismos gubernamentales para acceder a recursos, conocimientos y tecnologías que faciliten la implementación de prácticas de economía circular.
- Integrar principios de responsabilidad social empresarial (RSE) para asegurar un compromiso firme con la sostenibilidad.
- Involucrar a todos los niveles de la organización en el proceso de transición hacia la economía circular y promover comportamientos colaborativos y sostenibles a través de programas de capacitación y acceso a información relevante.
- Ser adaptables y flexibles ante los cambios y desafíos que puedan surgir durante la implementación de prácticas circulares.
- Aprender de los éxitos y fracasos de otras empresas para proporcionar valiosas lecciones y guiar las propias estrategias de la empresa.

Referencias

- Bocken, N., de Pauw, I., Bakker, C., & van der Grinten, B. (2016). Product design and business model strategies for a circular economy. *Journal of Industrial and Production Engineering*, 33(5), 308-320. <https://doi.org/gddqxx>
- CEC. (s.f.). Circular Economy Club: Connecting the circular economy professionals. Recuperado el 18 de mayo de 2024, de <https://tinyurl.com/ywhfv2eu>
- Charter, M., & Carruthers, R. (2022, March). *Products from Waste Fishing Nets*. Blue Circular Economy. <https://tinyurl.com/yh6a5pxm>
- da Silva, A., Cirani, C., Serra, F., Pigola, A., da Costa, P., Scafuto, I., Ruas, R., & Mazieri, M. (2023). Determining Factors on Green Innovation Adoption: An Empirical Study in Brazilian Agribusiness Firms. *Sustainability*, 15(7), 6266. <https://doi.org/gsd7b2>
- de Jesus, A., & Mendonça, S. (2018, March). Lost in Transition? Drivers and Barriers in the Eco-innovation Road to the Circular Economy. *Ecological Economics*, 145, 75-89. <https://doi.org/gc2jh8>

- Geissdoerfer, M., Savaget, P., Bocken, N., & Hultink, E. J. (2017, February). The Circular Economy – A new sustainability paradigm? *Journal of Cleaner Production*, 143, 757-768. <https://doi.org/gddrvb>
- Ghisellini, P., Cialani, C., & Ulgiati, S. (2016, February 15). A review on circular economy: The expected transition to a balanced interplay of environmental and economic systems. *Journal of Cleaner Production*, 114, 11-32. <https://doi.org/f3nb92>
- Guldmann, E., & Huulgaard, R. D. (2020, January 10). Barriers to circular business model innovation: A multiple-case study. *Journal of Cleaner Production*, 243, 118160. <https://doi.org/ggcfdw>
- Hertig, R., & Bendová, K. (2016, May 17). *Baby Clothes as Symbolic Meaning Transfer into Motherhood* (Master's Thesis). Copenhagen Business School. <https://tinyurl.com/mrxs5jjr>
- International Labour Organization. (s.f.). *Skills for a Greener Future*. <https://tinyurl.com/ymh9r97e>
- Jacometti, V. (2019). Circular Economy and Waste in the Fashion Industry. *Laws*, 8(4), 27. <https://doi.org/gs7x4w>
- Kirchherr, J., Reike, D., & Hekkert, M. (2017, December). Conceptualizing the circular economy: An analysis of 114 definitions. *Resources, Conservation & Recycling*, 127, 221-232. <https://doi.org/gcjbj4>
- Kjær, L. L., Pigosso, D. C. A., Niero, M., Bech, N. M., & McAloone, T. C. (2019, February). Product/Service-Systems for a Circular Economy: The Route to Decoupling Economic Growth from Resource Consumption? *Journal of Industrial Ecology*, 23(1), 22-35. <https://doi.org/gkx7wq>
- Langthaler, M., McGrath, S., & Ramsarup, P. (2021, February). *Skills for green and just transitions: Reflecting on the role of vocational education and training for sustainable development*. ÖFSE Briefing Paper, No. 30. Austrian Foundation for Development Research (ÖFSE). <https://tinyurl.com/534nz69c>
- Lieder, M., & Rashid, A. (2016, March). Towards circular economy implementation: A comprehensive review in the context of manufacturing industry. *Journal of Cleaner Production*, 115, 36-51. <https://doi.org/f3pr6>
- Mainz, J., & Hassan, N. (2023, May). Circular Economy in the Clothing Industry (Master's Thesis). Jönköping University. <https://tinyurl.com/43mwzdnv>
- ReTuna. (s.f.). *ReTuna Återbruksgalleria: The world's first recycling mall*. Retrieved on 2024 May 18, from <https://tinyurl.com/44hnwh6e>

- Rizos, V., Behrens, A., Kafyeke, T., Hirschnitz-Garbers, M., & Ioannou, A. (2015, September). The circular economy: Barriers and opportunities for SMEs. CEPS [Working Document No. 412]. <https://tinyurl.com/36ftdwjv>
- Rodríguez-Espíndola, O., Cuevas-Romo, A., Chowdhury, S., Díaz-Acevedo, N., Albores, P., Despoudi, S., & Malesios, C. (2022, June). The role of circular economy principles and sustainable-oriented innovation to enhance social, economic and environmental performance: Evidence from Mexican SMEs. *International Journal of Production Economics*, 248, 108495. <https://doi.org/gq4djn>
- Sachidhanandham, A. (2020). Textiles from orange peel waste. *Science and Technology Development Journal*, 23(2). <https://doi.org/m4bh>
- Stahel, W. R. (2016). The circular economy. *Nature*, 531(7595), 435-438. <https://doi.org/gfs38p>

La gran empresa de la industria de papel, cartón y derivados en Colombia 2017-2022:

Análisis financiero integral

The large paper, cardboard and paper products industry in Colombia 2017-2022: Comprehensive financial analysis

Jorge Alberto Rivera Godoy
Profesor titular
Universidad del Valle
Cali-Colombia
jorge.rivera@correounivalle.edu.co
<https://orcid.org/0000-0003-2319-1674>

Resumen

El objetivo de esta investigación es realizar un análisis financiero integral de la gran fábrica de papel, cartón y productos derivados en Colombia en el sexenio más reciente (2017-2022) a través de la evaluación y comparación de indicadores contables y de gestión de valor que miden su crecimiento, eficiencia, eficacia y efectividad financiera para obtener utilidades contables y residuales. Se encuentra que la fábrica colombiana de papel, cartón y derivados logra cada año un rendimiento del capital (*ROE*), y su comportamiento surge de las orientaciones del margen neto, la rotación de activos y el apalancamiento financiero; pero solo logra crear valor económico agregado (*EVA*) en cuatro años, además en promedio y en el acumulado del sexenio, manteniendo una relación directa con el rendimiento después de impuestos del activo neto operacional. La fábrica análoga en economías emergentes también logra un rendimiento de capital, salvo en un año, y en promedio, con comportamiento similar a la rotación de activos, y crea *EVA* en promedio. Sin embargo, la fábrica colombiana es más efectiva (*ROE*: 9,0% vs 8,3%), por ser más eficaz (margen neto: 7,5% vs 5,7%), aunque da ventaja en su eficiencia (rotación de activos: 0,71 veces vs 0,77 veces) y en su menor apalancamiento financiero (169,9% vs 180,0%); asimismo, la fábrica nacional crea más *EVA* por la inversión realizada (0,007 vs 0,002) debido a que su rentabilidad después de impuestos del activo neto operacional es mayor (11,8% vs 7,5%), y pese a que su costo de capital es mayor (11,1% vs 7,3%).

Palabras clave: Valor Económico Agregado, Valor De Mercado Agregado, Indicadores Contables, Industria y Papel, Cartón y Derivados.

Abstract

The objective of this research is to perform a comprehensive financial analysis of the large paper, cardboard and derived products mill in Colombia in the most recent six-year period (2017-2022)

through the evaluation and comparison of accounting and value management indicators that measure its growth, efficiency, efficacy and financial effectiveness to obtain accounting and residual profits. It is found that the Colombian paper, cardboard and derivatives mill achieves a return on equity (ROE) every year, and its behavior arises from the orientations of net margin, asset turnover and financial leverage; but it only manages to create economic value added (EVA) in four years, moreover on average and in the accumulated six-year period, maintaining a direct relationship with the after-tax return on net operating assets. The analogous factory in emerging economies also achieves return on capital, except in one year, and on average, with similar behavior to asset turnover, and creates EVA on average. However, the Colombian factory is more effective (ROE: 9.0% vs. 8.3%), as it is more efficacy (net margin: 7.5% vs. 5.7%), although it gives an advantage in its efficiency (asset turnover: 0.71 times vs. 0.77 times) and its lower financial leverage (169.9% vs. 180.0%); likewise, the domestic factory creates more EVA for the investment made (0.007 vs. 0.002) due to its higher after-tax return on net operating assets (11.8% vs. 7.5%), and despite its higher cost of capital (11.1% vs. 7.3%).

Keywords: Economic value added (EVA), market value added (MVA), accounting indicators, paper, cardboard and derivate products industry.

Introducción

Esta investigación tiene como objetivo analizar el desempeño financiero de la gran fábrica de papel, cartón y productivos derivados en Colombia en el periodo 2017-2022, de una industria que aportó alrededor de 18.540 empleos y el 3,6% del PIB industrial nacional (DANE, 2024a y 2024b); y que le apuesta a la sostenibilidad en factores como tecnificación de los procesos, el eficiente uso de recursos, el desarrollo social donde hace presencia y la protección del medio ambiente “que se ha visto reflejado en un incremento sustancial de la productividad, las exportaciones y el consumo de papel” según palabras de la directora de la Cámara de la Industria de Pulpa y Cartón (ANDI, 2018).

En el mundo de las finanzas empresariales el análisis de indicadores contables ha sido el método tradicional para diagnosticar financieramente las organizaciones, pero desde hace más de dos décadas ha sido cuestionado su uso para tal fin porque no considera el costo de capital propio, ni el riesgo (Stern & Willette, 2014), por estar influenciado por las políticas contables adoptadas (Atrill, 2017) y por ser cortoplacista (Arnold & Lewis, 2019), entre otros aspectos, lo que dado origen al surgimiento de indicadores de gestión de valor.

Indicadores contables. Con el comportamiento del activo neto operacional (ANO), se puede

medir el crecimiento. Mediante la rotación de activos se calcula la eficiencia en la utilización de sus recursos físicos, conforme a la rapidez con que se recupera el dinero invertido en cada uno de ellos (Ortiz, 2018). Por medio de los márgenes de utilidad se mide la eficacia en el control de los costos y gastos de la empresa y su efecto sobre la utilidad (Rivera, 2017). Con el rendimiento del capital, *ROE*, se mide la efectividad en la obtención de utilidades a sus propietarios por su capital invertido. En el sistema Dupont ampliado, el *ROE* es equivalente al producto de la rotación de activos, el margen de utilidad neta y el apalancamiento financiero, este último surge de dividir el activo sobre el patrimonio (Ross et al., 2019).

Indicadores de gestión de valor. El *EVA* es la utilidad residual que resulta de restar el cargo de capital a la utilidad operacional después de impuestos (UODI). Stewart (2000) la fórmula así:

$$EVA_t = UODI_t - \text{Cargo de capital}_t, \quad (1)$$

El cargo de capital es el costo de los recursos financieros en unidades monetarias, y se calcula al multiplicar el activo neto operacional (ANOt) por el costo de capital (Kot) en el año t :

$$\text{Cargo de capital}_t = ANO_t K_{ot}, \quad (2)$$

El ANOt es igual a la suma del activo fijo neto operacional (AFNOt) y el capital de trabajo neto operativo (KTNOt). El AFNOt surge de la diferencia entre el activo fijo operacional y la depreciación, en tanto que el KTNOt es la diferencia entre el activo corriente operativo y el pasivo corriente sin costo explícito.

De acuerdo con Modigliani & Miller (1963, p. 441) el costo de capital (Kot) se calcula así:

$$K_{ot} = K_e(1-L) + K_i(1-tL), \quad (3)$$

Donde K_e representa el costo del capital propio, L la estructura de capital que resulta de dividir la deuda con costo explícito entre el ANO, y K_i es el costo de la deuda, que una vez es deducida su protección fiscal (t) queda como $K_i(1-t)$.

Stewart (2000) muestra otra manera de calcularlo: $EVA = [ANO_t] [(UODI_t / ANO_t) - (Kot)]$ (4)

Donde $UODI_t / ANO_t$ representa la rentabilidad después de impuestos del ANO, que siguiendo la estructura del sistema Dupont es igual al producto del margen de la utilidad operacional después de impuestos ($UODI_t / Ventast$) por la rotación del activo neto operacional ($Ventast / ANO_t$):

$$UODI_t / ANO_t = (UODI_t / Ventast) (Ventast / ANO_t) \quad (5)$$

La expresión $[(UODI_t / ANO_t) - (Kot)]$ representa el porcentaje de utilidad o pérdida residual.

El valor de mercado agregado VMA del período se determina sumando el valor presente de los *EVA*s de varios años; que se puede enunciar matemáticamente así:

$$VMA = \sum_{j=1}^{j=n} EVA_j / (1 + Koj)^j \quad (6)$$

Para conocer el *EVA* que genera el activo neto operacional, se utiliza la siguiente relación:

$$EVA_t / ANO_t \quad (7)$$

Metodología

El enfoque de la investigación es de tipo cuantitativo con él se mide las actividades que inciden sobre el desempeño financiero de la gran empresa de la industria de papel, cartón y derivados en Colombia, y se utiliza como método el análisis de tendencias de indicadores contables (Zutter & Smart, 2019) y de gestión del valor, que de forma complementaria “proporcionan una herramienta más poderosa para evaluar el desempeño” (Obaidat, 2019, p. 66). La combinación de los indicadores contables y de gestión del valor hace que este análisis sea integral, al incluir información contable como del mercado. Los indicadores escogidos miden aspectos, como: crecimiento, eficiencia, eficacia, efectividad, valor económico agregado, valor de mercado agregado, porcentaje de utilidad o pérdida residual y valor económico agregado por unidad monetaria invertida.

Los indicadores contables se calcularon de los estados financieros promedios anuales de las grandes

fábricas de papel, cartón y productos de papel y cartón que figuran en el período 2017-2022 en las bases de datos EMIS professional (2023) y Superintendencia de Sociedades (2023) con los siguientes CIU de sus actividades específicas: 1701 Fabricación de pulpas (pastas) celulósicas, papel y cartón, 1702 Fabricación de papel y cartón ondulado (corrugado) y fabricación de envases y 1709 Fabricación de otros artículos de papel y cartón (DANE, 2020). El número de empresas seleccionadas fueron: 45 para el 2017, 2018, 2019, 2021 y 2022, y 44 para el 2020. El Número de identificación tributaria (NIT) y la razón social de cada una de ellas se presenta en la Tabla 1. Los datos de los estados financieros se complementaron con información del mercado (Superintendencia Financiera, 2022; Banco de la República, 2023; Damodaran, 2023) para hallar los indicadores de gestión de valor.

Resultados

Comportamiento financiero de la fábrica de papel y forestales en países emergentes (FPFE).

Los indicadores del comportamiento financiero de un promedio de 192 FPFE en el período

2017-2022 se dan a conocer en la Tabla 2. El ROE fue positivo, salvo en el 2020, que fue negativo, y estuvo en torno al 8,3%, producto del margen de utilidad neta (5,7%), que también fue positivo, excepto en el 2020, que fue negativo, de la rotación de activos (0,77 veces) y del apalancamiento financiero (180,0%).

Tabla 1
Grandes fábricas de la industria de papel, cartón y productos derivados en Colombia

Nit	Razón social	Nit	Razón social
890900161	Productos familia S.A.	890911899	Occidental de empaques S.A.S.
890300406	Cartón de Colombia S.A.	900588276	Gb Biopacol Andina S.A.S.
860015753	Colombiana Kimberly colpapel S.A.S	800159376	Fabrifolder S.A.S.
890301960	Carvajal pulpa y papel S.A.	900072035	Absorbentes de Colombia S.A.
817000680	Familia del Pacífico S.A.S.	860016767	Envases puros international S.A.S
891400378	Papeles nacionales S.A.	860000198	Inducarton S.A.S.
890925215	Arclad S.A.	817000499	Convertidora de papel del Cauca S.A.
817000808	Tecnosur S.A.S.	890306240	Cajas colombianas S.A.S.
890925108	Papelsa S.A.	901179900	Produsa zona franca S.A.S.
860026759	Came S.A.	901318511	Kos Colombia S.A.S.
900406158	Empaques industriales de Colombia S.A.S.	900248159	Colombiana Tissue S.A.S.
817002753	Softys Colombia S.A.	900299137	Cartones y plásticos La Dolores S.A.S.
817002676	Papeles del Cauca S.A.	890331723	Ata S.A.S.
860072172	Empacor S.A.	860528319	Impresora del sur S.A.S.
900239001	Productos familia Cajicá S.A.S.	901299581	Productos familia Rionegro S.A.S.
817006230	Cartonera nacional S.A.	890302609	Sonoco de Colombia Ltda.
900251415	Softys Gachancipá S.A.	830000556	Papeles y corrugados Andina S.A.
890101676			
1	Fábrica de bolsas de papel Unibol S.A.S.	817002510	Carvajal pulpa y papel zona franca
800099903	Carvajal educación S.A.S.	900482687	Mm packaging Colombia S.A.S.
891400754	C. Y P. del R. S.A.	890320250	Colombiana de moldeados S.A.S.
	Compañía colombiana de empaques Bates		
860002537	S.A.	890916155	Industria papelera Indugevi S.A.
900718257	Corrumed S.A.S.	802004090	Inapel S.A.S.
900442933	Scribe Colombia S.A.S.	800019437	Corrugados del Darién S.A.S.
900154988	K-C Antioquia global S.A.S.	800158850	Packing S.A.S.
860036892	Rodríguez Franco y Cia SCS Organización nacional de comercio only	817000707	Procesadora y distribuidora de papeles S.A.S. zona franca

Fuente: Elaboración propia con base en EMIS professional (2023), Superintendencia de Sociedades (2023) y Rivera, García y Rojas (2024).

Nota: Se tomó en cuenta las empresas con activos superiores a los 30.000 salarios mínimos legales, conforme al artículo 2 de la Ley 905 de 2004 (Congreso de Colombia, 2004).

Tabla 2
Indicadores promedio de la FPFE

Indicador	2017	2018	2019	2020	2021	2022	promedio	σ
	a. Sistema Dupont ampliado							
ROE (%)	8,5	10,5	2,4	-0,7	15,0	14,1	8,3	6,3
Margen de utilidad neta (%)	6,3	7,4%	1,9	-0,6	9,6	9,8	5,7	4,2
Rotación de activos totales (veces)	0,75	0,81	0,73	0,66	0,84	0,83	0,77	0,07
Apalancamiento financiero (%)	181,4	177,0	178,9	183,4	186,4	173,2	180,0	4,7
	b. EVA, VMA y EVA/ANO							
EVA (MMUS\$)	-3	10	-3	-7	20	-11	1	
ANO (MMUS\$)	572	618	585	590	601	653	603	
UODI/ANO (%)	6,8	9,8	5,5	4,6	9,8	8,5	7,5	2,2

Indicador	2017	2018	2019	2020	2021	2022	promedio	σ
Ko (%)	7,4	8,2	6,0	5,8	6,5	10,2	7,3	1,7
Utilidad o pérdida residual (%)	-0,5	1,6	-0,5	-1,2	3,3	-1,7	0,2	1,9
VMA a 1-1-2017 (MMUS\$)	5							
EVA/ANO	-0,00	0,01	-0,00	-0,01	0,03	-0,01	0,002	0,01
	5	6	5	2	3	7		9
Número de empresas	193	194	190	199	187	188	192	

Nota: MMUS\$ significa cantidad en millones de dólares.

Fuente: Elaboración propia con base en Damodaran (2023).

La FPFE generó *EVA* en dos años, en los otros años destruyó *EVA* y su promedio fue de \$1 MMUS. Los promedios de los inductores del *EVA* fueron: porcentaje de utilidad residual (0,2%), UODI/ANO (7,5%), Ko (7,3%) y ANO (\$603 MMUS). El valor de mercado agregado a 1-1-2017 de los seis años fue de \$5 MMUS. El *EVA* promedio creado por cada dólar invertido en el ANO fue de \$0,002 US.

Comportamiento financiero de la gran fábrica de papel, cartón y derivados en Colombia (GFPCDC). El *ROE* fue positivo y su promedio fue de 9,0%, que resultó del producto de los promedios del margen de utilidad neta (7,5%), la rotación de activos (0,71 veces) y el apalancamiento financiero (169,9%) (ver Tabla 3).

Tabla 3

Sistema Dupont ampliado de la GFPCDC

Indicador	2017	2018	2019	2020	2021	2022	Promedio	σ
<i>ROE</i> (%)	9,7	9,7	9,0	8,3	6,7	10,3	9,0	1,3
Margen de utilidad neta (%)	8,5	8,4	7,6	7,5	5,5	7,3	7,5	1,1
Rotación de activos totales (veces)	0,69	0,72	0,72	0,66	0,69	0,76	0,71	0,03
Apalancamiento financiero (%)	164,1	161,1	164,4	167,0	176,8	186,1	169,9	9,6

Fuente: Elaboración propia con base en EMIS professional (2023), Superintendencia de Sociedades (2023) y Rivera, García y Rojas (2024).

La GFPCDC destruyó *EVA* en dos años, en el resto creó *EVA*, y su promedio fue de \$734 MM (Tabla 4). La UODI fue positiva, al igual que la utilidad operacional. Sus promedios fueron de \$17.329 MM y \$25.827 MM (parte a. de la Tabla 4). Los promedios del cargo de capital, ANO y Ko fueron en su orden de \$16.594 MM, \$148.139 MM y 11,1% (parte b. de la Tabla 4).

Los componentes del ANO presentaron los siguientes promedios: KTNO (\$46.829 MM) y AFNO (\$101.310 MM). Ver parte c. de la Tabla 4. Los inductores del Ko mostraron los siguientes promedios: $K_e = 14,0\%$, $K_i = 7,2\%$, $L = 30,8\%$ y $t = 32,8\%$ (parte d. de la Tabla 4). Los promedios de los indicadores UODI/ANO, UODI/ventas y ventas/ANO fueron respectivamente 11,8%; 7,1% y 1,65 veces (parte e. de la Tabla 4). El promedio del porcentaje de utilidad residual fue de 0,7%, resultado de la diferencia de los promedios del UODI/ANO (11,8%) y del Ko (11,1%), lo que muestra el motivo por lo cual se creó *EVA* (parte f, e y b de la Tabla 4). El valor de mercado

agregado de la GFPCDC fue de \$4.790 MM al 01 de enero de 2017, que confirman los resultados promedios positivos de los indicadores contables, como el margen de utilidad neta y el *ROE* (parte g de la Tabla 4, y Tabla 3). Por cada peso colombiano invertido en el ANO creó en promedio un *EVA* de \$0,007.

Tabla 4
EVA promedio de la GFPCDC y sus inductores

Indicador	2017	2018	2019	2020	2021	2022	Promedio	σ
<i>EVA</i> (MM\$)	3.191	1.591	-399	4.786	3.043	-7.805	734	
UODI (MM\$)	18.029	15.759	16.015	16.347	17.952	19.872	17.329	
Cargo de capital (MM\$)	14.838	14.168	16.414	11.561	14.909	27.677	16.594	
a. Indicadores del inductor UODI								
UAII (MM\$)	26.909	23.520	23.902	24.040	26.018	30.572	25.827	
Impuestos (MM\$)	8.880	7.762	7.888	7.693	8.065	10.700	8.498	
b. Indicadores del inductor cargo de capital								
ANO (MM\$)	131.56	131.34	139.51	146.36	155.88	184.16	148.139	
Ko (%)	6	3	6	3	1	6	11,1	2,4
c. Inductores del indicador ANO								
KTNO (MM\$)	41.781	38.604	42.359	44.074	51.671	62.489	46.829	
AFNO (MM\$)	89.785	92.739	97.157	102.28	104.20	121.67	101.310	
d. Inductores del indicador Ko								
Ke ¹ (%)	13,0	12,9	14,4	9,6	12,7	21,4	14,0	
Ki ² (%)	9,8	7,8	7,4	6,3	4,9	6,8	7,2	
L (%)	26,3	27,0	28,2	31,8	33,7	37,6	30,8	
t (%)	33,0	33,0	33,0	32,0	31,0	35,0	32,8	
e. Sistema Dupont del índice UODI/ANO								
UODI/ ANO (%)	13,7	12,0	11,5	11,2	11,5	10,8	11,8	1,0
UODI/Ventas (%)	8,9	7,3	6,9	7,1	6,9	6,0	7,1	
Ventas/ANO (veces)	1,54	1,65	1,67	1,57	1,67	1,79	1,65	
f. Utilidad o pérdida residual								
Utilidad o pérdida residual (%)	2,4	1,2	-0,3	3,3	2,0	-4,2	0,7	2,7
g. Valor del mercado agregado								
VMA a 1-1-2017 (MM\$)	4.790							
h. EVA de la inversión								
<i>EVA</i> /ANO	0,024	0,012	-0,003	0,033	0,020	-0,042	0,007	0,027
. Fábricas de papel cartón y derivado								
No. de empresas	45	45	45	44	45	45	45	

Notas: MM\$ denota cifras en millones de pesos colombianos.¹ ver fuentes de información complementaria para su cálculo en Rivera & Alarcón (2012, p. 92).² se toma la tasa promedio anual de crédito preferencial o corporativo reportado por la Superintendencia Financiera de Colombia (2022).

Fuente: Elaboración propia con base en EMIS professional (2023), Superintendencia de Sociedades (2023), Rivera, García y Rojas (2024) y Damodaran (2023).

Discusión

En este apartado se comparan los indicadores de desempeño financiero de la GFPCDC y la FPFE.

Crecimiento. La inversión en ANO creció en los dos grupos de empresas, con una caída en un año, aunque diferente.

Efectividad. El *ROE* promedio fue positivo en las dos agrupaciones, en la GFPCDC decayó después de mantenerse estable en el primer bienio, pero en el último año aumentó, mientras en la FPFE osciló cada año, salvo entre 2019-2020 que decreció.

Al equiparar el *ROE* promedio de la GFPCDC (9,0%) con el de la FPFE (8,3%), y la dispersión (σ) del *ROE* de la GFPCDC (1,3%) con la de la FPFE (6,3%), se halló que la efectividad de la GFPCDC fue mayor que la de FPFE, y su riesgo menor. Al separar los inductores del *ROE* con el sistema DuPont ampliado se encontró que en la GFPCDC no existe una relación entre el *ROE* con alguno de ellos, sino que su comportamiento resulta de una mixtura; mientras que en la FPFE se observó afinidad con la orientación de la rotación de activos, y, salvo un año, con la dirección del margen neto. En todos los años el *ROE* y margen neto fueron positivos en la GFPCDC; en la FPFE sucedió lo mismo, excepto en el 2020 donde fue negativo. Entre tanto, el apalancamiento financiero creció, después de haber caído, en el primer año, en la GFPCDC, y fluctuó cada bienio en la FPFE. Al confrontar el promedio del margen neto de la GFPCDC (7,5%) y su $\sigma = 1,1\%$ con el margen neto de la FPFE (5,7%) y su $\sigma = 4,2\%$, se halló una mayor eficacia en el control de costos-gastos por parte de la GFPCDC y un menor riesgo. De otro lado, el promedio de la rotación de activos en la GFPCDC fue de 0,71 veces, con una $\sigma = 0,03$ veces; mientras que el promedio de la rotación de activos en la FPFE fue de 0,77 veces, con una $\sigma = 0,07$ veces; lo que significa que la eficiencia fue menor, aunque más estable, en la GFPCDC. Mientras que el promedio del apalancamiento financiero en la GFPCDC fue de 169,9% con una $\sigma = 9,6\%$ que comparado con el promedio del apalancamiento financiero en la FPFE (180,0%) y su $\sigma = 4,7\%$ muestra que la GFPCDC usa una menor proporción de deuda, pero su riesgo por dispersión es más alto; además, este apalancamiento tuvo siempre un efecto positivo sobre *ROE* en la GFPCDC, mientras que en la FPFE este fue negativo en el 2020.

Valor económico agregado. La GFPCDC creó *EVA* en cuatro años, dos años más que en la FPFE. Sus orientaciones fueron diferentes: en la GFPCDC disminuyó con un aumento en el 2020, mientras que en la FPFE fluctuó en varios años; donde UODI/ANO fue el inductor que más se alineó con sus comportamientos. Además, el VMA en el sexenio a 1-1-2017 fue positivo para ambos grupos de empresas. El porcentaje de utilidad residual promedio en la GFPCDC (0,7%) fue mayor al de la FPFE (0,2%), además, con una $\sigma = 2,7\%$ en la GFPCDC que fue mayor a $\sigma = 1,9\%$ en la FPFE. Al separar este porcentaje de utilidad residual se encontró que el promedio de UODI/ANO de la GFPCDC (11,8%) fue superior al de la FPFE (7,5%), además, con una menor $\sigma = 1,0\%$ para la GFPCDC en comparación a $\sigma = 2,2\%$ para la FPFE; mientras que el promedio del Ko de la GFPCDC (11,1%) fue mayor que el de la FPFE (7,3%), y con una mayor $\sigma = 2,4\%$ en la GFPCDC

en comparación con la $\sigma = 1,7\%$ de la FPFE. Lo que demostró que la GFPCDC fue más efectiva para el logro de rendimientos después de impuestos por lo invertido en ANO, pero menos eficaz en el control de gastos financieros que la FPFE. De otro lado, se halló que cada unidad monetaria invertida en el ANO creó un *EVA* promedio de \$0,007 COP en la GFPCDC y de \$0,002 US en la FPFE.

Conclusiones

Durante el periodo 2017-2022 la inversión en ANO creció en la GFPCDC, salvo en un año que decreció. El *ROE* de la GFPCDC fue positiva en todos los años, y en promedio fue más efectiva en el logro de utilidades para los propietarios que la FPFE debido a que fue más eficaz en la gestión de costos-gastos, con la que logró compensar y superar su menor eficiencia en el uso de sus activos y su menor apalancamiento financiero. La GFPCDC creó *EVA* en cuatro años, mientras la FPFE lo hizo en dos años, sin embargo, en ambas su promedio, y su valor de mercado agregado fue positivo a 01 de enero de 2017.

En síntesis, la GFPCDC logró resultados de desempeño favorable en cada año de acuerdo con los indicadores contables, pero estos solo fueron ratificados en promedio y en el sexenio por los indicadores de gestión de valor, ya que se destruyó *EVA* en dos años. Asimismo, los promedios del *ROE* y *EVA/ANO* son superiores en la GFPCDC, colocándola con una ventaja competitiva frente a la FPFE; sin embargo, esta última saca ventaja en la rotación de activos, apalancamiento financiero y costo de capital.

Los resultados derivados en esta investigación podrían complementarse con pruebas en grupos homogéneos de empresas de la industria de papel, cartón y productos derivados en aspectos como la edad, la estructura jurídica y la etapa de su ciclo de vida.

Reconocimiento

El autor agradece el apoyo de las estudiantes Andrea Carolina García Rojas y Evelyn Tatiana Rojas Ramírez del Programa de Contaduría Pública de la Universidad del Valle.

Referencias

- ANDI. (2018). *Sector papelerero en Colombia crece y se destaca por su compromiso con el desarrollo sostenible*. Cámara de la Industria de Pulpa, Papel y Cartón. <https://tinyurl.com/3um7s4we>
- Arnold, G., & Lewis, D. (2019). *Corporate financial management* (6th ed.). Pearson.

- Atrill, P. (2017). *Financial management for decision maker* (8th ed.). Pearson Educación.
- Banco de la República. (2023). *Tasa de colocación por modalidad de crédito. 1.2.6 Histórico para un tipo de cuenta periodicidad*. <https://tinyurl.com/y4uymykw>
- Congreso de Colombia. (2004, agosto). *Ley 905 de 2004*.
- Damodaran, A. (2023). *Base de datos en línea*. <http://pages.stern.nyu.edu/~adamodar/>
- DANE. (2020). *Clasificación industrial internacional uniforme de todas las actividades económicas. Revisión 4 adaptada para Colombia. CIIU Rev. 4 A.C.* <https://tinyurl.com/yu49zbnc>
- DANE. (2024a). *Encuesta anual manufacturera. Anexos principales variables 2017-2022*. <https://tinyurl.com/59wb28nj>
- DANE. (2024b). *Producto Interno Bruto desde el enfoque de la producción a precios constantes IV trimestre 2023*. <https://tinyurl.com/y3n7r5te>
- EMIS Professional. (2023). *ISI Emerging Markets Group* [Base de datos]. <https://tinyurl.com/5n7vsacb>
- Modigliani, F., & Miller, M. (1963). Corporate income taxes and the cost of capital: A correction. *The American Economic Review*, 53, 433-443.
- Obaidat, A. (2019). Is economic value added superior to earnings and cash flows in explaining market value added? An empirical study. *International Journal of Business, Accounting and Finance*, 13(1), 57-69.
- Ortiz, H. (2018). *Análisis financiero aplicado, bajo NIIF* (16^a ed.). Universidad Externado de Colombia.
- Rivera, J. (2017). *Introducción a la administración financiera: Fundamentos y aplicaciones para crear valor* (2^a reimpresión). Universidad del Valle.
- Rivera, J., & Alarcón, D. (2012). El cargo de capital en la evaluación del desempeño financiero de empresas innovadoras de confecciones de Cali. *Estudios Gerenciales*, 38(123), 85-100.
- Ross, S., Westerfield, R., Jaffe, J., & Jordan, B. (2019). *Corporate finance* (12th ed.). McGraw-Hill Education.
- Stern, J. M., & Willett, J. T. (2014, Winter). A look back at the beginnings of EVA and value based management: An interview with Joel M. Stern. *Journal of Applied Corporate Finance*, 26(1), 39-46.
- Stewart, B. (2000). *En busca del valor*. Ediciones Gestión 2000.
- Superintendencia Financiera de Colombia. (2022). *Tasa de interés y desembolsos por modalidad de crédito*. <https://tinyurl.com/yhu536bf>

Superintendencia de Sociedades. (2023). *Sistema Integrado de Información Societaria (SIIS)*.

<https://tinyurl.com/3sywxbuz>

Zutter, C., & Smart, S. (2019). *Principles of managerial finance brief* (8th ed.). Pearson Education.



Automatización y el Futuro del Trabajo en Contabilidad

Automation and the Future of Work in Accounting

José Ernesto Pazmiño Enríquez
Universidad Laica VICENTE ROCAFUERTE de Guayaquil
Guayaquil-Ecuador
jpazminoe@ulvr.edu.ec
<https://orcid.org/0000-0002-3052-2139>

Irma Aquino Onofre
Universidad Laica VICENTE ROCAFUERTE de Guayaquil
Guayaquil-Ecuador
iaquino@ulvr.edu.ec
<https://orcid.org/0000-0002-7875-7244>

Resumen

La automatización está transformando significativamente la profesión contable, presentando tanto desafíos como oportunidades en cuanto a la capacitación y la redefinición de roles. Este trabajo analiza cómo los contadores pueden adaptarse a tecnologías emergentes, como la inteligencia artificial y la automatización robótica de procesos, sin perder su valor humano. El objetivo es identificar las competencias digitales esenciales, integrar estas habilidades en la educación contable y fomentar una cultura de aprendizaje continuo en las organizaciones. Los resultados subrayan la necesidad de habilidades en Big Data, visualización de datos, ciberseguridad, software de contabilidad automatizado y programación. Además, se destaca la importancia de actualizar los planes de estudio y emplear métodos de enseñanza innovadores, así como promover una mentalidad abierta hacia la innovación y establecer políticas claras sobre el uso ético de la tecnología. Las conclusiones sugieren que estas estrategias pueden transformar la contabilidad en un entorno digital, proporcionando una guía práctica para la adaptación y el desarrollo profesional en la era de la automatización.

Palabras clave: Contabilidad, Automatización, Digitalización, Formación profesional, Innovación educacional.

Abstract

Automation is significantly transforming the accounting profession, presenting both, challenges and opportunities, regarding training and role redefinition. This paper examines how accountants can adapt to emerging technologies, such as artificial intelligence and robotic process automation, without losing their human value. The objective is to identify essential digital competencies,

integrate these skills into accounting education, and foster a culture of continuous learning within organizations. The findings highlight the need for skills in Big Data, data visualization, cybersecurity, automated accounting software, and programming. Additionally, the importance of updating curricula and utilizing innovative teaching methods is emphasized, along with promoting an open mindset towards innovation and establishing clear policies on the ethical use of technology. The conclusions suggest that these strategies can transform accounting in a digital environment, providing a practical guide for adaptation and professional development in the age of automation.

Keywords: Accounting, Automation, Digitalization, Vocational training, Educational innovations.

Introducción

La automatización está revolucionando una multitud de industrias, y la contabilidad no es una excepción. En el contexto actual, la implementación de tecnologías como la inteligencia artificial (IA), el aprendizaje automático (machine learning) y la automatización robótica de procesos (RPA, por sus siglas en inglés) está transformando la manera en que se realizan muchas tareas contables tradicionales. Estas innovaciones prometen aumentar la eficiencia, minimizar errores y permitir a los contadores centrarse en actividades de mayor valor, como el análisis y la toma de decisiones estratégicas. No obstante, este avance tecnológico también presenta obstáculos, particularmente en cuanto a la capacitación y el papel futuro de los contadores. Entonces cabe preguntar: ¿Cómo puede la profesión contable adaptarse para aprovechar la automatización sin perder su valor humano?

Históricamente, la profesión contable ha pasado por diversas transformaciones debido a los avances tecnológicos. Desde la adopción de calculadoras electrónicas hasta la llegada de sistemas de contabilidad informatizados, cada nueva herramienta ha cambiado el panorama contable. En las últimas décadas, la digitalización de los procesos contables ha permitido una mayor precisión y rapidez en la gestión de datos financieros. Según Brynjolfsson y McAfee (2014), la era digital ha creado un entorno donde las tareas rutinarias pueden ser automatizadas, liberando a los profesionales para enfocarse en tareas más complejas y creativas. Esta evolución, sin embargo, ha venido acompañada de retos, ya que cada avance tecnológico ha requerido una adaptación significativa por parte de los profesionales del sector.

Las preguntas guía que este trabajo se propone responder son:

1. ¿Cuáles son las principales habilidades digitales que los contadores deben desarrollar para adaptarse a la automatización?
2. ¿Cómo puede la educación contable incorporar mejor las competencias tecnológicas?

3. ¿Qué medidas pueden tomar las organizaciones para fomentar una cultura de aprendizaje continuo entre sus empleados contables?

Para responder a estas preguntas, se realizará una revisión de la literatura existente y se analizarán diversas estrategias y enfoques que han sido propuestos y aplicados en la práctica.

Desarrollo

En el contexto de la automatización contemporánea, el impacto en la profesión contable es significativo. La automatización robótica de procesos (RPA) puede encargarse de tareas repetitivas y basadas en reglas, como la conciliación de cuentas y el procesamiento de facturas (Lacity & Willcocks, 2016). Por otro lado, la inteligencia artificial (IA) y el aprendizaje automático (machine learning) permiten analizar grandes volúmenes de datos con una precisión y rapidez que superan las capacidades humanas (Davenport & Kirby, 2016). Estas tecnologías no solo mejoran la eficiencia operativa, sino que también proporcionan conocimientos más profundos y precisos para la toma de decisiones estratégicas.

No obstante, la adopción de estas tecnologías implica que los contadores deben adquirir nuevas competencias y habilidades digitales. Este requisito presenta un desafío considerable en términos de capacitación y desarrollo profesional.

Principales habilidades digitales para contadores

Uno de los principales desafíos para los contadores en la era de la automatización es la capacitación y actualización de habilidades. La literatura señala que la formación continua y el desarrollo profesional son esenciales para cerrar la brecha de habilidades digitales. Un estudio de Pan y Seow (2016) resalta la necesidad de programas educativos que integren competencias tecnológicas con la formación contable tradicional. Los autores sostienen que las universidades y las instituciones educativas deben actualizar sus currículos para incluir cursos sobre IA, análisis de datos y sistemas de información contable. Además, la capacidad de interpretar grandes volúmenes de datos y extraer conocimientos valiosos es una competencia cada vez más demandada en el campo de la contabilidad.

La habilidad de manejar y analizar estos datos no solo mejora la precisión de los informes, sino que también proporciona una base sólida para la toma de decisiones estratégicas. McKinney et al. (2017) destacan que el Big Data ha transformado el panorama contable, permitiendo a los profesionales obtener *insights* más profundos y precisos sobre el rendimiento financiero de las empresas. Según estos autores, la capacidad de analizar datos masivos es esencial para identificar

patrones, tendencias y anomalías que de otro modo pasarían desapercibidos.

Otra habilidad clave es el dominio de las herramientas de visualización de datos. Birt et al. (2019) afirman que la visualización de datos es fundamental para que los contadores puedan comunicar información compleja de manera clara y concisa. Estas herramientas permiten a los contadores crear gráficos interactivos y dashboards que facilitan la comprensión de datos financieros por parte de los *stakeholders*. La habilidad para utilizar software como Tableau o Power BI no solo mejora la presentación de informes, sino que también aumenta la capacidad de los contadores para influir en las decisiones empresariales.

El conocimiento en ciberseguridad también se está volviendo indispensable. Con el aumento de las amenazas digitales, los contadores deben estar bien versados en las prácticas de seguridad informática para proteger la información financiera sensible. Boss et al. (2022) argumentan que, en el mundo empresarial actual, es esencial que los contadores se preocupan por la ciberseguridad en sus organizaciones y en el trabajo que realizan. A pesar de la creciente importancia, así como del énfasis regulatorio y profesional, la mayoría de los planes de estudio de contabilidad limitan la cobertura de la ciberseguridad a los cursos de sistemas de información contable. Los autores subrayan que la ciberseguridad es una competencia fundamental que debe ser integrada en la educación contable y proponen que los conceptos de ciberseguridad se introduzcan en todos los niveles del currículo de contabilidad.

El uso de software de contabilidad automatizado, como QuickBooks y Xero, requiere habilidades técnicas específicas. Gustafsson y Jerkinger (2021) señalan que la implementación de procesos automatizados ha cambiado significativamente la práctica y el rol profesional de los contadores. Se enfatiza que algunas tareas que anteriormente realizaban los contadores humanos han sido reemplazadas por procesos automatizados, lo que ha incrementado la eficiencia y la precisión en la contabilidad diaria. Este resultado coincide con la literatura previa, donde Greenman (2017) afirmó que la automatización proporciona a la profesión contable herramientas demandadas para una mayor eficiencia y efectividad en los procesos de trabajo. Además, aunque solo algunas tareas han sido automatizadas hasta ahora, muchos contadores creen en un aumento futuro de estos procesos debido a sus amplios beneficios percibidos (Gustafsson & Jerkinger, 2021). La familiaridad con software de contabilidad permite a los contadores realizar tareas de manera más rápida y precisa, liberando tiempo para actividades más analíticas y estratégicas.

La competencia en programación básica y en el uso de lenguajes de scripting, como Python y SQL, es cada vez más relevante. Eteng et al. (2022) señalan que las universidades en países en desarrollo

enfrentan desafíos significativos al adoptar pedagogías efectivas para la enseñanza de lenguajes de programación debido a la falta de infraestructura tecnológica y otras limitaciones. Estos autores proponen un enfoque que integra la enseñanza de aspectos fundamentales de la programación, la representación de problemas computacionales mediante estos conceptos y el uso de compiladores móviles cuando los sistemas no están disponibles. Este enfoque no solo mejora la eficiencia y precisión en las tareas contables, sino que también permite a los contadores enfocarse en actividades más analíticas y estratégicas.

Los contadores que poseen habilidades de programación pueden automatizar procesos rutinarios y mejorar la precisión de los análisis financieros. Eziefule et al. (2022) destacan que la integración de la inteligencia artificial (IA) en la contabilidad ha revolucionado la profesión al automatizar tareas rutinarias y optimizar los flujos de trabajo. La automatización impulsada por IA en la contabilidad implica el uso de algoritmos avanzados y técnicas de aprendizaje automático para realizar tareas repetitivas como la entrada de datos, la conciliación y la elaboración de informes financieros. Al aprovechar la IA, las organizaciones pueden lograr importantes ganancias de eficiencia, reducir el esfuerzo manual y mejorar la precisión en los procesos contables. La capacidad de los algoritmos de IA para procesar grandes volúmenes de datos en una fracción del tiempo que tomaría a los humanos permite a las organizaciones completar tareas como la entrada de datos y la conciliación de manera más rápida y eficiente, lo que no solo ahorra tiempo, sino que también permite a los contadores centrarse en actividades de mayor valor añadido como el análisis de datos y la toma de decisiones estratégicas. Además, la automatización impulsada por IA mejora la precisión en los procesos contables al minimizar errores e inconsistencias inherentes a las tareas manuales. Los algoritmos de IA se entrenan en grandes conjuntos de datos y aprenden de experiencias pasadas, lo que les permite identificar patrones, detectar anomalías y hacer predicciones precisas.

Integración de competencias tecnológicas en la educación contable

La implementación de programas de desarrollo profesional dentro de las organizaciones es esencial. Las firmas contables deben ofrecer talleres y seminarios que aborden las últimas tecnologías en contabilidad. Según Fetzer et al. (2023), la transformación tecnológica de la contabilidad requiere que las firmas aseguren que sus contadores posean habilidades tecnológicas para capitalizar el desarrollo y la aplicación de tecnología en los negocios y la industria contable. El estudio realizado por estos autores exploró el uso eficiente de la tecnología en las firmas de contabilidad, destacando que la capacitación es clave para desarrollar y mejorar las habilidades tecnológicas de los contadores. Evaluar la efectividad de la estructura de capacitación actual se ha convertido en un

área de énfasis recientemente. Los investigadores encontraron que el apoyo del liderazgo de las firmas de contabilidad, así como el personal interno de TI, son críticos para el uso exitoso de la tecnología. La formación continua y la actualización de competencias tecnológicas son esenciales para que los contadores puedan adaptarse a la transformación tecnológica y mejorar la eficiencia y precisión en los procesos contables.

La creación de un entorno en el que el aprendizaje se percibe como una inversión en el futuro de la empresa y sus empleados puede ser un factor diferenciador clave. Según Shahzadi et al. (2018), la integración de las prácticas de contabilidad de gestión está sujeta a la coordinación entre factores externos e internos y las prácticas de gestión contable. Su estudio exploratorio en empresas pakistaníes de diversos sectores revela que la incertidumbre ambiental, la tecnología de producción avanzada, la estrategia de método justo a tiempo y la gestión integrada de la calidad son factores significativos que afectan la estructura organizativa y las prácticas contables. Los autores argumentan que estas prácticas de gestión contable impactan en todos los procesos y transforman los sistemas simples en sistemas complejos, lo que sugiere que un entorno organizativo que fomente la adaptación y el aprendizaje continuo puede ser esencial para gestionar estos cambios de manera efectiva. Esto subraya la importancia de una cultura de aprendizaje en la empresa, donde el desarrollo de habilidades y la actualización constante se perciben como inversiones cruciales para el futuro de la organización y sus empleados.

Según un estudio de PwC (2022), las empresas que invierten en la formación continua de sus empleados son más capaces de adaptarse a los cambios tecnológicos y mantener una ventaja competitiva. Este enfoque proactivo facilita la adaptación a nuevas herramientas y procesos, y prepara a la fuerza laboral para futuras innovaciones. La encuesta de PwC Digital IQ 2021 encontró que los líderes en IQ digital invirtieron significativamente en tecnologías de nube y automatización de procesos, proporcionando a los empleados herramientas para realizar tareas más rápido y dedicando más tiempo a trabajos orientados a los datos y el valor añadido. Estas empresas alinearon las inversiones digitales con el propósito de la organización y estandarizaron las operaciones, lo que les permitió prosperar incluso durante la crisis de salud de 2020. Este alineamiento estratégico y tecnológico no solo mejoró el rendimiento financiero, sino que también transformó la capacidad de la fuerza laboral para innovar y adaptarse a nuevas realidades.

La educación contable debe evolucionar para incluir competencias digitales y tecnológicas, asegurando que los nuevos contadores estén preparados para el futuro del trabajo. Apostolou et al. (2020) subrayan la importancia de revisar y actualizar los planes de estudio contables para incluir

habilidades tecnológicas esenciales. Estos autores revisaron 81 artículos publicados en cinco revistas de educación contable durante 2019 y encontraron que una proporción significativa de la literatura se centra en la integración de tecnologías educativas y métodos innovadores de enseñanza en la contabilidad. La revisión de la literatura destaca la necesidad de que las instituciones educativas colaboren estrechamente con la industria para comprender las demandas actuales y futuras del mercado laboral, asegurando que los graduados estén mejor equipados para enfrentar los desafíos del entorno contable moderno.

La integración de competencias tecnológicas puede lograrse mediante una combinación de métodos de enseñanza tradicionales y modernos. Por ejemplo, el aprendizaje basado en proyectos y la educación experiencial pueden ser muy efectivos. Durso et al. (2017) destacan que el uso de simulaciones empresariales en el aula permite a los estudiantes desarrollar habilidades importantes como la curiosidad, el liderazgo, la iniciativa, la persistencia y el pensamiento crítico. Este enfoque no solo mejora la comprensión conceptual, sino que también desarrolla habilidades prácticas que son directamente aplicables en el lugar de trabajo. Asimismo, Gaviria et al. (2024) encontraron que el uso de simuladores en la enseñanza de la contabilidad mejora la consolidación del conocimiento, la agilidad en la realización de ejercicios prácticos y la comprensión del contenido. Estos resultados reflejan un alto nivel de aceptación por parte de los estudiantes, aumentando su motivación y comportamiento participativo en el aula. Bakoush (2022) también subraya que el aprendizaje experiencial basado en simulaciones puede proporcionar a los estudiantes una experiencia práctica del mundo real de las finanzas, fomentando una comprensión más profunda y aumentando la satisfacción estudiantil. Finalmente, Burdon y Munro (2017) resaltan la importancia de las simulaciones en la educación contable, señalando que permiten a los estudiantes experimentar el entorno de auditoría de manera más realista, lo cual mejora su compromiso y resultados de aprendizaje.

Además, el aprendizaje en línea y los recursos digitales pueden complementar la enseñanza tradicional. Según el estudio de Daugherty y Wilson (2018), los cursos en línea y las plataformas de aprendizaje digital proporcionan flexibilidad y accesibilidad, permitiendo a los estudiantes y profesionales acceder a contenidos educativos en cualquier momento y desde cualquier lugar. Esto es especialmente útil para la formación continua, donde los empleados pueden necesitar equilibrar el trabajo y el estudio. En su libro *Human + Machine: Reimagining Work in the Age of AI*, los autores destacan cómo la inteligencia artificial está transformando la naturaleza del trabajo y cómo las tecnologías digitales pueden ser aprovechadas para mejorar la productividad y el aprendizaje

continuo.

La colaboración entre universidades y empresas puede facilitar la integración de competencias tecnológicas en la educación contable. Alianzas estratégicas, como programas de pasantías, proyectos conjuntos de investigación y desarrollo de programas de capacitación personalizados, pueden beneficiar tanto a los estudiantes como a las empresas. Según el estudio de Twyford y Dean (2021), tales colaboraciones no solo benefician a los estudiantes al proporcionarles experiencia práctica, sino que también ayudan a las empresas a identificar y desarrollar talento emergente. En su investigación, Twyford y Dean destacan cómo la implementación de estrategias de aprendizaje integrado no basado en la ubicación (NPWIL, por sus siglas en inglés) permite a los estudiantes adquirir habilidades prácticas y desarrollar competencias profesionales en contextos auténticos, mejorando así su preparación para el mundo laboral. Este enfoque no solo es inclusivo y flexible, sino que también es eficaz para integrar el aprendizaje práctico con la teoría, proporcionando una experiencia educativa completa y relevante.

Medidas para fomentar una cultura de aprendizaje continuo

La redefinición de roles dentro de la profesión contable es esencial en el contexto actual de automatización de tareas rutinarias. Con el avance de la tecnología, los contadores tienen la oportunidad de asumir roles más estratégicos, lo que requiere una reevaluación de las competencias necesarias para estos nuevos roles. Hagel et al. (2019) argumentan que la transformación del trabajo no debe centrarse únicamente en la eficiencia y la reducción de costos a través de la automatización, sino en la creación de nuevo valor para los clientes y la empresa. Este cambio implica que los contadores deben desarrollar habilidades en análisis crítico, comunicación y gestión del cambio para desempeñar funciones de asesoramiento y toma de decisiones estratégicas. La capacidad de interpretar y comunicar datos financieros de manera efectiva se vuelve necesaria en este nuevo panorama.

La literatura subraya la importancia de la colaboración interdisciplinaria en el entorno empresarial moderno. Raguseo y Vitari (2018) investigaron cómo las inversiones en big data analytics pueden mejorar el rendimiento financiero de las empresas. Su estudio demostró que el valor comercial derivado de estas inversiones no solo impacta directamente en el rendimiento financiero, sino que también tiene un efecto mediador en la satisfacción del cliente. Estos hallazgos sugieren que los equipos de trabajo que combinan conocimientos contables con habilidades tecnológicas pueden abordar problemas complejos de manera más efectiva, fomentando la innovación y mejorando la eficiencia operativa. La integración de equipos multidisciplinarios permite a las empresas explotar

el potencial de big data, proporcionando una ventaja competitiva significativa al permitir una comprensión más profunda de los datos y su aplicación estratégica.

La adaptación a la automatización no solo requiere cambios tecnológicos, sino también una transformación cultural significativa dentro de las organizaciones. La resistencia al cambio es un obstáculo común que debe ser abordado proactivamente. Según Kotter (2018), el liderazgo juega un papel clave en la gestión del cambio. Los líderes deben comunicar claramente los beneficios de la automatización y apoyar activamente a sus equipos durante el proceso de transición. Esto incluye establecer un sentido de urgencia, formar una coalición poderosa, desarrollar y comunicar una visión clara, y remover obstáculos que impidan el progreso. Además, es esencial que los empleados sientan que su rol es valorado y que la automatización es una herramienta para mejorar su trabajo, no para reemplazarlos. Kotter destaca que el cambio exitoso se logra cuando los nuevos comportamientos se arraigan en la cultura corporativa y se perciben como la manera en que se hacen las cosas.

En cuanto a la ética y la gobernanza, la automatización plantea nuevas cuestiones que deben ser abordadas. La transparencia en el uso de tecnologías de automatización y la protección de datos son preocupaciones clave. Según Bani (2024), “los hallazgos de esta investigación subrayan la necesidad de un marco comprensivo para la adopción responsable de la inteligencia artificial (IA) en las corporaciones multinacionales, destacando preocupaciones éticas significativas como la salvaguardia de la privacidad y seguridad de los datos, la potencial existencia de sesgos algorítmicos, y la necesidad de transparencia y explicabilidad en los procesos de toma de decisiones de IA.” El estudio recomienda que las organizaciones establezcan comités o juntas de revisión ética que incluyan expertos de diversas disciplinas, proporcionen capacitación exhaustiva en ética de IA, y prioricen el uso de modelos de IA transparentes y explicables. Además, sugiere realizar evaluaciones éticas rutinarias de los sistemas de IA y adoptar protocolos de gobernanza y seguridad de datos completos para proteger la información sensible. Esto asegura que las tecnologías se utilicen de manera responsable y que se protejan los datos sensibles, alineándose con las preocupaciones sobre la ética y la gobernanza en la automatización.

Finalmente, es esencial que las organizaciones midan el impacto de la automatización. La evaluación continua de los procesos automatizados puede identificar áreas de mejora y asegurar que se están alcanzando los objetivos deseados. Según un estudio de McKinsey & Company (Lund et al., 2021), la pandemia aceleró las tendencias existentes en el trabajo remoto, el comercio electrónico y la automatización, con hasta un 25% más de trabajadores que anteriormente se

estimaba que necesitaban cambiar de ocupación. Las empresas que implementan métricas para evaluar la eficacia de la automatización son más exitosas en su adopción y adaptación a largo plazo. Este enfoque no solo permite a las organizaciones ajustar sus estrategias según sea necesario, sino que también las prepara para los desafíos futuros en un entorno laboral en constante cambio.

Conclusiones

Este trabajo resalta la importancia de identificar las principales habilidades digitales necesarias para los contadores en la era de la automatización. La capacidad de manejar Big Data, dominar herramientas de visualización de datos, tener conocimientos en ciberseguridad, utilizar software de contabilidad automatizado y poseer habilidades básicas de programación son competencias esenciales. Estos conocimientos no solo mejoran la eficiencia y precisión en las tareas contables, sino que también posicionan a los contadores como actores estratégicos clave en la toma de decisiones empresariales.

La integración de competencias tecnológicas en la educación contable es fundamental para preparar a los futuros profesionales. La evolución de los planes de estudio para incluir tecnologías emergentes y métodos de enseñanza innovadores, como el aprendizaje basado en proyectos y la educación experiencial, es esencial. Este enfoque asegura que los graduados estén bien equipados para enfrentar los desafíos del entorno contable moderno. La colaboración entre universidades y empresas, así como el uso de recursos digitales y plataformas de aprendizaje en línea, también son estrategias clave que facilitan esta transición educativa.

Fomentar una cultura de aprendizaje continuo dentro de las organizaciones es imprescindible para la adaptación exitosa a la automatización. La redefinición de roles, la promoción de una mentalidad abierta hacia la innovación y el liderazgo efectivo son componentes esenciales. Además, establecer políticas claras sobre el uso ético de las tecnologías y medir continuamente el impacto de la automatización son prácticas recomendadas para asegurar una implementación responsable y efectiva. Esta arista ha sido abordada ampliamente en este estudio, al enfatizar la importancia de una cultura organizacional que valore el aprendizaje continuo y la adaptación al cambio.

Posibles líneas de investigación podrían incluir estudios empíricos sobre la efectividad de estas estrategias en diferentes contextos organizacionales y educativos, así como el impacto a largo plazo de la automatización en la profesión contable.

Referencias

- Apostolou, B., Dorminey, J. W., & Hassell, J. M. (2020, June). Accounting education literature review (2019). *Journal of Accounting Education*, 51, 100670. <https://doi.org/10.1016/j.jaccedu.2020.100670>
- Bakoush, M. (2022, November). Evaluating the role of simulation-based experiential learning in improving satisfaction of finance students. *The International Journal of Management Education*, 20(3), 100690. <https://doi.org/10.1016/j.ijme.2022.100690>
- Bani, A. (2024). Ethical implications of artificial intelligence in accounting: A framework for responsible AI adoption in multinational corporations in Jordan. *International Journal of Data and Network Science*, 8(1), 401–414. <https://doi.org/10.5267/j.ijdns.2023.9.014>
- Birt, J., Wells, P., & Kavanagh, M. (2019). The impact of visualization software on the development of data analysis skills in accounting education. *Accounting Education Insights - ICT Skills Development Education IAESB*. <https://tinyurl.com/48h89xrn>
- Boss, S. R., Gray, J., & Janvrin, D. J. (2022). Accountants, cybersecurity isn't just for “techies”: Incorporating cybersecurity into the accounting curriculum. *Issues in Accounting Education*, 37(3), 73-89. <https://doi.org/10.2308/ISSUES-2021-001>
- Brynjolfsson, E., & McAfee, A. (2014). *The Second Machine Age: Work, Progress, and Prosperity in a Time of Brilliant Technologies*. W.W. Norton & Company. <https://tinyurl.com/5n73bhea>
- Burdon, W. M., & Munro, K. (2017, November). Simulation – is it all worth it? The impact of simulation from the perspective of accounting students. *The International Journal of Management Education*, 15(3), 429-448. <https://doi.org/10.1016/j.ijme.2017.07.001>
- Daugherty, P. R., & Wilson, H. J. (2018). *Human + machine: Reimagining work in the age of AI*. Harvard Business Review Press. <https://tinyurl.com/3b59essx>
- Davenport, T. H., & Kirby, J. (2016). *Only Humans Need Apply: Winners and Losers in the Age of Smart Machines*. Harper Business. <https://tinyurl.com/fean8t44>
- Davis, F. D. (1989). Perceived usefulness, perceived ease of use, and user acceptance of information technology. *MIS Quarterly*, 13(3), 319-340. <https://doi.org/10.2307/249008>
- Durso, S., Reginato, L., & Cornacchione, E. (2017). Using a simulation enterprise game to develop important abilities in accounting students of a Brazilian higher education institution. In *INTED2017 Proceedings* (pp. 7317-7326). 11th International Technology, Education and Development Conference, 6-8 March, 2017. Valencia, Spain. <https://doi.org/10.21125/inted.2017.1694>

- Eteng, I., Akpotuzor, S., Akinola, S. O., & Agbonlahor, I. (2022). A review on effective approach to teaching computer programming to undergraduates in developing countries. *Scientific African*, 16, e01240. <https://doi.org/10.1016/j.sciaf.2022.e01240>
- Eziefulé, A. O., Adelakun, B. O., Okoye, I. N., & Attieku, J. S. (2022). The role of AI in automating routine accounting tasks: Efficiency gains and workforce implications. *European Journal of Accounting, Auditing and Finance Research*, 10(12), 109-134. <https://doi.org/10.37745/ejaaf.2013/vol10n12109134>
- Fetzer, T. H., Gibson, Y. S., & Kuhn, J. R. (2023). Technological transformation of accounting – Need for firms to add technology training employee skill sets. *International Journal of Professional Business Review*, 8(12). <https://doi.org/10.26668/businessreview/2023.v8i12.3858>
- Gaviria, D., Arango, J., Valencia-Arias, A., Bran-Piedrahita, L., Rojas Coronel, Á. M., & Romero Díaz, A. (2024). Simulator-mediated learning: Enhancing accounting teaching-learning processes in higher education. *Cogent Education*, 11(1), Article 2340856. <https://doi.org/10.1080/2331186X.2024.2340856>
- Greenman, C. (2017). Exploring the impact of artificial intelligence on the accounting profession. *Journal of Research in Business, Economics and Management*, 8(3), 1451-1454. <https://tinyurl.com/j4t5bzna>
- Gustafsson, J., & Jerking, P. (2021). *Automation in accounting: A study of impacts in accountants' practice and attitudes towards automated accounting* (Master's thesis, Jönköping University). <https://tinyurl.com/3tmurpna>
- Hagel, J., Schwartz, J., & Wooll, M. (2019, December 3). Redefining work for new value: The next opportunity. *MIT Sloan Management Review*. <https://tinyurl.com/2yc82njc>
- Kotter, J. P. (1995, May-June). Leading change: Why transformation efforts fail. *Harvard Business Review*, 73(3), 59-67. <https://tinyurl.com/3d2vtn5f>
- Lacity, M. C., & Willcocks, L. P. (2016, January). Robotic Process Automation: The Next Transformation Lever for Shared Services. *The Outsourcing Unit Working Research Paper Series* [Paper 16/01]. <https://tinyurl.com/2x3dadh5>
- Lund, S., Madgavkar, A., Manyika, J., Smit, S., Ellingrud, K., & Robinson, O. (2021, February 18). The future of work after COVID-19. *McKinsey Global Institute*. <https://tinyurl.com/25jhdb55>
- Mahoney, J. T. (2000). Path dependence in historical sociology. *Theory and Society*, 29(4), 507-548.

<https://doi.org/10.1023/A:1007113830879>

- McKinney Jr, E., Yoos II, C. J., & Snead, K. (2017, March). The need for 'skeptical' accountants in the era of Big Data. *Journal of Accounting Education*, 38, 63-80. <https://doi.org/10.1016/j.jaccedu.2016.12.007>
- Pan, G., & Seow, P.-S. (2016). Preparing accounting graduates for the digital revolution: A critical review of information technology competencies and skills development. *Journal of Education for Business*, 91(3), 166-175. <https://doi.org/10.1080/08832323.2016.1145622>
- PwC. (2022). *Digital IQ: How business leaders can raise their Digital IQ. Survey 2021*. <https://tinyurl.com/5apk3jca>
- Raguseo, E., & Vitari, C. (2018). Investments in big data analytics and firm performance: An empirical investigation of direct and mediating effects. *International Journal of Production Research*, 56(15), 5206-5221. <https://doi.org/10.1080/00207543.2018.1427900>
- Shahzadi, S., Khan, R., Toor, M., & Haq, A. u. (2018). Impact of external and internal factors on management accounting practices: a study of Pakistan. *Asian Journal of Accounting Research*, 3(2), 211-223. <https://doi.org/10.1108/AJAR-08-2018-0023>
- Twyford, E., & Dean, B. (2021). Industry facilitated case-based learning in accounting education. *International Journal of Work-Integrated Learning*, 22(4), 489-503. <https://tinyurl.com/3ndw9enr>

El capital semilla como financiamiento inicial y desarrollo para los emprendimientos

Seed capital as initial financing and development for ventures

José Luis Rodríguez Flores
Facultad de Administración
Universidad Laica VICENTE ROCAFUERTE de Guayaquil
Guayaquil-Ecuador
jrodriguezfl@ulvr.edu.ec
<https://orcid.org/0000-0002-5475-0953>

Resumen

Dentro del ecosistema emprendedor existe un factor importante que es primordial para el apalancamiento financiero en las actividades comerciales al cual se lo define como capital semilla. Generalmente se empieza con una idea de negocio que se convierte en una propuesta, en lo posible, diferenciadora y competitiva en el mercado. Se establecen mecanismos de acción para poner en marcha la microempresa, pero todo esfuerzo resulta en vano si los fondos necesarios para impulsar dicha propuesta en el mercado no se materializan en el negocio. El capital semilla es uno de los aspectos más relevantes al momento de la creación de una microempresa. Justamente este fondo inicial es el que permite que puedan establecerse y, a través de esta primera inversión, impulsar adecuadamente sus proyectos. Este ensayo presenta mi experiencia de la importancia que se debe tener hacia aspectos de estructura de financiamiento inicial como el capital semilla y que debe ir acorde a la dinámica y tipo del negocio que se desea ofrecer al mercado, muy aparte de aspectos del negocio como son el producto, el mercado objetivo, la estructura física, la localización, entre otros. La experiencia fue con la Fundación Acción Solidaria en conjunto con la Organización Internacional de Migración (OIM-ONU). El proyecto se denominó Proyecto de inclusión socioeconómica dirigido a población en movilidad humana y comunidad de acogida a través del emprendimiento. Actualmente, la misma fundación sigue gestionando programas con otras entidades públicas e internacionales que van forjando nuevos emprendimientos a través del impulso con el capital semilla.

Palabras claves: Financiamiento, Capital, Inversión, Empresa.

Abstract

Within the entrepreneurial ecosystem, there is an important factor that is essential for financial leverage in commercial activities, which is defined as seed capital. Generally, it starts with a

business idea that becomes a differentiating and competitive proposal in the market. Action mechanisms are established to start up the microenterprise, but all efforts are in vain if the funds necessary to promote this proposal in the market do not materialize in the business. Seed capital is one of the most relevant aspects when creating a microenterprise. It is precisely this initial fund that allows them to establish themselves and through this first investment adequately promote their projects. This essay presents my experience of the tuning that is required towards aspects of the initial financing structure such as seed capital and that must be according to the dynamics and type of the business that is to be offered to the market, quite apart from aspects of the business such as the product, the target market, the physical structure, location, among others. The experience was with the Solidarity Action Foundation in conjunction with the International Organization for Migration (IOM-UN). The project was called the Socioeconomic Inclusion Project aimed at the population in human mobility and the host community through entrepreneurship. Currently, the same foundation continues to manage programs with other public and international entities that are forging new ventures through the promotion of seed capital.

Keywords: Financing, Capital, Investment, Company.

Contextualización

Una de las dificultades más permanentes de los emprendedores es la falta de financiamiento para poner en marcha sus propuestas de solución a diversas problemáticas que se les presenta a los consumidores en los mercados. El contexto financiero en la región en el año 2024, incluyendo a Ecuador, fue muy desalentador para los emprendedores debido a que les falta capital propio (GEM, Global Entrepreneurship Monitor, Ecuador, 2024). Además, del poco acceso inmediato a fuentes de financiamiento como los inversores ángeles, ofertas públicas de financiación y *crowdfunding*. Según este reporte, y respecto al cierre de negocios, Ecuador presentó una tasa de salida del 9.75%, superior al del promedio regional que fue de 9.66%. En el año 2023, las principales causas de salida de los negocios fueron del 19.31% por problemas personales, del 37.40% por falta de rentabilidad y de un 21.38% por la falta de financiamiento. El estudio indica además que la mayoría de los emprendedores encuentran fuentes de dinero para apoyar su negocio sólo en base al aporte de familiares y amigos en las primeras fases del negocio.

De acuerdo a Maiza (2019, como se citó en Alpizar & Ramírez, 2023) para las pequeñas empresas nacientes se identifican seis factores de fracaso como la ausencia de capacitación, políticas de gobierno, investigación, mercados restringidos, infraestructura pero es el financiamiento el factor

más significativo para que las empresas no generen crecimiento adecuado por la falta de tales recursos financieros. El capital semilla es la piedra angular de la estructura inicial de capital de los emprendimientos. Es de suma importancia porque es la inversión que les da el primer paso a los emprendedores a poner en funcionamiento su idea de negocio. Según Cacay et al. (2023) la dinámica emprendedora es un aspecto fundamental para promover la economía y poder conducir al país a un crecimiento sostenido a largo plazo, además porque beneficia a la generación de plazas de empleo y aporta con la disminución de los niveles de pobreza. El emprendimiento es un factor crítico e impulsor del crecimiento y manejado eficientemente por los gobiernos que permite estabilizar el desarrollo de un país. De acuerdo a Guerrero y Velasco (2020) también aporta y fortalece las cadenas de valor de los diferentes tipos de actividades, sean estas comerciales o industriales. Por tanto, es indispensable que estas ideas de negocio, con propuestas de solución a los mercados, sean apoyadas desde el análisis de viabilidad de los negocios bajo programas de capacitación y diseño de modelos de negocio. No obstante, el financiamiento es el factor primordial para lograr ejecutar dichas propuestas con el capital semilla desde el punto de vista de la inversión inicial. Orobia et al. (2020) aseveran que la financiación pertenece al acceso de los diversos recursos financieros y la permanente disponibilidad de capital, subvenciones, préstamos, que hacen posible que los emprendedores puedan invertir en inventarios, infraestructura, pagar sus facturas de proveedores y logren financiar sus actividades empresariales. Dentro del contexto de las políticas gubernamentales, es relevante indicar que el gobierno central y los gobiernos autónomos descentralizados también poseen una participación activa en la creación y generación de emprendimientos. El diseño de políticas públicas para los incentivos y fomento de los emprendimientos debe ir enfocado también en su financiamiento, además de fortalecer el crecimiento de las pequeñas empresas nacientes en el mercado y la creación de empleo (Amorós et al., 2019). En Guayaquil, existen empresas públicas y fundaciones que se dedican a programas de desarrollo de emprendimientos dentro de un concepto de modo sostenible, sin embargo, dependen de organismos locales e internacionales que provean estos mecanismos de financiación para esos grupos de emprendedores, y más aún cuando los programas van enfocados a sectores de personas con alto grado de vulnerabilidad y de movilidad humana que dependen de sus actividades de negocio como medio de subsistencia. A propósito de lo que nos afirman Pounder y Gopal (2021), las políticas gubernamentales tienen una gran influencia en las actividades empresariales y es importante que estas promuevan la estabilidad de los negocios atrayendo inversiones nacionales e internacionales. Los gobiernos nacionales han realizado ligeros esfuerzos en promover con fondos

de inversión para emprendimientos a nivel local. Respecto a estos fondos, por ejemplo, en Ecuador se han entregado desde al año 2021 alrededor de US\$ 1,000 millones, mediante operaciones con las cooperativas, con la finalidad de que se transformen en créditos productivos para financiar los negocios de los pequeños emprendedores (Primicias, 2024). Es importante destacar también que nuestro país ya cuenta con normativas legales referente al marco generador del emprendimiento. El capital semilla es considerado como la inversión de recursos en la fase inicial de un proyecto, desde su concepción hasta el desarrollo de un proyecto innovador (Ley Orgánica de Emprendimiento e Innovación, 2020). Por tanto, desde la perspectiva de conseguir un adecuado desarrollo y crecimiento del emprendimiento, según Enríquez (2019) asevera que el financiamiento es un elemento trascendental para la dinámica emprendedora, pero además que los emprendedores deben ajustarse a los procesos adecuados de la obtención de los recursos financieros necesarios en las fases iniciales del proyecto y lograr un desarrollo sostenible del negocio.

Desarrollo de la experiencia

En el año 2022, la Fundación Acción Solidaria en conjunto con la Organización Internacional de Migración (OIM-ONU) ejecutaron el Proyecto de inclusión socioeconómica dirigido a población en movilidad humana y comunidad de acogida a través del emprendimiento. Como capacitador, promotor y docente del programa se gestionaron alrededor de 700 emprendimientos de diversos giros de negocio. El capital semilla fue uno de los principales motores de inspiración y motivación para los participantes. Cada emprendedor debe presentar una propuesta de negocio plasmada, y sustentar al final del programa utilizando el modelo Canvas, la cual es una herramienta de diseño e innovación para negocios y propuestas empresariales (Lozano et al., 2019). El capital semilla consistía en un monto de dinero para poder beneficiarse de los equipos y herramientas para continuar con su negocio. Los montos de inversión estimados eran diversos, iban desde US\$500 hasta US\$700 por emprendedor y de acuerdo al tipo de negocio específico. Con base en un cronograma y un flujo adecuado de capital destinado a los emprendimientos, se adquirieron los equipamientos, materias primas y recursos adicionales a proveedores calificados. En la finalización del programa se fueron entregando a los emprendedores cada uno de sus requerimientos. Como aseveran Useche et al. (2021) el éxito de este tipo de programas se alcanza gestionando presupuestos equitativos y bajo una administración eficiente para impulsar el negocio de cada uno de los emprendedores.

Conclusiones

El capital semilla es una línea de financiamiento inicial que apoya la creación de pequeños emprendimientos. Este aporte es fundamental para cubrir las actividades iniciales de un negocio. Además, que tiene el propósito de ser la base financiera de un proyecto que impulse al ecosistema emprendedor a su crecimiento y sostenibilidad en el tiempo.

Recomendaciones

Los emprendimientos que tienen innovadoras propuestas de solución a satisfacer necesidades de la sociedad, aportan siempre positivamente para mejorar la calidad de vida tanto del emprendedor como de los consumidores. Los gobiernos, las empresas y las instituciones que están vinculadas a los sectores productivos deben involucrarse mayormente para aportar con capitales de inversión que permitan iniciar y desarrollar pequeños negocios forjando la competitividad y además logrando una mejor cultura en el emprendimiento.

Referencias

- Alpizar, J., & Ramírez, D. (2023). *Capital semilla para impulsar emprendimientos*. Dirección de Estrategia Digital.
- Amorós, J., Poblete, C., & Mandakovic, V. (2019, 6 de abril). R&D transfer, policy and innovative ambitious entrepreneurship: Evidence from Latin American countries. *The Journal of Technology Transfer*. <https://tinyurl.com/637duyks>
- Cacay, J., Capa, L., & Reyes, K. (2023). Condiciones que fomentan la actividad emprendedora en Ecuador: Análisis empírico del financiamiento y las políticas gubernamentales. *Revista Cumbres*, 9(1), 21-38.
- Enríquez, C. (2019, 15 de abril). El capital para emprendimientos en Ecuador bordea los USD 41 millones. *Revista Líderes*. <https://tinyurl.com/3uh6jf93>
- Global Entrepreneurship Monitor (GEM, Ecuador). (2024, 26 de junio). *GEM Ecuador (Global Entrepreneurship Monitor Ecuador) 2023-2024*. <https://tinyurl.com/bdcctpxd>
- Guerrero, M., & Santamaría, C. (2020, 3 de junio). Entrepreneurship in Mexico: Reality, myths, and challenges. *The History of Entrepreneurship in Mexico*. <https://tinyurl.com/yck7na3z>
- Ley Orgánica de Emprendimiento e Innovación. (2020, 28 de febrero). Registro Oficial No. 151, Ecuador.
- Lozano, L., Caicedo, J., Fernández, T., & Onofre, R. (2019). El modelo de negocio: Metodología

Canvas como innovación estratégica para el diseño de proyectos empresariales. *Journal of Science and Research*, 87-99.

Orobia, L., Tusiime, I., Mwesigwa, R., & Ssekiziyivu, B. (2020, 6 de abril). Entrepreneurial framework conditions and business sustainability among the youth and women entrepreneurs. *Asia Pacific Journal of Innovation and Entrepreneurship*. <https://tinyurl.com/cdre9mjj>

Pounder, P., & Gopal, N. (2021). Entrepreneurship and small island economies. *Organizations and Markets in Emerging Economies*, 12(2), 415-439. <https://tinyurl.com/3aehx3du>

Primicias. (2024, 26 de febrero). CONAFIPS: Mil millones de créditos que cambian vidas. *Primicias*. <https://tinyurl.com/4xdvc2nn>

Useche, M., Pereira, M., & Barragán, C. (2021). Retos y desafíos del emprendimiento. *Revista de Ciencias de la Administración y Economía*, 271-286.

Subsidio del combustible y su incidencia en la economía familiar ecuatoriana transición 2024

Fuel Subsidy and Its Impact on the Ecuadorian Family Economy Transition 2024

Annabel Janina Veintemilla Alba
Investigadora independiente
Guayaquil-Ecuador
ajva22@gmail.com
<https://orcid.org/0009-0008-6873-5499>

Karina Mariela Solano Farias
Universidad Agraria del Ecuador
Guayaquil-Ecuador
ksolano@uagraria.edu.ec
<https://orcid.org/0000-0003-1087-0483>

Nelly Solange Vergara Díaz
Universidad Laica VICENTE ROCAFUERTE de Guayaquil
Guayaquil-Ecuador
nvergarad@ulvr.edu.ec
<https://orcid.org/0000-0003-2882-8101>

Carmen Graciela Urgiles Carabajo
Universidad Agraria del Ecuador
Guayaquil-Ecuador
curgiles@uagraria.edu.ec
<https://orcid.org/0009-0008-1760-7542>

Resumen

El presente trabajo analiza el impacto de la reducción del subsidio al combustible implementada por el Gobierno Nacional a mediados del presente año 2024 y su incidencia en la economía de las familias del país. La eliminación parcial del subsidio y el aumento progresivo al valor por galón de combustible de bajo octanaje ha provocado un aumento significativo a la inestabilidad en los precios de diversos bienes y servicios, eso afecta de manera directa el costo de vida de los hogares ecuatorianos. La investigación utiliza datos económicos recientes para evaluar el efecto de esta política en los ingresos y gastos de familias del nivel económico medio a bajo. Se utilizó una metodología descriptiva con un método de análisis documental que permitió obtener instrumentos para el análisis del impacto en la economía de las familias ecuatorianas. Además, se examinan las estrategias de adaptación y regularización que ha propuesto el gobierno para que no afecte directamente en los bienes de primera necesidad y mitigar el impacto del aumento de precios. Los hallazgos indican que la reducción del subsidio ha provocado el aumento en la preocupación para la económica de las familias de bajos ingresos y la tendencia a la desigualdad económica.

Palabras claves: Subsidios, Impacto económico, Pobreza, Desigualdad.

Abstract

This work analyses the impact of the reduction of the fuel subsidy implemented by the Ecuadorian government in mid-2024 and its impact on the economy of the country's families, the partial elimination of the subsidy and the progressive increase in the value per gallon of fuel. Low octane fuel has caused a significant increase in instability in the prices of various goods and services, directly affecting the cost of living of Ecuadorian households. The research uses recent economic data to evaluate the effect of this policy on the income and expenses of families of medium to low economic level, a descriptive methodology is used with a documentary analysis method that allowed obtaining an instrument for the analysis of the impact on the economy of Ecuadorian families. In addition, the adaptation and regularization strategies that the government has proposed are examined so that they do not directly affect essential goods and mitigate the impact of price increases. The findings indicate that the reduction of the subsidy has caused the increase in economic concerns for low-income families and the trend towards economic inequality.

Keyword: Subsidies, Economic impact, Poverty, Inequality

Introducción

Ecuador hace muchas décadas implementó el subsidio a varios derivados de hidrocarburo esto ocurre con el boom del petróleo en el país. Nace para resguardar y darle seguridad a los ciudadanos para que los mandatarios de aquellos tiempos obtengan la aprobación y respaldo de la ciudadanía. El estado ecuatoriano es el ente regulador y el encargado de dirigir la economía del país, el cual en su afán de ayudar a la sociedad en general focaliza los subsidios como medio para mejorar la calidad de vida de las personas y brindar una distribución equitativa de los recursos que posee el Ecuador, Espinoza y Viteri (2019) señalan que los subsidios son considerados incentivos fundamentales en la reseña histórica de la economía del país, representando cerca de 35 mil millones de dólares en la última década. Es decir, los subsidios guardan una estrecha relación con el gasto público nacional y el crecimiento económico de la población.

Los subsidios son una forma en que los gobiernos ayudan a las personas que necesitan productos o servicios a un precio más bajo. Desde 1974, durante el inicio del boom petrolero en Ecuador, se ha implementado el subsidio a los combustibles con el fin de reducir las disparidades económicas del país y aumentar el respaldo popular al gobierno militar liderado por el general Guillermo Rodríguez Lara (Salazar, 2024).

Ecuador presentó excedentes económicos que facilitaron la aplicación de medidas diseñadas en favor a los sectores de transporte, así como a grupos vulnerables. El aumento de la demanda de estos derivados del petróleo y la limitada o nula infraestructura de refinación, han incidido en el crecimiento de las importaciones de estos derivados. Después de tanto tiempo con la misma tendencia de subsidios las personas empiezan a considerar esto como un derecho y al momento de iniciar la eliminación se presentan varios conflictos donde grupos políticos incitan a la comunidad a manifestar el malestar. Ellos pueden ser manipulados por grandes compañías más no por las familias de bajo recurso. Campoverde (2017) indica que los subsidios forman parte de las medidas no arancelarias con mayores discrepancias en el programa de la Organización Mundial del Comercio (OMC), esto se debe a la protección de los productos y servicios nacionales en relación con la competencia de los importadores. Esto afecta las estructuras del comercio. Se deduce que el fomento de las exportaciones es otra forma de brindar protección, mencionado por (León et al., 2021).

Las razones que llevan a la eliminación de subsidios a las gasolinas Extra y Ecopaís consideradas gasolinas regulares de 85 octanos en el Ecuador son numerosas entre ellas se destaca el gran déficit fiscal que el país enfrenta desde hace décadas. Combatir el contrabando de estos derivados y corregir las distorsiones contribuyendo también a la disminución de CO₂, son algunas de las razones que el gobierno del presidente Daniel Noboa analizó.

Los gobiernos consideran a los subsidios como una herramienta fundamental de la política para el cumplimiento de sus objetivos como: fortalecimiento de industrias, conservación del medio ambiente, establecimiento de los precios al consumidor y la motivación del consumo de los bienes. Los subsidios resultan importantes para las pymes, especialmente en aquellos territorios donde tienen grandes restricciones financieras y crediticias (Fernández & Díaz, 2019). Por lo tanto, los países en vías de desarrollo consideran a los subsidios como una pieza importante y relevante de los presupuestos gubernamentales. Schaffitzel et al. (2020) mencionan que la eliminación de los subsidios provocaría el aumento en el gasto de los hogares, pero también llegan a la conclusión que los más afectados serían las personas que más tienen y el nivel en el gasto varía según el derivado afectado.

Jara et al. (2018) concluyen que la eliminación del subsidio a la gasolina es progresiva y afecta a quienes más tienen, mientras que el efecto de la eliminación de los subsidios del gas y al diesel es regresivo, es decir, afectan a las familias de bajos recursos.

Torres y Vélez (2020) en su pesquisa, aseveran que el 75% de los subsidios a los hidrocarburos son usados por personas que no lo necesitan. Además, los desembolsos en esta índole provocan un desequilibrio fiscal. Según los datos del Código Orgánico de Planificación y Finanzas públicas presentado por el Ministerio de Finanzas del Ecuador (2020), el gasto anual en subsidios pasó del 25% en 2007 a 5% en 2018, el déficit fiscal pasó de -0,1% en el periodo 2007 a -3,0% en el 2018, otro dato circunstancial determina que en el año 2009 el presupuesto creció en 85% y en contra perspectiva el déficit ascendió en 4,2%. Haro y Haro (2021):

Si bien un subsidio representa una cierta proporción de precio cubierto por el órgano gobernante, la supresión del mismo desencadena que los ciudadanos tengan que solventar dicho valor. La problemática surge desde la parte especulativa del entorno ecuatoriano, mientras que existe la sospecha de que la eliminación de los subsidios a los hidrocarburos no es un elemento significativo en el sector agrícola por el movimiento en grandes volúmenes, algunos comensales intermediarios usan este causal para inducir al incremento deliberado de precios sin razón alguna, esto deriva de la falta de regulación constante a los precios y la incertidumbre y desconocimiento de la población con respecto al impacto de la medida económica. El gobierno ecuatoriano busca no afectar en gran medida a la economía familiar propuso planes que permiten la eliminación de subsidio de forma progresiva empezando con el aumento de \$0.26 al precio por galón de gasolina regular, llegan a un tope máximo del 10% al valor actual de combustible, si bien el valor del mercado internacional sube más del valor propuesto en el Decreto Ejecutivo No. 308: donde se emite el Reglamento Codificado de Regulación de Precios de Derivados de Hidrocarburos, el gobierno asumirá el valor excedente al alza del valor tratando de precautelar la estabilidad económica, así mismo se ha propuesto un plan de compensación.

Metodología

Esta investigación emplea una metodología descriptiva con un enfoque mixto, combinando métodos cualitativos como cuantitativos, este enfoque permitió obtener una comprensión más amplia y profunda del fenómeno estudiado, combinando la generalización de los datos cuantitativos al detalle y la riqueza contextual de los datos cualitativos. La metodología de investigación mixta combina la recolección y el análisis de datos cuantitativos y cualitativos en un mismo estudio, permitiendo una comprensión más completa y rica del fenómeno estudiado (Johnson & Onwuegbuzie, 2004).

Según Tamayo (2006), el tipo de investigación es descriptiva por el registro, análisis e interpretación de la naturaleza actual y la composición o procesos de los fenómenos, la investigación descriptiva trabaja sobre las realidades de hecho, caracterizándose fundamentalmente por presentarnos una interpretación correcta. Para Fernández y Díaz (2002) la investigación es cuantitativa porque se recoge y analiza los datos cuantitativos sobre variables seleccionadas y estudia la asociación o relación entre variables cuantificadas.

Se realizó encuestas a personas en general donde permite contrastar las repercusiones de la eliminación de subsidio de los derivados de hidrocarburo de bajo octanaje, donde se muestra índice que permiten obtener una forma más amplia de las opiniones de los encuestados.

Resultados y Discusión

Existen cuatro grupos de subsidios: pensiones, derivados del petróleo, energía eléctrica y otros subsidios denominados pro-pobres. Los subsidios que se aplican a los derivados de petróleo son unos de los más subsidiados por el gobierno nacional y se aplican a los combustibles. Tienen como fundamento el fin social de facilitar el acceso a sectores sociales vulnerables para ayudar a la satisfacción de las necesidades básicas (Muñoz, 2018).

Silva (2019), menciona que el modelo de privatización de los servicios públicos estuvo acompañado por un alto énfasis en los subsidios de la demanda y, por lo tanto, los usuarios con mayor capacidad de pago están obligados a financiar a los extractos más vulnerables, es por ello que el gobierno asigna subsidios o ayudas económicas. En algunos de los países de la región, el alto índice de desigualdad, ha llevado a usar métodos de paridad de la renta y de igualdad de oportunidades. Para Soto (2009) “una de las formas que el Estado ha utilizado para ingresar en estas áreas es a través de los subsidios estatales, es decir, a través de transferencias directas o indirectas de dinero público a individuos o entidades privadas” (p. 115-116). Los subsidios a la energía cuestan al Ecuador el 7% de su presupuesto público, o dos tercios del déficit fiscal. Eliminar estos subsidios produciría beneficios económicos y ambientales locales y ayudaría a implementar los objetivos climáticos establecidos en el Acuerdo de París. Sin embargo, los efectos adversos en los hogares vulnerables pueden dificultar políticamente las reformas de los subsidios. Para orientar el diseño de políticas, evaluamos los impactos distributivos de la reforma de los subsidios a la energía utilizando datos de los hogares ecuatorianos y una tabla de insumo-producto aumentada. Encontramos que la eliminación de los subsidios sin compensación sería regresiva para el diésel y el GLP, progresiva para la gasolina y aproximadamente neutral para la electricidad. Luego analizamos cómo los

ingresos públicos liberados podrían financiar esquemas de compensación en especie y en efectivo para mitigar las pérdidas de ingresos de los hogares pobres. Nuestros resultados indican que eliminar todos los subsidios a la energía y aumentar el programa de transferencia de efectivo, Bono de Desarrollo Humano (BDH), en casi US\$ 50 por mes aumentaría el ingreso real del quintil más pobre en un 10%, mientras que dejaría más de US\$ 1.300 millones para el presupuesto público. Por último, realizamos entrevistas con formuladores de políticas locales y expertos para identificar dos opciones de reforma que son progresistas y se consideran factibles: eliminar los subsidios a la gasolina mientras se aumenta el BDH y reemplazar los subsidios universales al GLP con vales de GLP específicos. Siguiendo la línea de la investigación realizamos y aplicamos el instrumento de la encuesta, para poder obtener datos estadísticos actuales de la situación problemática.

De acuerdo con los resultados obtenidos, el 28,5% (n=53) de los encuestados se moviliza en su propio carro, el 10,8% (n=20) utiliza taxi, el 55,4% (n=103) se desplaza en bus urbano, el 11,3% (n=21) en bus interprovincial, y el 14% (n=26) utiliza otros medios de transporte.

Pudimos evidenciar que el 47,8% de las personas encuestadas cuentan con un vehículo en sus hogares, aunque no sea de uso propio, sino para uso familiar. Además, el 25,8% menciona que tienen más de tres vehículos en su grupo familiar, el 19,1% indica que poseen dos vehículos, mientras que el 7,3% no proporcionó información al respecto.

De acuerdo a los resultados de las encuestas, podemos evidenciar que el 79,5% de las personas encuestadas indican que su presupuesto mensual se verá afectado, ya que la eliminación del subsidio no solo impacta de manera directa, sino también influye en los precios de los productos o servicios que se adquieran. Por otro lado, el 20,5% de los encuestados considera que su presupuesto no se verá afectado. Además, el 86,6% de las personas encuestadas mencionan que los productos de la canasta básica aumentarán de precio tras la eliminación paulatina del subsidio, lo que generará un costo de vida mucho más alto, mientras que el 13,4% considera que no habrá un incremento en los precios.

En cuanto a si la eliminación del subsidio podría desencadenar inestabilidad, el 82,3% de las personas encuestadas consideran que esto es posible, debido a la resistencia al cambio por parte de ciertos grupos, lo que generaría dificultades. Por otro lado, el 12,4% cree que la eliminación del subsidio no provocará un aumento gradual en los precios de los productos de la canasta básica, mientras que un 5,3% no tiene una opinión al respecto.

En la Figura 1 se toma en consideración la participación de los subsidios en la proforma anual del ministerio de finanzas, comprobando el impacto que ha causado que el Ecuador mantenga los subsidios activos.

Figura 1

Participación de los subsidios a los combustibles como porcentaje de la Proforma del PGE de cada año y evolución del precio promedio del WTI



En porcentaje del total de la Proforma PGE y USD/barril, 2010-2024 (Finanzas, 2023)

Nota: Tomado del Banco Central del Ecuador y Ministerio de Economía y Finanzas.

En la Tabla 1 se hace referencia a la incidencia que ha sufrido el combustible entre los años 2021 al 2024, saliendo de una pandemia y sufriendo cambios con cada gobierno que ha estado al mando, se ha puntualizado eventos que han acaparado una visión profunda y sobre todo cambios en el tratamiento, desde que existen los subsidios los candidatos presidenciales o los presidentes no han topado la eliminación total, ya que con ciertas modificaciones el pueblo ecuatoriano se ha visto en la penosa situación de hacer frente a dichas variables, ya que el combustible afecta a todos los sectores económicos y productivos; sin embargo, las casualidades y efectos están aconteciendo en los últimos tiempos.

Tabla 1

Incidencia de cambios en precios de la gasolina

Años	Incidencia
2021	El presidente Guillermo Lasso congeló los precios del combustible por presión social y del pueblo ecuatoriano.
2022	El presidente Guillermo Lasso bajó los precios de la gasolina y el Diesel en 0.15 y congeló los precios en el mes de octubre.
2023	En el año 2023 no hubo una incidencia, ya que tuvimos un cambio de presidencia y por ende, al decretar la muerte cruzada, las decisiones políticas quedaron en pausa.
2024	Crecimiento en el aumento del IVA al 15% teniendo un efecto en las facturas de los ecuatorianos, adicional a eso se prevé un incremento de 0.26 centavos por galón a partir del mes de junio.

Nota: Tomado de la Investigación de la literatura.

En la Tabla 2 se prevé un incremento en este segundo semestre, adicional a esto se tiene que tener en consideración que los 12 de cada mes existe un alza del 5% o una disminución del 10%. El

gobierno nacional ha instituido que existan beneficios para los taxistas, tricimotos y propietarios de camionetas que ofrecen el servicio de traslado de personas y productos, es decir, que estos sectores no se verán afectados por los incrementos.

Tabla 2
Proyección de incrementos año 2024 – 2.º semestre

Mes	Fluctuación \$
Julio	2.72 por galón
Agosto	2.85 por galón
Septiembre	2.98 por galón
Octubre	3.03 por galón
Noviembre	2.99 por galón
Diciembre	2.93 por galón

Nota: Tomado de la Investigación de la literatura.

Conclusiones

El aumento paulatino del subsidio del combustible, va a desencadenar que mediante pase el tiempo el país vaya tomando mejores decisiones financieras porque tendrás un techo de mercado para poder trabajar, pero la afectación del pueblo ecuatoriano va a ir incrementando en la misma cantidad, teniendo ahora que el costo de vida es elevado con incrementos paulatinos generara que la canasta básica también tenga su impacto. Sin embargo, es una medida que tarde o temprano tendría que el país recurrir.

Recomendaciones

- La eliminación gradual de los subsidios es una medida prudente para evitar impactos negativos en los hogares vulnerables. En Ecuador, el gobierno ha comenzado este proceso aumentando gradualmente el precio de la gasolina regular. Seguir esta estrategia permite ajustes paso a paso y otorga tiempo a los ciudadanos y sectores económicos para adaptarse.
- **Compensación apropiada para familias vulnerables:** Resulta crucial la planificación y aplicación de programas de compensación eficaces. Por ejemplo, incrementar los montos de iniciativas como el Bono de Desarrollo Humano (BDH) podría contribuir a reducir el impacto adverso en los ingresos de los hogares más necesitados. Estos programas deben ser diseñados con solidez y supervisados para garantizar que lleguen adecuadamente a aquellos que más lo requieren.
- **Transparencia y regulación de precios:** Es imprescindible implementar medidas claras y transparentes para controlar los precios de los productos derivados del petróleo. Esto no solo

evita incrementos injustificados en los precios por parte de intermediarios, sino que también brinda seguridad tanto a los consumidores como al sector empresarial.

- **Incentivos para la inversión y el desarrollo sostenible:** Los recursos liberados al eliminar los subsidios podrían destinarse a fomentar áreas como las energías renovables, la infraestructura de transporte sostenible y la eficiencia energética. Esta medida no solo amplía la base económica, sino que también ayuda a disminuir las emisiones de carbono y fortalece la capacidad de recuperación frente a los cambios en el mercado global de combustibles.

Referencias

- Álvarez, C. (2011). *Metodología de la investigación cuantitativa y cualitativa*.
- Babbie, E. (2016). *Fundamentos de la investigación social*. Internacional Thomson Editores.
- Espinoza, D., & Viteri, C. (2019). Análisis económico de la eliminación del subsidio de la gasolina súper en el Ecuador. *Espacios*, 40(4), 8. <https://tinyurl.com/4w54cecd>
- Fernández, P., & Díaz, P. (2019). Ingresos fiscales por explotación de hidrocarburos en Ecuador. *Espacios*, 1-6.
- Schaffitzel, M. (2019). ¿Pueden las transferencias gubernamentales hacer que la reforma de los subsidios energéticos sea socialmente aceptable? Un estudio de caso sobre Ecuador. *Energy Policy*. <https://doi.org/10.1016/j.enpol.2019.111120>
- Jara, X., Lee, P. C., Montesdeoca, L., & Varela, M. (2018). Fuel subsidies and income redistribution in Ecuador. *Econstor*, 144. <https://doi.org/10.35188/UNU-WIDER/2018/586-2>
- León, L., Mena, G., & Rivas, J. (2021). Ecuador: Subsidio de la gasolina en relación con el Gasto Público Nacional, 2007-2017. *Polo del Conocimiento*, 6(3), 1513-1529. <https://doi.org/10.23857/pc.v6i3.2449>
- Ministerio de Finanzas. (2023). *Subsidios a combustibles*. Gobierno del Ecuador.
- Muñoz, F. (2018). *Subsidios a los combustibles en Ecuador*. Instituto Latinoamericano de Investigaciones Sociales. ILDIS, 1-19.
- Salazar, Y. (2024, 12 de junio). *Primicias*. <https://tinyurl.com/yeyvm5tf>
- Sarango, A. F. (2021). *Efecto de la eliminación del subsidio a los combustibles y el impacto en los precios de los tubérculos y raíces en el mercado de Ambato EP-MA en Ecuador*. Universidad Centroccidental Lisandro Alvarado.

- Schaffitzel, F., Jakob, M., Soria, R., Vogt, A., & Ward, H. (2020). Can government transfers make energy subsidy reform socially acceptable? A case study on Ecuador. *Energy Policy*, 137. <https://doi.org/10.1016/j.enpol.2019.111120>
- Silva, J. (2019). La eficiencia (tarifas) y la equidad (subsídios) en la prestación del servicio público domiciliario de agua potable en la ciudad de Bucaramanga. *Revista Reflexión Política*, 21(41), 112-131. <https://doi.org/10.29375/01240781.3323>
- Soto, S. (2009). Subsídios, permisos y condiciones: La doctrina de las condiciones inconstitucionales en Estados Unidos y su aplicación en Chile. *Revista Chilena de Derecho*, 36(1), 115-141. <http://dx.doi.org/10.4067/S0718-34372009000100006>
- Tamayo, M. (2006). Tipos de investigación. *Polo del conocimiento*, 1-52.
- Torres, R. (2020). *El diseño de la política de subsidios de combustibles fósiles en el Ecuador y su incidencia en el equilibrio fiscal, período 2007-2018*. Universidad de Guayaquil. <http://repositorio.ug.edu.ec/handle/redug/50570>

La inteligencia artificial y su impacto positivo y significativo en la gestión contable y financiera empresarial

Artificial intelligence and its positive and significant impact on business accounting and financial management

Kleber Gregorio Duche López
Universidad Laica VICENTE ROCAFUERTE de Guayaquil
Guayaquil-Ecuador
kduchel@ulvr.edu.ec
<https://orcid.org/0009-0002-9675-3439>

Resumen

En la presente investigación se examina cómo la inteligencia artificial (IA) está transformando el campo contable y la gestión de los indicadores financieros empresariales. El objetivo principal de este ensayo, es analizar cómo la inteligencia artificial apoya y respalda, mediante herramientas avanzadas, el cálculo y análisis de la interpretación en la utilización de los datos financieros de manera eficiente y segura para la toma de decisiones estratégicas. Por tal razón, se destacan fundamentos teóricos de contabilidad, gestión financiera y aprendizaje automático; se emplea una metodología de revisión sistemática de literatura y análisis de casos de estudio que sustentan la aplicación, la metodología empleada para su implementación y los resultados obtenidos. Los resultados han demostrado cómo la inteligencia artificial ha mejorado significativamente la precisión, velocidad y profundidad del análisis en los indicadores financieros; esto permite a los profesionales contables o financieros crear predicciones más acertadas y una gestión de mitigación de riesgos más eficiente. Al final, se concluye, que la correcta y ética integración de la inteligencia artificial en los procesos contables y acciones financieras son trascendentales para mantener la competitividad empresarial en la actual era digital.

Palabras clave: Contabilidad, Inteligencia Artificial, Indicadores Financieros.

Abstract

This research examines how artificial intelligence (AI) is transforming the accounting field and the management of business financial indicators. The main objective of this essay is to analyze how artificial intelligence supports and sustains, through advanced tools, the calculation and analysis of the interpretation in the efficient and safe use of financial data for strategic decision making. For this reason, theoretical foundations of accounting, financial management and machine learning are

highlighted; A methodology of systematic literature review and analysis of case studies is used that support the application, the methodology used for its implementation and the results obtained. The results have shown how artificial intelligence has significantly improved the accuracy, speed and depth of analysis in financial indicators; This allows accounting or finance professionals to create more accurate predictions and more efficient risk mitigation management. In the end, it is concluded that the correct and ethical integration of artificial intelligence in accounting processes and financial actions is essential to maintain business competitiveness in the current digital era.

Keywords: Accounting, Artificial Intelligence, Financial Indicators.

Contextualización

La inteligencia artificial (IA) ha surgido con una fuerza revolucionaria, de modo que puede aplicarse a diferentes áreas y sectores, permitiendo la simulación y automatización de diversas actividades, sobre todo en empresas contemporáneas que buscan adaptarse a los avances tecnológicos y en empresas modernas enfocadas en ser altamente competitivas. Según Rouhiainen (2018):

Las empresas más poderosas del mundo son a menudo las que tienen acceso a grandes cantidades de datos. Pero cabe destacar también que no es solo el volumen de estos lo que importa en los negocios, sino también la calidad. (p. 15)

Hoy en día, la IA posibilita el manejo de grandes cantidades de datos, permitiendo mejorar el desempeño de varios profesionales, entre ellos los del área contable y financiera, lo cual admite agilizar los procesos contables e inclusive mejorar la gestión de indicadores financieros (Sánchez & García, 2023).

La inteligencia artificial (IA) también ha comenzado a tener un impacto en el campo de la contabilidad. La IA puede automatizar tareas repetitivas y de baja complejidad, como el procesamiento de facturas, conciliaciones bancarias y generación de informes financieros. Esto libera tiempo para que los contadores se enfoquen en actividades más estratégicas y de mayor valor agregado. (Sánchez & García, 2023, p. 40)

La disponibilidad de la IA en la gestión de indicadores financieros ofrece la capacidad de mejorar la eficiencia y mitigación de riesgos, permitiendo apoyar el rol del gestor financiero. Con el ingreso de datos monetarios y numéricos, la IA puede calcular las mejores decisiones para incrementar la rentabilidad de las empresas sin perjudicar o gastar más de la inversión

ya estipulada, generando así ganancias importantes para las diversas organizaciones. (Quispe et al., 2024, p. 8)

Actualmente, algunas empresas líderes han adoptado nuevas tendencias de gestión financiera, logrando mayores beneficios en gestión de la liquidez y solvencia. Según Ocampo (2023), "las empresas que implementaron nuevas tendencias en la gestión financiera tuvieron una mayor capacidad para cumplir con sus obligaciones a corto plazo y tuvieron un menor ratio de endeudamiento en comparación con las que no lo hicieron" (p. 8). Sin embargo, la integración de la IA en las empresas aún debe superar algunos paradigmas, como el temor a que la IA reemplace a los seres humanos. También existen desafíos y preocupaciones éticas. Según Barrios y Martínez (2023):

La utilización de las herramientas de inteligencia artificial en las labores de la profesión contable debe ser tomada como un apoyo, y el contador, en virtud del cumplimiento del código de ética, debe realizar uso de la información a partir de un juicio crítico en el que se pongan en práctica sus conocimientos. (p. 33)

Desarrollo

La notable expansión de la inteligencia artificial ha permitido transformaciones positivas en diferentes campos, siendo la contabilidad uno de ellos. La inteligencia artificial ha venido a transformar el proceso y análisis de los datos que arroja la contabilidad, así como los aspectos relacionados con liquidaciones impositivas e información de gestión. La capacidad de automatizar tareas repetitivas y realizar cálculos complejos de gran cantidad de datos en escasos períodos de tiempo genera un cambio de paradigma en el rol del Contador Público (Marchesano et al., 2023).

Aplicando IA, se mejora el análisis de la estructura financiera de una empresa, considerando ratios financieros tradicionales como liquidez, endeudamiento y rentabilidad. Según un estudio realizado por Quispe (2024):

La fusión de los métodos tradicionales de análisis financiero con la IA, como es ChatGPT, redefine la interpretación de indicadores. Este enfoque no solo mejora la eficiencia del análisis, sino que también proporciona una nueva dimensión de comprensión y adaptabilidad. La inteligencia artificial se convierte en un socio estratégico en la toma de decisiones financieras, ofreciendo una ventaja competitiva. (p. 5)

En el ámbito de la auditoría respecto a la información financiera, la IA busca la corrección de las

cifras contables en los estados financieros, de modo que la información sea confiable y se mitiguen posibles fraudes. En la obra de Erazo (Castillo, 2022) se resalta el progreso de la inteligencia artificial en las empresas auditoras tales como Deloitte, PricewaterhouseCoopers, Ernst & Young y KPMG, y se reconoce que:

La auditoría que utiliza la inteligencia artificial como herramienta estratégica puede mejorar los procesos de la contabilidad de costos y gestión, contabilidad financiera, análisis de estados y planificación financiera. Además, proporciona una reducción en el tiempo de trabajo, ayuda a los auditores a determinar la materialidad en la etapa de planificación de la auditoría y reduce el riesgo de ilegalidades. (Erazo & De la A, 2023, p. 117)

En cambio, entidades del sector financiero ya han integrado la inteligencia artificial con el uso de asistentes virtuales, evaluación crediticia, antifraude y control del blanqueo de capitales. Por ejemplo, instituciones financieras tales como:

CaixaBank es el banco que más apuesta por el empleo de chatbots con diferentes funcionalidades, mientras que BBVA hace mayor uso en España de la autenticación biométrica, empleando para ello diversas técnicas tales como el reconocimiento facial, de iris y de huella digital. Por otra parte, Santander también hace uso de dichas técnicas, pero apuesta más por el impulso internacional de las mismas. (Nieves del Amo, 2019, p. 66)

Aquellas organizaciones que usan de manera ética la inteligencia artificial buscan optimizar recursos, mitigar riesgos y satisfacer las necesidades de los clientes. Con el evidente impulso de la inteligencia artificial, tanto los profesionales contables actuales como los futuros deben adaptar y expandir sus habilidades, incluyendo competencias en IA. Es decir, las instituciones educativas deben continuar actualizando los currículos de contabilidad para incluir formación en inteligencia artificial y análisis de datos, preparando a los estudiantes para un mercado laboral que demanda competencias tecnológicas avanzadas (Almeida et al., 2024).

Conclusiones

La implementación de IA en procesos financieros ha logrado fortalecer la capacidad en las empresas para cumplir sus obligaciones a corto plazo, además de gestionar un menor indicador de endeudamiento, sin embargo, algunas empresas aún tienen que desanudar desafíos y preocupaciones éticas para su implementación.

La inteligencia artificial al poder manejar grandes cantidades de datos monetarios y numéricos de

manera rápida y eficiente; permite automatizar los procesos contables y optimizar la gestión de indicadores financieros, coadyuvando a mejorar el rol del profesional contable en la precisión, velocidad y profundidad del análisis financiero, mitigación de riesgos y efectiva toma de decisiones. Los profesionales contables deben desarrollar competencias vanguardistas adaptadas a los avances tecnológicos, para ello se tiene que erradicar el pensamiento que la inteligencia artificial reemplazará el trabajo de los humanos y, por el contrario, debe ser considerada como una herramienta que utilicen para optimizar y mejorar resultados; sin dejar de lado la supervisión, la ética y el juicio profesional humano.

Recomendaciones

Se debe fomentar los beneficios del uso de la inteligencia artificial para que pueda integrarse en todo tipo de empresas, desde grandes empresas y reconocidas como las mencionadas con antelación en la presente investigación, así como también en PYMES.

Las organizaciones deberían invertir en nuevas tendencias de gestión contable o financiera, así como también establecer políticas claras que aborden las consideraciones éticas y de privacidad con relación a la aplicación de la IA, asegurando el sigilo y la transparencia de las operaciones contables-financieras.

Las empresas deben invertir en capacitar a su personal contable o financiero para desarrollar habilidades al uso de la IA, así como también las instituciones educativas deberían actualizar e incluir en la formación del perfil profesional contable las competencias con inteligencia artificial, preparando oportunamente a colaboradores y profesionales a la demanda de competencias tecnológicas avanzadas que existe y sigue creciendo.

Referencias

- Almeida, J. H., Naranjo, F. G., Maldonado, H. O., & Rodríguez, A. D. (2024). Inteligencia artificial como mecanismo eficiente de la contabilidad. *Revista de Investigación*, 5(E3). <https://revistacodigocientifico.itslosandes.net/index.php/1/article/view/320>
- Barrios, C., & Martínez, J. (2023, 12 de diciembre). *Utilidad de la herramienta de inteligencia artificial en la profesión del contador público y su afectación ética* [Tesis de grado]. Universidad Cooperativa de Colombia. <https://hdl.handle.net/20.500.12494/53810>
- Erazo, J., & De la A, S. (2023). Auditoría del futuro, la prospectiva y la inteligencia artificial para

anticipar riesgos en las organizaciones. *Revista Digital Novasinerгия*, 13. <https://tinyurl.com/2mxc9r6f>

García, I. M., Martínez, J., & García, M. A. (2021). *Revista de Contabilidad y Dirección*. Revista de Contabilidad y Dirección. <https://accid.org/es/revista-de-contabilidad-y-direccion-num-21/>

García, E., & Sánchez, M. del C. (2023). Efectos de la aplicación de la inteligencia artificial en la contabilidad y la toma de decisiones. *Gestión*, 1(1). <https://tinyurl.com/2p8cpxa7>

Marchesano, M., Scavone, G., & Pavón, N. (2023). Impactos de la inteligencia artificial en la profesión contable. *Eventos, Simposio Regional de Investigación Contable, XIX Simposio Regional de Investigación Contable*. Universidad Nacional de La Plata. <https://sedici.unlp.edu.ar/handle/10915/162132>

Nieves del Amo, S. (2019). *Influencia de la inteligencia artificial en el sector financiero. Desarrollo de un modelo de predicción de transacciones futuras* [Tesis de grado]. Universitat Politècnica de València. <http://hdl.handle.net/10251/125187>

Ocampo, L. (2023). Las nuevas tendencias en la gestión financiera: Análisis comparativo de empresas líderes en Ecuador. *Ciencia y Educación*, 8. <https://tinyurl.com/3abpwnjr>

Rouhiainen, P. (2018). *Inteligencia artificial: 101 cosas que debes saber hoy sobre nuestro futuro*. Editorial Planeta.

Quispe Espinoza, F. (2024). *Indicadores financieros y el Chat GPT en el análisis financiero: Caso práctico Cervecería Boliviana Nacional S.A.* [Tesis de grado]. Universidad Mayor de San Andrés. <http://repositorio.umsa.bo/xmlui/handle/123456789/36310>

Quispe, R., Ríos, F., Quispe, F., Tafur, D., Vidal, R., & Mercedes, M. (2024). Impacto de la inteligencia artificial (IA) en la gestión financiera empresarial. *SCIÉENDO*, 8. <https://revistas.unitru.edu.pe/index.php/SCIENANDO/article/view/5990>

Prácticas Sostenibles y su Impacto en la Rentabilidad Financiera

Sustainable Practices and their Impact on Financial Profitability

José Luis González Márquez

Docente investigador de la Universidad Laica VICENTE ROCAFUERTE de Guayaquil
Guayaquil-Ecuador

Docente Posgrado Universidad Iberoamericana del Ecuador
Guayaquil-Ecuador

jgonzalezm@ulvr.edu.ec

<https://orcid.org/0000-0001-9090-7471>

Betty Adelaida Aguilar Echeverría

Docente investigador de la Universidad Laica VICENTE ROCAFUERTE de Guayaquil
Guayaquil-Ecuador

baguilare@ulvr.edu.ec

<https://orcid.org/0000-0001-9090-7471>

Mónica Margot Villamar Mendoza

Docente investigador de la Universidad Laica VICENTE ROCAFUERTE de Guayaquil
Guayaquil-Ecuador

<https://orcid.org/0000-0002-2091-7153>

mvillamarm@ulvr.edu.ec

Evangelina Auxiliadora Méndez Encalada

Docente investigador de la Universidad Laica VICENTE ROCAFUERTE de Guayaquil
Guayaquil-Ecuador

emendeze@ulvr.edu.ec

<https://orcid.org/0000-0002-0678-9933>

Resumen

Las Prácticas Sostenibles, en el marco amplio de la sostenibilidad, permiten crecimiento económico y social de forma más responsable y respetuosa con los ecosistemas porque facilitan el uso sostenible de los recursos y satisfacen las necesidades de las personas de hoy sin dañar a las generaciones futuras. De la misma forma, es relevante mencionar el impacto que tienen los indicadores financieros en el crecimiento de la empresa, especialmente cuando queremos medir la rentabilidad para los accionistas, la evaluación de la gestión corporativa, el endeudamiento y la estructura de capital. La presente investigación analiza memorias de sostenibilidad con énfasis en la dimensión, Social, Económico y Ambiental, e indicadores financieros fundamentales en el rendimiento y la eficiencia operativa de una empresa azucarera Ecuatoriana, donde se determinó la relación entre variables a partir del uso de estadística multivariada como clúster con la aplicación de la metodología Global Reporting Initiative (GRI). Se utilizó toda la población proveniente de dos fuentes primarias, esto es, para los informes de sostenibilidad el sitio web de la empresa; y para los indicadores financieros, la Big Data de la Superintendencia de compañías, Valores y Seguros-

SCVS (2023), por lo que no se realizó muestreo. Los periodos de análisis datan del año 2012 al 2022, el enfoque fue mixto, de corte transversal, y de alcance correlacional. Se concluye que el reporte de memorias sostenibles a los grupos de interés por parte de la empresa tiene alto impacto en la mejora continua de sus indicadores financieros.

Palabras claves: Clústeres en organizaciones, Metodología GRI, Estadística multivariada y sostenibilidad, Prácticas sostenibles.

Abstract

Sustainable Practices (SP), within the broad framework of sustainability, allow economic and social growth in a more responsible and respectful way with ecosystems because they facilitate the sustainable use of resources and satisfy the needs of today's people without harming others. future generations. In the same way, it is relevant to mention the impact that financial indicators have on the growth of the company, especially when we want to measure profitability for shareholders, the evaluation of corporate management, debt and capital structure. The present research analyzes sustainability reports with emphasis on the Social, Economic and Environmental components, and fundamental financial indicators in the performance and operational efficiency of an Ecuadorian sugar company, where the relationship between variables was determined from the use of multivariate statistics such as cluster with the application of the Global Reporting Initiative (GRI) methodology. The entire population from two primary sources was used, that is; for the sustainability reports the company website and for the financial indicators the Big Data of the Superintendency of Companies, Securities and Insurance - SCVS (2023), so no sampling was carried out. The analysis periods date from 2012 to 2022, the approach was mixed, cross-sectional, and correlational in scope. It is concluded that the reporting of sustainable reports to stakeholders by the company has a high impact on the continuous improvement of its financial indicators.

Keywords: Clusters in organizations, GRI Methodology, Multivariate statistics and sustainability, Sustainable practices.

Introducción

La sostenibilidad es el nuevo imperativo mundial, se constituye un marco referencial de aplicación que tienen alcance en las políticas públicas de los países a través de sus planes de desarrollo. Tuvo sus inicios en los bastiones de la Responsabilidad Social Empresarial (RSE), que desde hace medio siglo atrás se concibe como asistencialismo y filantrópica (Porter & Kramer, 2002).

Posterior la RSE se comienza a concebir las PS como aquellas que permiten un crecimiento integral con hábitos que mitiguen los efectos negativos de la producción a gran escala que tienen las grandes empresas, permitiendo que a partir de un uso intensivo y responsable de los recursos sea sostenible. Con nuevos referentes teóricos como (Elkington, 1998), las empresas ahora deben repensar el rol que tienen en la sociedad a partir del triple cuenta de resultados o *triple botton line*, en sintonía con los postulados que plantea el Informe Brundtland (ONU, 1987) para una conceptualización más profunda del concepto de DS Desarrollo Sostenible (Preciado et al. 2021).

En el marco del DS, el propósito de las Prácticas Sostenibles (PS) en las organizaciones es desarrollar actividades que minimicen los impactos negativos en el medio ambiente, la sociedad y la economía, promoviendo así la preservación de los recursos naturales y la igualdad social. (Ochante-Ramos, 2024), y desde una perspectiva social, ayudan a fortalecer los vínculos sociales, mejorar la calidad de vida de las personas y brindar esperanza de un futuro mejor.

La agenda 2030, a través de los Objetivos de Desarrollo Sostenible (ODS) se convierten en un eje transversal muy relevante en los agentes económicos y los sectores estratégicos a nivel global (Tello et al., 2018; Gallardo-Gordón & Galarza-Torres, 2019; Gonzabay et al. 2020), se considera que transparentar los impactos productivos a los stakeholders se configura en una nueva tendencia que pretende demostrar a la sociedad el compromiso que tiene la organización con la calidad de recursos que estamos dejando a las próximas generaciones.

Se considera de gran trascendencia e impacto que las organizaciones transparenten su gestión no financiera por medio de memorias de sostenibilidad, ya que ello implica no solo el compromiso con la agenda 2030 por parte de las organizaciones, sino conocer cómo la propia empresa maneja sus ejes sociales, económicos y ambientales de manera integral (Hubbard, 2008; Global Reporting Initiative - GRI, 2022), lo anterior teniendo en cuenta que existen *stakeholders* o partes interesadas que consideran muy relevante la información que estos protocolos o metodologías generan (Freeman, 1984).

Desde 2010, GRI y el Pacto Mundial generaron compromisos para que se utilice la metodología GRI estándar principal en la publicación de memorias de sostenibilidad. Ecuador ratifica el acuerdo sugiriendo la aplicación de esta metodología en reportes de sostenibilidad por parte de la mayoría de empresas, no de manera impositiva, sino generando conciencia de respecto a la generación de PS (Pacto Global Red Ecuador, 2017).

Son varios las metodologías que se usan a nivel mundo para determinar sostenibilidad ambiental cooperativa, tales como; - Balance Social-Global Reporting Initiative (GRI), Dow Jones

Sustainability (SUSTENEBELERY) Index – DJSI (Alonso-Almeida et al., 2015), y el International Standard Organization (ISO 26000), mismas que tienen gran acogida entre las organizaciones (Hahn, 2013; Rodríguez & Ríos- Osorio, 2016; Wai Kong Cheung, 2011), estos pretenden legitimar las buenas prácticas de sostenibilidad de las organizaciones a los Stakeholders o grupos de interés.

La metodología GRI proporciona un conjunto de indicadores puntuales para reportar sobre las actividades sociales, ambientales y económicas de una organización. Una de las ventajas que se destaca en la aplicación de la metodología GRI es que las directrices permiten a las organizaciones informantes aplicar sus sugerencias paso a paso. Sin embargo, las empresas nuevas en la elaboración de informes de sostenibilidad solo pueden empezar a utilizar los principios generales. Además, GRI brinda la oportunidad de preparar informes sobre solo una o algunas áreas de actividad de la organización y expandir gradualmente los informes a otras áreas, (Hahn & Lülfs, 2014; Rodríguez & Ríos-Osorio, 2016)

En cuanto al uso de la estadística multivariada, como herramienta útil para realizar relaciones entre variables de interés, en el campo de sostenibilidad es incipiente. Actualmente se cuenta con estudios que usan la estadística para análisis descriptivos y en correspondencia de los que requieren los *stakeholders*, se realizan *KPI's* (“*Key Performance Indicator*”) junto a estudios bivariados en materia de sostenibilidad. (Gallardo-Gordón & Galarza-Torres, 2019).

Los clúster, como técnica estadística, son muy usados para encontrar igualdades entre los datos y clasificarlos en esos grupos diferenciados a través de la determinación de patrones. Los datos provenientes de instrumentos de recolección de datos, se aplican más para configurar perfiles organizacionales (Rubio-Andrés & Abril, 2023), mostrando la aplicación de las PS a los *stakeholders* y evidenciando en reportes no financieros su gestión, (Arioğlu & Ayçim2018).

De la misma forma es relevante mencionar la influencia que tienen los indicadores financieros en la rentabilidad y crecimiento de la empresa, especialmente cuando queremos medir la rentabilidad, la evaluación de la gestión corporativa, el endeudamiento y la estructura de capital.

En este contexto, el Return On Assets (ROA) como medida financiera que se utiliza para medir la rentabilidad de una empresa en función con el total de activos, y el ROE (Return on Equity) como medida de rentabilidad de una empresa en función del patrimonio de sus accionistas se configuran en son indicadores financieros fundamentales para medir y evaluar el rendimiento financiero (Dobaño, 2022).

Esta investigación tuvo como finalidad configurar clúster que resuman la memoria de sostenibilidad de una empresa Ecuatoriana, para demostrar la relación que existe entre las PS y la

salud financiera de una empresa azucarera Ecuatoriana, según la investigación realizada por González (2024).

Metodología

El enfoque de la investigación elegido fue el mixto, de corte transversal, de alcance correlacional y de diseño no experimental. Los datos de la presente investigación son *datos secundarios* (Hernández et al., 2014), correspondientes a reportes de sostenibilidad correspondientes a los años 2012 – 2022, que fueron analizados a fondo en los ejes; Social, Económico, y Ambiental.

Los documentos memorias están disponibles en la página web del Ingenio San Carlos. Los datos correspondientes a los indicadores financieros ROA y ROE, fueron extraídos de la big data de la Superintendencia de compañías, Valores y Seguros- SCVS (2023), por lo que no se realizó muestreo.

Resultados y Discusión

Para la recolección de datos se aplicó una ficha de observación, misma que analizó las cuatro dimensiones y los treinta y tres indicadores temáticos que propone la metodología GRI en sus tres dimensiones, estos son; GRI-200 (Componente económico), GRI-300 (Componente ambiental), y GRI-400 (Componente social). Se utilizó una escala ordinal validada por Flores et al. (2022), misma que nos permitió determinar el desempeño sostenible de la empresa medido en la siguiente escala:

1. **Ausente**, cuando la organización no hace referencia de ningún indicador a través de las memorias de sostenibilidad
2. **Nivel bajo**, cuando la organización hace referencia de algún indicador a través de las memorias de sostenibilidad
3. **Nivel alto**, cuando la organización hace referencia algunos indicadores con información cualitativa y cuantitativa a través de las memorias de sostenibilidad

La hipótesis de investigación “Los efectos de los reportes de sostenibilidad en la rentabilidad financiera de una empresa azucarera en Ecuador periodo 2012-2022 son favorables, traduciéndose en ratios positivos de ROE y ROA, por lo tanto, la realización de informes de sostenibilidad genera beneficios financieros para los inversores”, fue contrastada usando técnicas multivariadas como el método de clúster. Este método ayudó a identificar los conglomerados que configuran y mejor reportan el desempeño sostenible de la empresa.

El plan de procesamiento y análisis de datos empezó con un análisis descriptivo, donde se utilizó estadísticos de posición, o tendencia central, y dispersión para entender la forma de los datos. Se comprobó la normalidad de los datos aplicando una prueba estadística de Shapiro-Wilk, donde la hipótesis nula elegida, a un 0.005(5%) de nivel de significancia, refiere que los datos provienen de una distribución normal según se visualiza en la Figura 1.

Figura 1
Fase descriptiva

	GRI200- DE	GRI200- IED	GRI200- FISC	GRI300- MAT	GRI300- ENERGÍA	GRI300- BIO	GRI300- EMISIONES	GRI300- RESIDUOS	GRI300- CAMB
μ	2.18	2.82	2.27	2.48	3.12	2.55	3.45	2.23	3.45
Md	2.67	4	2	2.00	3.33	2	3	2.00	4
DS	0.66	1.40	0.79	1.59	0.95	1.51	1.57	0.82	0.82
Mín	1.00	1	1	0.33	2.00	1	2	1.00	2
Máx	2.67	4	3	5.00	4.00	5	6	3.00	4
S-W	0.002	0.001	0.009	0.183	0.002	0.039	0.023	0.015	< .001

	GRI400- EMPLEO	GRI400- SALUD	GRI400- FYE	GRI400- DEI	GRI400- CL	GRI400- SSEGC	GRI400- MKTYET	GRI400- PCL	GRI400- CSEC
μ	2.67	2.86	2.33	3.27	2.36	2.27	2.09	2.09	3.45
Md	2.67	2.80	2.33	4	3	2	2	2	4
DS	0.70	0.95	0.73	0.90	0.81	0.79	0.94	0.94	0.82
Mín	1.67	1.70	1.33	2	1	1	1	1	2
Máx	3.67	3.90	3.00	4	3	3	3	3	4
S-W	0.293	0.021	0.007	0.001	0.002	0.009	0.002	0.002	< .001

Fuente: Datos a partir de la Investigación realizada por González (2024).

Posteriormente, se desarrolla una fase multivariante, donde se realizó análisis de clúster o conglomerados, se utilizó este tipo de análisis para clasificar observaciones en grupos homogéneos y desarrollar una clasificación de prácticas sostenibles exitosas teniendo además una visualización de estas por medio de un dendrograma jerárquico donde se visualiza las combinaciones en los conglomerados quedando los clústeres configurados como se observa en la Figura 2.

Es importante mencionar que en el primer clúster sobresale la serie GRI-400-Sociales, junto a tres contenidos de la serie GRI-200-Económicos y la serie GRI-300-Ambientales. Lo que demuestra que el buen clima laboral, como salud y seguridad laboral, permite al trabajador formación y educación, impacto en comunidades locales, marketing y etiquetado, entre otras. El clúster dos contempla una agrupación de cuatro contenidos (GRI 305: Emisiones; GRI 304: Biodiversidad; GRI 301: Materiales y GRI 401: Empleo).

Figura 2
Configuración de clústeres



Fuente: Datos a partir de la Investigación realizada por González (2024).

La Figura 3, Mapa de calor en los clústeres, en rojo se puede observar que las puntuaciones o medias de la mayoría de los contenidos han sido superiores en los últimos cuatro años, lo que también muestra el esfuerzo de algunos de los primeros años. Representa un esfuerzo continuo y sistemático para lograr un desempeño sostenible.

Figura 3
Mapa de calor para los clústeres

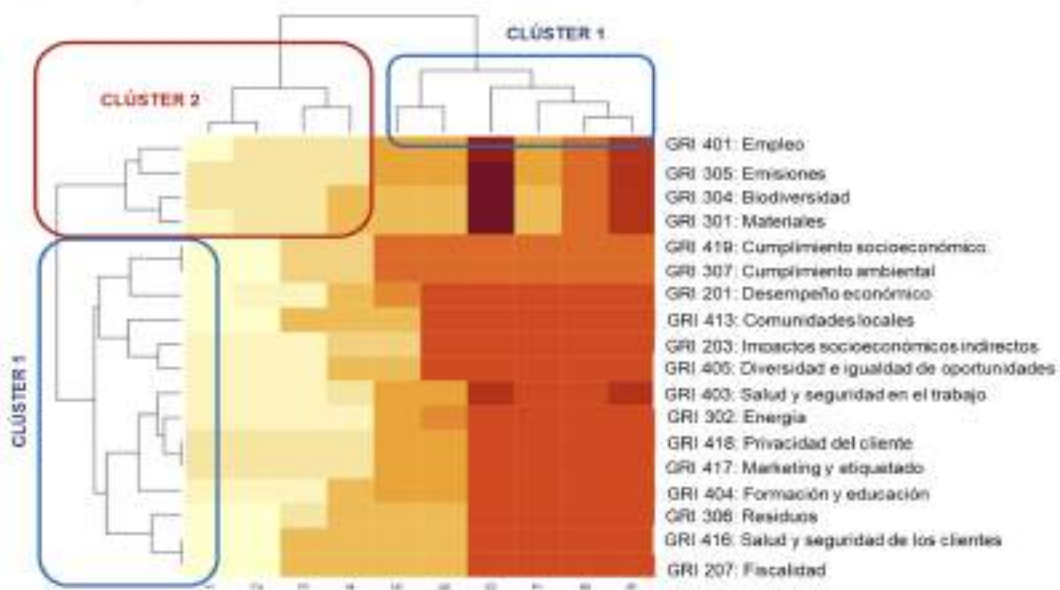

Fuente: Datos a partir de la Investigación realizada por González (2024).

Posteriormente, se estimaron las ratios de sostenibilidad general y por componente a partir de la ponderación que del conjunto de indicadores GRI agrupados según la siguiente fórmula:

$X = \text{Índice de sostenibilidad general (ISG)}$.

$$\text{Índice Sostenibilidad} = \text{ISCE} * 0,18 + \text{ISCA} * 0,24 + \text{ISCS} * 0,58$$

Finalmente, se utilizó un modelo empírico explicativo general a partir de Regresiones lineales múltiples (RLM) para las variables ROA y ROE.

El análisis RLM del ROE muestra que los tres índices de sostenibilidad explican el 74% del comportamiento del ROE (R^2 modificado 0,74). Este modelo no ayuda a explicar el 26% de la variable dependiente (ROE). El análisis RLM de los coeficientes del ROA muestra que estos tres índices juntos explican el 65% del comportamiento del ROA (R^2 corregido 0,65). El modelo no logró explicar el 35% de la variable dependiente (ROA), por lo que se tendría que incluir variables adicionales en el estudio.

Conclusiones y Recomendaciones

Se demostró el impacto de los informes de sostenibilidad en la rentabilidad financiera, concluyendo que el índice de sostenibilidad general ayuda a explicar la relación positiva entre ROE y ROA. Por lo tanto, los informes de sostenibilidad proporcionan beneficios financieros a los inversores. Esto ayuda a fomentar las PS como una estrategia válida para generar crecimiento económico.

Referencias

- Dobaño, R. (2022, March 23). ROA y ROE: qué son y cómo calcularlos. *Autónomos, Empresas y Asesorías*. <https://getquipu.com/blog/que-es-el-roa-y-el-roe/>
- Elkington, J. (1998). *Cannibals with Forks: The Triple Bottom Line of 21st Century Business*. New Society.
- Flores, B., Reyes, V. M., & Ezcurra, G. (2022). Responsabilidad social empresarial y sostenibilidad en el sector bancario. *Revista de Investigación*, 46(106), 14-36. <https://tinyurl.com/u2xv2xj5>
- Freeman, R. E. (1984). *Strategic Management: A Stakeholder Approach*. Pitman Publishing.
- Gallardo-Gordón, M., & Galarza-Torres, S. (2019). Relationship between corporate social responsibility and financial performance in Ecuadorian companies that have sustainability

reports from the 2014 to 2018 period. *X-Pedientes Económicos*, 3(7), 38-56.

- García, J., & Quezada, A. (2021). La asociatividad, sustentabilidad y certificaciones en la producción cafetalera en el sur del Ecuador. *Economía Coyuntural*, 6(2), 33-59.
- Godha, A., & Jain, P. (2015). Sustainability reporting trend in Indian companies as per GRI framework: A comparative study. *South Asian Journal of Business and Management Cases*, 4, 62-73. <https://doi.org/10.1177/2277977915574040>
- González, J. (2024). *Componentes principales, clustering y modelos de regresión lineal en reportes de sostenibilidad* [Tesis de Doctorado, Universidad Nacional de Tumbes]. Repositorio Institucional –Untumbes.
- Hahn, R., & Lülfs, R. (2014). Legitimizing negative aspects in GRI-oriented sustainability reporting: A qualitative analysis of corporate disclosure strategies. *Journal of Business Ethics*, 123(3), 401-420. <https://doi.org/10.1007/s10551-013-1801-4>
- Hernández, J. (2018). Influencia de la naturaleza internacional de empresas peruanas en su información de sostenibilidad. *Revista de Comunicación*, 17(1), 1-17.
- Hubbard, P. (2008). Regulating the social impacts of studentification: A Loughborough case study. *Environment and Planning A*, 40(2), 323-341. <https://doi.org/10.1068/a396>
- Ochante-Ramos, R., Riveros-Dávalos, M., & Mamani-Mercado, N. (2023). Prácticas sostenibles y conciencia ambiental: Estrategias para la conservación del medio ambiente. *Revista Arbitrada Interdisciplinaria Koinonía*, 8(Supl. 1), 287-305. <https://tinyurl.com/3ktnfte6>
- Pacto Global Red Ecuador. (2017). *Pacto Global Red Ecuador*. <https://tinyurl.com/ydb8tx93>
- Porter, M., & Kramer, M. (2002). The competitive advantage of corporate philanthropy. *Harvard Business Review*, 80(12), 56-68, 133. <https://pubmed.ncbi.nlm.nih.gov/12510538/>
- Preciado, M., Reyes, V., & Sandoval, O. (2021). Sostenibilidad y responsabilidad social en las universidades peruanas. *Revista de Investigación y Postgrado*, 36(2). <https://tinyurl.com/ydd7tthw>
- Rubio-Andrés, M., & Abril, C. (2023). Sustainability-oriented innovation and organizational values: A cluster analysis. *The Journal of Technology Transfer*. <https://tinyurl.com/59jtcasw>
- Tello, G., Agila, M., & Legarda, C. (2018). La responsabilidad social empresarial corporativa y su incidencia en el ámbito laboral en Ecuador. *Revista Universidad y Sociedad*, 10(5), 60-69.

Impacto de las reformas tributarias en las personas naturales en relación de dependencia dentro del sector público ecuatoriano

*Impact of tax reforms on natural persons in a dependency relationship within the Ecuadorian public
sector*

Andrés Xavier Vera Mendieta
Investigador Independiente, Guayaquil-Ecuador
andrew.vera1999@gmail.com
<https://orcid.org/0009-0006-1817-6794>

Víctor Julio Pizarro Vargas
Facultad de Ciencias Administrativas
Universidad de Guayaquil, Guayaquil-Ecuador
victor.pizarrov@ug.edu.ec
<https://orcid.org/0000-0002-0718-2834>

Wladimir Alberto Del Rosario Alvarado
Facultad de Administración
Universidad Laica VICENTE ROCAFUERTE de Guayaquil, Guayaquil-Ecuador
wdelrosarioa@ulvr.edu.ec
<https://orcid.org/0000-0002-7935-5845>

Gisella Patricia Hurel Franco
Facultad de Administración
Universidad Laica VICENTE ROCAFUERTE de Guayaquil, Guayaquil-Ecuador
ghurelf@ulvr.edu.ec
<https://orcid.org/0000-0003-2175-4488>

Resumen

El presente trabajo de investigación generó los criterios y cálculo para definir la relevancia del pago de impuesto sobre la renta de las personas naturales en relación de dependencia, entre ellas, aquellas que pertenecen al Consejo Nacional de Competencias durante el período 2021-2023. Durante su desarrollo, tomamos en consideración: la Resolución NAC-DGERCGC20-00000077 publicada en el S.R.O. 359 del 29/12/2020, la Ley Orgánica para el Desarrollo Económico y Sostenibilidad Fiscal tras la pandemia COVID-19, publicada en el S.R.O. 587 del 20/11/2021 y el Decreto Ley Orgánica para el Fortalecimiento de la Economía Familiar publicado en el S.R.O 335 de 20/06/2023. Luego de definir y entregar los detalles de bases imponibles, gastos deducibles e implementación de procesos para el cálculo, se logró comparar las tablas de pago de impuesto a la renta para personas naturales establecidas dentro del período 2021 – 2023 y se lograron consolidar sus variaciones anuales que reflejaban un incremento importante en el periodo 2021-2022 y un decrecimiento importante en el rubro de impuesto causado para el período 2022-2023, incluyendo la medición de los efectos de las reformas a través del análisis de los mecanismos de deducción de

gastos personales para el pago de impuesto a la renta. Se recomienda a las personas que realicen futuros procesos de investigación relacionada al tema, correlacionar los resultados que obtengan con la recaudación de impuestos indirectos, tales con el impuesto al valor agregado (IVA) y el impuesto a los consumos especiales (ICE), para definir incrementos o reducciones en su gestión de cobro.

Palabras clave: Tributación, Impuesto sobre la Renta, Ingreso, Gasto, Salario.

Abstract

This research work generated the criteria and calculation to define the relevance of the income tax payment of natural persons in a dependency relationship, among them, those who belong to the National Skills Council during the period 2021-2023. During its development, we took into consideration: Resolution NAC-DGERCGC20-00000077 published in the S.R.O. 359 of 12/29/2020, the Organic Law for Economic Development and Fiscal Sustainability after the COVID-19 pandemic, published in the S.R.O. 587 of 11/20/2021 and the Organic Decree Law for the Strengthening of the Family Economy published in S.R.O 335 of 06/20/2023. After defining and delivering the details of tax bases, deductible expenses and implementation of calculation processes, it was possible to compare the income tax payment tables for individuals established within the period 2021 – 2023 and to consolidate their annual variations. Which reflected a significant increase in the 2021-2022 period and a significant decrease in the tax item caused for the 2022-2023 period, including the measurement of the effects of the reforms through the analysis of the mechanisms for deduction of personal expenses for the payment of income tax. It is recommended that people carry out future research processes related to the topic, correlate the results they obtain with the collection of indirect taxes, such as the value added tax (VAT) and the special consumption tax (ICE), to define increases or reductions in your collection management.

Keywords: Taxation, Income Tax, Income, Expense, Salary.

Introducción

Dentro del contexto de este proceso de investigación, el primer paso fue enlistar las condiciones de desarrollo de los Efectos del cálculo del impuesto a la renta de las personas naturales en relación de dependencia en el Consejo Nacional de Competencias – Período 2021-2023 con base en la Reforma Tributaria. Luego de ello, se registran los conceptos y teorías que complementan su contenido, incluyendo los cuerpos legales, tales como leyes y decretos que enmarcan las directrices para la

gestión de cálculo e interpretaciones. Es necesario recalcar que dentro los resultados alcanzados dentro de la investigación, entre ellos, se evidencia el impuesto causado por los cargos específicos que componen el Consejo Nacional de Competencias dentro del período 2021-2023; acorde a la Resolución NAC-DGERCGC20-00000077 publicada en el S.R.O. 359 del 29/12/2020 y a las reformas tributarias establecidas en los gobiernos de turno, establecidas en la Ley Orgánica para el Desarrollo Económico y Sostenibilidad Fiscal tras la pandemia COVID-19, publicada en el S.R.O. 587 del 20/11/2021 y el Decreto Ley Orgánica para el Fortalecimiento de la Economía Familiar publicado en el S.R.O. 335 de 20/06/2023.

Metodología

El enfoque utilizado dentro de esta investigación fue Mixto, establecido bajo las siguientes condiciones:

Dentro del enfoque cuantitativo, realizaremos la revisión de las remuneraciones mensuales y el ingreso anual percibido por los funcionarios de la entidad pública, y realizaremos los cálculos respecto al pago de impuesto a la renta y los efectos del pago dentro de cada escala salarial de acuerdo con el marco legal vigente, tomando en consideración que dentro del período propuesto se definen las bases para la declaración respectiva.

Dentro del enfoque cualitativo, se definirá el tipo de perfil que conlleva cada tipo de remuneración dentro de las escalas salariales, así como su identificación en los procesos de cálculo del impuesto a la renta, es decir, las escalas de servidores de apoyo, analistas y nivel jerárquico superior.

El tipo de alcance que tendremos en este trabajo de titulación es descriptivo, ya que reuniremos información cuantificable que nos permitirá obtener conclusiones respecto a los efectos del pago de impuesto a la renta en los servidores de la entidad pública, es decir, el enfoque establecido se relaciona a través de la exposición de datos recibidos y obtener un perfil detallado del pago de impuesto a la renta por cada funcionario del Consejo Nacional de Competencias.

Una de las técnicas utilizadas dentro de este trabajo de investigación se centra en la revisión documental de las remuneraciones dentro del Consejo Nacional de Competencias, esto a través de la sección de Transparencia de la entidad.

Luego de ello, se realiza una interpretación de las diferentes escalas salariales con las que cuenta la institución pública, para ello, se realizó una tabulación de datos vinculados con el tipo de cargo y al régimen legal al que pertenecía el servidor público.

La población está definida por la siguiente condición:

Personas naturales en relación de dependencia que laboran dentro del Consejo Nacional de Competencias y se identifique, sobrepasan la fracción básica no sujeta a pago de impuestos dentro del período 2021- 2023.

Al contar con una población finita, el tamaño de la muestra es considerada como no probabilística, por ello, no se establece ningún cálculo para su determinación.

Es importante recalcar que, acorde a los datos de la sección de Transparencia del Consejo Nacional de Competencias, se identificó los diferentes tipos de cargos acordes al régimen legal pertinente, luego de ello, se realizó una caracterización de los diferentes rubros salariales percibidos, esto con el objeto de diferenciar aquellos que superan la base imponible no gravada.

Resultados y Discusión

Acorde con las premisas y enfoque para la determinación del impacto en el pago de impuesto a la renta para los años 2021, 2022 y 2023 para las personas naturales en relación de dependencia dentro del Consejo Nacional de Competencias, es necesario definir las remuneraciones mensuales y anuales con los que cuentan los cargos de estos.

Es necesario acotar que, esta información fue obtenida a través de la sección de Transparencia de la página web de la institución pública; es necesario precisar que existen las siguientes categorías:

- Nivel Jerárquico Superior – Secretario Ejecutivo, Coordinador y Director
- Especialista
- Analista 3, Analista 2
- Secretaria
- Conductor

De acuerdo con los cálculos y definiciones realizadas, dentro el año 2021, la institución cuenta con 35 funcionarios, de los cuales 34 pertenecen al régimen de la Ley Orgánica de Servicio Público (LOSEP) y 1 pertenece al régimen laboral de Código de Trabajo, dentro de este contexto, 32 funcionarios de LOSEP superan la fracción básica del ejercicio fiscal 2021, por otro lado, 2 funcionarios de LOSEP y 1 de Código de Trabajo no superan la fracción antes mencionada.

De acuerdo con los cálculos y definiciones realizadas, dentro el año 2022, la institución cuenta con 37 funcionarios, de los cuales 36 pertenecen al régimen de la Ley Orgánica de Servicio Público (LOSEP) y 1 pertenece al régimen laboral de Código de Trabajo, dentro de este contexto, 36 funcionarios de LOSEP superan la fracción básica del ejercicio fiscal 2021, por otro lado, 2 funcionarios de LOSEP y 1 de Código de Trabajo no superan la fracción antes mencionada.

El proceso de identificación permite determinar los cargos cuyas remuneraciones superan la fracción básica vigente del año 2021, para este caso, 7 de los 9 cargos establecidos en la institución pública son sujetos a retenciones y pago de impuesto a la renta, a continuación, se evidencia el detalle mencionado:

El proceso de cálculo permite determinar la base imponible para el pago de impuesto a la renta para aquellos cargos cuyas remuneraciones superan la fracción básica vigente del año 2021, es necesario tomar en consideración la remuneración neta de los cargos – habiendo descontado el pago por aporte a la seguridad social – y la deducción acorde a los rubros de gastos personales definidos para el año 2021, los cuales ascienden a \$14.575,60 USD y contrastando su nexa con la fracción básica igual a \$ 11.212,00 USD.

El proceso de determinación permite identificar el pago de impuesto a la renta que se debe realizar para aquellos cargos cuyas remuneraciones superan la fracción básica vigente del año 2021, es necesario tomar en consideración la base imponible de los cargos y el cálculo de la fracción excedente, lo que obtendremos como resultado, luego de la revisión del impuesto sobre la fracción básica y el porcentaje de impuesto sobre la fracción excedente, acorde al detalle de la tabla establecida en la Resolución NAC-DGERCGC20-00000077 publicada en el S.R.O. 359 del 29/12/2020, será el rubro a pagar por cada cargo, entre ellos, solo 2 de los 7 que están sujetos a impuesto a la renta son los que efectivamente liquidan con saldo positivo.

Luego de ello, es necesario establecer 4 procesos específicos dentro del mecanismo de cálculo de impuesto a la renta del 2022:

El proceso de identificación permite determinar los cargos cuyas remuneraciones superan la fracción básica vigente del año 2022, para este caso, 8 de los 10 cargos establecidos en la institución pública son sujetos a retenciones y pago de impuesto a la renta.

El proceso de cálculo de base de ingresos permite determinar el total de renta percibida en relación de dependencia por cada cargo, esto incluye los siguientes rubros:

- Remuneración Anual
- Décimo Tercer Sueldo
- Décimo Cuarto Sueldo
- Fondos de Reserva

Estos rubros complementan lo determinado por la Ley Orgánica para el Desarrollo Económico y Sostenibilidad Fiscal tras la pandemia COVID-19, publicada en el S.R.O. 587 del 20/11/2021.

El proceso de cálculo de la base de deducción permite determinar el porcentaje de deducción de pago de impuesto a la renta, tomando en consideración lo definido en la Ley, es decir, lo vinculado a 2.18 veces la fracción básica del año 2022, la cual asciende a \$24.090,30 USD, cumpliendo así la siguiente regla:

Si la remuneración total anual supera la fracción igual a \$24.090,30 USD, podrá deducir el 10% del valor menor entre la proyección de gastos personales del funcionario o el equivalente a 7 canastas básicas establecidas por el Instituto Nacional de Estadísticas y Censos, igual a \$5.037,60 USD.

Si la remuneración total anual es inferior a la fracción igual a \$24.090,30 USD, podrá deducir el 20% del valor menor entre la proyección de gastos personales del funcionario o el equivalente a 7 canastas básicas establecidas por el Instituto Nacional de Estadísticas y Censos, igual a \$5.037,60 USD.

El proceso de determinación permite identificar el pago de impuesto a la renta que se debe realizar para aquellos cargos cuyas remuneraciones superan la fracción básica vigente del año 2022, es necesario tomar en consideración la base imponible de los cargos, el cálculo de la fracción excedente y las deducciones, lo que obtendremos como resultado, luego de la revisión del impuesto sobre la fracción básica y el porcentaje de impuesto sobre la fracción excedente, acorde al detalle de la tabla establecida en la Ley Orgánica para el Desarrollo Económico y Sostenibilidad Fiscal tras la pandemia COVID-19, será el rubro a pagar por cada cargo, entre ellos, 4 de los 8 que están sujetos a impuesto a la renta son los que efectivamente liquidan con saldo positivo.

Luego de ello, es necesario establecer 4 procesos específicos dentro del mecanismo de cálculo de impuesto a la renta del 2023:

El proceso de identificación permite determinar los cargos cuyas remuneraciones superan la fracción básica vigente del año 2023, para este caso, 8 de los 10 cargos establecidos en la institución pública son sujetos a retenciones y pago de impuesto a la renta.

El proceso de cálculo de base de ingresos permite determinar el total de renta percibida en relación de dependencia por cada cargo, esto incluye los siguientes rubros:

- Remuneración Anual
- Décimo Tercer Sueldo
- Décimo Cuarto Sueldo
- Fondos de Reserva

Estos rubros complementan lo determinado por el Decreto Ley Orgánica para el Fortalecimiento de la Economía Familiar, publicado en el S.R.O. 335 de 20/06/2023.

El proceso de cálculo de la base de deducción permite determinar el porcentaje de deducción de pago de impuesto a la renta, tomando en consideración lo definido en el Decreto Ley, es decir, lo vinculado a establecer las cargas familiares por funcionario, para efectos didácticos se ha utilizado la base de 0 cargas, cumpliendo así la siguiente regla:

Para el caso de personas naturales sin cargas familiares, el monto de la rebaja que se utiliza para deducción de gastos personales será de 18% del menor valor entre los gastos personales declarados o el equivalente a 7 canastas familiares básicas, igual a \$5.353,00 USD.

El proceso de determinación permite identificar el pago de impuesto a la renta que se debe realizar para aquellos cargos cuyas remuneraciones superan la fracción básica vigente del año 2023, es necesario tomar en consideración la base imponible de los cargos, el cálculo de la fracción excedente y las deducciones, lo que obtendremos como resultado, luego de la revisión del impuesto sobre la fracción básica y el porcentaje de impuesto sobre la fracción excedente, acorde al detalle de la tabla establecida en el Decreto Ley Orgánica para el Fortalecimiento de la Economía Familiar, será el rubro a pagar por cada cargo, entre ellos, 4 de los 8 que están sujetos a impuesto a la renta son los que efectivamente liquidan con saldo positivo.

Conclusiones y Recomendaciones

Del análisis de la información y los resultados obtenidos en relación con los diferentes métodos de cálculo para el pago de impuesto a la renta, se concluye que: Las dinámicas de pago de impuesto a la renta confirman que es un impuesto progresivo en esencia, ya que acorde a las evidencias, quien recibe mayores ingresos, genera mayor pago de impuesto a la renta, no obstante, es importante recalcar que cada uno de los cambios que se derivaron de las nuevas leyes y decretos enviados por el Ejecutivo a la Asamblea Nacional y la Corte Constitucional, generaron cambios sustanciales en los rubros de impuesto causado.

En esta investigación, se logró comparar las tablas de pago de impuesto a la renta para personas naturales establecidas dentro del período 2021 – 2023 y se lograron consolidar sus variaciones anuales que reflejaban un incremento importante en el periodo 2021-2022 de pago de impuesto a la renta en los cargos NJS – Secretario ejecutivo en 126,63%, NJS – Coordinador en 231,70%, NJS Director de Área en 97.550% y NJS – Asesor en 57.224% y un decrecimiento importante en el rubro de impuesto causado para el período 2022-2023 en los cargos NJS – Secretario ejecutivo en -19,95%, NJS – Coordinador en -30,17%, NJS Director de Área en -65,63% y NJS – Asesor en -97,78%.

De acuerdo a lo investigado, se logró evidenciar el cálculo de las bases imponibles dentro del período de estudio y sus variaciones respecto a las reformas tributarias, con su respectiva formulación y resultados, esto implica recalcar que en el año 2021 se mantenía la estructura de gastos personales como medio de deducción. Para el año 2022 cambia la base en relación con el cálculo de 7 canastas básicas familiares y para el año 2023 se define el procedimiento a través de las cargas familiares y el número de canastas básicas familiares que la sustentan.

Se analizó los efectos del impuesto causado y el nivel de incidencia en la generación de ingresos netos y los mecanismos de deducción de gastos personales, esto incluye definir las diferencias de pago dentro del período, con un incremento en el pago de impuestos en los cargos de NJS – Secretario ejecutivo en \$2.128,91 USD, NJS – Coordinador en \$1.760,40 USD, NJS - Director de Área en \$975,50 USD y NJS – Asesor en \$572,24 USD.

Con base en los fundamentos teóricos y legales con los que cuenta el presente trabajo de titulación, se recomienda establecer una medición más profunda de los efectos de las reformas tributarias mencionadas en relación con los costos de oportunidad que asumen los hogares que reflejan en sus condiciones de gasto, una reducción del flujo neto de ingresos debido al pago mensualizado de impuesto a la renta.

Dentro del trabajo de investigación, se refleja el impacto de las reformas en aquellos cargos de Nivel Jerárquico Superior con los que cuenta el Consejo Nacional de Competencias, por ello, se recomienda realizar este tipo de mediciones para cargos que reciben remuneraciones por encima del rango de Subsecretaría, esto nos llevará a mejores definiciones.

Se recomienda a las personas que realicen futuros procesos de investigación relacionada con el tema, analizar y definir los impactos de las reformas tributarias en años anteriores, con ello, se logrará generar una trazabilidad directa de la reducción de la disponibilidad de flujo de ingresos netos personales. Esto debe incluir el análisis de otras instituciones que cuenten con cargos por encima del ámbito de Secretario, esto para medir los impactos en relación con lo antes mencionado.

Referencias

- Aguilar, M. F., Gómez, Á. A., & Llenez, E. R. (2019). Incentivos fiscales, liquidez y solvencia en las empresas del Ecuador. *Revista Venezolana de Gerencia*, 24(2), 361-378.
- Arellano, J. F., & Carrión, C. P. (2023). *Estudio comparado del comportamiento de la demanda de los hogares en la ciudad de Guayaquil, antes y en pandemia COVID-19*. Universidad Laica VICENTE ROCAFUERTE de Guayaquil.

- Arellano, D., Marquez, I., & Meneses, D. (2020). Canasta básica 2019, antecedentes, comparativa y propuesta metodológica. *Revista Internacional de Salarios Dignos*, 2(1), 1-20.
- Arteaga, G. (2020, 1 de octubre). Enfoque cuantitativo: métodos, fortalezas y debilidades. *TestSiteForMe*. <https://www.testsiteforme.com/enfoquecuantitativo/>
- Ayala, O. R., Bravo, B. D., & Vásquez, J. A. (2021). Análisis de inflación y base monetaria del Ecuador en el periodo 2015-2020. *Sociedad & Tecnología*, 4(2), 306-319.
- Becerra, F. B., & Rizzo, A. R. (2022). Análisis del impacto del cumplimiento tributario en pymes de la Ciudad de Guayaquil periodo 2019-2020. *Polo del Conocimiento*, 7(11), 171-185.
- Cabezas, G. V., & Andrade, R. J. (2021). Fortalecimiento en la recaudación tributaria mediante la implementación de facturación electrónica. *Polo del Conocimiento: Revista científico-profesional*, 6(3), 1617-1625.
- Cayatopa, R. L. (2021). Determinación de la brecha de recaudación potencial de los impuestos y arbitrios municipales, 2014-2021. *Quipukamayoc*, 29(60), 61-72.
- Chang, A. R., & Huonga, J. C. (2022). *Los paraísos fiscales como instrumento de evasión tributaria*. Universidad Laica VICENTE ROCAFUERTE de Guayaquil. <http://repositorio.ulvr.edu.ec/handle/44000/5672>
- Chávez, C. G., Cruz, R. B., & Gonzaga, V. A. (2020). Análisis de la contribución del IVA, renta, Rise e Ice en la zona 7 del Ecuador periodo 2013-2017. *Revista Universidad y Sociedad*, 12(2), 330-335.
- De la Cruz, F. L. (2022). *Impacto de las reformas tributarias en la recaudación del impuesto a la renta por retención de dividendos durante los años 2015-2019* [Tesis de posgrado, Universidad Central del Ecuador].
- González, A. R. (2021). *Estudio económico de una institución financiera frente a la eliminación del anticipo del impuesto a la renta en Ecuador*. Universidad Laica VICENTE ROCAFUERTE de Guayaquil. <http://repositorio.ulvr.edu.ec/handle/44000/4738>
- Jaramillo, J. C. (2020). *Análisis de la evasión y elusión en la recaudación tributaria y su efecto en la evolución del crecimiento económico ecuatoriano 2015-2018*. Universidad Laica VICENTE ROCAFUERTE de Guayaquil.
- Limones, D. A. (2022). *Estudio comparativo del comportamiento del consumo de los hogares en Ecuador, antes y durante la pandemia*. Universidad Laica VICENTE ROCAFUERTE de Guayaquil.

- LODE. (2021, 29 de noviembre). *Ley Orgánica para el Desarrollo Económico y Sostenibilidad Fiscal*. Registro Oficial Suplemento 587. <https://tinyurl.com/4ft5c3b8>
- Macias, F., Villamar, A., & Álava, M. F. (2019, abril). La recaudación de impuestos y los niveles de pobreza en el Ecuador. *Caribeña de Ciencias Sociales*. <https://tinyurl.com/mrys4cxt>



Optimización de Sitios Web para Empresas de Seguros en Ecuador: Mejores Prácticas y Estrategias Efectivas de Marketing Digital

Website Optimization for Insurance Companies in Ecuador: Best Practices and Effective Digital Marketing Strategies

Félix David Freire Sierra
Universidad Laica VICENTE ROCAFUERTE de Guayaquil
Guayaquil-Ecuador
ffreires@ulvr.edu.ec
<https://orcid.org/0000-0002-7393-3229>

Ketty Amarilis Rodríguez Rodríguez
Universidad Nacional de Tumbes
pp2110014@untumbes.edu.pe
<https://orcid.org/0000-0002-6431-7432>

Marisol Jacqueline Mercedes Idrovo Avecillas
Universidad Laica VICENTE ROCAFUERTE de Guayaquil
Guayaquil-Ecuador
midrovoa@ulvr.edu.ec
<https://orcid.org/0000-0002-0176-9917>

Carlos Alberto Correa González
Universidad Laica VICENTE ROCAFUERTE de Guayaquil
Guayaquil-Ecuador
ccorreag@ulvr.edu.ec
<https://orcid.org/0000-0001-5129-0501>

Resumen

La investigación aborda la necesidad de mejorar la presencia en línea y la visibilidad de las empresas de seguros en Ecuador en un mercado digital competitivo. Se enfoca en analizar las mejores prácticas y estrategias efectivas de marketing digital para la optimización de sitios web de las aseguradoras. A través de un enfoque mixto y descriptivo, se aplicó una encuesta a clientes activos de 10 aseguradoras, con una muestra de 42 participantes. Los resultados reflejaron que el contenido informativo y relevante es valorado como el factor más importante al buscar información sobre seguros en línea, seguido de una experiencia móvil optimizada. Además, los motores de búsqueda son el canal más utilizado para buscar y comparar opciones de seguros, seguido de las redes sociales. Los testimonios de clientes en el sitio web son considerados como el aspecto más valorado para evaluar la credibilidad. Las calculadoras de cotización en línea son vistas como la característica más esencial en un sitio web de seguros, seguidas de información clara sobre pólizas y coberturas. Las ofertas exclusivas para usuarios en línea son las acciones que más incentivarían a

interactuar con el sitio web de la aseguradora. En conclusión, se destacan la importancia de ofrecer contenido relevante, una experiencia móvil optimizada, presencia en múltiples canales digitales, testimonios de clientes auténticos, herramientas como calculadoras de cotización y recompensas para mejorar la presencia en línea y la experiencia del usuario en el mercado de seguros digital ecuatoriano.

Palabras clave: Marketing, Seguro, Estrategia de búsqueda, Optimización.

Abstract

The research addresses the need to improve the online presence and visibility of insurance companies in Ecuador in a competitive digital market. It focuses on analyzing best practices and effective digital marketing strategies for optimizing insurer websites. Through a mixed and descriptive approach, a survey was applied to active clients of 10 insurance companies, with a sample of 42 participants. The results showed that informative and relevant content is rated as the most important factor when searching for insurance information online, followed by an optimized mobile experience. Additionally, search engines are the most used channel to search and compare insurance options, followed by social media. Customer testimonials on the website are considered the most valued aspect to evaluate credibility. Online quote calculators are seen as the most essential feature on an insurance website, followed by clear policy and coverage information. Exclusive offers for online users are the actions that would most encourage interaction with the insurer's website. In conclusion, the importance of offering relevant content, an optimized mobile experience, presence on multiple digital channels, authentic customer testimonials, tools such as quote calculators and rewards are highlighted to improve online presence and user experience in the marketplace. Ecuadorian digital insurance.

Keywords: Marketing, Insurance, Search strategy, Optimization.

Introducción

La optimización efectiva de los sitios web es fundamental para el éxito de las empresas de seguros en Ecuador en la actualidad. La competencia en línea es feroz, y las compañías que no logran destacarse en los motores de búsqueda corren el riesgo de perder clientes potenciales y oportunidades de negocio (Membiela & Pedreira, 2019). La presente investigación se enfoca en examinar las mejores prácticas y estrategias efectivas de marketing digital para la optimización de

sitios web de empresas de seguros ecuatorianas, abordando así la necesidad de mejorar la presencia en línea y la visibilidad de estas organizaciones en un mercado de alta competitividad.

En Ecuador, el sector asegurador ha experimentado un crecimiento significativo en los últimos años, lo que refleja la creciente importancia de una sólida presencia en línea para las compañías aseguradoras. Según datos de la Superintendencia de Compañías, Valores y Seguros de Ecuador, analizados por Rankingslatam (2023), el sector asegurador en el país creció un 11,08% en primas emitidas hasta junio de 2023, alcanzando un total de \$1.086 millones de dólares. Un estudio de mercado reciente reveló que el 75% de los consumidores ecuatorianos investiga en línea antes de tomar una decisión de compra relacionada con seguros (Ekosnegocios, 2023). Además, más del 50% de los clientes de seguros consulta los canales en línea en Ecuador y utiliza principalmente motores de búsqueda para encontrar información en los sitios web de las aseguradoras (Nae, 2016).

La optimización de un sitio web es una estrategia necesaria en la mejora de la visualización online y generar tráfico de forma orgánica (Albarracín et al., 2021). En el caso específico de las empresas de seguros en Ecuador, la optimización efectiva de sus sitios web se convierte en un factor determinante para alcanzar y convertir clientes potenciales. Sin embargo, a pesar del reconocimiento de esta necesidad, existe una brecha significativa en la comprensión y aplicación de las mejores prácticas y estrategias efectivas de marketing digital en este sector específico. Hay una influencia positiva de las estrategias del marketing digital y la marca personal en las organizaciones, pues ambos elementos contribuyen a mejorar la visibilidad, la reputación y las relaciones con los clientes, siendo fundamentales para el éxito empresarial (Cárdenas, 2023).

Por lo tanto, la pregunta clave que surge es: ¿Cómo pueden las empresas de seguros en Ecuador optimizar eficazmente sus sitios web y aplicar estrategias de marketing digital que les permitan destacarse en un mercado altamente competitivo? La importancia de abordar esta cuestión radica en el impacto directo que tiene en la capacidad de las empresas de seguros para atraer y retener clientes en un entorno digital en constante evolución. La presencia en online no solo es una ventaja competitiva, pues se ha convertido en necesaria para las empresas que desean destacar y estar en competencia en el mercado de hoy (González et al., 2021).

En este sentido, el objetivo de la presente investigación es analizar las mejores prácticas y estrategias efectivas de marketing digital para la optimización de sitios web de empresas de seguros en Ecuador. Se busca identificar las áreas de oportunidad y desarrollar recomendaciones específicas que permitan a estas empresas mejorar su presencia en línea, aumentar su visibilidad en los motores

de búsqueda y, en última instancia, impulsar su crecimiento y rentabilidad en un mercado cada vez más digitalizado.

Metodología

El enfoque de esta investigación es mixto, de tipo descriptivo, aplicando revisión bibliográfica y de fuentes secundarias, usando como técnica de obtención de datos la encuesta a clientes activos de varias aseguradoras. El estudio consideró una muestra por conveniencia de 42 participantes de entre las 10 Aseguradoras Top (Ekosnegocios, 2023) reflejadas en la Tabla 1, obtenidos con personas conocidas por el investigador, que cuentan con algún tipo de seguro privado. La edad promedio de los participantes es de 35 años, con domicilio en las ciudades de Guayaquil, Quito y Cuenca, padres de familia, 55% hombres y 45% mujeres, con empleo formal en relación de dependencia. La muestra es no probabilística casual. Los datos fueron tabulados en Microsoft Excel.

Tabla 1

Muestra de clientes encuestados del Top de Empresas Aseguradoras.

Empresa Aseguradora	Encuestados
1. Seguros Equinoccial	8
2. Seguros Pichincha	6
3. Chubb	1
4. Hispana de Seguros	3
5. Aseguradora del Sur	1
6. AIG Metropolitana	1
7. Zurich	1
8. Latina Seguros	7
9. Ecuasuiza Seguros	5
10. Mapfre	9
Totales	42

Resultados y Discusión

Los consumidores priorizan contenido informativo y relevante al buscar seguros en línea, destacando su necesidad de información detallada y útil. La optimización de la experiencia móvil también es crucial, indicando una demanda creciente por accesibilidad y usabilidad en dispositivos móviles, como se puede observar en la Tabla 2.

Tabla 2
Factor más importante al buscar información sobre seguros en línea.

Opciones	Cantidad	Porcentaje
Contenido informativo y relevante	18	43%
Experiencia móvil optimizada	13	31%
Facilidad de navegación del sitio web	9	21%
Velocidad de carga del sitio	2	5%
Totales	42	100%

Aquí se resalta la creciente importancia de la accesibilidad y la usabilidad de los sitios web en dispositivos móviles, ya que cada vez más personas acceden a internet y realizan búsquedas desde sus teléfonos inteligentes y tabletas. Las empresas de seguros que no cuenten con sitios web adaptados para dispositivos móviles pueden perder la oportunidad de conectar con una parte significativa de su audiencia objetivo (Paniagua et al., 2020).

Los motores de búsqueda son el canal más utilizado para buscar y comparar opciones de seguros, resaltando la importancia de la visibilidad en los resultados de búsqueda para las empresas del sector. Las redes sociales también son utilizadas, reflejando su creciente influencia como plataformas de investigación y comparación de productos y servicios. Las empresas de seguros pueden aprovechar este canal para llegar a una audiencia más amplia, compartir contenido informativo y promocional, y fomentar la participación y la interacción con los usuarios (Capriotti et al., 2019). Esto se observa en la Tabla 3.

Tabla 3
Canal digital más usado para buscar opciones de seguros.

Opciones	Cantidad	Porcentaje
Motores de búsqueda (Google, Yahoo, etc.)	19	45%
Redes sociales (Facebook, Instagram, etc.)	15	36%
Sitios web de comparación de seguros	5	12%
Correo electrónico de venta de seguros	3	7%
Totales	42	100%

Estos resultados destacan la importancia de diversificar las estrategias de marketing digital y estar presentes en varios canales para alcanzar a diferentes segmentos de la audiencia. Si bien los motores de búsqueda y las redes sociales son canales clave, no se debe pasar por alto el potencial de otros canales, como los sitios web de comparación de seguros y el correo electrónico (Duque-Vaca et al.,

2020).

Por otro lado, los testimonios de clientes y la presencia activa en redes sociales son aspectos clave para evaluar la credibilidad de una empresa de seguros en línea, mostrando que las opiniones positivas de los clientes influyen significativamente en la confianza del consumidor y en su elección de una aseguradora. La interacción regular en redes sociales y la publicación de contenido relevante pueden fortalecer la percepción de la marca y generar confianza entre los usuarios (Erència, 2022). Se puede ver lo expresado en la Tabla 4.

Tabla 4
Aspecto de mayor confianza al evaluar una empresa de seguros en línea.

Opciones	Cantidad	Porcentaje
Testimonios de clientes en el sitio web	21	50%
Presencia activa en redes sociales	12	29%
Certificaciones y reconocimientos como Aseguradora	6	14%
Publicidad pagada en línea (banners, anuncios de búsqueda, etc.)	3	7%
Totales	42	100%

Entonces se resalta la importancia de centrarse en la recopilación y promoción de testimonios de clientes positivos, así como en mantener una presencia activa y comprometida en las redes sociales. Al hacerlo, las empresas pueden construir confianza y credibilidad en línea, lo que puede conducir a un mayor compromiso del cliente, mayores tasas de conversión y una ventaja competitiva en el mercado de seguros digital (Tovar & Layza, 2021).

Las calculadoras de cotización en línea son valoradas como la característica más esencial en un sitio web de seguros, seguida por la información clara sobre pólizas y coberturas, destacando la importancia de la transparencia y la accesibilidad para los consumidores al tomar decisiones informadas sobre seguros (Enrique & Pineda, 2018). A continuación, se evidencia en la Tabla 5.

Tabla 5
Características del sitio web de una Aseguradora para buena experiencia de usuario.

Opciones	Cantidad	Porcentaje
Calculadoras de cotización en línea	18	43%
Información clara sobre pólizas y coberturas	13	31%
Proceso de solicitud de cotización simplificado	7	17%
Blog con contenido educativo sobre seguros	4	10%
Totales	42	100%

Por lo visto, se resalta la importancia de centrarse en proporcionar herramientas útiles y fácilmente accesibles para los consumidores, como calculadoras de cotización en línea y detalles claros sobre pólizas y coberturas. Al hacerlo, las empresas pueden mejorar la experiencia del usuario, aumentar la satisfacción del cliente y aumentar las tasas de conversión en sus sitios web (Arroyave et al., 2021). Las ofertas exclusivas para usuarios en línea son altamente incentivadoras, con un 40% de los encuestados, mostrando que los consumidores valoran los beneficios exclusivos al interactuar con empresas en la web. Los programas de recompensas por referir nuevos clientes también son mencionados, resaltando la importancia de los incentivos para ampliar la base de clientes de manera efectiva y sostenible (Arbañil, 2019). Como se puede ver en la Tabla 6.

Tabla 6

Acciones que incentivan la interacción en el sitio web de una aseguradora.

Opciones	Cantidad	Porcentaje
Ofertas exclusivas para usuarios en línea	17	40%
Programas de recompensas por referir a nuevos clientes	13	31%
Contenidos interactivos, como videos explicativos	7	17%
Chat en vivo con agentes de seguros para consultas instantáneas	5	12%
Totales	42	100%

Aquí se resalta la importancia de ofrecer incentivos y recompensas atractivas para fomentar la interacción y el compromiso de los clientes en sus sitios web. Al proporcionar ofertas exclusivas y programas de recompensas efectivos, las empresas pueden aumentar la participación del cliente, mejorar la fidelidad a la marca y aumentar las conversiones en línea (Dager & Freire, 2019).

Conclusiones

Las empresas de seguros deben centrarse en crear contenido relevante y optimizar la experiencia móvil de sus sitios web para mejorar su visibilidad en línea, atraer más clientes potenciales y lograr un mayor éxito en el mercado digital de seguros.

Deben implementar un enfoque omnicanal en su estrategia de marketing digital para aumentar su visibilidad y atraer más clientes potenciales. Esto les permitirá proporcionar contenido valioso en varios canales y mejorar las conversiones en un mercado digital competitivo.

Las aseguradoras deben centrarse en brindar una experiencia positiva y confiable a través de

testimonios auténticos de clientes y una presencia activa en redes sociales. Esto les permitirá mejorar su reputación en línea, construir relaciones sólidas con los clientes y tener éxito en un mercado digital competitivo.

Tienen que enfocarse en la accesibilidad y transparencia en la información de seguros en sus sitios web, destacando herramientas como calculadoras de cotización y claridad en las pólizas. Esto fortalecerá su posición en el mercado, aumentará la confianza del consumidor y mejorará su competitividad en el sector de seguros digital.

Ofrecer incentivos y recompensas tangibles puede mejorar la experiencia del usuario y fortalecer las relaciones con los clientes en el mercado de seguros digital, impulsando el éxito y crecimiento de las empresas de seguros.

Referencias

- Albarracín, L. O., Lozada, J. C., Marín, C. M., & Martínez, J. P. (2021, 11 de junio). Sitio web para optimizar el marketing digital en la empresa Spa terapéutico “La Salud” en el cantón La Maná. *Dilemas contemporáneos: educación, política y valores*, 8(3), 0026. https://www.scielo.org.mx/scielo.php?pid=S2007-78902021000200026&script=sci_arttext
- Arbañil, K. D. (2019). *La calidad de servicio como efecto de motivación institucional en el área comercial de la empresa aseguradora Pacífico Seguros*. Universidad Tecnológica del Perú. <https://repositorio.utp.edu.pe/handle/20.500.12867/2338>
- Arroyave, K., Cevallos, V., Ponce, S. R., & Parrales, M. L. (2021). E-commerce: Experiencias de usuarios en sus compras por internet. *Revista Publicando*, 8(31), 225-239. <https://doi.org/10.51528/rp.vol8.id2246>
- Capriotti, P., Zeler, I., & Oliveira, A. (2019). Comunicación dialógica 2.0 en Facebook. Análisis de la interacción en las organizaciones de América Latina. *Revista Latina de Comunicación Social*, 74, 1094-1113. <https://dialnet.unirioja.es/servlet/articulo?codigo=8241571>
- Cardenas, S. A. (2023). *Estrategias de marketing digital y la creación de marca personal en los empleados de una empresa de seguros, Lima 2023*. Universidad César Vallejo. <https://repositorio.ucv.edu.pe/handle/20.500.12692/137908>
- Dager, G., & Freire, F. (2019). Aplicación de las estrategias de las 6R para fidelización de clientes de asistencia médica de la agencia productora de seguros Vanguardia en la ciudad de Guayaquil. *Revista Observatorio de la Economía Latinoamericana*, 7.

<https://tinyurl.com/yc742zbs>

- Duque, M., López, M., Ramos, R., & Isín, M. (2020). Gestión de marca en redes sociales como herramienta para posicionar pequeñas y medianas empresas en Internet. *Polo del Conocimiento*, 5(8), 906-928. <https://dialnet.unirioja.es/servlet/articulo?codigo=7554345>
- Ekosnegocios. (2023, 16 de noviembre). <https://tinyurl.com/2stbc4n9>
- Ekosnegocios. (2023, 17 de julio). <https://tinyurl.com/mrxfjmp4>
- Enrique, G. I., & Pineda, D. A. (2018). *El marketing digital en las redes sociales Facebook, LinkedIn y YouTube y su influencia en la fidelización de los clientes de la empresa Atanasovski Corredores de Seguros*. Universidad Peruana de Ciencias Aplicadas (UPC). <https://repositorioacademico.upc.edu.pe/handle/10757/623548>
- Erència, X. (2022). *La gestión proactiva del cliente de seguros en Bancaseguros. Cómo conseguir ser relevante en las interacciones con los clientes. Una reflexión sobre el cambio de paradigma en la relación comercial de los bancos-aseguradoras con sus clientes*. Universitat de Barcelona. <https://tinyurl.com/2buudkx8>
- González, S. A., Reyes, V., & Angarita, J. F. (2021). Posicionamiento de marca mediante una estrategia de comunicación digital para la optimización del servicio al cliente en el sector asegurador: Seriscol S.A.S. *Universidad Autónoma de Bucaramanga (UNAB)*. <http://hdl.handle.net/20.500.12749/13762>
- Membiela, M., & Pedreira, N. (2019). Herramientas de marketing digital y competencia: Una aproximación al estado de la cuestión. *Revista Atlántica de Economía (ARoEc)*, 3(3). <https://www.econstor.eu/handle/10419/282274>
- Nae. (2016, 7 de septiembre). <https://tinyurl.com/2m6f9x27>
- Paniagua, A., Bedoya, D., & Mera, C. (2020). Un método para la evaluación de la accesibilidad y la usabilidad en aplicaciones móviles. *TecnoLógicas*, 23(48), 99-117. <https://tinyurl.com/bddv57uk>
- Rankingslatam. (2023, 26 de julio). <https://tinyurl.com/3fk6d5c4>
- Tovar, G. K., & Layza, I. A. (2021). *Importancia del material audiovisual con respecto a los videos desarrollados en la Oficina de Comunicaciones del Seguro Integral de Salud*. Universidad Tecnológica del Perú. <https://repositorio.utp.edu.pe/handle/20.500.12867/5466>

Automatización de Marketing y su Impacto en el Incremento de las Conversiones

Marketing Automation and its Impact on Increased Conversions

Francisco Alfredo Valle Sánchez
Carrera de Marketing
Universidad Laica VICENTE ROCAFUERTE de Guayaquil
Guayaquil-Ecuador
fvalles@ulvr.edu.ec
<https://orcid.org/0000-0002-1027-7922>

Rosendo Miguel Sancan Vera
Carrera de Marketing
Universidad Laica VICENTE ROCAFUERTE de Guayaquil
Guayaquil-Ecuador
rsancanv@ulvr.edu.ec
<https://orcid.org/0009-0006-3776-9915>

Resumen

La automatización del marketing se ha convertido en una herramienta fundamental para las empresas que desean mejorar sus tasas de conversión. Al implementarse de manera adecuada, permite una personalización a gran escala, lo que hace que las comunicaciones sean más relevantes y atractivas para los clientes potenciales. Este enfoque personalizado no solo aumenta la probabilidad de que los usuarios se comprometan con el contenido, sino que también mejora las tasas de apertura y clics, lo que conduce a un aumento en las conversiones. La comprobación de las hipótesis permitió encontrar relación entre las estrategias actuales y el incremento de las conversiones; que no hay relación entre las estrategias actuales y el uso de pruebas A/B; hay relación entre el incremento de las conversiones y el uso pruebas A/B. Como objetivo se planteó analizar cómo la automatización de marketing impacta las conversiones. La metodología utilizada fue la deducción, y al emplear un enfoque cuantitativo derivó en una investigación descriptiva; la técnica de encuesta permitió construir un cuestionario tomando como referencia la fundamentación teórica. Las implicaciones de los hallazgos determinaron que se pueden mejorar la personalización y experiencia del cliente, eficiencia operativa y reducción de costos, optimización continua y adaptabilidad, incremento del ROI y fortalecimiento de la competitividad. La investigación concluye que desarrollar una estrategia clara, invertir en tecnología apropiada, capacitar al equipo de marketing en el uso de nuevas herramientas y tecnologías de automatización maximizan el potencial de los canales digitales para atraer y convertir clientes.

Palabras clave: Automatización, Contenido, Estrategias, Tecnología, Canal.

Abstract

Marketing automation has become an essential tool for companies that want to improve their conversion rates. When implemented properly, it allows for large-scale personalization, making communications more relevant and attractive to potential customers. This personalized approach not only increases the likelihood that users will engage with the content, but also improves open and click-through rates, leading to an increase in conversions. The verification of the hypotheses allowed us to find a relationship between the current strategies and the increase in conversions; that there is no relationship between current strategies and the use of A/B testing; There is a relationship between the increase in conversions and the use of A/B testing. The objective was to analyze how Marketing automation impacts Conversions. The methodology used deduction, which by using a quantitative approach resulted in descriptive research; The survey technique allowed the construction of a questionnaire taking the theoretical foundation as a reference. The implications of the findings can improve personalization and customer experience, operational efficiency and cost reduction, continuous optimization and adaptability, increased ROI and strengthened competitiveness. The research concludes that developing a clear strategy, investing in appropriate technology, training the marketing team in the use of new tools and automation technologies maximize the potential of digital channels to attract and convert customers.

Keywords: Automation, Content, Strategies, Technology, Channel.

Introducción

Las organizaciones, conscientes de la importancia de hacer llegar el mensaje adecuado en el lugar y momento perfecto al consumidor potencial, han estado luchando constantemente para adaptarse a estos cambios desde que Internet evolucionó a partir del correo electrónico o de los sitios web puramente estáticos. En este sentido, la automatización del marketing se presenta como una de las soluciones prometedoras que podrían proporcionarles este valioso recurso (Mori & Cáceda, 2024). Al automatizar tareas repetitivas y tediosas, los profesionales del marketing pueden centrar su tiempo y energía en actividades estratégicas de alto valor añadido (Cabay, 2023).

Las empresas se están dando cuenta de la importancia de implementar soluciones de automatización de marketing en sus campañas de correo electrónico, ya que esto les permite interactuar de manera más efectiva con sus clientes potenciales y mejorar sus conversiones (Vasquez, 2022). Esta nueva tendencia en las soluciones completas de marketing busca canalizar a través del tiempo los leads e

introducir en este proceso un conjunto de reglas que parten de conocer las bases del marketing integral y la necesidad de las organizaciones en trazar metas no solo de compra y venta, sino de medición del comportamiento de los últimos en el ciclo de compra. Esta evolución en el campo del e-mail marketing ha llevado a un cambio significativo en la manera en que las empresas gestionan y aprovechan esta herramienta tan importante en sus estrategias de marketing.

Es esencial que se ponga en práctica las múltiples técnicas del inbound marketing, tales como las técnicas de marketing automation, mail marketing, analytics, SEO y SEM, entre otras, con los instrumentos propios de estos ámbitos (Bautista et al., 2024). Estas herramientas facilitan la creación de estrategias de marketing mucho más efectivas y dirigidas. La automatización de marketing cada día toma un papel más importante en la vida de una organización que emplea canales digitales para interactuar con sus clientes y así posicionar su marca en la mente de ellos (Erazo & Grisales, 2023). Las herramientas y tecnologías en la automatización de marketing son aplicaciones web que permiten configurar campañas de envío de emails (entre otras acciones) orientadas al logro de los objetivos.

Mediante la implantación de herramientas de automatización, se podrá disminuir el riesgo de enviar mensajes equivocados o con información no actual, proporcionando a cada usuario una comunicación más valiosa y relevante (Vásquez & León, 2024). El uso del correo electrónico como herramienta de automatización y la implementación de estrategias directas con el consumidor han demostrado ser efectivas en el ámbito de la comercialización de productos y servicios (Martínez, 2023). Se trata de hacer una comunicación eficiente, para dar a cada usuario lo que quiere, en el momento ideal y por el canal que más le agrada, en definitiva, sirven principalmente para gestionar listas de email marketing, envío masivo de correos, crear un autorresponder y promocionar la venta cruzada de productos o servicios.

La aplicación de herramientas web que favorecen la automatización de marketing juegan un papel clave en el incremento de las conversiones web. Utilizar una herramienta que posea la posibilidad de crear grupos de contacto permite enviar correos a solo un contacto o a un grupo de ellos, con el fin de que cada grupo reciba un correo de acuerdo con un comportamiento o propiedades definidas (Vintimilla & Godoy, 2023). Al utilizar esta opción, es posible crear distintos escenarios de comunicación para cada público objetivo, incrementar las tasas de *leads* calificados y obtener un buen retorno del flujo de ingresos.

Entre las métricas que permiten valorar las acciones llevadas a cabo en la automatización de

marketing se encuentran la tasa de conversión que mide la eficacia de la comunicación; la tasa de rebote referente a la capacidad o incapacidad de la comunicación de llegar al destinatario; la tasa útil de apertura que considera el número correcto de emails abiertos respecto al total de mensajes entregados y la tasa de rentabilidad que mide el ROI. Actualmente, ya son muchas las empresas que han decidido hacer uso de chatbots, usados para ofrecer asistencia al usuario (Villón, 2020). Cabe destacar que su uso permite aumentar la posibilidad de incrementar las conversiones, siendo un aliado valioso en la predicción de la demanda, así como para la toma de decisiones informadas en los negocios.

Las innovaciones tecnológicas surgen como respuesta a las necesidades de sus clientes para hacer un mejor uso de sus soluciones de automatización de marketing y aumentar las tasas de conversión (García, 2023). En este sentido, es esencial seguir de cerca la evolución de la Inteligencia Artificial (IA). Las empresas que aprovechan la oportunidad de trabajar con múltiples plataformas que incluyan estas posibilidades multiplican las tasas de incremento de sus conversiones en comparación a aquellas que trabajan con una única solución de Automatización de Marketing.

Metodología

El estudio se basa en teorías publicadas en revistas especializadas que identifican la relación entre la automatización de marketing y las conversiones. Estas teorías señalan aspectos como estudiar a detalle antes de resumir: las necesidades y los deseos del mercado, la forma en que son y pueden ser atendidos, las preferencias y hábitos de compra, etc. Desde el punto de vista de los buscadores, una conversión se produce cuando un usuario realiza una actividad específica, como una compra, se registra en un sitio web o descarga una aplicación. Los buscadores permiten a los anunciantes realizar un seguimiento y medir el ROI asociado con cada conversión.

Para lograr una buena comprensión de la situación, se realizó un trabajo de campo, utilizando el método deductivo, con enfoque cuantitativo, con un tipo de investigación descriptiva, aplicando la técnica de encuesta cuyo instrumento de recolección de datos fue un cuestionario a través del Google Forms dirigido a usuarios que utilizan la automatización de marketing como herramienta para incrementar las conversiones. Las preguntas planteadas fueron de tipo categóricas, considerando aspectos claves como: conocimiento, uso y/o medición de la automatización de Marketing, manejo de la recolección de datos, uso de canales y herramientas tecnológicas, así como la segmentación. La encuesta buscó identificar las necesidades en cuanto a optimización de

procesos, orientación y personalización, manejo de datos y toma de decisiones informadas, que lleven a las empresas aumentar sus conversiones y mejorar la relación con sus clientes.

La validación de la encuesta contó con la participación de docentes expertos en marketing digital, permitiendo establecer los aspectos más importantes entre el campo de la automatización de Marketing como campo de acción y las conversiones como objeto de estudio. Como hipótesis se plantearon: la automatización del marketing tiene un impacto positivo en el incremento de las conversiones, la automatización permite realizar pruebas A/B de manera más eficiente y constante, la personalización precisa, basada en datos y automatizada, mejora la relevancia de los mensajes para los usuarios, la automatización permite enviar recordatorios automáticos a los usuarios que abandonaron su carrito de compra. Esto cobra relevancia al demostrar que los mensajes dirigidos a audiencias específicas, va a aumentar la probabilidad de que los usuarios realicen acciones deseadas, como compras o registros. Los datos, producto de las encuestas, fueron analizados con la ayuda del paquete estadístico SPSS 27, aplicando tablas cruzadas que permitirán comprobar las hipótesis planteadas.

Resultados y discusión

Un poco más de la mitad de los encuestados utiliza las funciones entrega de contenido personalizado, recopilación de datos y segmentación de clientes, para la automatización de Marketing, estas funciones pueden ayudar a identificar oportunidades de mejora y recomendar estrategias efectivas, esto contrasta por lo dicho por Betalleluz et al. (2024), elaborar una estrategia clara, precisa y detallada, que contemple múltiples aspectos y escenarios, permite una mayor adaptabilidad y flexibilidad ante los cambios del mercado, se debe entonces crear contenido dinámico y altamente personalizable, que pueda adaptarse en tiempo real según las interacciones y el comportamiento del usuario, generando una experiencia única y relevante.

Los encuestados utilizan como herramientas de automatización de marketing Mailchimp y HubSpot, que son dos herramientas populares en el ámbito de la automatización de marketing, cada una con sus fortalezas y funcionalidades específicas. Evaluar su uso en las empresas puede proporcionar una visión clara de su efectividad y áreas de mejora. Determinar qué funcionalidades son críticas para alcanzar los objetivos de marketing (Londoño, 2024). Para empresas pequeñas y medianas con un enfoque en campañas de correo electrónico, Mailchimp puede ser una solución adecuada debido a su facilidad de uso y costo accesible.

Los canales digitales que utilizan los encuestados para atraer clientes potenciales son Tasa de clics (CTR), Tasa de conversión y Tráfico en el sitio web, estas métricas son adecuadas y deben utilizarse con un enfoque holístico, su integración con análisis de segmentación y personalización optimizarán la automatización, logrando así conversiones más efectivas y sostenibles. Respecto a la medición de la efectividad en las campañas de remarketing automatizadas lo más utilizado fue la Tasa de Conversión. Es necesario considerar otros indicadores como el retorno de la inversión (ROI) y el costo por adquisición (CPA) para obtener una visión más completa del rendimiento de estas campañas (Aguirre & Chuya, 2023). Es esencial complementar la tasa de conversión con métricas como el costo por adquisición, el retorno sobre la inversión y las tasas de clics para obtener una visión más integral del rendimiento de las campañas.

Los encuestados indican que los principales desafíos que han enfrentado al implementar la automatización de marketing son fatiga de comunicación, integración y mantenimiento del contenido. La automatización del marketing, mediante el uso de software y tecnología, agiliza tareas repetitivas como campañas de correo electrónico y captación de clientes potenciales (Iglesias, 2021). Aunque la fatiga de comunicación puede surgir por sobreexposición a mensajes de marca, la segmentación mejorada y la personalización son ventajas clave. La integración y el mantenimiento del contenido pueden ser desafíos, pero la eficiencia en la preventa compensa estos obstáculos.

Con una significancia de 0,01, se acepta la hipótesis alternativa *Hay relación entre las estrategias actuales y el incremento de las conversiones*. La relación entre las estrategias actuales y el incremento de las conversiones es crucial para el éxito en marketing digital. Algunas estrategias efectivas para mejorar la tasa de conversión incluyen: aclarar dudas de usuarios, sensación de escasez y urgencia, diseño web responsive (Moser, 2020). Estas estrategias pueden aumentar la rentabilidad del sitio al incrementar las conversiones

Con una significancia de 0,538, se acepta la hipótesis nula *No hay relación entre las estrategias actuales y el uso de pruebas A/B* la aceptación de la hipótesis sugiere que, a pesar de la disponibilidad y el potencial beneficio de las pruebas A/B, las estrategias de marketing actuales no dependen significativamente de estas pruebas para su formulación y ejecución, esto implica que los encuestados aún no han adoptado completamente una cultura de análisis y experimentación, otra razón pudiera ser que las pruebas A/B no se utilicen de manera óptima debido a limitaciones de recursos. Este hallazgo debe llevar a reevaluar las estrategias y considerar la integración de métodos de prueba y análisis más rigurosos; incluso si las pruebas A/B no son actualmente una parte central

de sus estrategias (Luján et al., 2023).

Con una significancia de 0,01, se acepta la hipótesis alternativa, *hay relación entre el incremento de las conversiones y el uso pruebas A/B* la aceptación de la hipótesis destaca la importancia de estas pruebas en el marketing digital moderno. Al permitir que las decisiones se basen en datos empíricos en lugar de suposiciones, las pruebas A/B ofrecen una manera efectiva de optimizar las estrategias de marketing y mejorar los resultados (Naranjo & Rueda, 2023). Las empresas que adopten y dominen esta técnica estarán en una mejor posición para maximizar sus conversiones y, en última instancia, su éxito en el mercado digital.

La automatización del marketing es una herramienta poderosa que, si se utiliza correctamente, puede llevar a un aumento significativo en las conversiones. Al permitir una personalización a gran escala, mejorar la eficiencia operativa y facilitar la optimización continua, la automatización del marketing no solo cambia la forma en que las empresas gestionan sus campañas, sino que también potencia su capacidad para atraer y convertir clientes de manera efectiva en el entorno digital altamente competitivo actual.

Referencias

- Aguirre, M., & Chuya, G. (2023). *Propuesta de desarrollo de un plan de comercialización digital para la empresa comercial Aguirre Ramón*. Universidad Politécnica Salesiana, Cuenca, Ecuador. <https://tinyurl.com/ycxbsjz4>
- Bautista, S., Bohórquez, M., & Sierra, S. (2024). *Hacia el Futuro: La IA en el Marketing Digital y su Aplicación en Amazon Business*. Universidad Cooperativa de Colombia. <https://tinyurl.com/4et9j2tt>
- Betalleluz, A., Ramos, C., Ramos, M., Neyra, A., & Villegas, A. (2024, marzo). *La implementación de ERP para la mejora en el rendimiento de ventas de una pyme: Macronegocios EIRL*. Universidad ESAN. <https://tinyurl.com/37y4kaww>
- Cabay, C. (2023). *Integración de la Inteligencia Artificial con otras tecnologías en la creación de contenidos para redes sociales*. Universidad Técnica de Ambato. <https://tinyurl.com/4uszu6eb>
- Erazo, S., & Grisales, J. (2023). *Factores que influyen en la relación de la inteligencia artificial y el marketing digital frente a las empresas de consumo masivo*. Colegio de Estudios Superiores de Administración (CESA). <https://tinyurl.com/3w776m58>

- García, G. (2023). *Análisis de los procesos de adopción de herramientas tecnológicas de automatización para marketing en empresas de software as a service*. Universidad EAFIT. <https://tinyurl.com/2pfvpe6s>
- Iglesias, A. (2021). *Adopción de la Inteligencia Artificial en procesos de venta B2B en empresas de Tecnología*. Universidad de San Andrés. <https://tinyurl.com/53pb86ea>
- Londoño, L. (2024). *La percepción del consumidor frente a la gestión del branding en Instagram: Caso de una empresa comercializadora de prendas de vestir en Medellín, Colombia*. Institución Universitaria Tecnológico de Antioquia. <https://tinyurl.com/4y73vsrr>
- Luján, L., Centurión, M., Maciel, M., Gheringhelli, L., & Mareco, G. (2023). *Transformación Digital de las PYMES en Paraguay: Retos y Oportunidades*. *Ciencia Latina Revista Científica Multidisciplinar*, 7(5), 8294-8309. https://doi.org/10.37811/cl_rcm.v7i5.8411
- Martínez, B. (2023). *Transformación digital en la gestión de atención al cliente en las PYMES de servicios de internet en la ciudad de Cañar*. Universidad Católica de Cuenca. <https://tinyurl.com/4fuyc3xu>
- Mori, C., & Cáceda, F. (2024, enero). *Implementación de un robotic process automation integrada al API de Meta Business para automatizar la gestión de registros de leads en la empresa DMC Perú en el Año 2023*. Universidad Tecnológica del Perú. <https://tinyurl.com/37dzau55>
- Moser, C. (2020). *Impulse Buying: Designing for Self-Control with E-commerce*. <https://tinyurl.com/26t42fkp>
- Naranjo, B., & Rueda, R. (2023, agosto). *Direccionamiento estratégico y su impacto en la comercialización de productos del Rancho Procesa del cantón La Maná 2023*. Universidad Técnica de Cotopaxi. <https://tinyurl.com/bd7u9bnw>
- Vásquez, I., & León, J. (2024). *La inteligencia artificial como herramienta en la toma de decisiones en el marketing: Una revisión bibliográfica*. Universidad del Azuay. <https://tinyurl.com/5b6b86d6>
- Vásquez, J. (2022). *Aplicación web basada en la metodología Inbound Marketing para fortalecer la capacidad de generar contactos del marketing digital en un concesionario de motos en la ciudad de Chiclayo*. Universidad Católica Santo Toribio de Mogrovejo. <https://tinyurl.com/3fxt5eax>
- Villón, N. (2020, julio). *Inteligencia Artificial aplicada al marketing: Impacto del uso de Chatbots Cognitivos en la satisfacción del cliente del sector bancario*. Universidad Peruana de

Ciencias Aplicadas. <https://tinyurl.com/yp7ms3j6>

Vintimilla, D., & Godoy, B. (2023). *Diseño e implementación de una herramienta de email marketing para la Universidad Salesiana utilizando tecnologías abiertas*. Universidad Politécnica Salesiana. <https://tinyurl.com/y3wk2p3a>

Eficiencia Productiva y Financiera a través del uso de Inteligencia artificial en la producción del camarón

Productive and Financial Efficiency through the use of Artificial Intelligence in shrimp production

Karina Ecilda Malatay González
Docente de la carrera de Administración de Empresas
Universidad Laica VICENTE ROCAFUERTE de Guayaquil
Guayaquil-Ecuador
kmalatayg@ulvr.edu.ec
<https://orcid.org/0000-0002-6279-3988>

Erwin Gustavo Muñoz Montiel
Facultad de Administración
Universidad Laica VICENTE ROCAFUERTE de Guayaquil
Guayaquil-Ecuador
emunozmo@ulvr.edu.ec
<https://orcid.org/0009-0006-7619-0930>

José Luis Rodríguez Flores
Facultad de Administración
Universidad Laica VICENTE ROCAFUERTE de Guayaquil
Guayaquil-Ecuador
jrodriguezfl@ulvr.edu.ec
<https://orcid.org/0000-0002-5475-0953>

Resumen

El presente artículo tuvo por objetivo general explorar el impacto de la implementación estratégica de tecnologías de Inteligencia Artificial en la producción camaronera en Ecuador, y cómo estas herramientas están contribuyendo a la optimización de indicadores financieros clave en la industria. Como metodología se acudió a la técnica de revisión documental, con la finalidad de reunir información de distintas fuentes que respalden el tema principal de estudio; se excluyeron aquellos estudios que no ofrecieran datos cuantificables. Los principales resultados revelaron que el sector camaronero de Ecuador ha enfrentado diversos desafíos para lograr el nivel competitivo que tiene a nivel mundial, no obstante, para aumentar la producción y un mayor control de los procesos, es necesario que se incorporen las herramientas tecnológicas de Inteligencia Artificial utilizadas actualmente por distintos países, lo que sin duda contribuirá a un mejor resultado de los procesos de producción, otorgando a los empresarios la posibilidad de conocer de forma inmediata sus niveles de producción, alimentos requeridos, peso, tamaño, entre otros aspectos, que agregan calidad a la producción del camarón. Se concluye que la inteligencia artificial sí ha incidido de manera significativa en los procesos de la acuicultura, lo que permite la optimización de indicadores como costos de producción, eficiencia operativa y calidad del producto, haciendo más competitivo el

sector, no solo a nivel nacional sino también internacional. Por tanto, se requiere generar estrategias que permitan a los empresarios del sector camaronero del país, adquirir herramientas tecnológicas en sus procesos, para alcanzar mayores niveles de rentabilidad y producción.

Palabras clave: Acuicultura, Productividad, Finanzas, Comercio, Inteligencia artificial.

Abstract

The general objective of this article was to explore the impact of the strategic implementation of Artificial Intelligence technologies in shrimp production in Ecuador, and how these tools are contributing to the optimization of key financial indicators in the industry. As a methodology, the documentary review technique was used, with the purpose of gathering information from different sources that support the main topic of study; Studies that did not offer quantifiable data were excluded. The main results revealed that the Ecuadorian shrimp sector has faced various challenges to achieve the competitive level it has worldwide, however, to increase production and greater control of the processes, it is necessary to incorporate the technological tools of Intelligence. Artificial currently used by different countries, which will undoubtedly contribute to a better result of the production processes, giving entrepreneurs the possibility of immediately knowing their production levels, required foods, weight, size, among other aspects, which They add quality to shrimp production. It is concluded that artificial intelligence has had a significant impact on aquaculture processes, allowing the optimization of indicators such as production costs, operational efficiency and product quality, making the sector more competitive, not only nationally but also internationally. Therefore, it is necessary to generate strategies that allow entrepreneurs in the country's shrimp sector to acquire technological tools in their processes, to achieve higher levels of profitability and production.

Keywords: Aquaculture, Productivity, Finance, Trade, Artificial intelligence

Introducción

En el 2023 la industria camaronera en Ecuador ha tenido complicaciones en el precio promedio anual USD 2,35 libra, comparado con USD 2,84 en el 2022 para el mercado internacional, sin embargo, el resultado ha sido todo lo contrario en su producción, donde se incrementó de 2,338,728,845 libras en el 2022 a 2,676,645,175 libras en el 2023 generando un 14 % de variación anual, como lo indica en su página web la Cámara Nacional de Acuicultura, es por esto, que la búsqueda de métodos innovadores para mejorar la eficiencia y rentabilidad es imperativa (CNA,

2023).

Según el Observatorio de Complejidad Económica (OCE, 2022), Ecuador ha sido durante muchos años el primer productor mundial de camarón, en segundo lugar se ubica India y tercer lugar Vietnam, donde se encuentra el sector de camarones y langostinos congelados. Por otro lado, Ecuador tiene como principales mercados internacionales a los siguientes países que se muestran en la Tabla 1.

Tabla 1

Participación de destinos de las exportaciones de Camarón Ecuatoriano 2022 y 2023

Países	2022	2023
China	55,55%	58,88%
Europa	17,78%	17,53%
Estados Unidos	18,41%	16,96%
Resto de Asia	5,65%	3,88%
América	1,98%	2,14%
África	0,56%	0,54%
Oceanía	0,06%	0,06%

Fuente: Elaboración propia con datos tomados del Banco Central del Ecuador (2023).

El sector camaronero ecuatoriano demanda métodos innovadores para continuar como principal proveedor a nivel global (Negocios Networking, 2022). Es por esto que se presenta propuestas para optimizar las siguientes áreas cruciales en la producción del camarón, esto es: Alimentación y nutrición, Control de procesos y optimización, reducción del impacto ambiental y técnicas de camaronicultura como lo indica el estudio de la Corporación Ecuatoriana para el desarrollo de la investigación y la academia (CEDIA, 2021).

El uso de inteligencia artificial en la cría de camarones permite optimizar los protocolos de alimentación y mantener la salud de los camarones, reduciendo el desperdicio y mejorando las tasas de conversión alimenticia (Krustagroup, 2022). Con sistemas avanzados como el MIC-710AIX y el MIC-770V2, los acuicultores pueden obtener datos en tiempo real y ajustarlos para mantener condiciones óptimas, lo que ha demostrado mejorar la sostenibilidad de la producción. Por ejemplo, el sistema de IA ha logrado una reducción significativa del desperdicio de alimento y ha aumentado la eficiencia del uso del agua, lo que minimiza el impacto ambiental de la acuicultura de camarones (Enabling an Intelligent Planet, 2023).

Tomando como referencia estos antecedentes, se entiende que las tecnologías digitales han tenido un desarrollo galopante los últimos años. La administración de datos a través de Big Data,

Inteligencia Artificial (IA), Robótica y el internet de las cosas (IoT) se han implementado en algunas empresas del sector camaronero. Para la presente investigación se analiza el uso de la Inteligencia Artificial para detección de eventos (alertas tempranas y anomalías), además del reconocimiento del Banco Interamericano de Desarrollo a una empresa ecuatoriana por su innovación tecnológica en esta área, da un enfoque prometedor para optimizar la producción de camarones en los laboratorios de larvas (BID, 2022).

La IA, con su capacidad para procesar grandes volúmenes de datos y realizar análisis predictivos, junto con la biometría, que emplea medidas físicas y comportamentales únicas para la identificación, ofrece un conjunto de herramientas poderosas para transformar las operaciones camaroneras (López et al., 2024). Desde la monitorización de la salud de los camarones hasta la gestión inteligente del hábitat acuático, estas tecnologías están revolucionando cada aspecto de la producción (Cordero, 2022).

Objetivo General

Explorar el impacto de la implementación estratégica de tecnologías de Inteligencia Artificial en la producción camaronera en Ecuador, y cómo estas herramientas están contribuyendo a la optimización de indicadores financieros clave en la industria.

Objetivos Específicos

- Analizar la evolución reciente de la industria camaronera en Ecuador, incluyendo tendencias de producción, precios internacionales y participación en el mercado global.
- Investigar las tecnologías digitales, incluyendo IA y biometría, que se están aplicando en la producción camaronera para mejorar la eficiencia y rentabilidad.
- Diagnosticar los beneficios financieros de la implementación de IA y biometría en la optimización de indicadores como costos de producción, eficiencia operativa y calidad del producto.

Metodología

Reyes (2022) explica sobre el desarrollo metodológico de la investigación y señala que es importante realizar la recopilación de la información de diversas fuentes, a continuación, se detallan cuáles serán las fuentes primarias y secundarias. Esta investigación es netamente documental, porque la información recopilada proviene de fuentes primarias en el campo de las tecnologías de información, la automatización y las tendencias del uso de la inteligencia artificial en la mejora estratégica de IA y biometría, las mismas que están impactando positivamente en la optimización de

indicadores financieros como costos de producción, eficiencia operativa y calidad del producto. También se encontró información con enfoque descriptivo al obtener resultados del Banco Central del Ecuador. Como fuente primaria se han consultado artículos, casos de estudio y análisis de tendencias, donde se ilustran los beneficios tangibles que estas innovaciones están aportando, así como los desafíos y consideraciones éticas que surgen en el camino hacia una producción camaronera más inteligente y sostenible; también se consultó como fuentes secundarias investigaciones internacionales donde la producción de camarón tiene participación en la actividad acuícola de países, por ejemplo China e India, citando los más importantes. Se centró en estudios publicados en los últimos cinco años para garantizar la actualidad de la información. Además, se consideraron documentos que presentarán resultados empíricos y casos de estudio específicos de aplicaciones de IA en la acuicultura. Se excluyeron aquellos estudios que no ofrecieran datos cuantificables sobre la mejora de la rentabilidad o que carecieran de rigor metodológico. También se verificó la relevancia de cada fuente en el contexto del sector acuícola, seleccionando únicamente aquellos documentos que proporcionaron una comprensión profunda y detallada del tema.

Resultados

A continuación, se dan a conocer los datos que se han obtenido del Banco Central del Ecuador y que corresponden a las exportaciones ecuatorianas de camarón donde se evidencia un incremento de las toneladas exportadas y su respectivo precio total FOB despachado, que se detallan en la Figura 1, donde se observa un promedio de crecimiento de 17.39% desde el 2015 hasta 2023, se puede contemplar un crecimiento constante, pero que por factores externos su precio en el mercado internacional ha disminuido, esto quiere decir que el valor de camarón de exportación está dejando de ser competitivo.

Este incremento de los últimos años, en el sector camaronero ecuatoriano se debe principalmente a 5 innovaciones que han permitido su crecimiento constante, estos son: a) Investigación, por ejemplo la empresa *Skretting Aquaculture Innovation Guayas Research Station*, enfocado en la producción del camarón blanco hacia el mundo (Skretting, 2022; Castro, 2024); b) Acuicultura de precisión, por ejemplo técnicas que se van mejorando con el pasar del tiempo, como la alimentación automatizada (Tapia & Peñaherrera, 2022); c) Inteligencia artificial y el Big Data, de donde se desarrolla la presente investigación; las conocidas apps, equipos de última tecnología donde se puede mejorar la productividad de las larvas; mejorar el control y monitoreo de los parámetros del agua (medición del sulfito) en el campo y en las tinajas; d) Congelamiento y Procesamiento, dentro

del proceso de producción y exportación, la cadena de frío es prioritaria, por esto el sector privado aumentó la capacidad de congelamiento, por ejemplo la empresa Semaica, que es una empresa dedicada a la construcción de las diversas líneas de refrigeración para el sector y finalmente, e) Valor agregado de exportación, que es ampliar las diversas presentaciones que puede llegar a tener el camarón de exportación.

Figura 1
Exportaciones Ecuatoriana de Camarón

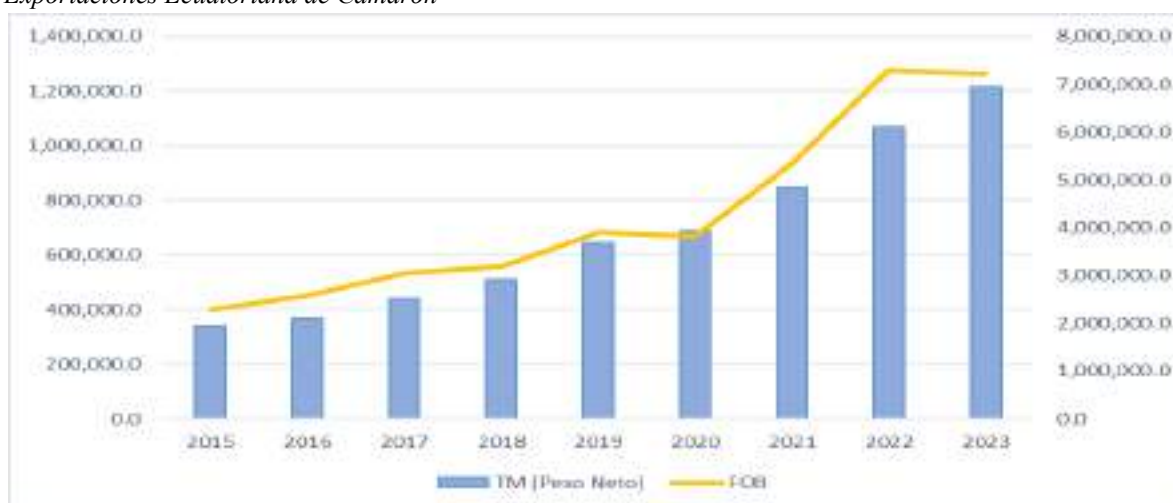

Fuente: Datos tomados del Banco Central del Ecuador (2023).

Trabajos similares que han sido desarrollados para el control y conteo de larvas a través de procesamiento de imágenes

La inteligencia artificial (IA) está revolucionando la acuicultura, especialmente en el sector camaronero, al permitir un monitoreo continuo y automatizado (Luna, 2023). Tradicionalmente, el cultivo de camarones ha sido manual y costoso, pero la IA ofrece herramientas para estimar longitud, evaluar el tracto digestivo y contar camarones en tiempo real (Riberiro, 2021). Además, programas basados en IA pueden correlacionar datos de diversas prácticas, optimizando la producción y rentabilidad. Aunque algunos acuicultores aún son reacios a adoptar estas tecnologías, su implementación promete una mayor sostenibilidad y eficiencia en la industria (Newman, 2023). El uso de inteligencia artificial (IA) en la acuicultura ha demostrado ser altamente eficiente, especialmente en el conteo preciso de larvas de camarón *Penaeus monodon* (Luna, 2023). El método PLCS, que utiliza solo un teléfono inteligente para capturar imágenes, logra una precisión promedio del 93.79%, superando métodos tradicionales como los mapas de densidad. Este enfoque simplifica significativamente el proceso de conteo en escenarios congestionados, mejorando la

precisión de las transacciones y la planificación del proceso de cría. La capacidad de la IA para preservar alta resolución y proporcionar información semántica mejora el rendimiento de conteo y localización, mostrando un gran potencial para optimizar la eficiencia en las granjas acuícolas. Con su alta precisión y estabilidad, la IA se posiciona como una herramienta esencial para mejorar la sostenibilidad y la rentabilidad en el sector camaronero.

Este artículo propone un sistema automatizado de monitoreo utilizando procesamiento de imágenes y aprendizaje profundo para estimar la longitud, evaluar el tracto digestivo y contar camarones (Kramer, 2019). Además, se diseñó un sistema móvil para seguir camarones en varios tanques, demostrando el potencial de la IA para mejorar la eficiencia y reducir costos. Los resultados son prometedores, aunque se identificaron áreas para futuras mejoras, como la ampliación del área de monitoreo y la detección automatizada de anomalías en la apariencia de los camarones (Armijos, 2021).

El cultivo de camarón se enfrenta a la creciente demanda de eficiencia, impulsando la necesidad de tecnologías de automatización avanzadas. Este estudio presenta un enfoque que combina técnicas de visión por computadora y aprendizaje no supervisado para mejorar la segmentación de instancias de camarones (medición por imágenes de larvas de camarón), reduciendo la dependencia de grandes conjuntos de datos etiquetados. Al crear un conjunto de datos específico de camarones y entrenar modelos de aprendizaje contrastivo como MoCov2, se logró un rendimiento superior al ajustar el modelo Mask R-CNN. Esta metodología no solo mejora la precisión y eficiencia en la acuicultura, sino que también ofrece mejoras significativas en ahorros de costos y recursos de producción.

Este artículo propone un sistema portátil basado en Shrimpseed_Net, una red neuronal convolucional modificada de CSRNet, para el conteo preciso de semillas de camarón, superando las limitaciones del conteo manual. Al implementarlo en teléfonos inteligentes, el sistema permite el conteo automático en segundos con una precisión del 95,53% y un error promedio de 17,28 después de solo 50 iteraciones. Este avance no solo ahorra tiempo y reduce la complejidad espacial de la red, sino que también promueve la modernización de la acuicultura, facilitando prácticas inteligentes y eficientes en diversos entornos naturales.

El siguiente artículo trata sobre el proyecto de Aquaconnect donde sus socios pretenden beneficiar 13,000 hectáreas de superficie agrícola en India en los próximos dos años. Con la industria asiática del camarón, habiendo perdido 20 mil millones de dólares en una década debido a enfermedades, se espera que en Andhra Pradesh la producción se reduzca en un 40% este año. La aplicación Farm MOJO de Aquaconnect (2021) utiliza un aprendizaje automático para gestionar operaciones de

cultivo y prevenir enfermedades, mejorando así la sostenibilidad y productividad del sector acuícola en la India.

Conclusión

El sector camaronero de Ecuador ha evolucionado con el paso de los años y representa uno de los sectores más dinámicos e importantes en el desarrollo y crecimiento de la economía del país. La industria camaronera ha enfrentado diversos retos y desafíos para lograr posicionamiento en el mercado internacional, con un producto de calidad que es demandado por distintos países del mundo. Sin embargo, el sector requiere fortalecer la producción con el uso de tendencias tecnológicas a nivel industrial que les permita aumentar los niveles de producción. A su vez, es importante que los precios del camarón sean revisados y evaluados por las instituciones pertinentes con la finalidad de que las empresas que representan este sector obtengan niveles de rentabilidad que compense los altos costos y gastos que se enfrentan.

Asimismo, las tecnologías digitales, incluyendo la IA y biometría, son herramientas que están siendo aplicadas en diversos procesos de la acuicultura, generando excelentes resultados y representando una oportunidad para que las empresas camaroneras se muestren más competitivas en el mercado internacional.

La inteligencia artificial ha generado beneficios financieros a las empresas camaroneras que han acudido a la adquisición de tecnologías con IA y biometría, ofreciendo a los productores, un mayor control de los procesos de producción teniendo en cuenta la posibilidad de acceder a datos precisos y estandarizados, crecimiento de las piscinas, optimización de la alimentación de los crustáceos, el tamaño, el peso, entre otros aspectos que contribuyen a la mejora continua y la toma de decisiones por parte de los empresarios. Esto permite la optimización de indicadores como costos de producción, eficiencia operativa y calidad del producto, haciendo más competitivo el sector, no solo a nivel nacional sino también internacional.

Recomendaciones

Se recomienda que se generen planes de incentivo o facilidades al sector camaronero, para que las empresas que pertenezcan a este sector, puedan adquirir nuevas tecnologías incluyendo la Inteligencia Artificial que pueda ser utilizada en los procesos productivos del camarón, lo que fortalecería la producción nacional y la exportación del camarón a niveles aún más competitivos que los actuales.

Referencias

- Aquaconnect. (2021, 4 de febrero). *Aquaconnect: una aplicación para la acuicultura sostenible*. Cemas Global. <https://tinyurl.com/8tfhw8fj>
- Armijos, S. (2021, 15 de noviembre). Con tecnologías se maximiza la producción acuícola en Ecuador. *Vistazo*. <https://tinyurl.com/yyvr8f3f>
- Banco Interamericano de Desarrollo (BID). (2022). *Larvia: una app de análisis de larva de camarón que usa Deep Learning*. <https://tinyurl.com/23f9h9ym>
- Castro, K. (2024). *Análisis de proyecto de inversión para distribución automatizada de balanceado en fincas de engorde de camarón ubicada en el cantón Durán, provincia del Guayas* [Tesis de maestría]. Repositorio Institucional. ESPAE Escuela de Negocios. <https://tinyurl.com/2d7rtuv5>
- CEDIA. (2021). *VTIC Innovando el Sector Productivo del Camarón*. Editorial CEDIA. <https://connect.cedia.edu.ec/docs/CONNECT%20N6.pdf>
- Cámara Nacional de Acuicultura (CNA). (2023). *Ecuador cierra en 2023 con cifras en rojo en materia económica y de seguridad*. <https://tinyurl.com/524742fw>
- Cordero, B. (2022). Algoritmos de aprendizaje supervisado para proyección de ventas de camarón ecuatoriano con lenguaje de programación Python. *Revista Economía y Negocios*, 13(2), 30-51. <https://doi.org/10.29019/eyn.v13i2.996>
- Enabling an Intelligent Planet. (2023, 21 de abril). *A New Era in Shrimp Farming: The Advantages of AI-Powered Monitoring and Control*. <https://tinyurl.com/2ybt2p2>
- González, F. (2022, 23 de abril). La inteligencia artificial (IA) en la acuicultura. *Piscicultura Global*. <https://www.pisciculturaglobal.com/inteligencia-artificial-acuicultura/>
- Kramer, L. (2019, 4 de marzo). La plataforma de IA entrega datos a los productores de peces y camarones. *Global Seafood Alliance*. <https://tinyurl.com/bdrtv2xy>
- Krustagroup. (2022). *La inteligencia artificial en la industria pesquera: Lo que debes saber*. Krustagroup Grupo Amasua. <https://tinyurl.com/2z2anhad>
- López, E., Miranda, J., & Farez, M. (2024). Modelo de negocio como plataforma digital para la búsqueda de mercados alternativos para la exportación de productos ecuatorianos. *Revista 593 Digital Publisher CEIT*, 9(3), 281-296. <https://doi.org/10.33386/593dp.2024.3.2379>
- Luna, M. (2023, 26 de junio). Desarrollan aplicación para contar larvas de camarón con teléfonos inteligentes. *Aquahoy Revista Digital en Acuicultura*. <https://tinyurl.com/25pn4vf9>
- Negocios Networking. (2022, 2 de septiembre). *Esta solución ecuatoriana de inteligencia artificial*

revolucionando la industria del camarón [Archivo de video]. Youtube.
<https://tinyurl.com/mua2d795>

Newman, S. (2023, 5 de abril). Inteligencia artificial y cultivo de camarones. *Panorama Acuicola Magazine*. <https://tinyurl.com/mtnwe3r4>

Rahimi-Midani, A. (2023). Comparison of aquaculture practices with and without deep tech. In *Deep Technology for Sustainable Fisheries and Aquaculture* (pp. 79-140). Springer.
https://doi.org/10.1007/978-981-99-4917-5_4

Reyes, E. (2022). *Metodología de la investigación científica*. Page Publishing.

Riberiro, R. (2021, 4 de octubre). *Inteligencia artificial en las empresas: Revelamos los secretos detrás de algunos ejemplos exitosos*. <https://tinyurl.com/2r62xrzv>

Skretting. (2022). *Skretting Aquaculture Innovation (AI): Donde la ciencia se encuentra con la industria*. Skretting a Nutreco Company.

Tapia, E., & Peñaherrera, H. (2022). *El desarrollo tecnológico y su impacto en las exportaciones del sector camaronero, periodo 2018 - 2022* [Tesis de maestría]. Repositorio Institucional. Universidad Politécnica Ecuador. <https://tinyurl.com/ysu5axk2>

Vásquez, W., Inga, M., & Betalleluz, I. (2022). Inteligencia artificial en acuicultura: Fundamentos, aplicaciones y perspectivas futuras. *Scientia Agropecuaria*, 13(1), 79-96.
<https://doi.org/10.17268/sci.agropecu.2022.008>



Gestión de Procesos de Negocio (BPM) en el desarrollo empresarial. Análisis de estudios previos

Business Process Management (BPM) in business development. Analysis of previous studies

Raúl Gustavo Santillán López
Universidad Laica VICENTE ROCAFUERTE de Guayaquil
Guayaquil-Ecuador
rsantillanl@ulvr.edu.ec

Cristhian Andrés Bermúdez Loor
Universidad ECOTEC
Guayaquil-Ecuador
cbermudez@mgs.ecotec.edu.ec

Gisella Vanessa Mera Espinoza
Universidad ECOTEC
Guayaquil-Ecuador
gmera@ecotec.edu.ec

Roxana Jacqueline Carpio Monroy
Investigadora independiente
Guayaquil-Ecuador
roxicarp@hotmail.com

Resumen

La Gestión de Procesos de Negocio es una estrategia moderna destinada a implementar, ejecutar y optimizar continuamente diversos procesos de negocio para mejorar la agilidad organizacional. Considerando lo antes mencionado, la presente investigación tiene como principal objetivo identificar, determinar, documentar y analizar estudios e investigaciones previas sobre la Gestión de Procesos de Negocio (BPM) y la importancia en el desarrollo empresarial.

Palabras clave: Gestión, Procesos, Negocios, BPM, Organización.

Abstract

Business Process Management is a modern strategy aimed at continuously implementing, executing, and optimizing various business processes to improve organizational agility. Considering the above, the main objective is to identify, determine, document and analyze previous studies and research on Business Process Management (BPM) and its importance in business development.

Keywords: Management, Processes, Business, BPM, Organization.

Introducción

Debido a las constantes variaciones en la forma de generar negocios, cambios en la forma de

consumo del mercado y en las nuevas modalidades que presentan las tecnologías, la administración de los recursos tanto financieros como humanos se vuelven complejos. Esto genera que las organizaciones plasmen modelos eficientes y óptimos en el desarrollo de sus actividades, entre ellos, la implementación de modelos de gestión de procesos, además, los negocios han experimentado cambios significativos en sus modelos operativos durante los últimos años, lo cual beneficia en una valiosa optimización de costos y servicios (Henzen & Weenk, 2022). Por otro lado, es preciso indicar que la industria está al borde de la transformación digital, ya que las organizaciones están explorando la automatización para mejorar los servicios digitales y optimizar la eficiencia en beneficio de los clientes (Mishra et al., 2019). Bajo esta misma línea, Admand y Loody (2020) manifiestan que el avance de las nuevas tecnologías tiene el potencial de transformar la gestión de procesos de negocio (BPM) tradicional en un enfoque más innovador. Para aprovechar plenamente las ventajas de estas nuevas tecnologías, es importante comprender las posibilidades de investigación de BPM y mantenerse informado sobre las tendencias actuales en este campo.

En tal sentido, el estudio de la Gestión de Procesos de Negocio (BPM) y la orientación a procesos es un área de interés en el estudio del comportamiento de la gestión operativa, en función de ello se han desarrollado numerosas investigaciones en donde se evidencia la importancia y papel fundamental que tiene la BPM en la formulación de una estrategia empresarial, lo cual se relaciona con la planificación, ejecución y supervisión de procesos organizacionales (Gudelj et al., 2021). En un panorama empresarial en rápida evolución, las organizaciones se ven obligadas a adaptarse a las demandas cambiantes para mantener su ventaja competitiva, para hacer frente a estos desafíos, las empresas deben mejorar y evaluar continuamente sus procesos para seguir teniendo éxito en un mercado incierto. Durante la última década, las organizaciones han utilizado diversas herramientas de gestión, como la gestión de la calidad total, la reingeniería de procesos de negocio y la gestión de procesos de negocio (BPM), para mejorar la competitividad.

Considerando lo descrito, se desarrolla la presente investigación, la misma que se centra en cuatro pasos claves: identificar, determinar, documentar y analizar la Gestión de Procesos de Negocio (BPM) por sus siglas en inglés. La importancia del estudio radica en determinar las características y pilares de la Gestión de Procesos de Negocio (BPM). Este estudio presenta el análisis teórico de BPM y su impacto en la organización, basado en ello se desarrolla una revisión de la literatura con la ayuda de fuentes de información secundaria.

Metodología

Para el desarrollo del presente estudio se toma en consideración un estudio de tipo bibliográfico, con la aplicación de fuentes de información secundaria. Se revisaron artículos científicos de alto impacto y estudios previos, lo cual permitió definir una literatura específica sobre la importancia y beneficios que genera una adecuada gestión de procesos de negocio (BPM). De esta manera, el documento descrito se consolida como un soporte teórico para la ejecución de investigaciones futuras.

Resultados y Discusión

Durante las últimas tres décadas, si bien la construcción y la importancia de los modelos de madurez de gestión de procesos de negocio (BPM/MM) se han mantenido prácticamente sin cambios, el entorno empresarial y el panorama organizacional en evolución requieren una reevaluación de estos modelos. De acuerdo con Szlagowski y Berniak (2021) los rápidos avances en la automatización y el ritmo cada vez mayor del cambio resaltan la necesidad de integrar la evaluación de la madurez con las metodologías de implementación de BPM, incluida la realización de evaluaciones para grupos de procesos específicos, por lo cual es urgente la adaptación de los métodos de evaluación de los procesos BPM para satisfacer las necesidades empresariales en evolución.

La gestión de procesos de negocio (BPM) abarca métodos, técnicas y herramientas que respaldan el diseño, implementación, gestión y análisis de procesos de negocio operativos, y puede considerarse una extensión de los sistemas y métodos clásicos de gestión de flujo de trabajo; aunque la relevancia práctica de BPM es indiscutible, BPM y acrónimos relacionados como BAM, BPA y STP carecen de una definición clara (Van Der Aalst et. al., 2023). Considerando lo expuesto, Reijers (2021) manifiesta que la gestión de procesos de negocio, es una filosofía de gestión que está respaldada por diversos métodos, técnicas y herramientas, los académicos están ampliando constantemente esta gama de recursos, por lo cual en la investigación del autor anteriormente citado proporciona una descripción general de la evolución del campo BPM, centrándose en temas claves como los sistemas BPM, modelado de procesos, diseño de procesos, coordinación e interoperabilidad, gestión de modelos, minería de procesos y tecnologías emergentes (Reijers, 2021).

Por su lado, De Ramón, et al. (2019) indican que Business Process Management es un enfoque novedoso para la gestión de procesos que actualmente está teniendo un impacto significativo, se

aplica principalmente en el sector industrial, de servicios y empresarial, los resultados de esta investigación indican que la Gestión de Procesos de Negocio es una metodología viable para optimizar los procesos, facilitando la automatización de tareas y mejoras en el diseño (Doyle & Seymour, 2020). Sin embargo, la plena realización de sus beneficios depende de un seguimiento continuo, un soporte tecnológico mejorado y la participación activa del personal de la organización (De Ramón et al., 2019).

Basado en lo descrito, se puede indicar que la gestión de procesos en las empresas es una disciplina que conecta capacidades operativas y tecnología para diseñar y supervisar procesos de negocio. El crecimiento de la transformación digital ha permitido que actores humanos, sistemas de información y productos inteligentes interactúen a través de diversos canales digitales. Este entorno interconectado mejora la comprensión de los procesos de negocio, pero también introduce mayores niveles de complejidad. Es esencial examinar cómo la disciplina BPM puede innovar en la identificación, análisis, diseño, implementación, ejecución y seguimiento de procesos de negocio. Esta investigación explora tendencias transformadoras claves y sus efectos en las teorías y herramientas de TI existentes en BPM, con el objetivo de inspirar un pensamiento innovador en investigaciones futuras relacionadas con esta área (Beverungen, et al., 2021).

En cambio, para Kasim et al. (2018) la gestión de procesos de negocio (BPM) es un proceso continuo en el que los colaboradores del departamento de BPM analizan y mejoran continuamente los procesos de negocio de la empresa utilizando la mejora de procesos de negocio (BPI) y la reingeniería de procesos de negocio (BPR), bajo el principio en el cual el objetivo principal de toda empresa es maximizar sus inversiones, por lo tanto, mejorar la eficiencia empresarial implica algo más que simplemente reducir costos y aumentar las ganancias para inversionistas y propietarios; también abarca la mejora de las operaciones comerciales generales, la utilización de recursos, las condiciones de trabajo, la satisfacción del cliente y el impacto ambiental; en este estudio se explora el potencial de las empresas nacionales para mejorar la eficiencia y eficacia a través de BPM, BPI y BPR; los principales hallazgos sugieren que las empresas nacionales carecen de conocimiento en esta área, no priorizan BPM, BPI y BPR, y tienen la oportunidad de mejorar la competitividad a través de mejores procesos de negocio (Kasim et al., 2018).

Por otro lado, en la investigación desarrollada por Zuhaira & Ahmad (2021) el cual tiene como objetivo identificar áreas de mejora en los procesos BPM y BPR, los principales hallazgos del estudio son estadísticamente significativos y ofrecen información sobre las fortalezas y debilidades de las herramientas BPM/BPR. Bajo este mismo contexto, Brzezinski y Bitkowska (2022)

manifiestan que las crecientes tendencias de la globalización y los avances tecnológicos requieren que las organizaciones se adapten continuamente al entorno cambiante, lo cual motiva a que las empresas incorporen la gestión de procesos tanto a nivel estratégico como operativo, considerando las perspectivas de proyectos y conocimiento. La investigación de estos autores tiene como objetivo resaltar los beneficios de la integración de la gestión de procesos, centrándose en los elementos interconectados de procesos, proyectos y conocimientos dentro de las empresas modernas, se consolida que la gestión integrada de procesos mejora la coordinación, fomenta la alineación estratégica, promueve las sinergias de procesos y facilita la implementación efectiva de estrategias dentro de las organizaciones.

Es preciso indicar que existe un interés creciente en la gestión de procesos de negocio (BPM) tanto en la literatura académica como en la práctica profesional, de esta forma al reconocer que centrarse únicamente en la eficiencia operativa ya no es suficiente debido a las fuerzas disruptivas, para ello las organizaciones están buscando formas de crear procesos completamente nuevos. De esta forma Grisold et al. (2022) definen un método llamado Método de los Cinco Diamantes, que sigue el paradigma de investigación de métodos situacionales en ciencias del diseño e ingeniería, el método ayuda a las organizaciones a identificar oportunidades a partir de tendencias comerciales y tecnológicas, integrándolas en procesos comerciales con propuestas de valor innovadoras, la investigación hace dos contribuciones claves: en primer lugar, el Método de los Cinco Diamantes amplía el alcance de BPM al incorporar conocimientos de la gestión de la innovación y, en segundo lugar, facilita la identificación y explotación de oportunidades emergentes que surgen de las necesidades cambiantes de los clientes y las tecnologías digitales (Grisold et al., 2022). A continuación, en la Tabla 1 se presentan las principales contribuciones de los estudios previos analizados, es preciso indicar que para examinar estudios de impacto, se han considerado investigaciones publicadas en los últimos cinco años.

De acuerdo con la revisión de la literatura, en general la gestión de procesos de negocio (BPM) es esencial para impulsar el éxito y desarrollo empresarial, al garantizar la eficiencia en los procesos. A lo largo de los años, se han adquirido importantes conocimientos en diversos aspectos de la gestión de procesos de negocio, incluida su identificación, análisis, diseño, implementación y seguimiento, es por ello, que se han desarrollado diferentes métodos y herramientas para abordar diferentes tipos de cambios de procesos, como la mejora continua, la reingeniería y la innovación (Aljayel, 2024). Se puede determinar que la implementación exitosa de la gestión de procesos de negocio requiere gran dedicación, tiempo, recursos y cumplimiento de las prácticas establecidas,

numerosos estudios de investigación han examinado los factores que influyen en la adopción de BPM, destacando la cultura organizacional como un factor clave (Gazova et al., 2022).

Tabla 1
Revisión de la literatura

Autor	Año	Título de investigación	Variables Analizadas	Principales hallazgos
Thomas Grisold, Steven Groß, Katharina Stelzl, Jan vom Brocke, Jan Mendling, Maximilian Roßglinger, Michael Rosemann	2022	The Five Diamond Method for Explorative Business Process Management	Gestión de procesos de negocio (BPM) Ingeniería de métodos situacionales.	El Método de los Cinco Diamantes amplía el marco de la Gestión de Procesos de Negocio al integrar principios de la gestión de la innovación. Ayuda a reconocer y aprovechar nuevas oportunidades que surgen de la evolución de las demandas de los clientes y los avances en las tecnologías digitales.
Georgi Dimov Kerpedzhiev, Ulrich Matthias König, Maximilian Roßglinger, Michael Rosemann	2020	An Exploration into Future Business Process Management Capabilities in View of Digitalization	Gestión de procesos de negocio (BPM). Digitalización	Existe una conexión entre las áreas de capacidad existentes y futuras en la gestión de procesos de negocio. Sin embargo, el avance de BPM requiere la integración de capacidades novedosas y mejoradas para garantizar el éxito de las organizaciones en la era digital.
Daniele Binci Sara Belisari Andrea Appolloni	2020	BPM and change management	Gestión de procesos de negocio (BPM). Gestión del cambio	Es esencial que los gerentes comprendan y apliquen varias estrategias para lograr un equilibrio armonioso entre la implementación de modificaciones y la obtención de aportes.
Michael Borkowski, Walid Fdhila, Matteo Nardelli, Stefanie Rinderle-Ma, Stefan Schulte	2019	Event-based failure prediction in distributed business processes	Gestión de procesos de negocio (BPM). Predicción de errores	Se necesitan enfoques novedosos para la detección y resolución de imprevistos, incluidos los errores que surgen durante la implementación de los procesos.
Ingo Kregel, Bettina Distel, André Coners	2022	Business Process Management Culture in Public Administration and Its Determinants	Gestión de procesos de negocio (BPM) Cultura organizacional Cultura BPM.	Los principales efectos tecnológicos observados en el ámbito de la Gestión de Procesos de Negocio (BPM) se centran en mejorar la generación de valor, mejorar la interacción con el cliente y supervisar los procedimientos comerciales intensivos en conocimiento y centrados en los empleados.
Francesca De Luzi, Francesco Leotta, Andrea Marrella, Massimo Mecella	2024	On the Interplay Between Business Process Management and Internet-of-Things	Gestión de procesos de negocio (BPM) Internet de las cosas.	Evalúa los estudios de investigación identificados en función de su alineación con varias etapas del ciclo de vida del proceso, temas específicos, áreas de aplicación y posibles soluciones a los obstáculos de la investigación.
Jan vom Brocke, Marie-Sophie Baier, Theresa Schmiedel, Katharina Stelzl, Maximilian Roßglinger, Charlotte Wehking	2021	Context-Aware Business Process Management	Gestión de procesos de negocio (BPM) Métodos BPM	Destacan la importancia de tener en cuenta el contexto en el que se desarrollan los métodos BPM y abogan por un BPM exploratorio, al tiempo que presentan una visión general del estado actual de los métodos BPM existentes.

Amy Van Looy	2020	Capabilities for managing business processes: a measurement instrument	Gestión de procesos de negocio (BPM) Modelos de Madurez	Subraya la importancia de la investigación empírica en el campo de la Gestión de Procesos de Negocio (BPM) y su aplicación en modelos de madurez.
Fajar Ramadhani, Mahendrawathi ER	2019	A Conceptual Model for the Use of Social Software in Business Process Management and Knowledge Management	Gestión de procesos de negocio (BPM). Software Social.	La participación de las partes interesadas en la implementación de la Gestión de Procesos de Negocio (BPM) y la utilización de software social para mejorar la colaboración y la difusión del conocimiento son componentes esenciales que deben enfatizarse.
Alvisi Aura Chandra Mahendrawathi ER	2024	The Moderating Role of Organizational Size on Business Process Management Culture of Government Organizations in Indonesia	Gestión de procesos de negocio (BPM). Rendimiento del proceso	Los resultados revelan que el tamaño de la organización influye en la relación de adopción de métodos BPM, la cultura BPM y el Rendimiento del proceso.
Inge Handriani, Mahendrawathi ER	2024	Investigating Cost and Business Process Management: A Systematic Literature Review (SLR)	Gestión de procesos de negocio (BPM). Costo Finanzas	Se requieren investigaciones adicionales para mejorar la comprensión de la correlación entre los gastos y la gestión de procesos de negocio, especialmente dentro del ámbito de las implementaciones de tecnología de la información.
Hasdi Putra, Mahendrawathi ER,	2024	The Role of Business Process Management in Digital Innovation and Digital Transformation: A Systematic Literature Review	Gestión de procesos de negocio (BPM). Innovación digital Transformación digital.	Se encuentran interconectados la Gestión de procesos de Negocio (BPM), la innovación digital (DI) y la transformación digital (DT) dentro de las organizaciones.

Conclusiones y recomendaciones

La gestión de procesos de negocio (BPM) es un enfoque estratégico destinado a mejorar el rendimiento y la adaptabilidad de la organización a través de la gestión de procesos de negocio. BPM es un campo que abarca diferentes fronteras y se centra en alinear las capacidades operativas y la tecnología para crear y supervisar procesos de negocio. Con el auge de la transformación digital se permiten las interacciones entre actores humanos, sistemas de información y productos inteligentes a través de diversos canales digitales, por lo cual es crucial examinar cómo la disciplina BPM puede desarrollar nuevos enfoques para identificar, analizar, diseñar, implementar, ejecutar y monitorear procesos de negocios.

La implementación de la gestión de procesos de negocio requiere una gran dedicación, tiempo,

recursos y cumplimiento de las prácticas establecidas. Como tal, numerosos estudios de investigación han buscado identificar los factores que juegan un papel en la adopción de BPM. Si bien muchos estudios han destacado la importancia de la cultura organizacional en este proceso, pocos han profundizado en su impacto específico en la adopción de BPM.

Los resultados de la revisión confirmaron que la Gestión de Procesos de Negocios es efectivamente un factor crucial en el desarrollo empresarial, tal como lo reconocieron los expertos estudiados, las características analizadas, sirven como una guía valiosa para organizaciones y profesionales que buscan implementar BPM con éxito, el estudio contribuye a la literatura existente al construir un marco teórico riguroso; los hallazgos se discuten en el contexto de la literatura existente y sugieren direcciones potenciales para futuras investigaciones, para mejorar las discusiones académicas sobre BPM.

Referencias

- Ahmand, T., & Loody, A. (2020). Business process management and digital innovations: A systematic literature review. *Sustainability (Switzerland)*, 12(17). <https://tinyurl.com/3edvbpkv>
- Aljayel, N. (2024). The Role of Organizational Culture in Business Process Management Adoption: A Case Study. *Procedia Computer Science*, 663-673. <https://tinyurl.com/yc84te5h>
- Binci, D., Belisari, S., & Appolloni, A. (2020). BPM and change management. *Business Process Management Journal*, 26(1), 1-23. <https://doi.org/10.1108/bpmj-06-2018-0158>
- Borkowski, M., Fdhila, W., Nardelli, M., Rinderle-Ma, S., & Schulte, S. (2019). Event-based failure prediction in distributed business processes. *Information Systems*, 81, 220-235. <https://doi.org/10.1016/j.is.2017.12.005>
- Brzezinski, S., & Bitkowska, A. (2022). Integrated Business Process Management in Contemporary Enterprises-a Challenge or a Necessity? *Contemporary Economics*, 16(4), 374-386. <https://doi.org/10.5709/ce.1897-9254.488>
- Chandra, A. A., & Mahendrawati, E. (2024). The Moderating Role of Organizational Size on Business Process Management Culture of Government Organizations in Indonesia. *Procedia Computer Science*, 234, 852-860. <https://doi.org/10.1016/j.procs.2024.03.072>
- De Luzi, F., Leotta, F., Marrella, A., & Mecella, M. (2024). On the Interplay Between Business Process Management and Internet-of-Things. *Business & Information Systems Engineering*, 1-24. <https://doi.org/10.1007/s12599-024-00859-6>

- De Ramón, A., Fernández, D., & García, Y. (2019). Business Process Management for optimizing clinical processes: A systematic literature review. *Health Informatics Journal*, 26(2), 1305-1320. <https://doi.org/10.1177/1460458219877092>
- Doyle, C., & Seymour, L. (2020). Governance Challenges Constraining Business Process Management: The Case of a Large South African Financial Services Corporate. *En Responsible Design, Implementation and Use of Information and Communication Technology*, 325-336. https://doi.org/10.1007/978-3-030-44999-5_27
- Gazova, A., Papulova, Z., & Smolka, D. (2022). Effect of Business Process Management on Level of Automation and Technologies Connected to Industry 4.0. *Procedia Computer Science*, 200, 1498-1507, 1498-1507. <https://doi.org/10.1016/j.procs.2022.01.351>
- Grisold, T., Grob, S., Stelzl, K., Brocke, J., Mendling, J., Roglinger, M., & Rosemann, M. (2022). The Five Diamond Method for Explorative Business Process Management. *Business and Information Systems Engineering*, 64(2), 149-166. <https://tinyurl.com/bdxxmzm9>
- Gudelj, M., Delic, M., Kuzmanovic, B., Tesic, Z., & Tasic, N. (2021). Business process management model as an approach to process orientation. *International Journal of Simulation Modelling*, 20(2), 255-266. <https://doi.org/10.2507/IJSIMM20-2-554>
- Handriani, I., & Mahendrawathi, E. (2024). Investigating Cost and Business Process Management: A Systematic Literature Review (SLR). *Procedia Computer Science*, 234, 805-812. <https://doi.org/10.1016/j.procs.2024.03.066>
- Henzen, R., & Weenk, E. (2022). *Economía circular, un enfoque práctico para transformar los modelos empresariales*. Marge Books.
- Kasim, T., Haracic, M., & Haracic, M. (2018). The Improvement of Business Efficiency Through Business Process Management. *Economic Review: Journal of Economics and Business*, 16(1), 31-43.
- Kerpedzhiev, G. D., König, U. M., Röglinger, M., & Rosemann, M. (2020). An Exploration into Future Business Process Management Capabilities in View of Digitalization. *Business & Information Systems Engineering*, 63(2), 83-96. <https://tinyurl.com/mr48cdwr>
- Kregel, I., Distel, B., & Coners, A. (2022). Business Process Management Culture in Public Administration and Its Determinants. *Business and Information Systems Engineering*, 64(2), 201-221. <https://doi.org/10.1007/s12599-021-00713-z>
- Mishra, S., Sree, K., & Badri, M. (2019). People & process dimensions of automation in business process management industry. *International Journal of Engineering and Advanced*

Technology, 8(6), 2465-2472. <https://doi.org/10.35940/ijeat.F8555.088619>

- Putra, H., & Mahendrawathi, E. (2024). The Role of Business Process Management in Digital Innovation and Digital Transformation: A Systematic Literature Review. *Procedia Computer Science*, 234, 829-836. <https://doi.org/10.1016/j.procs.2024.03.069>
- Ramadhani, F., & Mahendrawathi, E. (2019). A Conceptual Model for the Use of Social Software in Business Process Management and Knowledge Management. *Procedia Computer Science*, 161, 1131-1138. <https://doi.org/10.1016/j.procs.2019.11.225>
- Reijers, H. (2021). Business Process Management: The evolution of a discipline. *Computers in Industry*, 126. <https://doi.org/10.1016/j.compind.2021.103404>
- Szelagowski, M., & Berniak, J. (2021). How to improve the assessment of BPM maturity in the era of digital transformation. *Information Systems and e-Business Management*, 20(1), 171-198. <https://doi.org/10.1007/s10257-021-00549-w>
- Van Der Aalst, W., Ter Hofstede, A., & Weske, M. (2023). Business process management: A survey. *Lecture Notes in Computer Science (including subseries Lecture Notes in Artificial Intelligence and Lecture Notes in Bioinformatics)*, 2678, 1-12. <https://tinyurl.com/4uvbwpe7>
- Van Looy, A. (2020). Capabilities for managing business processes: A measurement instrument. *Business Process Management Journal*, 26(1), 287-311. <https://tinyurl.com/35jmezds>
- vom Brocke, J., Baier, M.-S., Schmiedel, T., Stelzl, K., Röglinger, M., & Wehking, C. (2021). Context-Aware Business Process Management. *Business & Information Systems Engineering*, 63(5), 533-550. <https://doi.org/10.1007/s12599-021-00685-0>
- Zuhaira, B., & Ahmad, N. (2021). Business process modelling, implementation, analysis, and management: The case of business process management tools. *Business Process Management Journal*, 27(1), 145-183. <https://doi.org/10.1108/BPMJ-06-2018-0168>

El impacto de la formalización de los emprendimientos en su sostenibilidad y éxito

The impact of the formalization of entrepreneurship in its sustainability and success

José Luis Rodríguez Flores
Facultad de Administración
Universidad Laica VICENTE ROCAFUERTE de Guayaquil
Guayaquil-Ecuador
jrodriguezfl@ulvr.edu.ec
<https://orcid.org/0000-0002-5475-0953>

Beatriz Silvia Garcés Álava
Facultad de Administración
Universidad Laica VICENTE ROCAFUERTE de Guayaquil
Guayaquil-Ecuador
bgarcesa@ulvr.edu.ec
<https://orcid.org/0000-0002-6963-156X>

Mayensy Mariela Ludeña Chang
Consultor Talento Humano
Guayaquil-Ecuador
mludena@marielaludena.com
<https://orcid.org/0000-0001-6628-0672>

Mónica Lorena Rovira Díaz
Facultad de Administración
Universidad Laica VICENTE ROCAFUERTE de Guayaquil
Guayaquil-Ecuador
mrovirad@ulvr.edu.ec
<https://orcid.org/0000-0003-1736-6562>

Resumen

El presente trabajo se enfoca en explorar cómo la formalización de un emprendimiento influye en su éxito a largo plazo y su capacidad para mantenerse en el mercado. Se realizó un diagnóstico mediante una investigación que nos dio a conocer la realidad actual de los emprendimientos en la ciudad de Guayaquil, tomando en cuenta que la informalidad es uno de los aspectos negativos que impactan negativamente en la economía de un país. Por ello, se abordaron los beneficios y desafíos de formalizar un negocio, así como las implicaciones legales, financieras y operativas que conlleva. Además, se pretende discutir estrategias efectivas para formalizar un emprendimiento y cómo esto puede abrir oportunidades de crecimiento, acceso a financiamiento y desarrollo sostenible. Cabe resaltar que los emprendedores tienen el conocimiento de lo importante que es la formalización de sus negocios, aunque se refleja que hay poca motivación en generar esta formalización por diferentes factores como el pago de impuestos y tasas no contempladas en el estudio del proyecto, confusión en cómo realizar el trámite, ya que son diferentes instituciones que se encargan de temas en específico, así también lo complejo de ciertos trámites y seguimientos de estos, lo cual se vuelve

confuso para los emprendedores. Se recomienda realizar otro estudio en el cual se refleje en términos de porcentajes las dificultades para formalizar los emprendimientos.

Palabras claves: Negocio, Crecimiento económico, Normativa, Regulación, Beneficio.

Abstract

This work focuses on exploring how the formalization of a venture influences its long-term success and its ability to remain in the market. A diagnosis is made through research that reveals the current reality of entrepreneurship in the city of Guayaquil. Taking into account that informality is one of the negative aspects that negatively impact the economy of a country. Therefore, the benefits and challenges of formalizing a business are addressed, as well as the legal, financial and operational implications that it entails. In addition, it is intended to discuss effective strategies to formalize a venture and how this can open opportunities for growth, access to financing and sustainable development. It should be noted that entrepreneurs have the knowledge of how important the formalization of their businesses is, although it is reflected that there is little motivation in generating this formalization due to different factors such as the payment of taxes and fees not contemplated in the study of the project, confusion in how to carry out the procedure since there are different institutions that are in charge of specific issues, as well as the complexity of certain procedures and their follow-up, which becomes confusing for entrepreneurs. It is recommended to carry out another study in which the difficulties in formalizing the ventures are reflected in terms of percentages.

Keywords: Business, Economic Growth, Regulation, Regulation, Profit.

Introducción

El emprendimiento es una forma innovadora y creativa de desarrollar las destrezas y habilidades para la oferta de un producto o servicio, además de la aplicación de los conocimientos de las personas para un beneficio económico a largo plazo. Sin embargo, el propio emprendimiento, este conjunto de esfuerzos de las personas y la economía de los países se ven amenazados debido a la falta de formalidad de los negocios de emprendedores que empíricamente e ilegalmente ejecutan sus propuestas al mercado.

Según la Organización Internacional del Trabajo (2021) la formalización es el proceso que llevan a cabo las empresas para incorporarse a la economía formal. Esto lleva a aspectos como registro y la concesión de licencias dadas por autoridades nacionales, provinciales o municipales; acceso a la

seguridad social y el cumplimiento del ordenamiento jurídico vigente.

En lo que respecta a que las empresas no se establezcan legalmente, desde altos niveles de incumplimiento en la normativa de contratación del personal y los pagos de impuestos, el Banco Mundial (2020) asevera que la informalidad es uno de los aspectos de mayor impacto en la economía de los países, en conjunto con la carga de problemas sociales generados por la falta de empleo.

Según el Banco Interamericano de Desarrollo (BID) en su informe de Proyecto Integral de Desarrollo Rural y Productividad en 2019 indica que la baja productividad que se ha generado en América Latina y el Caribe en los últimos diez años se debe a que se han conformado micro y pequeñas empresas con bajos índices de productividad. Castillejas y Enciso (2019) aseveran que un negocio se considera informal respecto a la decisión costo-beneficio a la que se confronta en sus actividades y posibles escenarios en su entorno económico.

En concordancia con Dini y Stumpo (2020) en América Latina y el Caribe, gran cantidad de personas trabajan en negocios pequeños, que son informales y que generalmente se autoemplean, pero tienen índices de baja productividad a largo plazo y no obtienen los ingresos esperados. Esto les lleva a tener pocas posibilidades de crecimiento, estancamiento y poca expansión del negocio y escasas alternativas de financiamiento (Rocha et al., 2019).

Es importante destacar que la formalización empresarial permite crear mejores fuentes de empleo, procurando mejorar a las personas en situaciones vulnerables, reducir la marginalización y permitir trabajos decentes para mitigar la economía informal. Esto permite establecer un entorno empresarial propicio para un crecimiento económico y la mejora de las condiciones de trabajo (Torres & Márquez, 2020).

Asimismo, Salcedo et al. (2020) afirma que, dentro del marco de la regularización de los negocios, las empresas formales se ven beneficiadas de la formalización, ya que se disminuye la competencia desleal de la informalidad, se puede lograr el acceso a diversas fuentes de financiamiento, se pueden alcanzar servicios de abastecimiento y tecnologías para el desarrollo de las empresas generando fuentes de empleo de calidad.

Según el Instituto Nacional de Estadísticas y Censos (2024), en Ecuador se evidencian índices de desempleo que van en aumento progresivo, lo cual lleva a los emprendedores a tener una alternativa en la informalidad y procurar obtener ingresos a través de una actividad económica que no siempre están reguladas por los gobiernos.

De acuerdo a la Encuesta Nacional de Empleo, Desempleo y Subempleo (ENEMDU) en el mes de

junio 2024 los principales resultados del mercado laboral reflejan que la tasa de participación global fue de 63,8%, la de empleo adecuado de 33,4%, el subempleo de 23,1%, el otro empleo no pleno de 29,6%, el empleo no remunerado fue de 10,3%, mientras que, el empleo no clasificado se ubicó en el 0,1%. El desempleo, a nivel nacional, alcanzó una tasa de 3,5%, de la Población Económicamente Activa (PEA).

Según Morocho (2020), en el 2019 y durante el impacto de la pandemia COVID-19, se pudo observar el repunte de las ventas de los negocios informales, dado al recorte de trabajadores en fábricas y empleados en el sector privado y sector público y los diversos problemas políticos y de corrupción de los gobiernos de turno que no hicieron oportunamente un plan adecuado para contrarrestar estos efectos en la crisis mundial de dichos años.

En febrero del 2020 y respecto a la promulgación de la Ley Orgánica de Emprendimiento y de Innovación, se incorpora a nuestra legislación ecuatoriana un nuevo tipo de sociedad que se le denomina Sociedad por Acciones Simplificada (S.A.S.). Esta ley fue creada con la finalidad de darle mayor alcance a los procesos de constitución de empresas y poder brindar a los emprendedores una ágil organización y control de la gestión de los negocios informales para convertirlos en negocios formales (Navarrete et al., 2023).

El control, registro y seguimiento de este tipo de empresas está a cargo del ente rector y su procedimiento de registro se sujeta a las especificaciones y normativas que deberá emitir el Consejo Nacional de Valores (Naranjo et al., 2020).

No obstante, es importante señalar que este tipo de sociedades no han sido una solución determinante para la formalización de empresas, dado que al inicio se establecen aspectos de flexibilidad y ciertos tonos de eficiencia en la gestión empresarial, pero esta figura legal tiene limitaciones como que no tienen la capacidad para la cotización en las bolsas de valores, establece requisitos de capital social mínimo igual a un salario mínimo legal vigente y esto impacta en los emprendedores con pocos recursos financieros para poder constituir y formalizar su empresa bajo esta modalidad.

Sandoval (2019) afirma que la mayoría de los emprendedores tienen un concepto equivocado en cuanto a la formalidad de sus negocios porque lo perciben como si fuera una regla fiscal que deben cumplir, además que les proporcionan mayores costos a sus operaciones, y que no les genera ningún beneficio adicional a sus negocios.

Dentro del ecosistema emprendedor es importante resaltar que debe darse un análisis del mercado y por ende el de un marco de competitividad. Entonces, la competitividad es aquella que tienen los

negocios para desarrollar las ventajas diversas en la actividad económica y que puedan permitirle diferenciarse de sus competidores y lograr una mejor prospección de sus resultados y acciones y alcanzar posicionamiento en los mercados activos (Roldán, 2020).

De acuerdo a Saldarriaga et al. (2019) a través de la formalización de los negocios también se puede estructurar mejor la empresa en sus diversas áreas. Se logra una mayor competitividad frente a los demás participantes del mercado, ya que utiliza mejor los recursos que son utilizados para generar valor a sus clientes y la percepción de la oferta. No es lo mismo hacer negocios con un emprendimiento informal que con los emprendimientos formalizados que poseen ventajas competitivas que le van a permitir diferenciarse de sus competidores.

De acuerdo la Organización Internacional del Trabajo (OIT) y respecto a las ventajas de la formalización de los negocios de los emprendedores nos indica lo siguiente: Visibilidad- Contratos formales- Licitaciones con el sector público- Documentación financiera- Acceso a créditos- Programas de desarrollo PYME- Miembro de cámaras empresariales.- Cumplimiento en el orden legal.- Beneficios en resolución de conflictos judiciales.

El presente trabajo pretende mostrar los principales aspectos que son relevantes para la formalización de los negocios en la ciudad de Guayaquil. La investigación permite conocer el marco de conocimiento actual que poseen los emprendedores encuestados y la importancia que les dan a estos aspectos que son fundamentales para la sostenibilidad a largo plazo de los negocios, su competitividad y el éxito deseado en relación con las inversiones efectuadas en los emprendimientos y el ciclo de vida del negocio.

Metodología

La investigación de tipo descriptiva tiene como finalidad lograr una comprensión de las características del fenómeno de estudio y establecer su presencia hacia un grupo determinado (Ramos, 2020). La investigación descriptiva se realiza cuando se pretende describir en todos sus componentes a una realidad. La presente investigación está enmarcada en un tipo de investigación descriptiva, con enfoque cuantitativo, ya que utiliza la recolección de datos con base en una medición numérica de las respuestas a cada pregunta aplicada a la muestra.

Según Galindo (2020) el estudio cuantitativo permite conocer además los intereses específicos con base en las experiencias previas con información relevante de la muestra a analizar y que los resultados obtenidos permitan tener una mejor noción del fenómeno de estudio y que pueda ser de utilidad para la sociedad.

Así también de la realización de un análisis estadístico de las respuestas para establecer el comportamiento y estructura de los emprendimientos. Se diseñó un cuestionario con trece (13) preguntas de tipo respuesta múltiple, para así poder conocer qué puede adicionar el emprendedor a las respuestas, ya que por la experiencia en campo y desarrollo del negocio pueden aportar con respuestas adicionales.

Archenti (2012, como se citó en Katz et al., 2020) afirma que la encuesta es una técnica que produce datos e información referentes al objeto de estudio con el uso de cuestionarios con una estructura estándar y con lo cual se logra obtener diversos temas de interés de los individuos o grupos de estudio.

Materiales

Las personas encuestadas en este estudio son emprendedores dentro la ciudad de Guayaquil. Son personas que manejan un negocio y se pretende determinar su formalidad o informalidad. La actividad económica del emprendedor es variada en cuanto a tiempo, es decir, no existe un tiempo específico, ya que permite tener varios matices acerca del tema de investigación. La herramienta tecnológica usada para la recolección de información y procesamiento de datos es la aplicación Google Forms, ya que es la más utilizada y comprensible por la población de emprendedores.

Participantes

La muestra seleccionada para este estudio representa a 289 emprendedores de diferentes sectores de la ciudad de Guayaquil, provincia de Guayas, que pertenece a la República del Ecuador. La actividad económica de los emprendedores pertenece a diferentes sectores económicos, así también es variado el tiempo de antigüedad del emprendimiento. La aplicación de la encuesta fue en junio de 2024

Tareas y Métodos

Luego de haber obtenido y analizado la información en el contexto teórico acerca de la formalización de los emprendimientos, se diseñó el cuestionario de preguntas que corresponde al objeto de estudio. Mediante la herramienta de encuesta de GoogleForms®, se gestionó mediante un link la encuesta con la muestra de emprendedores elegidos para la recolección de datos e información. El análisis de las respuestas se desarrolla mediante una comparación de los resultados con la parte teórica de la presente investigación.

Resultados y Discusión

La encuesta obtuvo como resultado los siguientes porcentajes: en la pregunta sobre la importancia

de la formalización de un negocio, el 83% de los emprendedores consideran que si es importante, el 12,8% no conoce que es formalización y un 4,2% indicó que no es importante la formalización en los negocios.

En la pregunta sobre cómo está constituido el emprendimiento, el 51,6% no tiene constituido su negocio, el 31,5% desconoce del tema y el 10% lo tiene constituido bajo la figura de Sociedad Anónima S.A.

La pregunta 3 tocó el tema si el emprendimiento posee un Registro Único de Contribuyente RUC, obteniendo como resultado un 52,9% respondieron que no tiene RUC, el 42,6% dijeron que no tiene y el 4,5% tiene un desconocimiento sobre el tema.

La siguiente pregunta sobre el Registro Nacional de Emprendimiento, las respuestas fueron las siguientes: 60,9% no posee el RNE, el 25,3% no tiene conocimiento del tema y el 13,8% si consta en el Registro.

El 61,6% de los emprendedores mencionaron que no tienen empleados para el desarrollo del emprendimiento frente a un 38,4% que si tienen empleados en los emprendimientos, de los cuales el 29,8% no tiene un contrato con sus empleados, el 15,6% los tiene bajo Contrato de Tiempo Indefinido, el 13,5% no conoce sobre los tipos de contratos y en porcentajes menores los emprendedores mencionaron sobre otros tipos de contratos aquellos que tienen empleados en sus emprendimientos.

El 39,1% de los emprendedores contestaron que no tienen Registro de Propiedad Intelectual en sus emprendimientos, el 22,1% tiene desconocimiento del tema y el 15,6% tienen registro tanto de Marca y de Nombre Comercial, respectivamente.

En la pregunta sobre el Registro Sanitario, el 33,6% respondieron que no es necesario para su giro de negocio, el 32,5% de los encuestados mencionaron que no tienen, y el 27,7% si tienen Registro Sanitario.

Sobre el Certificado INEN, el 38,1% de los encuestados respondieron que no poseen el certificado, el 35,3% no conoce sobre la Certificación INEN.

El 42,6% de los emprendedores no tienen los permisos municipales correspondientes, frente al 27,1% de los encuestados que indica tener los permisos.

En el tema de gestión y desarrollo del emprendimiento se les consultó a los emprendedores si han realizado capacitaciones empresariales para el desarrollo de sus emprendimientos: el 55,7% respondió que No y el 44,5% que Sí.

La relación con sus proveedores también es importante, por lo que se les consultó sobre el crédito

directo con sus proveedores y un 72,3% no cuenta con crédito directo y un 27,7% si cuenta con esa condición.

El origen de los fondos con que cuentan los emprendedores para su negocio es importante para conocer el financiamiento, el tipo de interés y requisitos que deben cumplir. Las respuestas con porcentaje más alto fueron las siguientes: 73,6% Capital Propio y 11,1% Préstamo con instituciones.

Conclusiones y Recomendaciones

Es notable que los emprendedores guayaquileños tienen conocimiento de la importancia de la formalización de los emprendimientos para generar confianza con el mercado, obtener beneficios en programas para emprendedores y otras características que favorecen el ecosistema emprendedor. Pero cabe resaltar que el conocimiento lo tienen, aunque se refleja que hay poca motivación en generar esta formalización por diferentes factores como el pago de impuestos y tasas no contempladas en el estudio del proyecto, confusión en cómo realizar el trámite porque son diferentes instituciones que se encargan de temas en específico, así también lo complejo de ciertos trámites y seguimientos de estos, lo cual se vuelve confuso para los emprendedores.

Se recomienda realizar otro estudio en el cual se refleje en términos de porcentajes las dificultades para formalizar los emprendimientos.

Referencias

- Banco Interamericano de Desarrollo. (2019, 11 de diciembre). *Proyecto Integral de Desarrollo Rural y Productividad*. <https://www.iadb.org/es/proyecto/HO-L1201>
- Castillejas, L., & Enciso, S. (2019). *Competencia informal y productividad en América Latina*. Banco Interamericano de Desarrollo.
- Dini, M., & Stumpo, G. (2020). *MIPYMES en América Latina: Un frágil desempeño y nuevos desafíos para la política de fomento*. Comisión Económica para América Latina y el Caribe (CEPAL).
- Galindo, H. (2020). *Estadística para no estadísticos: Una guía básica sobre la metodología cuantitativa de trabajos académicos*. Editorial Área de Innovación y Desarrollo.
- Instituto Nacional de Estadísticas y Censos (INEC). (2024). *INEC*.
- Katz, M., Seid, G., & Abiuso, F. (2020). La técnica de encuesta: características y aplicaciones. En *Cuaderno de Cátedra No. 7* (pp. 2-37). Universidad de Buenos Aires.

- Morocho, M. (2020, 7 de octubre). ¿Qué se hace por la informalidad en Ecuador? *Diario El Universo*. <https://tinyurl.com/4wkppa2s>
- Naranjo, A., Martínez, B., & Subía, C. (2020, 1 de marzo). Entra en vigencia la Ley Orgánica de Emprendimiento e Innovación. *NMS Naranjo, Martínez, Subía*. <https://tinyurl.com/4y4s5het>
- Navarrete, V., Rodríguez, J., & Ochoa, R. (2023). Análisis del crecimiento del número de constituciones, beneficios y limitaciones de las Sociedades por Acciones Simplificadas "S.A.S". *X-Pedientes Económicos*, 7(17), 27-40.
- Organización Internacional del Trabajo (OIT). (2021). *La formalización de las empresas*. OIT.
- Ramos, C. (2020). Los alcances de una investigación. *CienciAmérica: Revista de divulgación científica de la Universidad Tecnológica Indoamérica*, 1-6.
- Rocha, R., Ulyseas, G., & Rachter, L. (2019). ¿Los impuestos más bajos reducen la informalidad? *Revista de Economía del Desarrollo*, 134, 28-49.
- Roldán, P. (2020, 1 de junio). Competitividad. *Economipedia*. <https://tinyurl.com/mr2nbz9e>
- Salcedo, C., Moscoso, F., & Ramírez, S. (2020). Economía informal en Colombia: Iniciativas y propuestas para reducir su tamaño. *Espacios*, 41(3), 22-28.
- Saldarriaga, M., Guzmán, M., & Concha, E. (2019). Innovación empresarial: Factor de competitividad y calidad de vida en Popayán, Colombia. *Revista Venezolana de Gerencia*, 2, 151-166.
- Sandoval, C. (2019, 15 de mayo). Los pro y los contra del emprendimiento formalizado. *La Tercera*. <https://tinyurl.com/2675jbva>
- Torres, M., & Márquez, F. (2020). Sector Mipyme en Colombia: Entre la informalidad y la formalización. *Revista Económica & Administración*, 17(2), 37-59.



El fraude en las instituciones financieras latinoamericanas: un enfoque integral con la norma ISO 27001

*Fraud in Latin American financial institutions: a comprehensive approach with the ISO 27001
standard*

Verónica Ochoa Hidalgo
Universidad Laica VICENTE ROCAFUERTE de Guayaquil
Universidad Internacional del Ecuador
Guayaquil-Ecuador
vochoah@ulvr.edu.ec, vechoahi@uide.edu.ec
<https://orcid.org/0000-0001-9038-4332>

Ericka Sulang Wong Chiriboga
Universidad de Especialidades Espíritu Santo
Guayaquil-Ecuador
ewongch@uees.edu.ec
<https://orcid.org/0000-0002-7807-6078>

Mayra Arias Candelario
Universidad Laica VICENTE ROCAFUERTE de Guayaquil
Guayaquil-Ecuador
mariasc@ulvr.edu.ec
<https://orcid.org/0000-0001-7381-461X>

Mónica Rovira Díaz
Universidad Laica VICENTE ROCAFUERTE de Guayaquil
Guayaquil-Ecuador
mrovirad@ulvr.edu.ec
<https://orcid.org/0000-0003-1736-6562>

Resumen

Los sistemas informáticos en la actualidad han transformado todos los aspectos de la vida humana, estos han facilitado el manejo de grandes volúmenes de información, así como se ha evidenciado avances en investigación tecnológica y control, por lo que proporcionan la capacidad de asociar, procesar, distribuir y compartir datos en forma oportuna e integrar la inteligencia artificial a los procesos. En contabilidad y finanzas, los distintos softwares especializados han reemplazado el trabajo manual, mejorando la eficiencia y reduciendo errores. La digitalización ha impulsado el progreso en múltiples sectores, pero también ha planteado desafíos en seguridad informática, privacidad de datos y empleo. El fraude es un problema creciente en las empresas latinoamericanas del sector financiero que requiere enfoques integrales para ser abordado en forma efectiva. El objetivo de este artículo es demostrar cómo la correcta aplicación de la Norma ISO 27001 y los debidos controles internos de la empresa pueden evitar que existan fraudes, pérdidas financieras, daños a la reputación y una reducción de la confianza en el sector financiero. La metodología que

se utilizó para realizar el presente artículo fue descriptiva, explicativa, con un enfoque documental. Los resultados de este análisis nos indican que los fraudes más comunes en el sector financiero latinoamericano son el fraude a empleados, el fraude a clientes y el fraude a proveedores.

Palabras claves: Inteligencia artificial, Procesamiento de datos, Corrupción, Instituciones financieras, Auditoría de gestión.

Abstract

Computer systems today have transformed all aspects of human life. They have facilitated the management of large volumes of information, as well as advancements in technological research and control. This enables them to associate, process, distribute, and share data in real-time and integrate artificial intelligence into processes. In accounting and finance, various specialized software has replaced manual work, improving efficiency and reducing errors. Digitalization has driven progress in multiple sectors but has also posed challenges in cybersecurity, data privacy, and employment. Fraud is a growing issue in Latin American companies in the financial sector that requires comprehensive approaches to be addressed effectively. The objective of this article is to demonstrate how the correct application of the ISO 27001 Standard and proper internal controls can prevent fraud, financial losses, damage to reputation, and a reduction in confidence in the financial sector. The methodology used for this article was descriptive, explanatory, and documentary. The results of this analysis indicate that the most common types of fraud in the Latin American financial sector are employee fraud, client fraud, and supplier fraud.

Keyword: Artificial intelligence, Data processing, Corruption, Financial institutions, Management audit.

Introducción

En la actualidad, muchas empresas invierten en la implementación de Sistemas informáticos con la finalidad de dar soporte y apoyo a los procesos que surgen de las negociaciones y así les permita ser pioneros en un mercado cada vez más competitivo y de constante cambio tecnológico (Rodríguez et al., 2020).

Calder y Watkins (2019) sustentan que:

Las empresas, en su gran mayoría, consideran bajos presupuestos en el rubro de inversión de sistemas de información, lo que no les permite ser competitivos en el mercado y así buscar la excelencia operacional con nuevos modelos de negocios. Esto trae como consecuencia

que no se puede sostener a los clientes y proveedores en el tiempo, satisfacer su demanda y crear ventaja competitiva; y es así que los sistemas informáticos son la base primordial para los negocios y se complementa con el adecuado manejo de la información que ayuda a tomar decisiones a tiempo y en forma acertada. (como se citó en Rodríguez et al., 2020, p. 2)

Para Laudon y Laudon (2016) y Miguel (2015), la ausencia de control y seguridad adecuada puede llevar a problemas legales. Por esa razón, es importante que las organizaciones adopten ciertas estrategias sólidas que permitan resguardar su información, y a la vez la de sus clientes, empleados y socios estratégicos. La carencia de estos mecanismos de control y seguridad deja a las empresas vulnerables, haciéndolas responsables de posibles riesgos significativos y daños que podrían resultar en la pérdida de información confidencial (Mariño & Alfonso, 2019).

La falta de controles internos eficaces es un factor importante que contribuye al fraude. Las empresas que no cuentan con sistemas de control interno eficaces son más vulnerables a este acto ilegal porque los empleados o clientes pueden aprovechar las debilidades del sistema de control para cometerlo. Una cultura de corrupción también es un factor que contribuye al fraude financiero. Las empresas con una cultura de corrupción son más susceptibles al fraude porque los empleados pueden sentirse más cómodos cometiéndolo y creyendo que no serán castigados. Las transacciones financieras complejas son difíciles de monitorear, ya que pueden crear nuevas oportunidades para que los empleados o clientes cometan fraude.

El fraude es un problema que afecta a la mayoría de las empresas, independientemente de su tamaño o sector. En el sector financiero, este acto ilegal puede tener consecuencias especialmente graves, ya que puede afectar a la confianza de los clientes y a la estabilidad del sistema financiero.

El sector financiero latinoamericano se enfrenta a un aumento de los riesgos, como la estafa electrónica y blanqueo de capitales. Estos riesgos se han vuelto más sofisticados y difíciles de detectar, lo que ha llevado a un aumento de las pérdidas financieras.

Para mitigar estos riesgos, las superintendencias u organismos reguladores de cada país deben trabajar en conjunto. Los planes de auditoría deben considerar las potenciales amenazas, la adecuación tecnológica, dirigir los procedimientos bancarios claves, ejecutar un programa de perseverancia del comercio y la innovación de las destrezas del interior de comprobación y seguimiento.

Con respecto a todas las formas de un fraude en el mercado financiero, es fundamental hacer una demanda de los delitos a las autoridades respectivas tan pronto como sea práctico. Finalmente, los reconocimientos de indemnización de los perjudicados en la mayoría no recogen el patrimonio

perdido por fraude o planos fraudulentos, por lo tanto, para recuperar esa pérdida debe ser mediante lo legal.

Se deben estimar los riesgos de una organización y a la vez se debe desarrollar un programa antifraude para detener cualquier actividad fraudulenta. Esto se conoce como gestión de riesgos. Es decir, que conlleva reconocer la complejidad e inherentes y ejecutar un plan para detectar y prevenir fraudes internos y externos.

En promedio, se evalúa que las organizaciones a nivel mundial tienen un déficit de 5% en sus ganancias por motivo de las actividades fraudulentas. Además, la industria del fraude está creciendo rápidamente.

Si no se controla, los daños por fraude es posible que se transformaran en parte de una instrucción de la organización. Sin una buena estructura de control para evitarlo, se ocasionarían pérdidas.

De acuerdo con Hernández et al. (2022), encontrar los fraudes financieros a tiempo brinda a las empresas seguridad y ayudan a desarrollar un mejor control del negocio, lo que permite impactar en nuevos escenarios con la tranquilidad de que todos los movimientos están respaldados con un mecanismo antifraude. Por lo que en el ámbito empresarial existe sigilo en la información financiera y se prevé su protección con técnicos especialistas que manejan las fuentes de información y los mismos mantengan el principio ético de la confidencialidad, aunque en estos entornos la información financiera se expande a más usuarios, pero el fin es lograr tener una información libre de manipulación por personas mal intencionadas, manejando información transparente que sirva como herramienta a la hora de tomar decisiones financieras efectivas.

Desarrollo

En Ecuador, las empresas deben implementar y poner en vigencia políticas estrictas de control interno, donde su principal función sea incentivar al personal a mantener la ética y profesionalismo laboral. Por otra parte, las empresas deben realizar auditorías periódicas para conocer la situación financiera de la entidad y llevar un control interno correcto.

Las empresas deben capacitar correctamente a su personal y socializar cuán importante es la integridad, transparencia y correcto desempeño en su área de trabajo, también promover a los empleados a denunciar cualquier actividad fraudulenta dentro de la entidad.

El impacto de hechos fraudulentos en las empresas ecuatorianas no solo afecta su economía, va mucho más allá. Afecta su reputación, y la relación y confianza entre los accionistas y clientes. También afecta la capacidad para poder pagar las deudas, cumplir y cubrir con las obligaciones de

la entidad, esto va a influir de manera negativa en la estabilidad y supervivencia de la empresa a largo plazo.

La implementación de nuevas medidas es necesario para mitigar y reducir los riesgos y la falta de ética para garantizar un mejor manejo de activos y mercadería para obtener resultados positivos.

Según lo que indica Vargas (2015) acerca de que los fraudes financieros continúan en aumento en las empresas, esto se da, debido a la cantidad de personas que cada día se involucran en estos delitos, los recursos que poseen, así como la malicia y astucia que usan; y es así que teniendo en cuenta lo antes expuesto, es muy difícil que se cree lenguaje universal que dé fin a esto, pero lo que se ha logrado es poder compartir las experiencias y conocimientos que permitan un acertado manejo de los procesos en las empresas. En este ámbito, se logra alinear estrategias de un adecuado control interno, las que ayudan a disminuir los riesgos y resguardar la información financiera y no financiera, como activos valiosos de la organización.

Las empresas deben hacer una auditoría periódica para conocer cuál es la salud financiera de su compañía, podrían aplicar los siguientes tipos de auditoría:

- **Auditoría interna:** El auditor interno es quien debe tener el conocimiento para poder evaluar los riesgos de fraude y su gestión y proceso empresarial. El auditor debe realizar un informe y en caso de que descubra un delito o fraude, deberá enviar un informe escrito a quien lo haya contratado para poder hacer un seguimiento del caso y tomar las acciones legales correspondientes.
- **Auditoría financiera:** Se basa en evidencias y menciona los responsables del acto fraudulento. Tiene como objetivo descubrir los actos ilícitos de la empresa y la falta de ética por parte de los trabajadores, beneficiándose de los bienes y recursos de la entidad.
- **Auditoría operacional:** Es una auditoría interna que se realiza para evaluar las operaciones de la empresa, proceso de planificación y también el rendimiento operativo.
- **Auditoría integral:** Permitirá hacer una evaluación de prevención, también la validación en diferentes áreas como la de administración, financiera y gestión. Propondrá distintos métodos y alternativas para el correcto cumplimiento de sus fines como empresa y la mejor utilización de los recursos de la misma.
- **Auditoría forense:** Permite la recopilación de información y presentación del cometimiento del fraude por parte de una o varias personas. Es decir, se encarga de la investigación exhaustiva de fraudes o delitos en la información contable.

Responsabilidad y compromiso con prevención y detección del fraude

La responsabilidad de la prevención y detección del fraude recae en la alta dirección. Es importante que la dirección, supervise a los responsables y enfatice en el proceso de la prevención del fraude, estableciendo un FODA (Fortalezas, oportunidades, debilidades y amenazas) que permita disuadir dicho fraude, a través de la aplicación de políticas que permitan detectar y sancionar al mismo. Esto implica el compromiso de implantar una cultura de honestidad y comportamiento ético, que puede reforzarse mediante una supervisión activa por parte de los responsables del gobierno de la entidad. (Normas Internacionales de Auditoría, 2023)

Los principales factores que impulsan este aumento de fraude más comunes en el sector financiero latinoamericano son los siguientes:

- **Fraude por gastos inflados o ficticios:** Se trata de una estafa cuando los empleados o directivos presentan declaraciones falsas o cuentas infladas para solicitar el reembolso de gastos de viaje, combustible y otros gastos.
- **Malversación de fondos:** Esto puede incluir gestión irregular de inventario, retirada de equipos y suministros, alteración de registros, etc.
- **Conflicto de intereses:** Esto sucede cuando un ejecutivo, gerente o empleado retiene información clave para beneficio personal o económico, esto también es un tipo de fraude.
- **Fraude en la función de pago:** Es cuando un empleado exige el pago de horas extras no realizadas o la reposición de personal inexistente.
- **Fraude de informes financieros:** Sucede cuando los gerentes o empleados de confianza manipulan los estados financieros.
- **Corrupción y soborno:** Se trata de un beneficio personal obtenido mediante medios fraudulentos, y obtener o requieren favores de ayuda a los trabajadores y el gestor esencial para este tipo de fraude contra empresas y organizaciones.
- **Evasión fiscal:** Implica no declarar impuestos o proporcionar información falsa para lograr una reducción de la obligación tributaria.
- **El robo de identidad:** Esto significa obtener información financiera personal de una persona (como tarjetas de crédito, cuentas bancarias o números de Seguro Social) para realizar pagos fraudulentos u otros tipos de transacciones financieras, otra clave, que luego es manejada por la persona cuya información fue robada.
- **Fraude masivo:** También conocida como *phishing de marketing masivo*, utiliza potentes canales de comunicación, como llamadas telefónicas y correos electrónicos masivos, que a

menudo constituyen spam.

Por dichas razones, para las empresas el fraude puede provocar daños a la reputación y pérdida de clientes. Para los clientes, el fraude puede provocar pérdida de información personal y pérdida de confianza en el sistema financiero. Por lo que es necesario que las empresas adopten soluciones tecnológicamente eficientes para prevenir muchos tipos de fraude. Estas tecnologías son esenciales para procesar grandes cantidades de datos, anticipar errores y prevenir pérdidas financieras.

Andrade y Chávez (2018) realizaron un estudio que se centró en la optimización de procesos de acuerdo a la norma ISO 27001, el mismo concluyó que, frente a factores de riesgo presentes, los planes de mejora garantizan que los mismos sean íntegros, disponibles y accesibles a la información.

Arlenys (2017) llevó a cabo una investigación que se basó en un trabajo investigativo de campo en donde aplicó la norma ISO 27001, empleando las tres fases: planificación, preparación y capacitación-concientización. Basados en este antecedente, se consiguió reducir los niveles de riesgo en las organizaciones, a través de la utilización de la norma ISO 27001: 2013. Este estudio presentó hallazgos significativos teóricos en donde se evidencia los criterios que se aplican al interior de una organización y para lo cual se utiliza la norma de calidad ISO. En los hallazgos prácticos, este estudio analizó estadísticamente la influencia de la norma y de manera prospectiva se sugiere consideraciones para una mejor aplicabilidad de la misma. (Rodríguez et al., 2020)

Además, la norma ISO 27001 ayuda a las organizaciones a acatar los requisitos legales y regulatorios en materia de seguridad de la información, lo que es útil e importante en los sectores altamente regulados como el financiero, el gubernamental y el de salud. Su adopción demuestra el compromiso de la organización con la protección de la información y puede ser un factor diferenciador y generador de confianza para los clientes y socios comerciales. La norma ISO 27001 aborda aspectos claves como el análisis y tratamiento de riesgos, la implementación de controles de seguridad, la gestión de incidentes y la continuidad del negocio. Al adoptar esta norma, las empresas pueden demostrar su compromiso con la protección de la información y cumplir con los requisitos legales y regulatorios aplicables. Además, la certificación ISO 27001 puede ser un factor diferenciador y generar confianza en clientes y socios comerciales. Su aplicación sigue un ciclo de mejora continua que permite a las empresas adaptarse a los cambios en el entorno de seguridad y a los nuevos requisitos del negocio.

Metodología

Se utilizó un enfoque de investigación cualitativo y cuantitativo, el cual se caracterizó por la recolección y análisis de datos no numéricos para obtener una comprensión profunda y detallada del tema en cuestión. Para ello, se emplearon diversas fuentes de investigación que incluyeron medios de comunicación como periódicos, revistas y noticieros, los cuales proporcionaron una visión actual y contextual de los acontecimientos. Asimismo, se consultaron múltiples sitios web, desde portales informativos hasta blogs especializados, que ofrecieron una variedad de perspectivas y enfoques sobre el asunto estudiado. Además, se revisaron artículos científicos publicados en revistas académicas, los cuales aportaron un rigor y una validación empírica cruciales para sustentar los hallazgos de la investigación. También se consideraron otras fuentes relevantes que contribuyeron a enriquecer el análisis, como informes de organizaciones no gubernamentales, documentos oficiales y entrevistas con expertos en la materia. Esta combinación de fuentes permitió una triangulación de datos que fortaleció la validez y la fiabilidad de los resultados obtenidos. Entre las fuentes utilizadas tenemos: artículos académicos, informes de organismos internacionales, información de artículos de sitios web y estudio de casos.

Resultados y Discusión

Los resultados del estudio que se muestran se basan en que el fraude es un problema creciente en el sector financiero latinoamericano.

Los tipos de fraude que se mencionaron anteriormente pueden tener consecuencias graves. Para las empresas, este acto ilegal puede provocar daños a la reputación, pérdida de clientes y pérdidas financieras. Para los clientes, puede provocar pérdida de información personal y pérdida de confianza en el sistema financiero.

El caso del ciberataque al Banco Pichincha en Ecuador en octubre de 2021 es un claro ejemplo de las consecuencias devastadoras que pueden tener las brechas de seguridad en el sector financiero de Latinoamérica. Este incidente, orquestado por el grupo de ciberdelincuentes Hotarus Corp, comenzó con la introducción de un *ransomware* que bloqueó los sistemas del banco y posteriormente llevó a la filtración de información confidencial de millones de clientes, como nombres, números de cuenta, correos electrónicos y otros datos sensibles (Centro de Respuestas a Incidentes de Seguridad Informática, 2021).

Lamentablemente, Pichincha no ha sido el único banco en la región que ha sufrido ataques cibernéticos de esta magnitud. En años recientes, hemos visto cómo grupos de hackers sofisticados

como Lazarus han logrado robar millones de dólares a instituciones financieras en países como México, Costa Rica, Chile, Uruguay y Brasil. Solo en 2018, este grupo atacó al Banco de Chile, Bancomex en México y otras entidades en la región (Hidalgo, 2021).

En 2020, el Banco de México (Banxico) también sufrió un ataque de *ransomware* que afectó sus sistemas de banca en línea y transferencias electrónicas, aunque afortunadamente no tuvo consecuencias económicas graves. Estos casos resaltan la importancia de mantenerse actualizado y adoptar un enfoque proactivo en la seguridad de la información en el sector financiero latinoamericano.

La normativa ISO 27001 brinda un marco sólido para la identificación, evaluación y gestión de riesgos en escenarios como los ocurridos en el Banco Pichincha y otras entidades financieras de la región. Siguiendo los lineamientos de esta norma, las organizaciones pueden mitigar los riesgos de seguridad y actuar con rapidez ante posibles ataques, detectándolos y previniéndolos de manera más efectiva. Además, la norma enfatiza la importancia del mantenimiento y la mejora continua del SGSI, lo que implica actualizar constantemente los sistemas, parches y controles de seguridad para hacer frente a las nuevas amenazas cibernéticas que enfrentan las instituciones financieras latinoamericanas. Organizaciones no pueden confiar únicamente en las medidas de seguridad implementadas, sino que deben monitorear continuamente las amenazas emergentes, las nuevas técnicas de ataque y las vulnerabilidades descubiertas. Esto implica realizar evaluaciones de riesgos periódicas, probar y actualizar los controles de seguridad, y capacitar al personal en las mejores prácticas de seguridad. Además, es fundamental aprender de los incidentes de seguridad ocurridos en otras instituciones y utilizar esa información para fortalecer las propias medidas de seguridad.

Conclusión

El fraude se está convirtiendo en un problema mayor en el sector financiero de América Latina. Este tiene un efecto a gran escala para las empresas y los clientes, que también pueden deteriorar la creencia de las personas en el sector financiero. Con la información obtenida, hubo un mejor entendimiento sobre las causas que asisten al crecimiento de fraude del sector financiero latinoamericano y las consecuencias que conllevan. Es necesario adoptar medidas para prevenir y detectar el fraude en el sector financiero latinoamericano. Las cuales debemos incluir para un cambio como educar a las personas y las empresas sobre los riesgos de fraude y cómo protegerse.

La inversión en tecnología puede ayudar a las organizaciones a descubrir y evitar el fraude de

manera más eficaz. Las instituciones financieras deben trabajar con las agencias reguladoras y de aplicación de la ley para combatir este acto ilegal. Esto implica intercambiar información sobre casos de fraude y trabajar juntos para investigar y perseguir a los autores.

La integración de tecnologías avanzadas y sistemas informáticos en las finanzas ha revolucionado la forma en que se manejan las operaciones, proporcionando eficiencia, precisión y velocidad sin precedentes. No obstante, esta transformación también ha incrementado la exposición a riesgos de seguridad, convirtiendo a las instituciones financieras en objetivos atractivos para ciberdelincuentes.

La seguridad informática se ha convertido en una prioridad crítica, ya que la información es el activo más valioso y vulnerable de cualquier organización. Los ciberataques a bancos en América Latina, evidencian las graves consecuencias de las brechas de seguridad, incluyendo la pérdida de datos sensibles, daños financieros y la erosión de la confianza del cliente.

La norma ISO 27001 emerge como una solución integral para abordar estos desafíos. Este estándar internacional proporciona un marco estructurado y probado para gestionar la seguridad de la información, enfocándose en la identificación, evaluación y tratamiento de riesgos. La implementación de un Sistema de Gestión de Seguridad de la Información (SGSI), basado en la ISO 27001, permite a las organizaciones adoptar un enfoque proactivo y sistemático para proteger sus datos críticos. La norma no solo ayuda a mitigar los riesgos de violaciones de seguridad, sino que también asegura el cumplimiento con regulaciones legales y genera confianza entre clientes y socios comerciales.

Referencias

- Andrade, C., & Chávez, C. (2018). *Generación de un plan para la gestión integral de seguridad de la información basado en el marco de la norma ISO 27001 y las mejores prácticas de seguridad de la norma ISO 27002 para la compañía internacional GYM ECUAINTERGYM S.A. de la ciudad de Guayaquil* [Tesis de grado, Universidad de Guayaquil]. <http://repositorio.ug.edu.ec/handle/redug/32606>
- Arlenys, C. (2017). *Diseño de un sistema de gestión de la seguridad de la información (SGSI) basado en la norma ISO/IEC 27001:2013*. <https://tinyurl.com/bdyh3jd2>
- Calder, A., & Watkins, S. (2019). *Information Security Risk Management for ISO 27001/ISO 27002*. IT Governance Publishing.
- Centro de Respuestas a Incidentes de Seguridad Informática. (2021, 13 de octubre). Banco

Pichincha sufre ciberataque. <https://tinyurl.com/ynx2e3vw>

Hernández, L., Jiménez, A., Lemus, J., & Gutiérrez, F. (2022). La prospectiva de los mecanismos en la detección de fraudes financieros. *Revista Decisión Gerencial*, 1, 31-41.

Hidalgo, K. (2021, 10 de febrero). Banco Pichincha desmiente supuesto hackeo a sus sistemas y robo de información. *Vistazo*. <https://tinyurl.com/2s38k86w>

Laudon, K., & Laudon, J. (2016). *Sistemas de información gerencial*. Pearson Educación.

Mariño, S., & Alfonzo, P. (2019). Evidencias de accesibilidad web en la generación de sitios: Propuesta de un método. *Revista Iberoamericana de Tecnología en Educación y Educación en Tecnología*, 23, 52-60.

Miguel, P. (2015). *Seguridad en los sistemas informáticos*. RA-MA.

Normas Internacionales de Auditoría. (2023). <https://tinyurl.com/2h3zs4b7>

Rodríguez, L., Cruzado, C., Mejía, C., & Díaz, A. (2020). Aplicación de ISO 27001 y su influencia en la seguridad de la información de una empresa privada peruana. *Propósitos y Representaciones*, 8(3). <https://doi.org/10.20511/pyr2020.v8n3.786>

Vargas, Y. (2015). *La auditoría forense: Un mecanismo para detectar el fraude de estados financieros*.

La comunicación efectiva: una estrategia de competitividad empresarial

Effective communication: a business competitiveness strategy

Beatriz Silvia Garcés Álava
Facultad de Administración
Universidad Laica VICENTE ROCAFUERTE de Guayaquil
Guayaquil-Ecuador
bgarcesa@ulvr.edu.ec
<https://orcid.org/0000-0002-6963-156X>

Magda Aneliz Gicela Solis Mera
Facultad de Administración
Universidad Laica VICENTE ROCAFUERTE de Guayaquil
Guayaquil-Ecuador
msolism@ulvr.edu.ec
<https://orcid.org/0000-0003-3218-158C>

Marlene Amada Merizalde Sellan
Facultad de Administración
Universidad Laica VICENTE ROCAFUERTE de Guayaquil
Guayaquil-Ecuador
mmerizaldes@ulvr.edu.ec
<https://orcid.org/0000-0002-6963-156X>

Resumen

En el presente artículo se destaca la importancia que tiene la comunicación efectiva en el sector empresarial, ya que de la efectividad en la comunicación tanto interna como externa depende el éxito de la organización. El objetivo de este artículo es demostrar cómo la comunicación efectiva impulsa la productividad, fomenta la innovación, fortalece la cultura organizacional y contribuye al éxito sostenible de las empresas. La metodología que se utilizó para realizar el presente artículo fue descriptiva, explicativa y con un enfoque documental. Los resultados de este análisis indican cómo influye directamente en el clima laboral de una empresa la calidad de la comunicación efectiva, interna y externa. Los integrantes de la empresa deben fomentar una cultura de comunicación abierta, transparente, responsable y clara, desde la comunicación entre los líderes, autoridades y empleados hasta la comunicación con clientes y partes interesadas. La adaptación del trabajador a las empresas en la era digital es fundamental, como los comunicados por correos electrónicos, redes sociales y plataformas de mensajería, para mantener una comunicación efectiva en entornos virtuales y presenciales. Comprender y adaptarse a las diferencias culturales, lingüísticas y de contexto para evitar malentendidos y conflictos. Capacidad de los involucrados para comunicarse de manera efectiva durante situaciones de crisis o riesgo para mantener la confianza de los

empleados, clientes y otras partes interesadas. Como conclusión, se pudo observar que la comunicación efectiva es de suma importancia para que una empresa pueda alcanzar el éxito en un mundo globalizado y cada vez más competitivo e interconectado.

Palabras claves: Comunicación efectiva, Organización, Productividad.

Abstract

This article highlights the importance of effective communication in the business sector, since the success of the organization depends on the effectiveness of both internal and external communication. The objective of this article is to demonstrate how effective communication boosts productivity, encourages innovation, strengthens organizational culture and contributes to the sustainable success of companies. The methodology used to carry out this article was descriptive, explanatory and with a documentary approach. The results of this analysis indicate how the quality of effective internal and external communication directly influences the work environment of a company. Company members must foster a culture of open, transparent, responsible and clear communication, from communication between leaders, authorities and employees to communication with clients and interested parties. The adaptation of the worker to companies in the digital era is essential, as are communications via emails, social networks and messaging platforms, to maintain effective communication in virtual and in-person environments. Understand and adapt to cultural, linguistic and contextual differences to avoid misunderstandings and conflicts. Ability of those involved to communicate effectively during crisis or risk situations to maintain the trust of employees, customers and other interested parties. In conclusion, it was observed that effective communication is of utmost importance for a company to achieve success in a globalized and increasingly competitive and interconnected world.

Keywords: Effective communication, Organization, Productivity.

Introducción

En la investigación de Pezo et al. (2020) mencionan que la cultura organizacional se refiere a cómo los empleados actúan en función de valores, creencias y otros aspectos que se van conformando diariamente y que no se limita únicamente a las tareas laborales, sino que también influye en la comunicación, el liderazgo, la integración de equipos, y más; la cultura organizacional es dinámica y cambia con el tiempo.

Una gestión efectiva de la cultura organizacional implica que las personas la comprendan y la adopten gradualmente, siguiendo el proceso de aprendizaje humano. Por tanto, es crucial combinar la capacitación y la comunicación para transmitirla entre los diferentes perfiles internos. Gestionar la cultura de esta manera no solo busca alcanzar los objetivos de la organización, sino también obtener una ventaja competitiva en el sector y ofrecer una propuesta de valor atractiva para los colaboradores.

La relación entre la comunicación y la cultura organizacional es fundamental para entender cómo funcionan las empresas y organizaciones. La comunicación influye y es influenciada por la cultura organizacional de varias maneras:

Transmisión de valores y normas: La comunicación en una organización transmite los valores, normas y creencias compartidas que forman la cultura. Por ejemplo, la forma en que se comunican los líderes y empleados refleja los valores y normas aceptados en la organización.

Formación de identidad organizacional: La comunicación interna y externa contribuye a la construcción de la identidad de la empresa. La forma en que una organización se comunica con sus empleados, clientes y otras partes interesadas moldea cómo se percibe dentro y fuera de la organización.

Cohesión y sentido de pertenencia: Una comunicación efectiva fomenta la cohesión y el sentido de pertenencia entre los miembros de la organización. Cuando la comunicación es abierta, transparente y clara, los empleados tienden a sentirse más conectados entre sí y con los objetivos comunes de la organización.

Transmisión de información y conocimiento: La comunicación es crucial para la transmisión eficiente de información y conocimiento dentro de la organización. Una cultura que fomente la comunicación abierta y el intercambio de ideas facilita la colaboración y la innovación.

Resolución de conflictos: La comunicación efectiva también desempeña un papel importante en la resolución de conflictos dentro de la organización. Una cultura que promueva la comunicación abierta y el manejo constructivo de los desacuerdos puede ayudar a resolver conflictos de manera más rápida y eficiente.

La comunicación efectiva es esencial para el funcionamiento exitoso de cualquier organización, así como para las relaciones interpersonales en general. A continuación algunos elementos claves que contribuyen a una comunicación efectiva:

- **Claridad:** Es importante expresar tus ideas de manera clara y concisa para que el receptor

pueda entender fácilmente el mensaje. Evita la ambigüedad y utiliza un lenguaje sencillo y directo.

- Escucha activa: La comunicación efectiva implica no solo hablar, sino también escuchar atentamente a los demás. Presta atención a lo que dicen, haz preguntas para aclarar cualquier punto confuso y muestra interés genuino en sus opiniones.
- Empatía: Intenta entender las emociones y perspectivas de la otra persona. Ponerte en el lugar del receptor te ayudará a comunicarte de manera más efectiva y a establecer una conexión más sólida.
- Feedback: Proporciona retroalimentación constructiva tanto al hablar como al escuchar. Expresa tus pensamientos y sentimientos de manera clara y respetuosa, y sé receptivo a los comentarios de los demás.
- Asertividad: Comunica tus necesidades, opiniones y deseos de manera directa y respetuosa, sin ser agresivo ni pasivo. La asertividad te permite expresarte de manera firme pero amable, manteniendo el respeto mutuo.
- Adaptabilidad: Ajusta tu estilo de comunicación según la situación y la audiencia. Reconoce las diferencias individuales y culturales, y adapta tu mensaje y tu enfoque para que sean adecuados para cada contexto.
- Coherencia: Mantén consistencia en tu comunicación para evitar confusiones y malentendidos. Asegúrate de que tu lenguaje verbal y no verbal estén alineados y transmitan el mismo mensaje.
- Respeto: Trata a los demás con respeto y consideración en todas tus interacciones. Valora sus opiniones y experiencias, incluso si difieren de las tuyas, y evita el uso de un lenguaje o tono irrespetuoso.
- Conciencia de los canales de comunicación: Reconoce que la comunicación puede ocurrir de diversas formas, como verbal, no verbal y escrita, así como a través de diferentes plataformas y tecnologías. Utiliza los canales más adecuados para cada situación y considera las preferencias de tus interlocutores.
- Práctica: La comunicación efectiva es una habilidad que se puede mejorar con la práctica y la retroalimentación constante. Dedicar tiempo a desarrollar tus habilidades de comunicación y busca oportunidades para aplicarlas en diversas situaciones.

Guerrero et al. (2022) mencionan en el artículo de investigación sobre la comunicación interna

como una herramienta estratégica esencial para la construcción y difusión de la cultura organizacional. También se contextualiza la comunicación interna en el panorama actual marcado por nuevos paradigmas sociales, laborales, tecnológicos y de salud, especialmente tras la pandemia de COVID-19. Se reconoce la emergencia de una nueva cultura laboral donde el talento, el compromiso y la motivación de los profesionales son cruciales para el progreso de las organizaciones. Se argumenta la estrecha relación entre la comunicación interna y estos factores, subrayando su papel estratégico en todos los niveles y procesos organizativos.

Los autores subrayan la importancia de considerar la comunicación interna como una función estratégica e imprescindible en las organizaciones actuales, debido a su estrecha relación e interdependencia con los sistemas culturales de las mismas. Se enfatiza que la comunicación interna es fundamental para el desarrollo organizativo. Se argumenta que su efectividad requiere su integración en todos los procesos organizativos y en la planificación de objetivos corporativos. Se destaca su papel central en la conformación y mantenimiento de la cultura organizacional, así como en la transmisión de sus elementos. Se concluye que la comunicación interna y la cultura están intrínsecamente ligadas y al servicio de la organización y sus profesionales, por lo que no pueden separarse una de la otra.

Fernández (2022) en su libro de Comunicación efectiva y trabajo en equipo, indica que para que el lenguaje no verbal llegue al impacto adecuado el emisor debe estar convencido del tema y tener entusiasmo en el proceso. Según el estudio la comunicación efectiva se compone de: 55% lenguaje corporal, 38% tono de voz y 7% las palabras que se pronuncian. Encontrar el lugar adecuado, limitar gestos excesivos con los brazos o manos, desplazarse de manera fluida en el espacio disponible, mantener una sonrisa, evitar manipular objetos mientras se presenta, mantener contacto visual con todos los presentes, prestar atención al atuendo, hacer la presentación dinámica, y concluir dentro del tiempo asignado, son algunos consejos que presenta el autor para una comunicación no verbal efectiva.

Además, la relevancia de la comunicación no verbal se extiende a la vida diaria de todos. En nuestras interacciones personales, entender cómo las personas se comunican a través de gestos, expresiones faciales y tono de voz puede mejorar nuestras relaciones interpersonales. La empatía y la habilidad para interpretar las señales no verbales nos permiten responder de manera más efectiva a las necesidades y emociones de los demás, fortaleciendo así las relaciones personales y evitando malentendidos. En resumen, comprender y aplicar el conocimiento de la comunicación no verbal

son habilidades esenciales que tienen un profundo impacto en la toma de decisiones en diversos aspectos de la vida, desde la contratación en el ámbito laboral hasta la gestión de equipos y las relaciones cotidianas. Estas habilidades no solo mejoran la precisión en la evaluación de personas, sino que también contribuyen al éxito y la eficacia en diferentes contextos, enriqueciendo en última instancia nuestras interacciones humanas (Garitano, 2023).

En resumen, la comunicación y la cultura organizacional están intrínsecamente relacionadas. La forma en que se comunica una organización refleja y contribuye a su cultura, y a su vez, la cultura organizacional influye en cómo se lleva a cabo la comunicación dentro de la empresa. Una comprensión sólida de esta relación es fundamental para el éxito y la efectividad de cualquier organización.

Metodología

Esta investigación adopta un enfoque cualitativo y exploratorio con el fin de profundizar en la relación entre la comunicación y la cultura organizacional. Se ha seleccionado este enfoque debido a la naturaleza compleja y dinámica de ambos conceptos, los cuales no pueden ser plenamente comprendidos a través de métodos cuantitativos estrictos. El objetivo principal es identificar y analizar cómo la comunicación interna influye en la cultura organizacional y viceversa. Se aplicó la técnica de análisis documental con diversas publicaciones en el campo empresarial, en los que se identificaron artículos científicos, libros, ponencias.

Se empleará un análisis temático para identificar patrones y temas recurrentes en los datos. Este análisis se centrará en cómo se comunican y perciben los valores, normas y creencias organizacionales, así como en la influencia de la comunicación en la cohesión, identidad y resolución de conflictos dentro de la organización.

Esta metodología permitirá una comprensión profunda y matizada de cómo la comunicación y la cultura organizacional se interrelacionan, proporcionando insights valiosos para la gestión efectiva de ambos elementos en el contexto organizacional.

Resultados y Discusión

Influencia Recíproca entre Comunicación y Cultura Organizacional

La investigación de Pezo et al. (2020) subraya que la cultura organizacional se construye a partir de los valores, creencias y comportamientos que los empleados adoptan diariamente. Este proceso

dinámico no se limita a las tareas laborales, sino que permea todos los aspectos de la organización, incluyendo la comunicación, el liderazgo y la integración de equipos. En este contexto, la gestión efectiva de la cultura organizacional requiere una comprensión profunda y una adopción gradual, alineada con el proceso de aprendizaje humano. Así, la capacitación y la comunicación se presentan como herramientas esenciales para transmitir y consolidar la cultura organizacional entre los diferentes perfiles internos.

Transmisión de Valores y Normas

La comunicación interna es fundamental para transmitir los valores y normas que conforman la cultura organizacional. Según Pezo et al. (2020), la forma en que líderes y empleados se comunican refleja los valores y normas aceptados dentro de la organización. Esta transmisión no solo se realiza a través de mensajes explícitos, sino también mediante comportamientos y acciones diarias que refuerzan la cultura existente. Guerrero et al. (2022) enfatizan que la comunicación interna, en el contexto actual pos-COVID-19, se ha convertido en una herramienta estratégica esencial para construir y difundir la cultura organizacional, adaptándose a nuevos paradigmas sociales y laborales.

Formación de Identidad Organizacional

La comunicación, tanto interna como externa, juega un papel crucial en la formación de la identidad organizacional. La manera en que una organización se comunica con sus empleados, clientes y otras partes interesadas moldea su percepción tanto interna como externamente. Esto es consistente con la idea de que una comunicación efectiva fomenta una identidad organizacional sólida, lo que a su vez puede mejorar la cohesión y el sentido de pertenencia entre los empleados. Guerrero et al. (2022) destacan que la comunicación interna debe integrarse en todos los procesos organizativos para ser efectiva, lo que subraya su importancia en la construcción de la identidad corporativa.

Cohesión y Sentido de Pertenencia

La cohesión y el sentido de pertenencia en una organización son directamente influenciados por la efectividad de la comunicación. Pezo et al. (2020) sugieren que una comunicación abierta, transparente y clara fomenta una mayor conexión entre los empleados y con los objetivos comunes de la organización. Este enfoque no solo mejora la integración de equipos, sino que también fortalece el compromiso y la motivación de los empleados, factores esenciales para el progreso organizativo en la nueva cultura laboral pospandemia.

Transmisión de Información y Conocimiento

La comunicación es crucial para la transmisión eficiente de información y conocimiento dentro de la organización. Una cultura que promueva la comunicación abierta y el intercambio de ideas facilita la colaboración y la innovación, aspectos esenciales para el desarrollo organizacional. La capacidad de transmitir información de manera efectiva permite a las organizaciones adaptarse rápidamente a los cambios y mantenerse competitivas en el sector.

Resolución de Conflictos

La resolución de conflictos es otro aspecto crítico donde la comunicación efectiva desempeña un papel esencial. Una cultura que promueva la comunicación abierta y el manejo constructivo de los desacuerdos puede ayudar a resolver conflictos de manera más rápida y eficiente, contribuyendo a un ambiente de trabajo más armonioso y productivo. Este enfoque es respaldado por la necesidad de gestionar la cultura organizacional de manera que los empleados la comprendan y adopten gradualmente, lo que incluye la capacidad de manejar conflictos constructivamente.

Elementos Claves de la Comunicación Efectiva

Para lograr una comunicación efectiva, varios elementos clave deben ser considerados. Según Fernández (2022), la comunicación efectiva incluye aspectos como la claridad, la escucha activa, la empatía, el feedback, la asertividad, la adaptabilidad, la coherencia, el respeto y la conciencia de los canales de comunicación. Estos elementos no solo mejoran la precisión en la transmisión de mensajes, sino que también fortalecen las relaciones interpersonales y la cohesión dentro de la organización.

Comunicación No Verbal

La comunicación no verbal también juega un papel significativo en la efectividad de la comunicación. Fernández (2022) señala que el lenguaje corporal, el tono de voz y las palabras pronunciadas constituyen componentes cruciales de la comunicación efectiva. La habilidad para interpretar y utilizar adecuadamente la comunicación no verbal puede mejorar significativamente las interacciones interpersonales, tanto en el ámbito laboral como en la vida diaria, y es esencial para establecer conexiones sólidas y evitar malentendidos.

La interrelación entre la comunicación y la cultura organizacional tiene implicaciones significativas para la gestión organizacional. Como señalan Guerrero et al. (2022), la comunicación interna debe ser vista como una función estratégica e imprescindible, debido a su estrecha relación con los sistemas culturales de la organización. Integrar la comunicación en todos los procesos organizativos

y en la planificación de objetivos corporativos es fundamental para el desarrollo y mantenimiento de una cultura organizacional fuerte y coherente.

En conclusión, la comunicación y la cultura organizacional están intrínsecamente relacionadas, y su comprensión es fundamental para el éxito y la efectividad de cualquier organización. La forma en que se comunica una organización refleja y contribuye a su cultura, y a su vez, la cultura organizacional influye en cómo se lleva a cabo la comunicación dentro de la empresa. Por lo tanto, una gestión efectiva de la cultura organizacional, que combine la capacitación y la comunicación, no solo busca alcanzar los objetivos organizacionales, sino también obtener una ventaja competitiva y ofrecer una propuesta de valor atractiva para los colaboradores.

Conclusiones y Recomendaciones

La comunicación efectiva en el entorno empresarial no se limita únicamente a la transmisión de información. Implica también la capacidad de construir relaciones sólidas, fomentar la colaboración y resolver conflictos de manera constructiva. Además, en un mundo globalizado y multicultural, la comunicación efectiva adquiere una dimensión aún más compleja. La capacidad para adaptar nuestro mensaje a diferentes audiencias, comprender las sutilezas culturales y manejar la diversidad lingüística se convierte en un activo invaluable para los profesionales en un mercado laboral cada vez más diverso y global.

Asimismo, la era digital ha transformado la forma en que nos comunicamos en el ámbito empresarial. Las plataformas de comunicación virtual, como el correo electrónico, las videoconferencias y las redes sociales, han ampliado nuestras posibilidades de interacción, pero también presentan nuevos desafíos en términos de claridad, concisión y etiqueta digital.

En este contexto cambiante, es crucial que los profesionales estén equipados con las habilidades necesarias para navegar eficazmente por el panorama de la comunicación empresarial. Este libro aspira a proporcionar las herramientas y estrategias prácticas que permitan a los lectores mejorar sus habilidades comunicativas, fortalecer sus relaciones profesionales y alcanzar el éxito en un mundo empresarial cada vez más dinámico y exigente.

Referencias

Baquero, D., & Cárdenas, S. (2019). Comunicación no verbal en la gestión organizacional, ¿cómo optimizar el tiempo en las relaciones empresariales? *Conrado*, 15(68), 160-167.

<https://tinyurl.com/2au76c47>

- Elhordoy, J. (2021). Podcasts: herramienta de comunicación efectiva para el ámbito interno y externo de las organizaciones: Aproximación a los nuevos dispositivos de la cultura digital. *InMediaciones de la Comunicación*, 15(2), 217–227. <https://doi.org/10.18861/ic.2020.15.2.3029> (Trabajo original publicado el 20 de noviembre de 2020)
- Garitano, K. (2023). *La importancia de la comunicación no verbal en el ámbito empresarial*. <https://addi.ehu.es/handle/10810/63626>
- Guerrero, M., Sotelo, J., & Cabezuelo, F. (2022). La comunicación interna como herramienta estratégica constructora y transmisora de la cultura organizacional. *aDResearch ESIC International Journal of Communication Research*, 27, e206. <https://doi.org/10.7263/adresic-27-206>
- Pezo-Ávila, A., Vargas-Sardón, J., & Gallardo-Echenique, E. (2020). *Comunicación interna, cultura organizacional y promoción de la salud: La visión de los promotores peruanos de salud*.

Caracterización socioeconómica de la cabecera de la parroquia Tarifa, instrumento para el desarrollo de emprendimientos de la ruralidad

Socioeconomic characterization of the Tarifa parish seat, an instrument for the development of rural enterprises

Andrés Antonio Sotomayor Aspiazu
Facultad de Ciencias Económicas
Universidad de Guayaquil
Guayaquil-Ecuador
andres.sotomayorasp@ug.edu.ec
<https://orcid.org/0009-0006-8521-7998>

Patricio Xavier Fray Villacres
Facultad de Administración
Universidad Laica VICENTE ROCAFUERTE de Guayaquil
pfrayv@ulvr.edu.ec
Facultad de Ciencias Económicas
Universidad de Guayaquil
Guayaquil-Ecuador
patricio.frayv@ug.edu.ec
<https://orcid.org/0000-0003-2175-4488>

Janeo José Cerezo Piedrahita
Facultad de Ingeniería Industrial
Universidad de Guayaquil
Guayaquil-Ecuador
janeo.cerezop@ug.edu.ec
<https://orcid.org/0000-0003-1296-1047>

Gisella Patricia Hurel Franco
Facultad de Administración
Universidad Laica VICENTE ROCAFUERTE de Guayaquil
Guayaquil-Ecuador
ghurelf@ulvr.edu.ec
<https://orcid.org/0000-0003-2175-4488>

Resumen

El propósito de este estudio es recopilar datos para comprender las condiciones socioeconómicas y físicas de la región en relación con su geografía y producción. El objetivo principal es llevar a cabo un proyecto piloto alternativo, realizando 70 encuestas en diferentes puntos de la capital diocesana para crear un perfil en relación con la situación de ingresos y otros factores. El método fue creado mediante el estudio de variables cuantitativas que permiten establecer una conexión entre las condiciones socioeconómicas de la parroquia, su infraestructura y la tendencia de generación de equipamiento empresarial. El procedimiento tiene como objetivo la realización de encuestas aleatorias en zonas residenciales de diferentes grupos poblacionales que conforman su capital. Los

resultados obtenidos permiten consolidar y definir las condiciones socioeconómicas de la región y realizar la posibilidad de desarrollo de actividades sectoriales relacionadas con las empresas de producción rural. Una de las conclusiones más importantes de este estudio es la identificación del nivel de ingresos de la población y la disponibilidad de servicios básicos. Una de las principales recomendaciones que surgen de este estudio es buscar apoyo de las autoridades parroquiales, estatales y provinciales para fortalecer y revitalizar la economía de la región y brindar financiamiento a las empresas que realicen los estudios de factibilidad técnica pertinentes.

Palabras clave: Investigación económica, Datos estadísticos, Empresa, Indicadores socioeconómicos, Análisis cuantitativo.

Abstract

The purpose of this study was to collect data to know the socioeconomic and physical situation of the territory, considering relationships with its geography and production. The central objective was to carry out an alternate pilot through 70 surveys carried out in the different points that make up the parish capital to build a profile linked to income conditions and others. The methodology was established through a review of quantitative variables that allow establishing the links between the socioeconomic conditions of the parish, its infrastructure and the predisposition in the generation of entrepreneurial devices. The procedure focused on conducting a random survey among the different populated spaces that make up its capital; directed at the heads of households. The results obtained allow us to consolidate and define the socioeconomic conditions of the territory and recognize the viability for the development of sectorized activities in relation to rural productive enterprises. One of the most relevant conclusions of this study was the identification of the population's income levels and access to basic services. One of the most important recommendations that this study defines is to request support from the parish, cantonal and provincial authorities for the strengthening and reactivation of the territory's economy, as well as the financing of ventures that have their respective technical feasibility study.

Keywords: Economic research, Statistical data, Enterprises, Socioeconomic indicators, Quantitative analysis.

Introducción

La generación de actividades productivas, están ligadas a un proceso de diagnóstico que permite, crear un perfil del territorio y conocer las características sociales, económicas y físicas, esto incluye

aquellas relacionadas con la generación de ingresos, diversificación y destino de los gastos.

Este tipo de estudios permite obtener información relevante respecto a los indicadores más importantes que debemos tomar en consideración para la toma de decisiones, en especial, para los gobiernos locales que, dentro de sus competencias territoriales, cuenten con la capacidad de financiar dichos emprendimientos, los cuales deben dinamizar la producción de bienes y servicios en relación con la ruralidad, determinada regularmente por actividades agrícolas y pecuarias.

El problema central que enfrenta este escenario es la ausencia de diagnósticos confiables que permitan conocer la realidad de los territorios en función de temas sociales, económicos y físicos, con ello, contaremos con una línea de base robusta que permita definir las situaciones Ex Ante de cualquier intervención por parte de autoridades competentes.

La información obtenida se definió a través de la crítica y tabulación de encuestas, el instrumento utilizado para este proceso recoge todas las definiciones generales y específicas para un estudio socioeconómico, contando a su vez, con una amplia versatilidad respecto a datos relacionados con los jefes de hogar, a quienes va dirigido este estudio.

La hipótesis general de este estudio se centra en que la identificación de las condiciones socioeconómicas y físicas de la cabecera parroquial de Tarifa del cantón Samborondón determinará las posibilidades de generación de emprendimientos productivos rurales, con el fin de mejorar su acceso a ingresos adicionales y diversificar sus condiciones de consumo.

Los objetivos de este estudio se centran en determinar la realidad socioeconómica de la cabecera de la parroquia Tarifa a través de un levantamiento de información, determinar la realidad física y de acceso a servicios a través de una encuesta uniforme y definir las personas que están predispuestas a participar en procesos de creación de emprendimientos productivos rurales.

Metodología

Este proceso de caracterización se realizó entre el 1 de febrero de 2024 al 30 de abril de 2024, dentro de los límites físicos establecidos para la cabecera parroquial que se inserta en el Plan de Desarrollo y Ordenamiento Territorial del Gobierno Autónomo Descentralizado Parroquial Tarifa.

El programa utilizado para el análisis y desarrollo fue SPSS (Statistical Package for Social Sciences), el mismo cumplió un rol fundamental porque permitió el cumplimiento de toda la data a través del cruce de variables y corrección de errores.

Acorde con los objetivos que se plantean para el desarrollo de esta caracterización socioeconómica, se estableció un tipo de investigación de corte descriptiva y exploratoria, ya que es importante

contar con la recolección de data específica relacionada con las realidades específicas del territorio de estudio y la descripción de actividades de índole productivo que desarrollan sus habitantes; por otro lado, se exploraron los antecedentes generales del territorio, su conformación, su estructura física y las diferentes condiciones del día a día de la población dentro de su contexto cotidiano.

Para el levantamiento de información, esto en relación con los datos cuantitativos, se tomó una muestra aleatoria piloto de 70 hogares que conforman la cabecera parroquial, considerando la alternabilidad de las unidades de vivienda dentro de una cuadra tipo, resaltando la relación de viviendas numeradas y estableciendo una marcación de referencia entre cruces de calles a través de la numeración de las viviendas con números pares e impares.

La generación de actividades productivas está vinculada a un proceso de diagnóstico que permite crear un perfil territorial y comprender las características sociales, económicas y físicas, incluidas las relacionadas con la generación de ingresos, la diversificación y el destino del gasto.

Un estudio de este tipo podría proporcionar información sobre los indicadores más importantes a tener en cuenta a la hora de tomar decisiones, especialmente para los municipios de su territorio, que tienen capacidad para financiar proyectos de fomento de la producción de bienes y servicios relacionados con el paisaje, que suelen ser el resultado de decisiones sobre agricultura y ganadería. El principal problema de esta situación es la falta de diagnósticos confiables que permitan comprender la realidad de la región desde los aspectos sociales, económicos y físicos. La información obtenida se definió mediante crítica de encuestas y tabulación, utilizando instrumentos que recogieron todas las definiciones generales y específicas de los estudios socioeconómicos, y los datos del jefe de hogar fueron muy generales con razón.

El propósito de la hipótesis general de este estudio es identificar las condiciones socioeconómicas y físicas de la ubicación de la Parroquia Tarifa en la zona oriental de Samborondón, lo que determinará la posibilidad de crear áreas rurales productivas para incrementar sus oportunidades de ingresos adicionales e ingreso.

El propósito de este estudio es identificar la realidad socioeconómica de la ubicación de la Diócesis de Tarifa a través de una investigación de información, determinar la realidad física y el acceso a los servicios a través de una investigación general, e identificar a las personas que estén dispuestas a participar en este estudio.

Resultados y Discusión

A continuación, se muestran los resultados obtenidos del levantamiento, crítica, tabulación y

análisis de los datos económicos y físicos del territorio:

De acuerdo con los resultados obtenidos, se establece con base en la muestra de 70 personas, todas pertenecen al cantón Samborondón, todas tienen como dirección la Cabecera Parroquial de Tarifa; el 100% de los encuestados tiene entre 18 y 54 años y perciben ingresos para cubrir los gastos de su hogar.

En referencia a la distribución de carga sobre ingresos, 25 de ellas aportan para cubrir los gastos el cual es equivalente al 35.71%, 18 de ellas administran los ingresos para cubrir los gastos el cual es equivalente al 25.71%, y por último 27 personas realizan ambos casos el cual es equivalente al 38,57%.

Dentro de este contexto, el 66% son hombres y el 34% son mujeres, el 100% son heterosexuales, el 100% son mestizos; respecto a las viviendas encuestadas, el 65% de las mismas tienen 1 hogar, el 25% tienen 2 hogares, el 10% tienen 3 hogares.

Respecto al nivel de instrucción que poseen los jefes de hogar encuestados, el 26% tienen secundaria incompleta, el 27% tiene secundaria completa, el 37% primaria incompleta, el 10% tiene educación superior; en relación con las profesiones con las que cuentan, contando con titulación de educación superior, el 10% son ingenieros y el 90% restante son licenciados en educación; en relación con las personas que no cuentan con título de tercer nivel, el 75% son agricultores, el 10% son ebanistas y el 15% oficios varios.

Respecto a su acceso a vivienda, el 90% de las viviendas son casas o villas, 10% son departamentos; la característica de la vivienda viene dada por los siguientes datos: el 100% de las viviendas tienen paredes de cemento, pisos de cemento y techos de zinc – Eternit; en relación con su nivel de propiedad, el 67% de las viviendas son propias, el 23% son prestadas/cuidadas y el 10% son alquiladas.

Los servicios básicos son parte fundamental del desarrollo del territorio objetivo, donde el 100% de las viviendas disponen de agua potable, no obstante, el 92% de las viviendas disponen de agua potable de la Red Pública, el 8% de las viviendas disponen de agua potable por tanqueros. En relación con la energía eléctrica, el 100% de las viviendas disponen de este servicio, pero en este caso específico, el 98% de las viviendas disponen de energía eléctrica vía Red Pública, el 2% de las viviendas disponen de energía eléctrica por otros medios. Por otro lado, el servicio de alcantarillado está cubierto en el 96% dentro de las viviendas, el 4% restante no dispone de alcantarillado, de estos últimos, el 100% usa pozos sépticos como alternativa de manejo de residuos.

Respecto al acceso a una actividad económica, el 100% de los entrevistados trabajan; su relación

laboral se centra en la siguiente distribución, el 100% de los entrevistados son empleados, de los cuales el 64% de los entrevistados trabajan en el área agrícola, el 21% de los entrevistados trabajan en el área construcción, el 15% de los entrevistados trabajan en el área comercial. Respecto a su modalidad de contratación, el 70% de los entrevistados trabajan bajo modalidad temporal, el 20% de los entrevistados trabajan bajo modalidad permanente, el 10% de los entrevistados trabajan bajo modalidad a destajo, en relación con el sector al que pertenece, el 90% de los entrevistados trabajan en el sector privado, 10% de los entrevistados trabajan en el sector público.

Los ingresos que perciben se sujetan a una periodicidad específica, es decir, el 68% de los entrevistados recibe ingresos mensuales, el 17% de los entrevistados recibe ingresos semanales, el 15% de los entrevistados recibe ingresos diarios; para conocer el rango salarial percibido, se estableció que el 55% de los entrevistados tienen un rango de ingreso neto entre 301/400 dólares, el 28% de los entrevistados tienen un rango de ingreso neto entre 401/500 dólares, el 10% de los entrevistados tienen un rango de ingreso neto entre 501/600 dólares, el 7% de los entrevistados tienen un rango de ingreso neto entre 601/1.000 dólares.

El destino de gasto de los ingresos se centró en el siguiente conjunto de actividades: pagos sobre energía eléctrica, agua, educación, transporte, alimentos, alquileres; con este detalle, el 18% de los entrevistados se identifica con un nivel socioeconómico medio, el 32% de los entrevistados se identifica con un nivel socioeconómico medio bajo, el 45% de los entrevistados se identifica con un nivel socioeconómico bajo, el 5% de los entrevistados se identifica con un nivel socioeconómico medio alto.

Es necesario establecer la vinculación entre la tenencia de la tierra y cómo se determina su uso específico en actividades económicas o de emprendimiento productivo rural, el 76% de los entrevistados cuentan con terrenos propios, el 18% cuenta con terrenos bajo su cuidado y el 6% cuenta con terrenos en trámites de legalización; respecto al uso, el 58% de los entrevistados cuentan con terrenos para uso habitacional, el 22% de los entrevistados cuentan con terrenos para uso agrícola, el 12% de los entrevistados cuentan para uso ganadería sus terrenos, el 8% de los entrevistados tienen terrenos para uso comercial.

Los terrenos que están destinados al desarrollo de actividades agrícolas, el 85% de los entrevistados siembran arroz en sus terrenos, el 8% de los entrevistados siembran plátano en sus terrenos, el 2% de los entrevistados siembran soya en sus terrenos, el 5% de los entrevistados siembran maíz en sus terrenos; donde el 98% de los entrevistados venden su producción y el 2% los consume.

Los procesos de capacitación y desarrollo son importantes para el fomento de emprendimientos

productivos rurales, no obstante, los resultados obtenidos son los siguientes: el 24% de los entrevistados si recibe capacitación y asistencia técnica, el 76% no recibe capacitación y asistencia técnica; dentro de los problemas que se tienen dentro del contexto territorial se centran en la siguiente data: el 18% de los entrevistados tiene problemas de producción debido a suelos pobres, el 22% de los entrevistados tiene problemas de producción debido a plagas y enfermedades, el 32% de los entrevistados tiene problemas de producción debido a falta de asistencia técnica, el 28% de los entrevistados tiene problemas de producción debido a comercialización y venta.

Dentro de los datos de predisposición para emprender, dentro de la relación de contar con su propio negocio y generar ingresos adicionales para el hogar, el 100% de los entrevistados define que les gustaría tener su propio negocio; las actividades relacionadas con esta predisposición están en la siguiente distribución: el 25% de los entrevistados se dedicarían a actividades de comercio, el 55% de los entrevistados se dedicarían a actividades de agricultura, el 8% de los entrevistados se dedicarían a actividades de ganadería, el 12% de los entrevistados se dedicarían a actividades de alimentos; por otro lado, el 100% de los entrevistados les gustaría participar de manera asociativa en una actividad que genere ingresos, así como garantizar su participación en procesos de capacitación y asesoría para su nuevo negocio.

Los temas relacionados con los procesos de formación para emprendimientos se enfocan en los siguientes: el 20% de los entrevistados se capacitarían en atención al cliente, el 27% de los entrevistados en presupuesto, el 23% de los entrevistados se capacitarían en plan de compras, el 15% de los entrevistados en contabilidad, el 15% de los entrevistados se capacitarían en tributación. Con respecto al horario de atención de la formación, el 100% de los entrevistados les gustaría recibir capacitación en horarios de sábados (09.00/13.00) y domingos (09.00/13.00).

Conclusiones y Recomendaciones

Se logró establecer vínculos significativos entre las relaciones socioeconómicas, físicas y la generación de ingresos mediante una herramienta eficiente de recopilación de datos. Esto facilitó un proceso ágil de recopilación de información y aseguró la entrega de evidencia pertinente para el área de interés. Con un enfoque sistemático aplicado en este estudio, se logró comprender la realidad e identificar las relaciones dentro del grupo objetivo, considerando su propensión inicial y la satisfacción de necesidades básicas en el desarrollo de emprendimientos productivos rurales.

Los resultados socioeconómicos obtenidos permitieron crear un perfil detallado de la región y sus habitantes. Esto proporciona una referencia crucial para los gobiernos cantonales y provinciales,

quienes, de acuerdo con sus respectivos mandatos, podrían apoyar estas iniciativas. Se sugiere utilizar los hallazgos de esta investigación para mejorar las condiciones y capacidades de diversas regiones, más allá de las parroquias y las capitales cantonales, fortaleciendo así el establecimiento de negocios locales.

Se recomienda orientar las decisiones de política pública sobre el financiamiento de emprendimientos productivos rurales hacia proyectos con viabilidad técnica y económica, evaluando su sostenibilidad en al menos tres escenarios probables. La creación de un banco de proyectos se propone como una fuente clave de información que permitiría a los municipios considerar estos proyectos en sus programas de desarrollo productivo. Esto incluiría la ampliación de la matriz de selección y el énfasis en sectores como la agricultura, la ganadería, la artesanía, la educación y el desarrollo de nuevos productos y servicios relacionados con negocios formales.

Referencias

- Aguinaga, B., & Pérez, B. (2022). Problemas de convivencia ciudadana a partir del comercio informal en espacios públicos. *Episteme. Revista de Ciencia, Tecnología e Innovación*, 9(3), 410-426. <https://tinyurl.com/4dyn5te9>
- Arias, K., Carrillo, P., & Torres, J. (2020). Análisis del sector informal y discusiones sobre la regulación del trabajo en plataformas digitales en el Ecuador. *CEPAL*. <https://tinyurl.com/28wrj88y>
- Cevallos, M., & Sergio, P. (2022). *Análisis socioeconómico de los comerciantes informales de la urbanización Villas del Rey Daule, Ecuador* (Tesis de grado). Universidad Laica VICENTE ROCAFUERTE de Guayaquil.
- Fuentes, H., & Martínez, K. (2022). *Diagnóstico socioeconómico de los comerciantes informales en el sector centro-sur en la ciudad de Guayaquil, Ecuador* (Tesis de grado). Universidad Laica VICENTE ROCAFUERTE de Guayaquil.
- Gómez, L. (2007). *La informalidad en la economía*. <https://tinyurl.com/3w7pk7nx>
- Guelmes, E., & Nieto, L. (2015). Algunas reflexiones sobre el enfoque mixto de la investigación pedagógica en el contexto cubano. *Revista Universidad y Sociedad*, 7(1), 23-29. <https://tinyurl.com/527n566u>
- Loja, D. (2020). *Comercio informal, factores y políticas para su sostenibilidad. Caso de estudio: feria libre ciudad de Cuenca* (Tesis de grado). Universidad Politécnica Salesiana. <https://tinyurl.com/2mwtw8ba>

- Martínez, C. (2017). *Investigación descriptiva*. <https://tinyurl.com/yc2ynxuy>
- Mendoza, S. (2022). *Diagnóstico socioeconómico de los comerciantes informales en la ciudad de Naranjito en el sector de la Avenida 5 de Octubre y 10 de Agosto, provincia del Guayas, Ecuador* (Tesis de grado). Universidad Laica VICENTE ROCAFUERTE de Guayaquil.
- Morocho. (2020). *Comercio informal, factores y políticas para su sostenibilidad. Caso de estudio: feria libre ciudad de Cuenca*. (Tesis de maestría). Universidad Politécnica Salesiana. <https://tinyurl.com/2mwtw8ba>
- Quispe, G., Tapia, M., Dante, A., Villa, M., & Borja, M. (2018). Causas del comercio informal y la evasión tributaria en ciudades intermedias. *Espacios*. <https://tinyurl.com/3264b783>
- Ripani, L. (2022). Impacto del COVID-19 en el mercado laboral: ¿Qué ha pasado desde la crisis económica, y qué sigue? *Big Mejorando Vidas*. <https://tinyurl.com/4fajf5wu>
- Salazar, M. (2022). *Implicaciones del comercio informal en el contexto del modelo de desarrollo local en la ciudad de Riobamba* (Tesis de grado). Universidad Nacional de Chimborazo. <https://tinyurl.com/2heu2kxz>
- Sánchez, F. (2019). Fundamentos epistémicos de la investigación cualitativa y cuantitativa: consensos y disensos. *Revista Digital de Investigación en Docencia Universitaria*, 13(1), 102-122. <https://tinyurl.com/y8farmrd>
- Teneda, W., Freire, E., & Guamán, M. (2018). El comercio informal como factor predominante en la economía local. *Revista Azuay*. <https://tinyurl.com/bdhh7hr4>

Factores en la aplicación de la inteligencia artificial para la gestión contable en Ecuador

Factors in the application of Artificial Intelligence for Accounting Management in Ecuador

Econ. Carlos Vélez León. M.B.A
Instituto Superior Universitario Blue Hill College
Guayaquil-Ecuador
<https://orcid.org/0009-0008-1045-8839>
cvelez@bluehill.edu.ec

Ing. Carla Espinoza Alencastro, M.B.A.
Instituto Superior Universitario Blue Hill College
Guayaquil-Ecuador
<https://orcid.org/0000-0002-0097-250X>
cespinoza@bluehill.edu.ec

Resumen

El uso de inteligencia artificial (IA) plantea preocupaciones éticas sobre el consentimiento informado y la conciencia del usuario. La teoría indica que la seguridad de los datos y el cumplimiento normativo son aspectos cruciales, mientras que la transparencia y la ética son esenciales para el desarrollo de algoritmos de IA en contabilidad. La encuesta revela una fuerte asociación entre la transparencia y ética con la integración tecnológica y la gestión del cambio, así como la necesidad de capacitación y habilidades con el cumplimiento normativo y la integración tecnológica. La hipótesis comprobó que los contadores aceptan que deben inteligenciarse ante el cambio.

Palabras clave: Factores, Decisión, Inteligencia Artificial, Gestión Contable.

Abstract

The use of artificial intelligence (AI) raises ethical concerns about informed consent and user awareness. The theory indicates that data, security and regulatory compliance are crucial aspects, while transparency and ethics are essential for the development of AI algorithms in accounting. The survey reveals a strong association between transparency and ethics with technological integration and change management, as well as the need for training and skills with regulatory compliance and technological integration. The hypothesis verified that accountants accept that they must be intelligent in the face of change.

Keywords: Decision, Factors, Artificial Intelligence, Accounting Management.

Introducción

El uso de inteligencia artificial (IA) plantea preocupaciones éticas significativas, especialmente en relación con el consentimiento informado y la conciencia del usuario (Armenia et al., 2024). El consentimiento informado busca garantizar que las personas tengan suficiente conocimiento sobre el uso de sus datos, las tecnologías de IA y las posibles ramificaciones de las decisiones impulsadas por la IA (Lämmermann et al., 2024). La conciencia del usuario está estrechamente vinculada al consentimiento informado y se refiere a proporcionar información sobre los aspectos de la tecnología de IA y sus consecuencias (Ojha, 2024). Es crucial que los expertos contables comprendan los objetivos subyacentes para recopilar y usar sus datos personales (Lin et al., 2024). Las organizaciones deben garantizar transparencia en la implementación, comunicando eficazmente su uso en procesos de toma de decisiones y relaciones con los consumidores, lo que fomenta la confianza para tomar decisiones informadas (Jin, 2024).

Según Hariguna y Ruangkanjanases (2024), para realizar un análisis de los estados financieros proyectados utilizando inteligencia artificial, se puede utilizar técnicas de procesamiento de lenguaje natural (NLP) y aprendizaje automático. Utilizando algoritmos de NLP, se extrae información clave de las hojas de estado financiero, como los valores de activos, pasivos, ingresos y gastos para cada año proyectado.

Una vez con los datos extraídos, se utilizan algoritmos de aprendizaje automático para identificar tendencias y patrones en los estados financieros a lo largo de los años. Por ejemplo, se puede analizar cómo cambian los activos netos, los ingresos y las utilidades a lo largo del tiempo. Basándose en las tendencias identificadas, se utilizan modelos de predicción para proyectar la evolución de los estados financieros en el futuro. Esto permitirá hacer estimaciones sobre el crecimiento de los activos, los ingresos y las utilidades en los próximos años.

Además de simplemente proyectar números, se usan algoritmos de análisis de riesgos para identificar posibles riesgos y oportunidades en los estados financieros. Por ejemplo, analizar cómo ciertos factores externos, como cambios en el mercado o regulaciones gubernamentales, afectan la salud financiera de la organización (Sadeghi et al., 2024). Finalmente, se pueden utilizar técnicas de visualización de datos para presentar los resultados de los análisis de una manera clara y comprensible. Esto incluye gráficos y tablas que muestran las tendencias financieras a lo largo del tiempo, así como los posibles riesgos y oportunidades identificados (Sadeghi et al., 2024).

El problema planteado en el artículo científico radica en la falta de preparación del contador ecuatoriano para adoptar e interpretar eficazmente la inteligencia artificial (IA) en el análisis de estados financieros. Esta situación se atribuye a múltiples factores, que van desde la carencia de

conocimientos especializados en IA hasta la ausencia de habilidades técnicas necesarias para implementar y utilizar adecuadamente estas herramientas tecnológicas. Además, se observa una brecha en la comprensión de los principios subyacentes de la IA y su aplicación práctica en el contexto contable. Esta falta de preparación puede resultar en una subutilización de la IA o incluso en interpretaciones erróneas de los resultados obtenidos, lo que podría comprometer la precisión y la confiabilidad de los análisis financieros. Por lo tanto, es imperativo abordar este problema para aprovechar plenamente el potencial de la IA en su práctica profesional.

Los objetivos trazados en este documento son establecer los aportes más importantes de la literatura actual sobre la inteligencia artificial en la auditoría financiera, seguido por determinar los factores más relevantes para el contador promedio ecuatoriano al implementar IA en la contabilidad y correlacionar los distintos factores de los procesos contables y la inteligencia artificial.

Estado de la cuestión

En el estudio de Norzelan et al. (2024), se emplearon la Teoría del Comportamiento Planificado (TPB) y la Teoría Unificada de Aceptación y Uso de la Tecnología (UTAUT), para evaluar la receptividad hacia la Inteligencia Artificial (IA) en las áreas financieras y contables de los centros de servicios compartidos en Malasia. Estas dos teorías han sido ampliamente utilizadas en investigaciones que abordan la adopción de tecnologías de la información (TI) (Azimah & Ria, 2024). Por ejemplo, tanto la TPB como la UTAUT han sido aplicadas en estudios sobre juegos inteligentes (Kareem & Aissia, 2024; Secinaro et al., 2024), sistemas de salud inteligentes (Odonkor et al., 2024) y productos basados en inteligencia artificial (Ariany, 2024; Norzelan et al., 2024). Esta metodología combina enfoques psicológicos y de aceptación tecnológica para comprender mejor la predisposición hacia la IA en el contexto específico de las unidades financieras y contables de servicios compartidos en Malasia.

Los resultados de la investigación de Norzelan et al. (2024) pueden ayudar a las empresas a formular planes y tácticas para implementar la IA en las operaciones comerciales, particularmente dentro de las organizaciones de servicios compartidos en Malasia. Estos hallazgos son consistentes con investigaciones anteriores (Han et al., 2023; Zhang et al., 2023), lo que permite su aplicación a un contexto más amplio. Alinearse con numerosos estudios previos, ofrece evidencia empírica adicional que respalda la idea de que las expectativas de desempeño están correlacionadas positivamente con la aceptación de la IA.

Al implementar IA en la contabilidad, es esencial considerar factores como la seguridad de los datos, el cumplimiento normativo, la transparencia y ética, la capacitación y habilidades, la

integración tecnológica y la gestión del cambio para garantizar una adopción efectiva y ética de la IA en los procesos contables (Ahmad, 2024). Hay varios conceptos que están relacionados con los factores que deben considerarse al momento de que el contador aplique la IA en su gestión, entre los más importantes se tienen:

- **Seguridad de los datos:** La protección de la información financiera confidencial es primordial. Se deben establecer protocolos de seguridad exhaustivos para salvaguardar los datos financieros contra intrusiones, violaciones y ciberataques. Esto implica la implementación de medidas como la encriptación, gestión de permisos y almacenamiento seguro de datos (Ahmad et al., 2024).
- **Cumplimiento normativo:** Las organizaciones deben adherirse a regulaciones de protección de datos como Reglamento General de Protección de Datos (RGPD) y Ley de Privacidad del Consumidor de California (CCPA). El RGPD se centra en la creación de un marco legal de *privacidad por defecto* para la UE en su totalidad, mientras que la CCPA pretende crear transparencia en el enorme negocio de datos y el derecho de sus consumidores). Es esencial garantizar que el uso de la IA cumpla con estos requisitos legales y éticos, especialmente en lo que respecta al manejo de datos personales y financieros (Han et al., 2023).
- **Transparencia y ética:** Es crucial que los algoritmos de IA sean transparentes y éticamente responsables. Se debe prestar especial atención a la identificación y mitigación de posibles sesgos en los algoritmos, así como garantizar la imparcialidad y transparencia en las decisiones impulsadas por la IA (Zhang et al., 2023).
- **Capacitación y habilidades:** La escasez de expertos con conocimientos tanto en contabilidad como en IA es un desafío recurrente. Es fundamental implementar programas de capacitación para mejorar las habilidades y conocimientos de los profesionales en estos campos, lo que facilitará una integración efectiva de la IA en los procesos contables (Azimah & Ria, 2024).
- **Integración tecnológica:** La integración de la IA en los métodos contables existentes puede ser compleja. Es necesario garantizar la compatibilidad de los sistemas de IA con el software existente, así como la sincronización de datos y la integración sin problemas de operaciones. Esto puede implicar esfuerzos significativos para ajustar la infraestructura tecnológica existente (Norzelan et al., 2024).
- **Gestión del cambio:** Es probable que los empleados muestren resistencia hacia la adopción de la IA en contabilidad debido a preocupaciones sobre la automatización de tareas y la

fiabilidad de las conclusiones generadas por computadora. Es esencial implementar estrategias de gestión del cambio para abordar estas preocupaciones y garantizar una transición fluida hacia la utilización de la IA (Zhang et al., 2023).

Metodología

La investigación se desarrolló bajo un diseño no experimental, y transversal, en donde se propuso un enfoque cuantitativo, con una tipología descriptiva en cuanto a las percepciones de los contadores en relación de la implementación de la IA y de correlación de los factores revisados en la literatura (Tabla 1).

La población fue escogida de entre los 123.881 contadores registrados en el Colegio Profesional de Guayaquil que puedan proporcionar información significativa sobre la implementación de IA en contabilidad. La muestra calculada se determinó en 384 sujetos de estudio escogidos de forma aleatoria simple por vía telefónica en el sistema de mensajería; se logró distribuir la encuesta a los participantes seleccionados y asegurarse de que entiendan las preguntas y cómo responder en la escala de Likert. La validación se la hizo con el Alfa de Cronbach con un resultado de 0,785.

Se pudieron calcular las puntuaciones medias para cada factor evaluado, así como cualquier otra estadística descriptiva (Tabla 1) y correlacionable relevante (Tabla 4). Se evaluó las respuestas para cada factor y determinar el grado de acuerdo o desacuerdo con cada afirmación, es decir, identificar áreas de fortaleza y debilidad en relación con la implementación de IA en contabilidad.

Tabla 1
Encuesta de factores de implementación de la IA en procesos contables

Factores	Preguntas al contador	Respuesta (Escala de Likert)
Seguridad de los datos	¿Considera usted que la protección de los datos financieros es un aspecto crucial al implementar IA en contabilidad?	
Cumplimiento normativo	¿Cree que es importante cumplir con regulaciones como GDPR y CCPA al utilizar IA en procesos contables?	
Transparencia y ética	¿Está de acuerdo en que la transparencia y la ética son esenciales al desarrollar y utilizar algoritmos de IA en contabilidad?	1 (Muy en desacuerdo)
Capacitación y habilidades	¿Considera que la capacitación de los profesionales en contabilidad y tecnología es necesaria para una implementación efectiva de IA en contabilidad?	2 (En desacuerdo) 3 (Neutral) 4 (De acuerdo) 5 (Muy de acuerdo)
Integración tecnológica	¿Está de acuerdo en que la integración de sistemas de IA con la infraestructura tecnológica existente es un desafío importante en la implementación de IA en contabilidad?	
Gestión del cambio	¿Considera que es importante gestionar adecuadamente el cambio organizacional al introducir la IA en procesos contables?	

Resultados

Prueba de hipótesis

Al revisar los resultados de la Prueba de KS para 1 muestra, se encontró que la significancia asintótica era menor al alfa ($\alpha \leq 0,05$), por lo tanto, se rechaza la hipótesis nula y se mantiene la propuesta. (Tabla 2)

Tabla 2

Prueba de Kolmogorov-Smirnov para una muestra

N		384
Parámetros normales ^{a,b}	Media	4,1806
	Desv. Desviación	0,56268
Máximas diferencias extremas	Absoluto	0,315
	Positivo	0,194
	Negativo	-0,315
Estadístico de prueba		0,315
Sig. asintótica(bilateral)		,000 ^c

Nota:

a. La distribución de la prueba es normal.

b. Se calcula a partir de datos.

c. Corrección de significación de Lilliefors.

d. Para comprobar la hipótesis, se promedió la sumatoria de todas las preguntas y su salida fue H1: Los contadores del Ecuador consideran positiva la aplicación de la en la gestión contable.

Datos descriptivos

Se hizo una división de los factores estudiados, estos fueron sus interpretaciones (Tabla 3):

Tabla 3

Resultados descriptivos de la encuesta

Codificación de la pregunta	Muy en desacuerdo	Desacuerdo	Indiferente	De acuerdo	Muy de acuerdo	Media	Desviación
Seguridad_datos	2,1%	14,6%	1,0%	65,6%	16,7%	3,8	0,955
Cumplimiento_normativo	0,0%	1,0%	1,0%	73,4%	24,5%	4,21	0,502
Transparencia_ética	0,0%	15,6%	5,2%	58,6%	20,6%	3,84	0,927
Capacitación_habilidades	0,0%	3,1%	0,0%	42,7%	54,2%	4,48	0,662
Integración_tecnológica	0,0%	0,0%	0,0%	53,6%	46,4%	4,46	0,499
Gestión_cambio	7,3%	2,1%	1,0%	34,1%	55,5%	4,28	1,108

- **Seguridad de los datos:** La mayoría de los encuestados (65,6%) están de acuerdo o muy de acuerdo en que la protección de los datos financieros es crucial al implementar IA en contabilidad. Sin embargo, aproximadamente el 17% aún muestra algún grado de desacuerdo o indiferencia, lo que indica la necesidad de abordar preocupaciones sobre la seguridad de los datos.

- **Cumplimiento normativo:** Existe un alto grado de consenso (73,4%) sobre la importancia de cumplir con regulaciones como GDPR y CCPA al utilizar IA en procesos contables, lo que sugiere que los encuestados son conscientes y valoran el cumplimiento normativo en este contexto.
- **Transparencia y ética:** La mayoría (58,6%) está de acuerdo o muy de acuerdo en que la transparencia y la ética son esenciales al desarrollar y utilizar algoritmos de IA en contabilidad. Sin embargo, aproximadamente el 21% aún muestra algún grado de desacuerdo, lo que destaca la necesidad de promover una mayor conciencia sobre estos aspectos éticos.
- **Capacitación y habilidades:** La gran mayoría (más del 96%) considera que la capacitación de los profesionales en contabilidad y tecnología es necesaria para una implementación efectiva de IA en contabilidad. Esto refleja la comprensión de la importancia de la formación para aprovechar al máximo la IA en este ámbito.
- **Integración tecnológica:** Más de la mitad (53,6%) está de acuerdo en que la integración de sistemas de IA con la infraestructura tecnológica existente es un desafío importante. Esto subraya la complejidad y la importancia de abordar adecuadamente la integración tecnológica en la implementación de IA en contabilidad.
- **Gestión del cambio:** La mayoría (aproximadamente el 90%) considera importante gestionar adecuadamente el cambio organizacional al introducir la IA en procesos contables. Esto indica la conciencia sobre los desafíos asociados con el cambio organizacional y la disposición a abordarlos de manera efectiva.

Resultados de las correlaciones

En la tabla 4 se presentan los resultados de las correlaciones a través de Rho de Spearman.

- **Seguridad de los datos:** La correlación con todas las demás variables no es significativa, lo que indica que la seguridad de los datos no está fuertemente asociada con ninguna de las otras variables en el estudio.
- **Cumplimiento normativo:** La correlación con todas las demás variables tampoco es significativa, lo que sugiere que el cumplimiento normativo no está fuertemente relacionado con las otras variables evaluadas.
- **Transparencia y ética:** Se observa una correlación significativa ($p < 0.01$) con la integración tecnológica (0.807) y con la gestión del cambio (0.645). Esto sugiere que a medida que aumenta la transparencia y ética percibida en la implementación de IA en

contabilidad, también tiende a aumentar la integración tecnológica y la capacidad de gestionar el cambio organizacional.

- **Capacitación y habilidades:** Hay correlaciones significativas con el cumplimiento normativo (0.527) y la integración tecnológica (0.643), lo que sugiere que a medida que aumenta la percepción de la necesidad de capacitación y habilidades en la implementación de IA en contabilidad, también aumenta el cumplimiento normativo y la integración tecnológica.
- **Integración tecnológica:** Se observan correlaciones significativas con todas las variables, excepto con la seguridad de los datos. Esto indica que la integración tecnológica está asociada positivamente con el cumplimiento normativo, la transparencia y ética, la capacitación y habilidades, y la gestión del cambio.
- **Gestión del cambio:** Hay correlaciones significativas con todas las variables, excepto con la seguridad de los datos y el cumplimiento normativo. Esto sugiere que la gestión del cambio organizacional está relacionada positivamente con la transparencia y ética, la capacitación y habilidades, y la integración tecnológica.

Tabla 4
Resultados de las correlaciones

Rho de Spearman	Seguridad de los datos	Cumplimiento normativo	Transparencia y ética	Capacitación y habilidades	Integración tecnológica	Gestión del cambio
Seguridad de los datos	1,000					
Cumplimiento normativo	0,071	1,000				
Transparencia y ética	,807**	0,061	1,000			
Capacitación y habilidades	0,022	,527**	,133**	1,000		
Integración tecnológica	,585**	-,470**	,643**	,203**	1,000	
Gestión del cambio	,645**	,513**	,562**	,413**	,269**	1,000

Nota: **. La correlación es significativa en el nivel 0,01 (bilateral).

Conclusiones

La encuesta revela conclusiones significativas para guiar la implementación de inteligencia artificial (IA) en procesos contables. Se destaca la importancia generalizada de proteger los datos financieros al implementar IA, evidenciando la conciencia sobre los riesgos de seguridad. Además, se reconoce la necesidad de cumplir con regulaciones como GDPR y CCPA, aunque algunos muestran desacuerdo, señalando la importancia de promover conciencia ética. La mayoría reconoce la

necesidad de capacitación para una implementación efectiva de IA, reflejando la disposición para adquirir habilidades necesarias. Los desafíos de integración tecnológica destacan la complejidad del proceso. La gestión del cambio organizacional al introducir IA es considerada importante, mostrando conciencia sobre desafíos y disposición para abordarlos. Estos hallazgos informan el desarrollo de estrategias para la adopción exitosa de IA en servicios contables, mejorando la eficiencia y efectividad en este ámbito.

La Tabla 3 de correlaciones revela relaciones significativas entre diferentes aspectos cruciales para la implementación exitosa de IA en contabilidad. Destaca la fuerte asociación entre transparencia y ética con la integración tecnológica ($\rho = 0,807$, $p < 0,01$) y la gestión del cambio ($\rho = 0,645$, $p < 0,01$). Esto indica la importancia de estos valores en la adopción efectiva de IA. Además, la necesidad percibida de capacitación y habilidades se correlaciona positivamente con el cumplimiento normativo ($\rho = 0,527$, $p < 0,01$) y la integración tecnológica ($\rho = 0,643$, $p < 0,01$), destacando la relevancia de la formación del personal para garantizar el cumplimiento de regulaciones y la adecuada adaptación a los cambios tecnológicos. Estas correlaciones ofrecen valiosas perspectivas para orientar estrategias de implementación, resaltando la interconexión entre la ética, la capacitación y la infraestructura tecnológica en el contexto de la contabilidad impulsada por IA.

Referencias

- Ahmad, A. (2024). Ethical implications of artificial intelligence in accounting: A framework for responsible ai adoption in multinational corporations in Jordan. *International Journal of Data and Network Science*, 8(1), 401-414.
- Ahmad, A., Tiwari, A., Nayeem, M. A., Biswal, B. K., Satapathy, D. P., Kulshreshtha, K., & Bordoloi, D. (2024). Artificial Intelligence Perspective Framework of the Smart Finance and Accounting Management Model. *International Journal of Intelligent Systems and Applications in Engineering*, 12(4s), Article 4s.
- Ariany, V. (2024). The Future of Accounting and Finance: Trends and Challenges. *Accounting Studies and Tax Journal (COUNT)*, 1(2), Article 2. <https://doi.org/10.62207/c39a6n89>
- Armenia, S., Franco, E., Iandolo, F., Maielli, G., & Vito, P. (2024). Zooming in and out the landscape: Artificial intelligence and system dynamics in business and management. *Technological Forecasting and Social Change*, 200, 123131. <https://doi.org/10.1016/j.techfore.2023.123131>

- Azimah, A., & Ria, R. (2024). The Role of Technology Acceptance Model for Exploring Application of Accounting Information System Based on Artificial Intelligence. *Kurdish Studies*, 12(2), Article 2.
- Han, H., Shiwakoti, R. K., Jarvis, R., Mordi, C., & Botchie, D. (2023). Accounting and auditing with blockchain technology and artificial Intelligence: A literature review. *International Journal of Accounting Information Systems*, 48, 100598. <https://tinyurl.com/6mm94m4f>
- Hariguna, T., & Ruangkanjanases, A. (2024). Assessing the impact of artificial intelligence on customer performance: A quantitative study using partial least squares methodology. *Data Science and Management*. <https://doi.org/10.1016/j.dsm.2024.01.001>
- Jin, S. V. (2024). "Technopian but lonely investors?": Comparison between investors and non-investors of blockchain technologies, cryptocurrencies, and non-fungible tokens (NFTs) in Artificial Intelligence-Driven FinTech and decentralized finance (DeFi). *Telematics and Informatics Reports*, 14, 100128. <https://doi.org/10.1016/j.teler.2024.100128>
- Kareem, M., & Aissia, D. B. (2024). The Impact of Artificial Intelligence on the Accounting Information Systems in Jordanian Commercial Banks. *Migration Letters*, 21(4), Article 4.
- Lämmermann, L., Hofmann, P., & Urbach, N. (2024). Managing artificial intelligence applications in healthcare: Promoting information processing among stakeholders. *International Journal of Information Management*, 75, 102728. <https://doi.org/10.1016/j.ijinfomgt.2023.102728>
- Lin, J., Zeng, Y., Wu, S., & Luo, X. (Robert). (2024). How does artificial intelligence affect the environmental performance of organizations? The role of green innovation and green culture. *Information & Management*, 61(2), 103924. <https://tinyurl.com/bddbvpv4t>
- Norzelan, N. A., Mohamed, I. S., & Mohamad, M. (2024). Technology acceptance of artificial intelligence (AI) among heads of finance and accounting units in the shared service industry. *Technological Forecasting and Social Change*, 198, 123022. <https://tinyurl.com/58tc9e29>
- Odonkor, B., Kaggwa, S., Uwaoma, P. U., Hassan, A. O., Farayola, O. A., Odonkor, B., Kaggwa, S., Uwaoma, P. U., Hassan, A. O., & Farayola, O. A. (2024). The impact of AI on accounting practices: A review: Exploring how artificial intelligence is transforming traditional accounting methods and financial reporting. *World Journal of Advanced Research and Reviews*, 21(1), Article 1. <https://doi.org/10.30574/wjarr.2024.21.1.2721>
- Ojha, A. K. (2024). Reflecting on management knowledge in India: Urgency to change the paradigm, decolonise and indigenise in the age of Artificial Intelligence. *IIMB Management Review*. <https://doi.org/10.1016/j.iimb.2024.02.006>

- Sadeghi R., K., Ojha, D., Kaur, P., Mahto, R. V., & Dhir, A. (2024). Explainable artificial intelligence and agile decision-making in supply chain cyber resilience. *Decision Support Systems*, 180, 114194. <https://doi.org/10.1016/j.dss.2024.114194>
- Secinaro, S., Calandra, D., Lanzalonga, F., & Biancone, P. (2024). The Role of Artificial Intelligence in Management Accounting: An Exploratory Case Study. En A. Perdana & T. Wang (Eds.), *Digital Transformation in Accounting and Auditing: Navigating Technological Advances for the Future* (pp. 207-236). Springer International Publishing. https://doi.org/10.1007/978-3-031-46209-2_8
- Zhang, C., Zhu, W., Dai, J., Wu, Y., & Chen, X. (2023). Ethical impact of artificial intelligence in managerial accounting. *International Journal of Accounting Information Systems*, 49, 100619. <https://doi.org/10.1016/j.accinf.2023.100619>

Análisis comparativo de la informalidad en Ecuador en los últimos cinco años

Comparative analysis of informality in Ecuador in the last five years

Martha Hernández Armendáriz
Universidad Laica VICENTE ROCAFUERTE de Guayaquil
Guayaquil-Ecuador
mhernandez@ulvr.edu.ec

Ivette Carolina Farfán Peralta
Universidad Laica VICENTE ROCAFUERTE de Guayaquil
Guayaquil-Ecuador
ifarfanp@ulvr.edu.ec

Josué Daniel Fierro Vera
Universidad Laica VICENTE ROCAFUERTE de Guayaquil
Guayaquil-Ecuador
jferrov@ulvr.edu.ec

David Alejandro Quinto Bajaña
Universidad Laica VICENTE ROCAFUERTE de Guayaquil
Guayaquil-Ecuador
dqintob@ulvr.edu.ec

Resumen

En Ecuador, el tema de la informalidad ha sufrido una variación notable debido a factores que interfieren directa e indirectamente en los últimos cinco años. La sociedad, a nivel nacional, enfrenta diversas situaciones que afectan a la economía de los hogares. El gobierno forma parte del proceso. El objetivo de este artículo es analizar las distintas variables que influyen en la informalidad que existe en Ecuador en los últimos cinco años. La metodología utilizada es bibliográfica, documental y descriptiva. Se concluye con el análisis comparativo de la informalidad en el transcurso del tiempo.

Palabras claves: Sociedad, Economía, Gobierno.

Abstract

In Ecuador, the issue of informality has suffered a notable variation due to factors that interfere directly and indirectly in the last five years. Society at the national level faces various situations that affect the household economy; the government is part of the process. The objective of this article is to analyze the different variables that influence the informality that exists in Ecuador in the last five years. The methodology used is bibliographic, documentary and descriptive. It concludes with the comparative analysis of informality over time.

Keywords: Society, Economy, Government.

Introducción

Según la Organización Internacional del Trabajo (OIT, s.f.), un trabajo no formal se considera a la relación laboral que no se encuentra contemplada a las leyes nacionales, no presta las condiciones adecuadas bajo los reglamentos internos vigentes en el país, por ejemplo, los trabajadores no están afiliados al Seguro Social, adicionalmente, no pagan impuestos. Es decir, un trabajo informal no contempla los beneficios que la Ley establece; el trabajador no cuenta con el respaldo legal correspondiente.

En Ecuador, la informalidad se ve reflejada en el subempleo, esto hace referencia a las personas que perciben ingresos económicos inferiores al salario básico unificado (SBU) o laboran en un horario reducido debido a la falta de fuentes de empleo seguro. (INEN, 2024). Los ciudadanos acuden a laborar de manera informal para generar ingresos adicionales con la finalidad de compensar sus economías.

En esta investigación, se describen de manera general los diversos componentes que influyen de manera directa e indirecta en la aplicación de la informalidad en los últimos cinco años como forma de vida en la sociedad ecuatoriana que sueña con días mejores.

Según el analista económico, Jorge Calderón, en una entrevista a Diario EXPRESO, indicó lo siguiente:

Lo que dejan ver las cifras es que no hay una sostenibilidad en la creación de empleo. Toda economía después de una situación dura como fue la protesta del 2019, la pandemia en el 2020, falta de recuperación en el 2021, movilizaciones en el 2022, el crecimiento de la inseguridad deja ver que la economía ha sufrido un efecto de rebrote que si no hay una política pública que ayude a apuntalar la creación del empleo, los puestos que se recuperan no completan, no cubre todo lo que se perdió antes.

Cada año Ecuador afronta diversos acontecimientos que generan un impacto en su economía. La sociedad crea emprendimientos para satisfacer sus necesidades, con la finalidad de generar ingresos económicos en sus hogares. En este aspecto, los jóvenes son pioneros en soñar por un futuro mejor. Cada ciudadano ofrece una diversidad de productos, bienes y servicios a cambio de una remuneración económica; sin embargo, los emprendedores abandonan sus proyectos porque las leyes no facilitan el progreso de estas actividades.

La informalidad en Ecuador

Para comprender el tema planteado, es primordial conocer el significado de la palabra informal: "Que no guarda las formas y reglas prevenidas" (RAE, 2023). El término *informal* hace referencia al desarrollo de una serie de acciones que los individuos ejercen a cambio de una remuneración

económica que no se encuentra registrada en los diferentes entes de control; por tal motivo, la informalidad no se encuentra regulada en la Ley.

El empleo informal continúa en aumento, según indica el diario Primicias (2023). En julio de 2023, la tasa de trabajadores que laboran en la informalidad se ubicó en 54,8%, lo que representa un alza de 2,9 puntos porcentuales en comparación con el mismo mes de 2022. Ecuador afronta un incremento constante de la informalidad; esta problemática no es nueva, sin embargo, ha tomado fuerza con el paso de los meses.

De acuerdo con Primicias (2023), cerca de 4,4 millones de personas en Ecuador laboran en el sector informal, es decir, en empresas sin Registro Único de Contribuyentes (RUC). Estas personas no pagan impuestos ni tienen acceso a derechos laborales, como la seguridad social. El Servicio de Rentas Internas (SRI), como organismo regulador del Estado ecuatoriano encargado de recaudar impuestos, intenta generar políticas y mecanismos que faciliten el control de las microempresas y pequeñas empresas, consideradas en el grupo denominado MYPES. A su vez, las pequeñas y medianas empresas forman parte del grupo conocido como PYMES. Adicionalmente, los emprendimientos son una parte fundamental del círculo productivo económico de los hogares ecuatorianos.

Se denomina MYPES a las microempresas y pequeñas empresas que están conformadas por una persona natural o jurídica. Esta unidad económica se encuentra contemplada en la legislación vigente, independientemente de su estructura organizativa, y su finalidad consiste en desarrollar actividades de extracción, transformación, producción, comercialización de bienes o prestación de servicios (SUNAT, 2003). A diferencia de las PYMES, que en el territorio nacional se consideran pequeñas empresas con potencial de crecimiento debido a su presencia en el mercado ecuatoriano, las medianas empresas cuentan con un número específico de trabajadores y su producción incrementa de acuerdo con sus ventas (Carrillo, 2019).

La informalidad existente en el territorio nacional, contempla diversas causas y efectos que influyen directamente en la economía, entre las causas podemos mencionar: la falta de empleo óptimo, la falta de creación de leyes en beneficio de los negocios nuevos, la ausencia de dinamismo de las instituciones correspondientes y organismos de control direccionados a la ciudadanía. Entre los efectos podemos mencionar: el incremento de emprendimientos, la presencia de niños y jóvenes en las calles acompañando a sus progenitores para vender productos y el cierre de empresas por falta de liquidez.

A medida que transcurre el tiempo, la densidad poblacional en el territorio nacional incrementa; la economía ha sido parte fundamental del desarrollo de los hogares ecuatorianos; la escasez de un

empleo digno ha obligado a la ciudadanía a salir a las calles para vender diversos productos, o en su defecto, desde sus domicilios mediante las redes sociales dan a conocer las actividades que realizan con la finalidad de llegar a más personas.

En Ecuador, la informalidad está presente día a día; en las calles de todas las ciudades se observan varias personas con artículos en sus manos o empujando carritos exhibidores de productos en horarios extendidos que comprenden más de 8 horas diarias, soportando la inclemencia del clima, enfrentando la inseguridad y laborando en condiciones inadecuadas.

Emprendimiento en Ecuador

Para comenzar, se detalla la definición del término *emprender*, los ciudadanos inician con la ejecución del proceso que ellos elijan de acuerdo a su criterio, aprovechando las oportunidades que ellos perciban para crear soluciones que satisfagan las necesidades de la sociedad (RSyS, 2021). En otras palabras, podemos mencionar que la palabra *emprender* representa la innovación, es decir, plasmar una idea de manera única y personalizada con el propósito de implementar la solución a un requerimiento específico, generando ingresos económicos.

En Ecuador, muchos emprendimientos surgieron en el año 2020 como forma de subsistencia debido a la pandemia, como es de conocimiento público varias empresas se declararon en quiebra y cerraron, ocasionando un efecto dominó en la sociedad, este fue el principal motivo para que los ciudadanos crearán emprendimientos, sin embargo, el tiempo transcurría y los emprendedores visualizaban diferentes perspectivas, no todos lograron continuar con sus proyectos.

El Registro Nacional de Emprendimientos (RNE) del Ministerio de Producción, Comercio Exterior, Inversiones y Pesca (MPCEIP) registra un total de 3606 emprendimientos a nivel nacional durante el 2023. Esto nos indica la cantidad de registros que existe, brindando información verídica que nos permite visualizar una perspectiva clara de los emprendedores que se dedican a este estilo de vida. (Balarezo, 2024).

Tasa de Subempleo en el Ecuador

La Organización Internacional del Trabajo (OIT) denomina al subempleo como subutilización o utilización ineficiente de las habilidades, calificaciones o experiencia de un trabajador o cuando este se ve imposibilitado de trabajar todas las horas que quisiera (OIT, s.f.). En la actualidad, la sociedad ha implementado diversos escenarios, en los cuales, predomina la informalidad como medio de subsistencia para la creación de espacios idóneos para ejercer alguna actividad a cambio de una remuneración económica.

Con el transcurso del tiempo, en el territorio nacional se ha observado la disminución de plazas de empleo seguro en instituciones públicas y privadas debido al cierre forzoso de algunas empresas

que han sido afectadas por la pandemia, la inestabilidad política, a esto se suma el incremento de la delincuencia que día a día ataca con mayor fuerza a la economía del país.

En Ecuador, un factor clave que se analiza en la actualidad es el crecimiento poblacional ocasionando una mayor oferta de personal ante la demanda de un puesto de trabajo en una empresa determinada, independientemente si forma parte del sector privado o del sector público, esto provoca el fomento del subempleo como respuesta a la sociedad que requiere satisfacer sus necesidades económicas.

El incremento del subempleo ha sido un tema tratado por el Estado Ecuatoriano a través de sus instituciones, sin embargo, la inestabilidad política existente ha sido un factor negativo que ha influido en el ámbito internacional, ocasionando la reducción de los inversionistas extranjeros que optan por retirarse del país.

A continuación, se visualizan las Tablas 1 a 4 que contienen información consolidada y detallada de la Tasa de subempleo en Ecuador desde el año 2019 hasta el año 2023, teniendo en cuenta que los años 2019 y 2020 fueron atípicos por protestas generadas por la inestabilidad política internamente en el país y por la pandemia del COVID-19 a nivel mundial (INEN, 2024).

Tabla 1

Tasa de Subempleo de los años 2019 y 2020 en Ecuador.

Indicador	Mar-19	Jun-19	Sep-19	Dic-19	Sep-20	Oct-20	Nov-20	Dic-20
Tasa de subempleo	18,7 %	20,3 %	19,7 %	17,8 %	24,4 %	25,9 %	24,1 %	22,9 %

Tomado de: Encuesta Nacional de Empleo, Desempleo y Subempleo (ENEMDU, 2024).

Tabla 2

Tasa de Subempleo del año 2021 en Ecuador.

Indicador	Ene-21	Feb-21	Mar-21	Abr-21	May-21	Jun-21	Jul-21	Ago-21	Sep-21	Oct-21	Nov-21	Dic-21
Tasa de subempleo	22,5 %	23,3 %	23,0 %	23,3 %	23,2 %	23,0 %	24,6 %	22,1 %	22,7 %	23,9 %	24,5 %	23,0 %

Tomado de: Encuesta Nacional de Empleo, Desempleo y Subempleo (ENEMDU, 2024).

Tabla 3

Tasa de Subempleo del año 2022 en Ecuador.

Indicador	Ene-22	Feb-22	Mar-22	Abr-22	May-22	Jun-22	Jul-22	Ago-22	Sep-22	Oct-22	Nov-22	Dic-22
Tasa de subempleo	22,6 %	23,4 %	23,0 %	23,0 %	22,1 %	23,6 %	22,0 %	23,1 %	20,3 %	19,9 %	22,9 %	19,4 %

Tomado de: Encuesta Nacional de Empleo, Desempleo y Subempleo (ENEMDU, 2024).

Tabla 4

Tasa de Subempleo del año 2023 en Ecuador.

Indicador	Ene-23	Feb-23	Mar-23	Abr-23	May-23	Jun-23	Jul-23	Ago-23	Sep-23	Oct-23	Nov-23	Dic-23
Tasa de subempleo	19,3 %	21,6 %	19,7 %	19,9 %	18,9 %	20,1 %	20,2 %	21,2 %	20,2 %	18,3 %	21,0 %	21,2 %

Tomado de: Encuesta Nacional de Empleo, Desempleo y Subempleo (ENEMDU, 2024).

Metodología

La metodología de investigación utilizada es bibliográfica, documental y descriptiva.

El enfoque de investigación es mixto porque la información recopilada ha sido cualitativa y se visualiza en el desarrollo de este proyecto, adicionalmente, se indica que existe el enfoque cuantitativo como se evidencia en las cuatro tablas con datos numéricos acerca de la tasa de subempleo en Ecuador en los últimos cinco años.

Resultados y Discusión

Los resultados obtenidos indican un incremento considerable de la informalidad en el país en los últimos cinco años, las diversas problemáticas que surgieron cada año han marcado un precedente para la economía de los siguientes doce meses.

En los últimos cinco años, la densidad poblacional en Ecuador ha aumentado, generando una mayor demanda de empleo digno según lo establece la Ley, sin embargo, al existir un incremento de personal capacitado que busca ocupar un lugar en una empresa ya sea en el sector público o en el sector privado y al no encontrar el espacio idóneo para laborar de manera formal, así también, el país no brinda las oportunidades necesarias para satisfacer a la ciudadanía, los individuos buscan generar ingresos económicos optando por laborar de manera informal o aceptando formar parte del subempleo para subsistir.

Conclusiones y Recomendaciones

Se concluye con el análisis comparativo de la informalidad en Ecuador en los últimos cinco años. En el año 2019, las protestas ocasionaron un escenario de caos a nivel nacional, alterando el diario vivir de la sociedad. En el año 2020, una pandemia nos visitó cambiando la historia de varias familias ecuatorianas, En el año 2021, el país no logró recuperarse como se esperaba. En el año 2022, las movilizaciones ocasionaron una inestabilidad en el territorio ecuatoriano. En el año 2023, se evidenció la ola de inseguridad que atacaba a todo el país.

La sociedad ecuatoriana no ha podido encontrar el mecanismo para trabajar en conjunto con el Estado y sus instituciones, por tal motivo, la informalidad seguirá en aumento.

El gobierno debe trabajar en conjunto con sus instituciones y convocar a representantes del sector privado para buscar soluciones que mejoren la calidad de vida de sus ciudadanos, creando leyes que promuevan una estabilidad política, social, económica a corto, mediano y largo plazo, de esta manera, la economía se fortalecerá a nivel nacional.

Referencias

- Balarezo, S. (2024, 14 de mayo). *Registro Nacional de Emprendimientos*.
<https://tinyurl.com/4xnpsbv2>
- Carrillo, S. (2019, 15 de junio). ¿Qué son las PYMES? *Grupo Enroke*. <https://tinyurl.com/b2fufc8m>
- Instituto Nacional de Estadística y Censos (INEC). (2024, 26 de febrero). *Sistema de Estadísticas Laborales Empresariales*. <https://tinyurl.com/szb6tx8>
- Organización Internacional del Trabajo (OIT). (s.f.). Subempleo. *Organización Internacional del Trabajo*. <https://tinyurl.com/3svp5scx>
- Primicias. (2023, 23 de agosto). El empleo informal aumentó en julio de 2023, según datos del INEC. <https://tinyurl.com/ywkyzuww>
- Real Academia Española (RAE). (s.f.). Informal. *Diccionario de la lengua española*.
<https://dle.rae.es/informal>
- Responsabilidad Social Empresarial y Sustentabilidad (RSyS). (2021, 27 de octubre).
Emprendimiento: qué es, definición, tipos, características y ejemplos.
<https://tinyurl.com/4j64m7e4>
- SUNAT. (2003). *Ley N° 28015: Ley de promoción y formalización de la micro y pequeña empresa*.
SUNAT, Perú. <https://tinyurl.com/59hanpsh>

Las reformas tributarias y su impacto en la competitividad de las microempresas y emprendedores en Ecuador

Tax reforms and their impact on the competitiveness of micro-enterprises and entrepreneurs in Ecuador

Verónica Ochoa Hidalgo
Universidad Laica VICENTE ROCAFUERTE de Guayaquil
Universidad Internacional del Ecuador
Guayaquil-Ecuador
vochoah@ulvr.edu.ec
veochoahi@uide.edu.ec
<https://orcid.org/0000-0001-9038-4332>

Genesis Nicole Sesme Donoso
Universidad Laica VICENTE ROCAFUERTE de Guayaquil
Guayaquil-Ecuador
gsesmed@ulvr.edu.ec

Dayana Vanessa Biana Bohorquez
Universidad Laica VICENTE ROCAFUERTE de Guayaquil
Guayaquil-Ecuador
dbianab@ulvr.edu.ec

Ibeth Julissa Quinto Torres
Universidad Laica VICENTE ROCAFUERTE de Guayaquil
Guayaquil-Ecuador
iquintot@ulvr.edu.ec

Resumen

El presente estudio examina los cambios de las reformas en la competitividad en microempresas y los emprendedores del Ecuador, tomando como eje la implementación del Régimen Impositivo para Microempresas y Negocios Populares. Se evalúan los cambios legislativos y su impacto en la carga tributaria y en la formalización de negocios. La metodología se basa en un enfoque mixto equivalente a un análisis cualitativo mediante entrevistas con emprendedores y un análisis cuantitativo de los datos tributarios y económicos. Los hallazgos revelan que, si bien las reformas generan una simplificación para el cumplimiento tributario y una reducción en las tasas tributarias, aún existen áreas de mejora sustanciales, como la necesidad de educación y la incertidumbre económica, y, por tanto, se recomienda la implementación de programas de capacitación y orientación para ayudar a las microempresas a enfrentar los cambios tributarios fiscales y mejorar su competitividad en el mercado.

Palabras clave: Reformas tributarias, Microempresas, Competitividad, Formalización, Emprendedores.

Abstract

This study examines the effects of tax reforms on the competitiveness of microenterprises and entrepreneurs in Ecuador, focusing on the implementation of the Régimen Impositivo para Microempresas and Negocios Populares. The study evaluates the legislative changes and their impact on the tax burden and business formalization. A mixed methodology approach is employed, combining a qualitative analysis of interviews with entrepreneurs and a quantitative analysis of tax and economic data. The findings reveal that while the reforms have simplified tax compliance and reduced tax rates, there is still substantial room for improvement, particularly in the areas of education and economic uncertainty. Therefore, the implementation of training and guidance programs is recommended to help microenterprises navigate the tax changes and enhance their market competitiveness.

Keyword: Tax reforms, microenterprises, competitiveness, formalization and entrepreneurs.

Introducción

Las reformas tributarias en Ecuador es un tema de gran relevancia en el contexto económico actual, especialmente para las microempresas y emprendedores, quienes constituyen una parte fundamental de la economía del país. A lo largo de los años, el sistema tributario ecuatoriano ha pasado por múltiples cambios, con la finalidad de mejorar la recaudación fiscal y fomentar la formalización de los negocios. Este trabajo se propone analizar el impacto de las reformas en la competitividad de las microempresas y emprendedores, así como su importancia y pertinencia en el entorno económico actual.

Históricamente, las microempresas en Ecuador han enfrentado una carga tributaria desproporcionada, lo que ha limitado su capacidad de crecimiento y desarrollo. Las reformas tributarias recientes, introducidas principalmente desde 2020, han buscado abordar estas problemáticas mediante la implementación de nuevos regímenes fiscales, como el Régimen de Microempresas y Negocios Populares (RIMPE), que reemplaza al anterior Régimen de Microempresas (RIM) y Régimen Simplificado (RISE). (Quituisaca-Gallegos et al., 2023; García et al., 2024)

Importancia de las reformas tributarias para los emprendedores y microempresas

Las reformas tributarias son cruciales para los emprendedores y microempresas, ya que determinan la carga fiscal que deben asumir y, por ende, su capacidad para invertir y crecer. Un estudio destaca que la alta carga tributaria puede correlacionarse con un menor progreso de las pequeñas y

medianas empresas (PYMES) (Tabango, 2019) . La importancia de estas reformas radica en su potencial para facilitar el acceso a financiamiento, promover la formalización y mejorar la competitividad en un entorno económico cada vez más desafiante.

Resumen de los cambios recientes en materia fiscal y su contexto económico

Desde el año 2020, Ecuador ha implementado varias reformas tributarias significativas en respuesta a la crisis económica provocada por la pandemia de COVID-19. Estas reformas han incluido la Ley Orgánica de Simplificación y Progresividad Tributaria y la Ley Orgánica de Apoyo Humanitario, que han introducido cambios en la estructura impositiva y han buscado aliviar la carga fiscal sobre las microempresas. (García et al., 2024) Sin embargo, a pesar de estos esfuerzos, la recaudación fiscal ha enfrentado desafíos, lo que ha llevado a un debate sobre la efectividad de estas reformas en la promoción del crecimiento económico y la sostenibilidad de las microempresas.

Se plantea la hipótesis de que las reformas tributarias recientes en Ecuador, aunque diseñadas para beneficiar a las microempresas y emprendedores, no han logrado reducir significativamente la carga fiscal ni mejorar la competitividad de estos sectores en comparación con las grandes empresas.

Análisis de las reformas tributarias en Ecuador y su impacto en la competitividad de las microempresas y emprendedores

Revisión detallada de las reformas tributarias más recientes

Desde el año 2020, Ecuador ha implementado reformas tributarias significativas que han transformado el entorno fiscal para emprendedores y microempresas. La Ley Orgánica de Simplificación y Progresividad Tributaria, junto con la Ley Orgánica de Apoyo Humanitario, han introducido cambios importantes en la estructura impositiva. Estas reformas han reemplazado el Régimen de Microempresas (RIM) y el Régimen Simplificado (RISE) por el Régimen de Microempresas y Negocios Populares (RIMPE), diseñado para facilitar el cumplimiento tributario y ofrecer beneficios a las microempresas y emprendedores (Zamora, 2020; Hidalgo et al., 2022). A pesar de los esfuerzos por simplificar el sistema tributario, la carga fiscal sigue siendo un desafío. La implementación de estas reformas ha buscado no solo aumentar la recaudación, sino también fomentar la formalización de los negocios. Sin embargo, estudios han mostrado que la alta carga tributaria puede correlacionarse con un menor desarrollo de las pequeñas y medianas empresas (PYMES) en el país, lo que sugiere que las reformas no han logrado completamente su objetivo de fomentar la competitividad. (Boada et al., 2021; Barreiro & Aguayo-Joza, 2023).

Comparación con reformas anteriores y evaluación de las tendencias observadas

Comparando las reformas actuales con las anteriores, se observa que las reformas de 2020 se han

orientado más hacia la simplificación y formalización de las microempresas. Las reformas anteriores, implementadas entre 2006 y 2016, estaban más enfocadas en aumentar la recaudación fiscal sin considerar adecuadamente el impacto en las microempresas. Esto ha llevado a una tendencia en la que las reformas recientes intentan equilibrar la necesidad de recaudación con el apoyo a los sectores más vulnerables de la economía (Boada et al., 2021).

Impacto en la competitividad empresarial

Las reformas tributarias han tenido un impacto significativo en la competitividad de las microempresas y emprendedores en comparación con las grandes empresas. Mientras que las grandes empresas pueden contar con recursos para adaptarse a las nuevas regulaciones, las microempresas a menudo enfrentan dificultades para cumplir con las obligaciones fiscales. Esto se traduce en una desventaja competitiva, ya que las microempresas tienen menos capacidad para absorber los costos asociados con el cumplimiento tributario (Boada et al., 2021; Delgado, 2023). Los desafíos específicos que enfrentan incluyen la falta de acceso a financiamiento, la necesidad de adaptarse a un entorno fiscal cambiante y la presión de cumplir con los requisitos de formalización. Un estudio de casos muestra que las microempresas que no se adaptan rápidamente a las reformas pueden enfrentar la posibilidad de cerrar sus operaciones, lo que resalta la vulnerabilidad de este sector (Boada et al., 2021).

Sostenibilidad financiera y adaptación empresarial

Para adaptarse a los cambios en las reformas tributarias, muchos emprendedores han adoptado diversas estrategias. La formalización de sus negocios y la búsqueda de asesoría tributaria son algunas de las acciones que han tomado. Además, el uso de herramientas digitales para la gestión fiscal y financiera ha permitido a algunas microempresas mantenerse competitivas a pesar de los desafíos. Un estudio de casos en el sector textil muestra que aquellas microempresas que han implementado prácticas de gestión más eficientes han logrado mejorar su posición en el mercado (Zamora, 2020; Barreiro & Aguayo-Joza, 2023). Un ejemplo: La cooperativa textil *Tejidos del Ecuador* se formó por iniciativa de varios pequeños talleres textiles para unir fuerzas y negociar mejores precios con proveedores, acceder a capacitación conjunta y exportar sus productos de manera conjunta.

Consideraciones éticas y sociales

Las reformas tributarias también tienen implicaciones éticas y sociales. Existe una preocupación sobre la equidad fiscal y cómo las nuevas políticas pueden afectar a los grupos vulnerables. Las microempresas suelen estar compuestas por emprendedores de sectores menos favorecidos, quienes

enfrentan barreras adicionales para acceder a recursos y oportunidades. La falta de inclusión económica puede perpetuar desigualdades existentes, lo que plantea la necesidad de políticas fiscales más equitativas que promuevan la inclusión (Hidalgo et al., 2022; Boada et al., 2021).

Perspectivas futuras y recomendaciones

Las proyecciones futuras sugieren que las reformas tributarias seguirán evolucionando en respuesta a las necesidades cambiantes de la economía ecuatoriana. Es crucial que los asesores tributarios y los empresarios trabajen juntos para mejorar las políticas fiscales. Se recomienda implementar programas de capacitación para emprendedores sobre cumplimiento tributario y gestión financiera, así como crear incentivos fiscales que realmente favorezcan a las microempresas y promuevan su sostenibilidad y crecimiento en el mercado ecuatoriano (Zamora, 2020; Barreiro & Aguayo-Joza, 2023). Para los empresarios, en cambio, mantenerse informados sobre las nuevas normas fiscales y buscar asesoría especializada, cuando sea necesario, implementar prácticas de gestión empresarial sólidas, incluyendo un buen manejo de la contabilidad y los registros financieros.

Metodología

El estudio se centra en Ecuador, con énfasis en las recientes reformas tributarias y su impacto en las microempresas y los emprendedores.

Se utilizaron datos de fuentes nacionales relevantes y estudios de casos existentes. Es un análisis documental y comparativo que utiliza datos relevantes. Este enfoque permite evaluar rápida y eficientemente el impacto de las reformas tributarias.

La información obtenida fue revisada y sintetizada para conocer las tendencias y efectos más importantes de las reformas tributarias. Los cambios recientes también se compararon con reformas anteriores para evaluar su impacto en las microempresas.

Los métodos y procedimientos que hicieron posible este estudio fueron la evaluación de artículos, informes y documentos relevantes para proporcionar contexto y analizar el impacto de las reformas tributarias. Todos los datos revisados compararon las reformas tributarias actuales y pasadas.

Resultados y Discusión

Los resultados de la investigación indican que las recientes reformas tributarias en Ecuador han simplificado el cumplimiento fiscal para microempresas y emprendedores, permitiendo una mayor competitividad y formalización del sector. La implementación del Régimen de Microempresas y Negocios Populares (RIMPE) ha sido un paso significativo hacia la simplificación de las

obligaciones fiscales, facilitando el acceso a incentivos tributarios y promoviendo la formalización de negocios que anteriormente operaban en la informalidad. Este cambio ha permitido a muchas microempresas mejorar su situación financiera y competitiva en el mercado (García, 2024; Quituisaca-Gallegos, 2023).

Sin embargo, persisten desafíos que limitan la capacidad de adaptación plena de las microempresas. La falta de acceso a tecnología adecuada y la necesidad de capacitación continua son barreras significativas que impiden que muchos emprendedores aprovechen al máximo los beneficios de las reformas. Un estudio reciente destaca que, a pesar de la simplificación de los procesos tributarios, la adopción de herramientas digitales y la capacitación en gestión fiscal son esenciales para que las microempresas puedan competir efectivamente en un entorno cada vez más digitalizado (Véliz, 2023; Quispe, 2024).

Estrategias de Adaptación

Las estrategias de adaptación implementadas por los emprendedores incluyen la contratación de asesores fiscales y la inversión en tecnología. Estas acciones han demostrado ser efectivas en mejorar la sostenibilidad financiera de las microempresas. Por ejemplo, la adopción de software de gestión contable ha permitido a muchas de ellas llevar un control más riguroso de sus obligaciones tributarias, lo que se traduce en una reducción de errores y en una mejor planificación financiera. Según un estudio sobre el impacto de las reformas tributarias, las empresas que han invertido en tecnología han reportado un aumento en su eficiencia operativa y en su capacidad para cumplir con las obligaciones fiscales (Quituisaca-Gallegos, 2023; Quispe, 2019).

Implicaciones Sociales y Éticas

Las implicaciones sociales y éticas de las reformas tributarias son un aspecto crucial a considerar. Si bien las reformas han facilitado el cumplimiento tributario, también han puesto de manifiesto la necesidad de políticas más equitativas que aseguren una distribución justa de las obligaciones tributarias. Muchos emprendedores de sectores vulnerables continúan enfrentando dificultades para acceder a los beneficios de las reformas, lo que resalta la importancia de implementar medidas que promuevan la inclusión económica. Un análisis de la equidad fiscal en Ecuador sugiere que es fundamental desarrollar políticas que no solo se enfoquen en la recaudación, sino que también busquen mejorar la calidad de vida de los grupos más desfavorecidos (García, 2024; Véliz, 2023).

Conclusiones y Recomendaciones

Las reformas tributarias en Ecuador han contribuido a simplificar el sistema tributario para las

microempresas y los emprendedores y, en general, han mejorado su competitividad y el cumplimiento de obligaciones. No obstante, existen desigualdades entre las microempresas y las grandes empresas del país. Los emprendedores han adoptado varias estrategias efectivas, pero necesitan más capacitación y recursos tecnológicos. Además, las políticas fiscales deben centrarse en asegurar la equidad y la inclusión económica y revisarse y ajustarse regularmente. Se recomienda, que el gobierno continúe con los programas de ayuda y desarrollar políticas que tengan en cuenta las necesidades específicas de las microempresas y los grupos vulnerables.

Referencias

- Barreiro, M., & Aguayo-Joza, J. (2023). Resolución del régimen impositivo para microempresas: Impacto económico en el sector comercial. *Publishing House y Open Journal Systems*, 10(40), 49-67. <https://doi.org/10.51528/rp.vol10.id2394>
- Boada-Martillo, G., Vergara-Díaz, N., & Concha-Ramírez, J. (2021). Impacto tributario provocado por el régimen impositivo para microempresas del sector comercial en el Ecuador. *Polo del Conocimiento: Revista Científico-Profesional*, 6(6), 903-922. <https://tinyurl.com/2wyxsw5a>
- García, K. (2024). Evolución de las reformas tributarias en el Ecuador en los años 2020 al 2023. *Revista Científica Arbitrada Multidisciplinaria PENTACIENCIAS*, 6(4), 15-23. <https://doi.org/10.59169/pentaciencias.v6i4.1115>
- Hidalgo, M., Salguero, C., Sánchez, E., & Sandoval, M. (2022). Régimen impositivo para microempresas y su impacto en la recaudación tributaria ecuatoriana. *Revista Venezolana de Gerencia*, 27(99), 1027-1942. <https://doi.org/10.52080/rvgluz.27.99.11>
- Quispe, G. (2019). Las reformas tributarias en el Ecuador. Análisis del periodo 1492 a 2015. *Revista Espacios*, 40(13), 1-21. <https://www.revistaespacios.com/a19v40n13/a19v40n13p21.pdf>
- Quispe, G., Rodríguez, E., Arellano, O., Ayaviri, V., Vélez, K., & Negrete, O. (2024). *La política tributaria y sus reformas en Ecuador*. Puerto Madero Editorial Académica.
- Quituisaca-Gallegos, E., & Torres-Negrete, M. (2023). Reformas tributarias en Ecuador: Impacto en determinación del impuesto a la renta, PYMES sector textil. *MQR Investigar*, 7(2), 851-875. <https://doi.org/10.56048/MQR20225.7.2.2023.851-875>
- Tabango, Z. (2019). *Impacto de las reformas tributarias en el desarrollo económico de las Pymes de la Zona 8, periodo 2006-2016* [Tesis de grado]. Universidad Tecnológica Empresarial de Guayaquil.
- Véliz, C. (2023). Reformas tributarias del Ecuador 2020: Un análisis general e impacto económico

de esta enmienda. *Polo del Conocimiento: Revista Científico-Profesional*, 8(2), 1603-1621.

<https://doi.org/10.23857/pc.v8i2>

Zamora, L. (2020). Impacto del sistema tributario ecuatoriano en las microempresas. *Digital Publisher*, 5(4), 208-222. <https://doi.org/10.33386/593dp.2020.4-1.239>



Caracterización socioeconómica del recinto Boca de Caña del cantón Samborondón, como instrumento de diagnóstico para emprendimientos productivos rurales

Socioeconomic characterization of Boca de Caña area of Samborondón canton, as a diagnostic instrument for rural productive enterprises

Andrés Antonio Sotomayor Aspiazu
Facultad de Ciencias Económicas, Universidad de Guayaquil
Guayaquil-Ecuador
andres.sotomayorasp@ug.edu.ec
<https://orcid.org/0009-0006-8521-7998>

Patricio Xavier Fray Villacrés
Facultad de Administración
Universidad Laica VICENTE ROCAFUERTE de Guayaquil
Facultad de Ciencias Económicas, Universidad de Guayaquil
Guayaquil-Ecuador
pfrayv@ulvr.edu.ec
patricio.frayv@ug.edu.ec
<https://orcid.org/0000-0003-2175-4488>

Janeo José Cerezo Piedrahita
Facultad de Ingeniería Industrial, Universidad de Guayaquil
Guayaquil-Ecuador
janeo.cerezop@ug.edu.ec
<https://orcid.org/0000-0003-1296-1047>

Wladimir Alberto Del Rosario Alvarado
Facultad de Administración
Universidad Laica VICENTE ROCAFUERTE de Guayaquil
Guayaquil-Ecuador
wdelrosarioa@ulvr.edu.ec
<https://orcid.org/0000-0002-7935-5845>

Resumen

El propósito de este estudio fue levantar una data para conocer la situación socioeconómica y física del territorio, considerando relaciones con su geografía y producción. El objetivo central fue realizar un piloto alterno a través de 66 encuestas realizadas en los diferentes puntos que conforman el recinto para construir un perfil vinculado a las condiciones de ingreso y otros. La metodología fue establecida a través de una revisión de variables cuantitativas que permitan establecer los nexos entre las condiciones socioeconómicas de la parroquia, su infraestructura y la predisposición en la generación de dispositivos de emprendimiento. El procedimiento se centró en el levantamiento de una encuesta de forma aleatoria entre los diferentes espacios poblados que conforman el recinto, incluyendo su cabecera; dirigido a los jefes o jefas de hogar. Los resultados obtenidos permiten consolidar y definir las condiciones socioeconómicas del territorio y reconocer la viabilidad para el desarrollo de actividades sectorizadas en relación con emprendimientos productivos rurales. Una de

las conclusiones más relevantes de este estudio fue la identificación de los niveles de ingreso y acceso a servicios básicos de la población. Una de las recomendaciones más importante que define este estudio es solicitar apoyo a las autoridades parroquiales, cantonales y provinciales para el fortalecimiento y reactivación de la economía del territorio, así como el financiamiento de emprendimientos que cuenten con su respectivo estudio de factibilidad técnica.

Palabras clave: Investigación económica, Datos estadísticos, Empresa, Indicadores socioeconómicos, Análisis cuantitativo.

Abstract

The purpose of this study was to collect data to know the socioeconomic and physical situation of the territory, considering relationships with its geography and production. The central objective was to carry out an alternate pilot through 70 surveys carried out in the different points that make up the premises to build a profile linked to the conditions of entry and others. The methodology was established through a review of quantitative variables that allow establishing the links between the socioeconomic conditions of the parish, its infrastructure and the predisposition in the generation of entrepreneurial devices. The procedure focused on conducting a random survey among the different populated spaces that make up the enclosure, including its head; directed at the heads of households. The results obtained allow us to consolidate and define the socioeconomic conditions of the territory and recognize the viability for the development of sectorized activities in relation to rural productive enterprises. One of the most relevant conclusions of this study was the identification of the population's income levels and access to basic services. One of the most important recommendations defined by this study is to request support from the parish, cantonal and provincial authorities for the strengthening and reactivation of the territory's economy, as well as the financing of ventures that have their respective technical feasibility study.

Keywords: Economic Research, Statistical Data, Company, Socioeconomic Indicators, Quantitative Analysis.

Introducción

La generación de actividades productivas, están ligadas a un proceso de diagnóstico que permite, crear un perfil del territorio y conocer las características sociales, económicas y físicas, esto incluye aquellas relacionadas con la generación de ingresos, diversificación y destino de los gastos.

Este tipo de estudios permite obtener información relevante respecto a los indicadores más

importantes que se debe considerar para la toma de decisiones, en especial, para los gobiernos locales que, dentro de sus competencias territoriales, cuenten con la capacidad de financiar dichos emprendimientos, los cuales deben dinamizar la producción de bienes y servicios en relación con la ruralidad, determinada regularmente por actividades agrícolas y pecuarias.

El problema central que enfrenta este escenario es la ausencia de diagnósticos confiables que permitan conocer la realidad de los territorios en función de temas sociales, económicos y físicos, con ello, contaremos con una línea de base robusta que permita definir las situaciones Ex Ante de cualquier intervención por parte de autoridades competentes.

La información obtenida se definió a través de la crítica y tabulación de encuestas, el instrumento utilizado para este proceso recoge todas las definiciones generales y específicas para un estudio socioeconómico, contando a su vez, con una amplia versatilidad respecto a datos relacionados con los jefes de hogar, a quienes va dirigido este estudio.

La hipótesis general de este estudio se centra en que la identificación de las condiciones socioeconómicas y físicas del recinto Boca de Caña del cantón Samborondón determinará las posibilidades de generación de emprendimientos productivos rurales, con el fin de mejorar su acceso a ingresos adicionales y diversificar sus condiciones de consumo.

Los objetivos de este estudio se centran en determinar la realidad socioeconómica del recinto Boca de Caña a través de un levantamiento de información, determinar la realidad física y de acceso a servicios a través de una encuesta uniforme y definir las personas que están dispuestas a participar en procesos de creación de emprendimientos productivos rurales.

Metodología

Este proceso de caracterización se realizó entre el 15 de enero de 2024 al 15 de marzo de 2024, dentro de los límites físicos establecidos para el recinto Boca de Caña, que se insertan en el Plan de Desarrollo y Ordenamiento Territorial del Gobierno Autónomo Descentralizado Parroquial Tarifa.

El programa utilizado para el análisis y desarrollo fue SPSS (Statistical Package for Social Sciences), el mismo cumplió un rol fundamental porque permitió el cumplimiento de toda la data a través del cruce de variables y corrección de errores.

Acorde con los objetivos que se plantean para el desarrollo de esta caracterización socioeconómica, se estableció un tipo de investigación de corte descriptiva y exploratoria, ya que es importante contar con la recolección de data exacta relacionada con las realidades específicas del territorio de estudio y la descripción de actividades de índole productivo que desarrollan sus habitantes; por otro

lado, se exploraron los antecedentes generales del territorio, su conformación, su estructura física y las diferentes condiciones del día a día de la población dentro de su contexto cotidiano.

Para el levantamiento de información, en relación con los datos cuantitativos, se tomó una muestra aleatoria piloto de 66 hogares que conforman el recinto, considerando la alternabilidad de las unidades de vivienda dentro de una cuadra tipo, resaltando la relación de viviendas numeradas y estableciendo una marcación de referencia entre cruces de calles a través de la numeración de las viviendas con números pares e impares.

Resultados y Discusión

A continuación, se muestran los resultados obtenidos del levantamiento, crítica, tabulación y análisis de los datos económicos y físicos del territorio:

De acuerdo con los resultados obtenidos, se establece con base en la muestra de 66 personas, todas pertenecen al cantón Samborondón, todas tienen como dirección el recinto Boca de Caña; el 100% de los encuestados tiene entre 18 y 54 años y perciben ingresos para cubrir los gastos de su hogar.

En referencia a la distribución de carga sobre ingresos, 26 de ellas aportan para cubrir los gastos el cual es equivalente al 39.40%, 17 de ellas administran los ingresos para cubrir los gastos el cual es equivalente al 25.80%, y por último 23 personas realizan ambos casos el cual es equivalente al 34,80%.

Dentro de este contexto, el 56% son hombres y el 44% son mujeres, el 100% son heterosexuales, el 100% son mestizos; respecto a las viviendas encuestadas, el 70% de las mismas tienen 1 hogar, el 25% tienen 2 hogares, el 5% tienen 3 hogares.

Respecto al nivel de instrucción que poseen los jefes de hogar encuestados, el 16% tienen secundaria incompleta, el 24% tiene secundaria completa, el 46% primaria incompleta, el 14% tiene educación superior; en relación con las profesiones con las que cuentan, contando con titulación de educación superior, el 16% son ingenieros y el 84% restante son licenciados en educación; en relación con las personas que no cuentan con título de tercer nivel, el 66% son agricultores, el 20% son carpinteros y el 14% oficios varios.

Respecto a su acceso a vivienda, el 80% de las viviendas son casas o villas, 20% son departamentos; la característica de la vivienda viene dada por los siguientes datos: el 100% de las viviendas tienen paredes de cemento, pisos de cemento y techos de zinc – Eternit; en relación con su nivel de propiedad, el 55% de las viviendas son propias, el 30% son prestadas/cuidadas y el 15% son alquiladas.

Los servicios básicos son parte fundamental del desarrollo del territorio objetivo, donde el 100% de las viviendas disponen de agua potable, no obstante, el 95% de las viviendas disponen de agua potable de la Red Pública, el 5% de las viviendas disponen de agua potable por tanqueros. En relación con el servicio de energía eléctrica, el 100% de las viviendas disponen de energía eléctrica, pero en este caso específico, el 95% de las viviendas disponen de energía eléctrica vía Red Pública, el 5% de las viviendas disponen de energía eléctrica por otros medios. Por otro lado, el servicio de alcantarillado está cubierto en el 95% dentro de las viviendas, el 5% restante no dispone de alcantarillado, de estos últimos, el 100% usa pozos sépticos como alternativa de manejo de residuos.

Respecto al acceso a una actividad económica, el 100% de los entrevistados trabajan; su relación laboral se centra en la siguiente distribución, el 100% de los entrevistados son empleados, de los cuales el 60% de los entrevistados trabajan en el área agrícola, el 20% de los entrevistados trabajan en el área de construcción, el 20% de los entrevistados trabajan en el área comercial. Respecto a su modalidad de contratación, el 60% de los entrevistados trabajan bajo modalidad temporal, el 30% de los entrevistados trabajan bajo modalidad permanente, el 10% de los entrevistados trabajan bajo modalidad a destajo, en relación con el sector al que pertenece, el 80% de los entrevistados trabajan en el sector privado, 20% de los entrevistados trabajan en el sector público.

Los ingresos que perciben se sujetan a una periodicidad específica, es decir, el 60% de los entrevistados recibe ingresos mensuales, el 30% de los entrevistados recibe ingresos semanales, el 10% de los entrevistados recibe ingresos diarios; para conocer el rango salarial percibido, se estableció que el 50% de los entrevistados tienen un rango de ingreso neto entre 301/400 dólares, el 25% de los entrevistados tienen un rango de ingreso neto entre 401/500 dólares, el 20% de los entrevistados tienen un rango de ingreso neto entre 501/600 dólares, el 5% de los entrevistados tienen un rango de ingreso neto entre 601/1.000 dólares.

El destino de gasto de los ingresos se centró en el siguiente conjunto de actividades: pagos sobre energía eléctrica, agua, educación, transporte, alimentos, alquileres; con este detalle, el 15% de los entrevistados se identifica con un nivel socioeconómico medio, el 30% de los entrevistados se identifica con un nivel socioeconómico medio bajo, el 45% de los entrevistados se identifica con un nivel socioeconómico bajo, el 10% de los entrevistados se identifica con un nivel socioeconómico medio alto.

Es necesario establecer la vinculación entre la tenencia de la tierra y cómo se determina su uso específico en actividades económicas o de emprendimiento productivo rural. El 70% de los

entrevistados cuenta con terrenos propios, el 20% tiene terrenos bajo su cuidado y el 10% posee terrenos en trámites de legalización. En cuanto al uso, el 50% de los entrevistados destina sus terrenos para uso habitacional, el 20% para uso agrícola, el 15% para ganadería y el 15% para uso comercial.

Los terrenos que están destinados al desarrollo de actividades agrícolas, el 80% de los entrevistados siembran arroz en sus terrenos, el 10% de los entrevistados siembran plátano en sus terrenos, el 5% de los entrevistados siembran soya en sus terrenos, el 5% de los entrevistados siembran maíz en sus terrenos; donde el 95% de los entrevistados venden su producción y el 5% los consume.

Los procesos de capacitación y desarrollo son importantes para el fomento de emprendimientos productivos rurales, no obstante, los resultados obtenidos son los siguientes: el 35% de los entrevistados si recibe capacitación y asistencia técnica, el 65% no recibe capacitación y asistencia técnica; dentro de los problemas que se tienen dentro del contexto territorial se centran en la siguiente data: el 35% de los entrevistados tiene problemas de producción debido a suelos pobres, el 15% de los entrevistados tiene problemas de producción debido a plagas y enfermedades, el 20% de los entrevistados tiene problemas de producción debido a falta de asistencia técnica, el 30% de los entrevistados tiene problemas de producción debido a comercialización y venta.

Dentro de los datos de predisposición para emprender, dentro de la relación de contar con su propio negocio y generar ingresos adicionales para el hogar, el 100% de los entrevistados define que les gustaría tener su propio negocio; las actividades relacionadas con esta predisposición están en la siguiente distribución: el 35% de los entrevistados se dedicarían a actividades de comercio, el 35% de los entrevistados se dedicarían a actividades de agricultura, el 15% de los entrevistados se dedicarían a actividades de ganadería, el 15% de los entrevistados se dedicarían a actividades de alimentos; por otro lado, el 100% de los entrevistados les gustaría participar de manera asociativa en una actividad que genere ingresos, así como garantizar su participación en procesos de capacitación y asesoría para su nuevo negocio.

Los temas relacionados con los procesos de formación para emprendimientos se enfocan en los siguientes: el 25% de los entrevistados capacitarían en atención al cliente, el 25% de los entrevistados capacitarían en presupuesto, el 25% de los entrevistados capacitarían en plan de compras, el 15% de los entrevistados capacitarían en contabilidad, el 10% de los entrevistados capacitarían en tributación; respecto al horario de atención de la formación, el 100% de los entrevistados les gustaría recibir capacitación en horarios de sábados (14:00/18:00) y domingos (09:00/13:00).

Conclusiones y Recomendaciones

Uno de los factores fundamentales para establecer los nexos entre las relaciones socioeconómicas, físicas y de generación de ingresos, se lo realizó a través de un instrumento de recolección de información eficiente, lo cual permitió ser ágil en el proceso de levantamiento de datos y congruentes con el traslado de evidencia desde el territorio objetivo.

El enfoque sistémico aplicado en este estudio permitió conocer realidades y definir los vínculos que existen dentro de la población objetivo respecto a su predisposición a emprender y las necesidades básicas a cubrir para el desarrollo de actividades relacionadas con emprendimientos productivos rurales.

Los hallazgos socioeconómicos que se obtuvieron a través de este estudio permitieron crear un perfil del territorio, así como de sus habitantes; esto como referencia a la capacidad de acción de gobiernos parroquiales, cantonales y provinciales que, de acuerdo con sus competencias, podría generar apoyos a estas iniciativas.

Se recomienda el uso de este estudio para ampliar las condiciones y capacidades de los diferentes territorios fuera de las cabeceras parroquiales y cantonales, esto con el fin de fortalecer la creación de negocios propios.

Se recomienda focalizar las decisiones de política pública respecto al financiamiento de emprendimientos productivos rurales, en aquellos proyectos que cuenten con una viabilidad técnica y económica, así como el respectivo análisis de sostenibilidad en al menos 3 escenarios probabilísticos.

Se recomienda la creación de un banco de proyectos, el mismo será la fuente de información primaria que permita a los gobiernos locales, tomarlos en consideración en sus programas de fomento productivo, esto incluye ampliar la matriz de selección y priorizar no solo actividades de índole agrícola o pecuaria, sino también aquellas ligadas al comercio formal, desarrollo de artesanías, al fomento educativo, así como el desarrollo de nuevos productos y de servicios.

Referencias

- Aguinaga, B. R., & Pérez, B. O. (2022). Problemas de convivencia ciudadana a partir del comercio informal en espacios públicos. *Episteme. Revista de Ciencia, Tecnología e Innovación*, 9(3), 410-426. <https://revista.uniandes.edu.ec/ojs/index.php/EPISTEME/article/view/239>
- Arias, K., Carrillo, P., & Torres, J. (2020). Análisis del sector informal y discusiones sobre la regulación del trabajo en plataformas digitales en el Ecuador. *CEPAL*.

<https://tinyurl.com/28wrj88y>

Cevallos, M., & Sergio, P. (2022). *Análisis socioeconómico de los comerciantes informales de la urbanización Villas del Rey Daule, Ecuador* (Tesis de grado). Universidad Laica VICENTE ROCAFUERTE de Guayaquil.

Fuentes, H., & Martínez, K. (2022). *Diagnóstico socioeconómico de los comerciantes informales en el sector centro-sur en la ciudad de Guayaquil, Ecuador* (Tesis de grado). Universidad Laica VICENTE ROCAFUERTE de Guayaquil.

Gómez, L. (2007). La informalidad en la economía. *Redalyc*. <https://tinyurl.com/3w7pk7nx>

Guelmes, E., & Nieto, L. (2015). Algunas reflexiones sobre el enfoque mixto de la investigación pedagógica. *SCIELO*. <https://tinyurl.com/527n566u>

Loja, D. (2020). *Comercio informal, factores y políticas para su sostenibilidad: Caso de estudio, feria libre ciudad de Cuenca* (Tesis de grado). Universidad Politécnica Salesiana. <https://tinyurl.com/2mwtw8ba>

Martínez, C. (2017). Investigación descriptiva. *Dyndns.org*. <https://tinyurl.com/bdeepdw2>

Mendoza, S. (2022). *Diagnóstico socioeconómico de los comerciantes informales en la ciudad de Naranjito en el sector de la avenida 5 de octubre y 10 de agosto provincias del Guayas-Ecuador* (Tesis de grado). Universidad Laica VICENTE ROCAFUERTE de Guayaquil.

Morocho. (2020). *Comercio informal, factores y políticas para su sostenibilidad: Caso de estudio* (Tesis de maestría). Universidad Politécnica Salesiana. <https://tinyurl.com/2mwtw8ba>

Quispe, G., Tapia, M., Dante, A., Villa, M., & Borja, M. (2018). Causas del comercio informal y la evasión tributaria en ciudades intermedias. *Espacios*. <https://tinyurl.com/3264b783>

Ripani, L. (2022). Impacto del COVID-19 en el mercado laboral: ¿Qué ha pasado desde la crisis económica, y qué sigue? *Big mejorando vidas*. <https://tinyurl.com/4fajf5wu>

Salazar, M. (2022). *Implicaciones del comercio informal en el contexto del modelo de desarrollo local en la ciudad de Riobamba* (Tesis de grado). Universidad Nacional de Chimborazo. <https://tinyurl.com/5b2d9942>

Sánchez, F. (2019). Fundamentos epistémicos de la investigación cualitativa y cuantitativa: consensos y disensos. *Revista Digital de Investigación en Docencia Universitaria*, 13(1), 102-122. <https://tinyurl.com/y8farmrd>

Teneda, W., Freire, E., & Guamán, M. (2018). El comercio informal como factor predominante en la economía local. *Revista Azuay*. <https://tinyurl.com/bdhh7hr4>

La importancia de la asignatura bancos y sistemas financieros

The importance of the subject banks and financial systems

Kevin Rogger Carrera González
Ingeniero en Gestión Empresarial Internacional
Magíster en Contabilidad y Finanzas
Universidad de Especialidades Espíritu Santo
Guayaquil-Ecuador
kevincarrerag21@gmail.com
<https://orcid.org/0009-0006-3477-8728>

Resumen

El desarrollo de la inclusión financiera y la evolución de la banca en Ecuador requieren una mayor conciencia entre los jóvenes sobre sus derechos y deberes como ciudadanos dentro de un sistema financiero en constante cambio tecnológico. Adicionalmente, es crucial que los estudiantes conozcan que existen regulaciones bancarias y de cooperativas no solo enfocadas al funcionamiento de estas instituciones, sino también en la calidad de su supervisión. Finalmente, es necesario dotar de más herramientas financieras que permitan ampliar el uso y acceso de servicios financieros, especialmente para jóvenes y personas excluidas. Estas acciones contribuyen significativamente al crecimiento económico y a la reducción de la desigualdad. En este sentido, el estudio de esta asignatura generará una aportación significativa al estudiante universitario, otorgándole herramientas que les permitan tomar mejores decisiones en su vida personal y profesional.

Palabras claves: Estudiantes, Inclusión financiera, Regulación bancaria, Educación financiera.

Abstract

The development of financial inclusion and the evolution of banking in Ecuador require greater awareness among young people about their rights and duties as citizens within a financial system in constant technological change. Additionally, it is crucial that students know that there are banking and cooperative regulations not only focused on the operation of these institutions, but also on the quality of their supervision. Finally, it is necessary to provide more financial tools that allow expanding the use and access of financial services, especially for young people and excluded people. These actions contribute significantly to economic growth and the reduction of inequality. In this sense, the study of this subject will generate a significant contribution to the university student, providing them with tools that allow them to make better decisions in their personal and professional lives.

Keywords: Students, Financial inclusion, Banking regulation, Financial education.

Contextualización

Hace miles de años existieron civilizaciones primitivas, donde los seres humanos buscaban la forma de satisfacer sus necesidades más básicas: comer, dormir y respirar. El intercambio de productos fue la primera forma de administración de recursos. Los alimentos cazaban y las frutas que recolectaban era el medio para conseguir otro tipo de insumos para su comunidad. Sin embargo, esto no funcionó al intercambiar elementos que no eran de la misma especie, tamaño y forma. Era muy confuso como un venado equivalía a una o dos manzanas rojas. Es decir, que no equivalen al mismo valor de las cosas. Cuando el ser humano se percate de esto, da lugar a que el valor de un elemento tome significado para el hombre. Estas mercancías ya representaban cierto valor para las civilizaciones antiguas. Con ello, la forma de administrar el valor fue evolucionando significativamente hasta llegar al dinero (Kiss, 2024).

Jesús Huerta del Soto en su libro *Dinero, Crédito y Ciclos Económicos* (2016) narra cómo eran los bancos de la antigua Grecia y Roma. Señala un caso en donde Isócrates representa a un cliente que acusa al banquero Pasión de haber de retener indebidamente su dinero. El discurso se centra en que el negocio bancario era muy peligroso para la época porque estos pueden hacerse del dinero de las personas a expensas de fraudes. Adicionalmente, estos negocios se realizaban sin testigos de por medio, es decir, únicamente se firmaba el contrato entre el cliente y el banquero. Así, el banquero quedaba con deuda para con su cliente devolverle el dinero, pero sin ningún testigo. Hoy en día, gracias al dinero, las personas han logrado cumplir muchas de sus metas individuales. La necesidad de proteger el valor que representa el dinero en cada cultura, dio lugar a la creación de instituciones que custodian ese valor llamado *bancos*. Así nace, el negocio más longevo del mundo, que se encarga de guardar la riqueza de las personas.

En la actualidad, la globalización ha permitido que los negocios se muevan con mayor velocidad facilitando el acceso a capitales extranjeros. Todas las economías cuentan con instituciones que sean intermediarios de estas inversiones. Por ello, es importante contar con un sistema estructurado y ordenado donde el flujo de capitales se destine para fines productivos. Para que esto suceda los agentes económicos: hogares, empresas, individuos y estado deben convivir en un sistema que contribuya a ello (Deloitte, 2020).

El hecho de contar con un sistema, procesos e instituciones que promuevan el desarrollo económico de un país dará contribuirá a la mejora del bienestar de sus habitantes. Se puede decir que, el hecho

que un sistema que contribuya a la mejora de calidad de vida de sus ciudadanos, está estrictamente relacionado con un resultado positivo para el desarrollo de la vida de quienes lo componen. Es decir, donde haya un ecosistema amigable, sano y productivo, se logrará el máximo desarrollo de las personas.

Según el Banco Mundial (2024), contar con ecosistemas en donde los bancos compitan entre sí, y con niveles adecuados de liquidez, solvencia y rentabilidad, contribuyen a la estabilidad financiera, crecimiento de empleo y alivio de la pobreza. Por ello, el sistema financiero debe ser una asignatura de gran interés para el estudiante de finanzas y economía. Por un lado, como economistas estudiarán las formas de diseñar estrategias de éxito para estos ecosistemas económicos. Por otra parte, con las finanzas comprenderán los principios económicos necesarios para implementar herramientas y tomar decisiones oportunas en su vida profesional y personal. La importancia de esta temática y su relación con el desarrollo financiero a través de políticas públicas en los países lo han estudiado varios autores (King & Levine, 1993; Claessens, 2006).

A continuación, mencionaré tres razones por las cuales considero que el estudio de esta asignatura genera una contribución significativa al estudiante universitario, centrándose en los siguientes elementos: 1) sistema financiero, y 2) regulación bancaria y 3) inclusión financiera.

Desarrollo

El sistema financiero bancario

Los bancos constituyen uno de los negocios más longevos del mundo. Su primera aparición fue en Génova, Italia en 1406. Desde ese entonces, su función en la economía ha evolucionado de muchas maneras, desde sencillas personas que custodiaban lingotes de oro y talentos hasta grandes corporaciones financieras. Así, el sistema bancario se ha ido transformando con la idea de armonizar las condiciones económicas de los países y desarrollar competencia (Cadena & Saavedra, 2017).

La contribución de los bancos como parte del sistema financiero es esencial para el desarrollo de la economía. Por ello, los países desarrollados y en vías de desarrollo deben contar con sistemas financieros que contribuyan al progreso y bienestar del individuo. En el Ecuador, todo empezó a raíz de la creación del Banco Central del Ecuador en la Revolución Juliana de 1925. En esa época, el país se encontraba en una crisis del siglo XX producto de malas prácticas antimerca, inflación, especulación, abuso del crédito, entre otros. Esto produjo que el Ecuador tenga cambios estructurales de fondo y forma. Por ello, a través de la misión Kemmerer, se creó un extenso

conjunto de medidas económicas que modernizaron al país, entre ellas, el Proyecto de Ley Orgánica del Banco Central del Ecuador, la cual se puso en consideración al Gobierno. El Banco Central nació el 4 de marzo de 1927, en la presidencia de Isidro Ayora. Sus objetivos fueron:

Estabilizar y unificar la moneda fueron los objetivos iniciales del BCE. Para lograrlo, se valió del “patrón oro de cambio”, régimen monetario que fijaba el precio del sucre en términos de oro; la obligación básica del BCE consistía en mantener fijo ese precio. (BCE, 2024, p. 1).

Figura 1

Evolución del Banco Central del Ecuador



Nota. Tomado de UTEG (2024).

Por lo antes mencionado, la materia de Sistemas Financiero y Bancos permitirá a los estudiantes que estudien Contabilidad, Finanzas, Economía y Administración, contar con conocimiento de la normativa vigente del sistema y el papel que desempeñan en la sociedad. Por otra parte, se busca fortalecer la conciencia de los jóvenes sobre sus deberes y responsabilidades como ciudadanos frente a un sistema financiero que se encuentra en evolución tecnológica.

Regulación bancaria

En segundo lugar, la materia pretende incentivar a los estudiantes a conocer los principios con los que las supervisiones mundiales regulan a los bancos. Dado que, las instituciones financieras juegan un rol significativo en el desarrollo de ecosistemas financieros, deben estar lo mejor controlados posibles. Para ello, se requiere un marco bien concebido, con políticas de estabilidad financiera, infraestructura pública adecuada, resolución de crisis, y una disciplina de mercado eficaz (Banco Internacional de Pagos, 2012).

En Latinoamérica, el sistema financiero sigue desarrollándose, y con ello, conceptos como eficiencia se vuelve más recurrente y familiar (Peretto et al., 2022). En Ecuador, existen normativas

para la regulación y supervisión de bancos y cooperativas. Sus regulaciones están orientadas a la vigilancia de las instituciones financieras, públicas y privadas, cubriendo la mayor cantidad de necesidades que una población puede exigir para que el flujo del dinero dentro de la economía no pierda su velocidad. Por ello, el objetivo de la asignatura de Bancos y Sistemas Financieros debe estar orientado no solo a las instituciones sino a la forma en que son supervisadas. En la actualidad, las economías más importantes (Canadá, Inglaterra, Singapur), cuentan con sistemas de supervisión eficientes y eficaces.

Inclusión financiera

En tercer lugar, los estudiantes aprenderán sobre inclusión financiera y sus aspectos a considerar. Según un estudio de la Red de Instituciones Financieras de Desarrollo (RFD, 2023) 3 de cada 10 ecuatorianos están excluidos del sistema financiero, donde se reveló el desafío en cuanto al uso, acceso y calidad de los servicios financieros. En síntesis, es una herramienta que permite a los usuarios realizar transferencias, pagos, acceder a créditos y tener ahorros con mayor facilidad (Borja & Campuzano, 2018).

Esta problemática es tan relevante que incluso está incluida como parte de los objetivos de desarrollo sostenibles (ODS) de las Naciones Unidas. Al menos 7 de los 17 ODS tienen conexión directa con la inclusión financiera (ONU, 2024) entre ellas:

- **ODS 1: Fin de la pobreza** - La inclusión financiera es crucial para reducir la pobreza, ya que facilita el acceso a servicios financieros que permiten ahorrar, invertir y gestionar el riesgo.
- **ODS 2: Hambre cero** - El acceso a servicios financieros permite a los pequeños agricultores y empresarios del sector alimentario invertir en sus negocios y mejorar la seguridad alimentaria.
- **ODS 3: Salud y bienestar** - La inclusión financiera puede mejorar el acceso a seguros de salud y financiar gastos médicos, lo que contribuye al bienestar general.
- **ODS 5: Igualdad de género** - La inclusión financiera es clave para empoderar a las mujeres, dándoles acceso a recursos económicos y aumentando su capacidad de tomar decisiones financieras.
- **ODS 8: Trabajo decente y crecimiento económico** - La inclusión financiera es fundamental para fomentar el crecimiento económico y la creación de empleo, especialmente en sectores vulnerables.
- **ODS 9: Industria, innovación e infraestructura** - El acceso a crédito y otros servicios financieros es esencial para el desarrollo de infraestructuras y la innovación tecnológica.
- **ODS 10: Reducción de las desigualdades** - La inclusión financiera ayuda a reducir las

desigualdades económicas al proporcionar servicios financieros a grupos tradicionalmente excluidos.

Estos ODS subrayan la importancia de la inclusión financiera como un motor clave para el desarrollo sostenible y la reducción de la pobreza en todo el mundo. En la actualidad, el gobierno ecuatoriano, ha ratificado su compromiso con estas iniciativas, calificando como áreas prioritarias para el presente ciclo de programación, declarando la agenda 2030 como política pública (Naciones Unidas en Ecuador, 2024).

Gracias a la inclusión financiera, de la mano con el uso y acceso a los servicios financieros, los estudiantes universitarios tendrán herramientas para tomar mejores decisiones. En ese sentido, los estudiantes universitarios deben desarrollar su educación financiera para tomar decisiones informadas y acceder a mejores oportunidades laborales (BBVA, 2023).

Conclusión

En resumen, es fundamental que los estudiantes conozcan los sistemas financieros y el rol de las instituciones financieras en la economía nacional e internacional. Esto les permitirá desarrollar conciencia de habilidades de gestión del dinero, permitiéndoles comprender mejor la economía, estructura del sistema financiero y su base legal. Este conocimiento les permitirá tener mejores oportunidades en el futuro y desenvolverse en el medio de una manera más competitiva en comparación a los estudiantes que no cuentan con esta carrera en su pènsum académico.

Por todo lo antes mencionado, la asignatura Sistemas Financiero y Bancos permitirá a los estudiantes que estudien Contabilidad, Finanzas, Economía y Administración desempeñar un papel más protagónico en la sociedad a través de:

- Incrementar la conciencia de los jóvenes sobre sus derechos y responsabilidades como ciudadanos en un contexto de evolución tecnológica dentro del sistema financiero y en la historia de la banca ecuatoriana.
- Enfocar las regulaciones bancarias y de cooperativas en Ecuador no solo en las instituciones, sino también en la efectividad de su supervisión.
- Ampliar las herramientas disponibles para el uso y acceso a los servicios financieros, tanto para los jóvenes como para las personas tradicionalmente excluidas del sistema.

Recomendaciones

- Implementar programas educativos que integren temas de educación financiera en los currículos escolares, con énfasis en la evolución tecnológica del sistema bancario nacional e

internacional.

- Revisar y actualizar periódicamente las normativas y procesos de supervisión bancaria para garantizar que se adapten a las necesidades del mercado y protejan a los consumidores.
- Desarrollar políticas públicas que promuevan la inclusión financiera, facilitando el acceso a servicios financieros a grupos vulnerables y jóvenes, mediante el uso de tecnología y canales alternativos.

Referencias

- Banco Internacional de Pagos. (2012). *Principios Básicos para una supervisión bancaria eficaz*. Comité de Supervisión Bancaria de Basilea. <https://www.bis.org>
- Banco Mundial. (2024). *Sector financiero. Panorama General*. <https://tinyurl.com/yew7s456>
- BBVA. (2023, 4 de octubre). ¿Por qué es importante impartir educación financiera en las escuelas? <https://tinyurl.com/mwrszncr>
- BCE. (2024). *Historia del Banco Central del Ecuador*.
- Borja, Y., & Campuzano, J. C. (2018). Inclusión financiera en el Ecuador: Un análisis de la desigualdad de género. *Cuestiones Económicas*, 28, 11-11. <https://tinyurl.com/3je3t5xn>
- Cadena, V., & Saavedra, C. (2017, 18 de abril). La banca italiana en el contexto global y regional. *Revista Ola Financiera*, 87-115. <https://doi.org/10.22201/fe.18701442e.2017.26.59305>
- Claessens, S. (2006). Access to financial services: A review of the issues and public policy objectives. *The World Bank Research Observer*, XXI(21), 207-240.
- Deloitte. (2020). Evolución del sistema financiero: continúa el incremento real del volumen de negocios, liderado por el aumento de los depósitos. <https://tinyurl.com/mry6r7xx>
- Huerta de Soto, J. (2016). *Dinero, crédito bancario y ciclos económicos*. Unión Editorial.
- King, R. G., & Levine, R. (1993). Finance and growth: Schumpeter might be right. *The Quarterly Journal of Economics*, 717-737. <https://doi.org/10.2307/2118406>
- Kiss, T. (2024, 10 de mayo). Civilizaciones antiguas. <https://concepto.de/civilizaciones-antiguas/>
- Naciones Unidas en Ecuador. (2024). *Acerca de nuestro trabajo para los Objetivos de Desarrollo Sostenible en Ecuador*. <https://ecuador.un.org/es/sdgs>
- ONU. (2024). *Objetivos de Desarrollo Sostenible*. <https://tinyurl.com/s442r6hd>
- Peretto, C., Quiroga, F., & Alberto, C. (2022). Análisis de los factores que determinan la eficiencia de los bancos en Argentina. Un análisis DEA en dos etapas. 2448-8410. <https://dialnet.unirioja.es/servlet/articulo?codigo=8387472>

RFD. (2023). *Avances de la Inclusión Financiera en el Ecuador 2023*. Red de Instituciones Financieras de Desarrollo (RFD).

UTEG. (2024). *Guía didáctica para el estudio de la asignatura de Sistema Financiero y Seguros*.
<https://www.uteg.edu.ec>

Análisis del endeudamiento con instituciones financieras y su incidencia en la calidad de vida de los guayaquileños

Analysis of debt with financial institutions and its impact on the quality of life of Guayaquil citizens

Juan Emilio Balás León
Docente de la carrera de Administración de Empresas
Universidad Politécnica Salesiana
Guayaquil-Ecuador
jbalas@ups.edu.ec
<https://orcid.org/0000-0002-2693-7825>

Aurora Lozano Castillo
Docente de la carrera de Administración de Empresas
Universidad Politécnica Salesiana
Guayaquil-Ecuador
alozano@ups.edu.ec
<https://orcid.org/0000-0002-8554-4052>

Resumen

El presente artículo tiene como objetivo analizar el endeudamiento con instituciones financieras y su incidencia en la calidad de vida de los guayaquileños. La metodología fue descriptiva, con enfoque mixto, se encuestó a 384 personas de la población económicamente activa, y se entrevistó a 3 expertos financieros. Entre los resultados, más de la mitad de la muestra no conoce sobre educación financiera y el 52% contrae deudas emergentes cada año. El 35% manifiesta que la falta de formación en finanzas afecta a su estabilidad económica. Estos hallazgos permitieron plantear estrategias de autoeducación en finanzas para mejorar el bienestar general de los usuarios.

Palabras claves: Endeudamiento, Instituciones Financieras, Calidad de vida, Educación financiera, Guayaquil.

Abstract

The objective of this article is to analyze indebtedness to financial institutions and its impact on the quality of life of Guayaquil citizens. The methodology was descriptive, with a mixed approach, 384 people from the economically active population were surveyed, and 3 financial experts were interviewed. Among the results, more than half of the sample does not know about financial education and 52% contract emerging debts every year. 35% state that the lack of training in finance affects their economic stability. These findings allowed us to propose financial self-education strategies to improve the general well-being of users.

Keywords: Debt, Financial institutions, Quality of life, Financial education, Guayaquil.

Introducción

La ciudad de Guayaquil, importante centro económico y comercial del territorio ecuatoriano, experimenta situaciones complejas en las que las decisiones financieras individuales y colectivas jugaron un papel crucial en la configuración de la realidad socioeconómica de sus habitantes, tal es el caso del déficit en las cuentas bancarias municipales de la administración anterior, obras inconclusas, sueldos pendientes de pago, problemas de infraestructura y el aumento de impuestos y contribuciones a los propietarios de inmuebles. El endeudamiento, si bien es una herramienta importante para financiar el crecimiento económico y satisfacer necesidades urgentes, conlleva riesgos considerables, en lo que se incluyen el sobreendeudamiento, la dificultad para hacer frente a los pagos y el impacto negativo en la estabilidad financiera y emocional de las personas. Las altas tasas de interés y las condiciones poco favorables pueden atrapar a los individuos en un ciclo de deuda difícil de romper, afectando su capacidad para mejorar su situación económica a largo plazo. La educación financiera sigue siendo una necesidad crítica en muchos países en desarrollo, incluyendo Ecuador, donde la mayoría de la población carece de acceso a conocimientos básicos sobre gestión económica personal. (Programa de las Naciones Unidas para el Desarrollo (PNUD), 2021). La educación financiera en las familias ecuatorianas es relevante, brindando conceptos básicos y herramientas para manejar hábitos y costumbres que conducen al sobreendeudamiento, ayudando a emplear los ingresos y administrar correctamente los recursos de los guayaquileños. Esta entidad desarrolla un plan de capacitación para asesorar a las familias ecuatorianas sobre las necesidades prioritarias, permitiendo planificar el futuro mediante el ahorro y contando con un fondo de emergencia (Superintendencia de Bancos y Seguros, 2023). La falta de educación financiera sigue siendo un obstáculo significativo para el desarrollo económico inclusivo en América Latina, incluyendo Ecuador, donde las políticas de alfabetización financiera enfrentan desafíos estructurales. (Banco Mundial, 2023). La falta de conocimientos básicos en gestión financiera personal no solo limita las oportunidades individuales, sino que también obstaculiza el desarrollo económico inclusivo en la región. Las dificultades económicas en el hogar se deben a factores como; despidos, disminución de sueldos o gastos imprevistos a causa de enfermedades, bajo ese contexto, cuando los tarjetahabientes no realizan correctamente la proyección de gastos genera dificultades en la liquidez, provocando un desequilibrio en la economía de los hogares, empeorando el estilo de vida y disminución del flujo de efectivo al momento de cubrir alguna emergencia, en cuanto al buen comportamiento financiero provocará entrar a la central de riesgo y por ende limitar el acceso a créditos e incluso llegar a la embarcación de bienes por falta de pago de las deudas con las instituciones financieras. (Centro de Investigaciones Económicas, 2023). El

objetivo general de la presente investigación es analizar el endeudamiento con instituciones financieras y su incidencia en la calidad de vida de los guayaquileños, para lo cual se detallan los siguientes objetivos específicos: Identificar los principales gastos en los que incurren los guayaquileños al endeudarse con instituciones financieras, analizar la falta de educación financiera de los clientes bancarios y la afectación con su calidad de vida y determinar las estrategias y prácticas de gestión financiera utilizadas por los guayaquileños para hacer frente a sus deudas.

Teoría del endeudamiento

La teoría del endeudamiento y consumo son fundamentales para entender por qué las personas y las familias deciden endeudarse y cómo esta decisión afecta su comportamiento financiero y calidad de vida. El endeudamiento, ya fuera por buenas o malas razones, tiene consecuencias. La preocupación sobre cómo devolver, si se puede cubrir o si el negocio fuese rentable, provoca estrés y ansiedad. Esto no solo afecta a la persona que contrae la deuda, sino también a su familia (Meza, 2021).

Algunas de las teorías más relevantes son:

Consumo Permanente: La hipótesis del ingreso permanente sugiere que las personas suavizan su consumo a lo largo de su vida, utilizando préstamos para mantener un nivel constante de consumo. Esto implica que las decisiones de consumo no se basan únicamente en el ingreso actual, sino en las expectativas de ingreso a largo plazo (Smith, 2021).

Ciclo de Vida del Consumo: Según el ciclo de vida del consumo, las personas planifican su consumo y ahorro de acuerdo con las diferentes etapas de la vida. Se debe optimizar los recursos financieros para satisfacer tanto las necesidades presentes como futuras, adaptando el consumo a los ingresos esperados en diferentes momentos (Jones & Brown, 2020).

Consumo Excesivo: Ocurre cuando los individuos se endeudan más allá de sus capacidades financieras, influenciados por factores como la publicidad agresiva y presiones sociales. Esto puede llevar a niveles insostenibles de endeudamiento y estrés financiero significativo (Wong, & Li, 2020).

Tipos de crédito de bancos Guayaquileños

Al igual que en muchos países, existen varios tipos de créditos para que las personas puedan utilizar según sus necesidades financieras específicas, los más comunes son:

Consumo o Personal: Son muy populares entre los clientes bancarios porque permiten financiar necesidades inmediatas, como la compra de electrodomésticos o gastos médicos sin necesidad de comprometer otros activos. Esto ayuda a mantener el flujo de efectivo personal sin impactar negativamente en otras áreas financieras importantes (González & Pérez, 2020).

Hipotecarios: Estos créditos son esenciales para la adquisición y mejora de viviendas. Ofrecen tasas

competitivas y plazos flexibles, lo que permite a los compradores acceder a una propiedad sin un desembolso inicial significativo y facilita la inversión en mejoras de vivienda para aumentar su valor a largo plazo (López & Rodríguez, 2019).

Vehículos: Facilitan la compra tanto de automóviles nuevos como usados, proporcionando a los consumidores acceso a medios de transporte esenciales con pagos mensuales manejables (Martínez & García, 2021).

Educativos: Están diseñados específicamente para cubrir gastos relacionados con la educación superior, ofreciendo opciones financieras accesibles para estudiantes y sus familias, les permite concentrarse en sus estudios sin preocuparse por las barreras financieras (Ramírez & Torres, 2020).

Empresariales: Esenciales para el crecimiento económico local, estos créditos son utilizados por empresas para financiar expansiones, adquisiciones de equipos y otras actividades comerciales que impulsan la creación de empleo y desarrollo económico (Pérez & Gómez, 2019).

Tarjetas de Crédito: Ofrecen flexibilidad y conveniencia a los consumidores al permitirles realizar compras y gestionar sus finanzas diarias con límites preestablecidos y opciones de pago diferido. Son ampliamente utilizadas debido a su accesibilidad y la conveniencia que ofrecen en transacciones cotidianas (Fernández & Ruiz, 2020).

Impacto del endeudamiento en la calidad de vida de los Guayaquileños

La calidad de vida en Guayaquil está estrechamente relacionada con la estabilidad financiera de sus ciudadanos, siendo el endeudamiento un factor determinante en su percepción de bienestar (Mendoza & Ramírez, 2021). El endeudamiento puede generar una significativa presión financiera en los hogares guayaquileños. Las deudas, especialmente si no están bien gestionadas o si se acumulan rápidamente, pueden llevar a situaciones de estrés emocional y ansiedad. La implementación de programas de educación financiera en Guayaquil ha demostrado ser efectiva para reducir el endeudamiento y mejorar la calidad de vida, destacando la importancia de la formación financiera en la gestión de las finanzas personales (Ramírez & Torres, 2021). Las altas cargas de deuda pueden hacer que los hogares sean más vulnerables a crisis económicas o emergencias financieras imprevistas. Esto puede llevar a situaciones de endeudamiento aún mayor o a la pérdida de activos, reduciendo la estabilidad financiera y aumentando la incertidumbre sobre el futuro económico de las familias.

Metodología

El enfoque de la presente investigación fue mixto, combinando encuestas y entrevistas para analizar el endeudamiento con instituciones financieras y su incidencia en la calidad de vida de los

guayaquileños. Se adoptó un enfoque integral al diseñar cuestionarios alineados con los objetivos de la investigación. La investigación se clasificó como descriptiva, ya que se abordó el tema del endeudamiento con instituciones financieras.

La población fue la económicamente activa de Guayaquil. Según datos del (Instituto Nacional de Estadísticas y Censos (INEC), 2022), se compone de 635.781 hombres y 380.301 mujeres, con un universo total de 1.016.082 individuos, aplicando la fórmula se obtuvo 384 encuestas.

Resultados y Discusión

Se encuestó a un total de 384 personas, de los cuales se encuentran en el rango de edad de 25 a 44 años, constituyendo el 69% del total de la población. Los grupos de edad más jóvenes (18 a 24 años) y los grupos de edad mayores (45 años o más) juntos representan el 31% de la población.

De las 384 personas encuestadas, el 44% tiene ingresos entre \$1,001 y \$2,000, mientras que los ingresos menores a \$500 y entre \$500 y \$1,000 juntos representan el 42% de la población. Los ingresos más altos, superiores a \$2,000, representan el 14% de la población.

La distribución muestra que las necesidades básicas como vivienda y salud ocupan una gran parte del presupuesto, lo que es esperable dado que son esenciales para la seguridad y el bienestar. La compra de bienes duraderos y la educación también son prioritarias, reflejando una inversión en el futuro y en mejorar la calidad de vida; Los gastos en viajes y bienes duraderos indican una preocupación por el bienestar y la calidad de vida, más allá de las necesidades básicas (Figura 1).

Figura 1

Destino de los recursos provenientes del endeudamiento

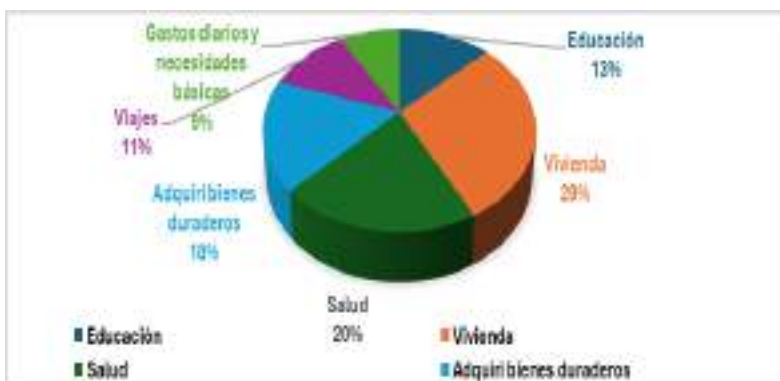

Los resultados muestran que la importancia percibida de los gastos al endeudarse varía considerablemente. La vivienda es la principal preocupación, seguida por la educación y finalmente los gastos diarios y necesidades básicas. Este análisis sugiere que las decisiones de endeudamiento

están fuertemente influenciadas por la necesidad de asegurar una vivienda y la inversión en educación. Estas áreas son vistas como críticas para el bienestar y el futuro de las personas, justificando así el uso del endeudamiento (Figura 2).

Figura 2
Importancia percibida de gastos al endeudarse

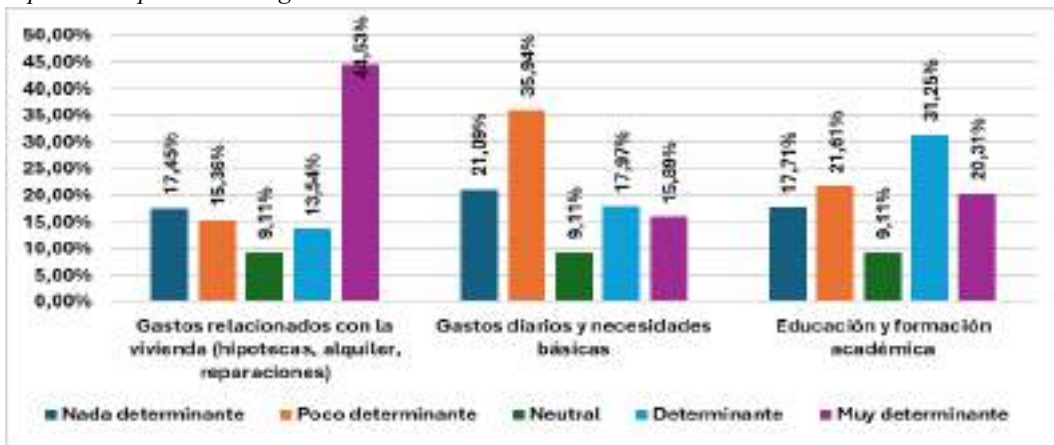

La falta de educación financiera tiene un impacto significativo y variado en diferentes aspectos de la vida de las personas. Este impacto se manifiesta tanto en aspectos financieros como emocionales, afectando la capacidad de ahorro, el nivel de endeudamiento, la salud mental, la capacidad de planificación para el futuro y la habilidad para enfrentar crisis financieras. La implementación de programas de educación financiera no solo mejora la situación financiera de las personas, sino que también contribuye significativamente a su bienestar emocional y a su capacidad para enfrentar desafíos financieros a lo largo de la vida (Figura 3).

Figura 3
Impacto de la Falta de Educación Financiera en la Calidad de Vida

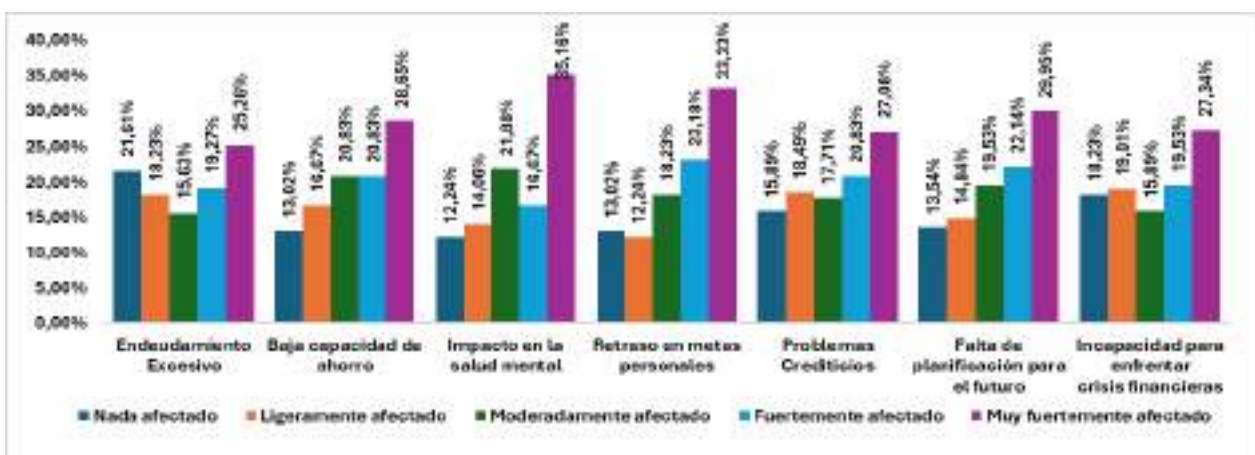

Análisis de entrevistas

Preguntas realizadas a los expertos

Tabla 1

Motivos y factores clave en el endeudamiento y su impacto en la calidad de vida de los guayaquileños

Expertos	Principales motivos que llevan a los guayaquileños a endeudarse con instituciones financieras	Factores clave que cree que contribuyen a que el endeudamiento pueda tener un impacto positivo o negativo en la calidad de vida de los guayaquileños
Experto 1	Los factores económicos, como la necesidad de financiar inversiones en vivienda, educación o emprendimientos. Además, la falta de educación financiera puede llevar a decisiones impulsivas o mal informadas. También influyen factores externos como la fluctuación económica y las tasas de interés.	El endeudamiento puede tener un impacto positivo cuando se utiliza de manera estratégica para invertir en educación, emprendimientos o vivienda. Sin embargo, el endeudamiento irresponsable, especialmente para gastos no productivos, puede tener consecuencias negativas, generando estrés y disminuyendo la calidad de vida.
Experto 2	Las presiones sociales, el deseo de mantener un cierto nivel de vida o la búsqueda de gratificación instantánea. Factores psicológicos, como la falta de autocontrol o la necesidad de gratificación inmediata.	Si las personas utilizan préstamos de manera consciente, planifican los pagos y evitan endeudarse en exceso, pueden aprovechar las oportunidades que brinda el financiamiento para mejorar su calidad de vida. Por otro lado, un endeudamiento descontrolado puede generar una carga financiera abrumadora.
Experto 3	La presión social para mantener un nivel de vida específico puede generar una cultura de endeudamiento.	El endeudamiento para alcanzar metas realistas y necesidades fundamentales puede generar una sensación de logro y bienestar. Pero, la ansiedad y el estrés asociados con estas deudas excesivas o mal gestionadas pueden tener un impacto negativo significativo en la salud mental.

Propuesta de estrategias y prácticas para afrontar deudas

- Implementar programas de asesoría financiera personalizada, ofreciendo talleres en línea sobre planificación futura de inversión y ahorro.
- Facilitar cursos presenciales para sus clientes más jóvenes, brindando conocimientos sobre el correcto uso de las tarjetas de crédito y el sobreendeudamiento que esto puede conllevar.
- Desarrollar y promover herramientas digitales integradas en las aplicaciones bancarias como banca móvil o banca web para ayudar a los clientes a dar seguimiento a sus presupuestos personales, además incluyendo alertas y notificaciones automáticas para recordar a los clientes sobre sus metas financieras a largo plazo.
- Implementar programas de incentivos que recompensen a los clientes por participar activamente en cursos de educación financiera y por alcanzar metas de ahorro.

Los resultados describen que gran parte de las personas encuestadas tiene comportamiento racional de consumo, sin embargo, en el rango de edades comprendidas entre 35 y 44 años, se observa que las personas mantienen comportamientos de consumo en línea con las expectativas normales. No

obstante, es notable que su endeudamiento más significativo corresponde a la adquisición o renovación de viviendas a largo plazo. En su investigación (Chávez, 2021), llegó a la conclusión que existe una relación entre el comportamiento de endeudamiento de los habitantes de Guayaquil y las condiciones laborales. La falta de conocimiento sobre el endeudamiento en la mayoría de la población encuestada es un 57%. A pesar de esto, es importante destacar que la falta de conocimiento no se traduce siempre en un endeudamiento completo. Este fenómeno sugiere que, aunque haya una carencia general de conocimiento, algunos individuos muestran iniciativa para adquirir las habilidades financieras necesarias y tomar decisiones informadas respecto a su endeudamiento. Es crucial reconocer que la falta de participación en programas de educación financiera puede tener repercusiones significativas en el endeudamiento de las personas, llevándolos a niveles desmedidos.

Conclusiones y Recomendaciones

La mayoría de los encuestados están vinculados a préstamos relacionados con la vivienda, ya sea para la compra de una propiedad o para realizar mejoras en su hogar. Este hallazgo pone de manifiesto que la aspiración a la inversión en el patrimonio familiar es el factor motivador clave detrás de este comportamiento financiero. Sin embargo, muchos individuos no comprenden completamente la responsabilidad que asumen al contraer préstamos significativos para financiar estas inversiones. Esta falta de educación financiera puede llevar a una incapacidad para cumplir con las obligaciones de deuda, o bien, a un sobreendeudamiento, lo que a su vez afecta negativamente la calidad de vida.

La ausencia de programas educativos por parte de las entidades financieras constituye una preocupante situación que impacta tanto en la calidad de vida de los clientes como en los jóvenes que se inician en el mundo del endeudamiento financiero. Lo que se traduce en decisiones económicas menos informadas con historiales crediticios desfavorables, especialmente entre los jóvenes. La implementación de estrategias educativas efectivas no solo beneficiaría a los guayaquileños, sino que también contribuiría a una ciudad más financieramente saludable en su conjunto. Además, se evidencia un impacto en la estabilidad mental de los habitantes de Guayaquil, ya que el estrés asociado con la deuda, la ansiedad financiera y la presión para cumplir con las obligaciones financieras pueden tener repercusiones negativas para el bienestar psicológico de la población.

Se concluye que la gestión efectiva de las deudas y la mejora de la calidad de vida de los guayaquileños requiere un enfoque integral que involucre tanto a las entidades financieras como a la

población en general. La propuesta de estrategias y prácticas presentadas ofrece un marco sólido para promover la educación financiera y fomentar una cultura de responsabilidad y planificación. Para las entidades financieras, se sugiere la implementación de programas de asesoría personalizada, cursos presenciales y herramientas digitales que empoderen a los clientes para tomar decisiones financieras informadas y gestionar adecuadamente su dinero. En conjunto, estas estrategias y prácticas tienen el potencial de fortalecer la resiliencia financiera de los guayaquileños y mejorar su bienestar general, proporcionando materiales y conocimientos necesarios para tomar decisiones financieras sólidas y alcanzar propósitos financieros a largo plazo.

Referencias

- Banco Mundial. (2023). *Informe Anual del Banco Mundial 2023*. <https://tinyurl.com/73ybua32>
- Centro de Investigaciones Económicas. (2023). *Boletín de Política Económica No. 21: Guayaquil: Determinación de tasas de interés, crimen y educación; apertura comercial*.
- Chávez, A. (2021). *Correlación entre el comportamiento de endeudamiento de los habitantes de Guayaquil y las condiciones laborales*.
- Fernández, P., & Ruiz, D. (2020). Patrones de uso de tarjetas de crédito en Guayaquil: Perspectivas del comportamiento del consumidor. *Revista de Comportamiento del Consumidor*, 17(3), 120-135.
- González, E., & Pérez, J. (2020). Tendencias en crédito al consumo en Guayaquil: Perspectivas a partir de datos bancarios. *Revista de Finanzas del Consumidor*, 18(2), 50-65.
- Instituto Nacional de Estadísticas y Censos (INEC). (2022). *Datos de la población económicamente activa de Guayaquil*.
- Jones, B., & Brown, C. (2020). Consumo a lo largo del ciclo de vida y planificación financiera. *Revista de Economía y Finanzas*, 42(3), 70-85.
- López, M., & Rodríguez, A. (2019). Financiamiento de vivienda en Guayaquil: Tendencias y desafíos. *Estudios de Vivienda*, 35(3), 75-90.
- Meza, L. (2021). *Impacto del endeudamiento en la salud mental y familiar*. Universidad de Guayaquil.
- Martínez, F., & García, L. (2021). Financiamiento automotriz en Guayaquil: Tendencias y análisis. *Revista de Finanzas de Transporte*, 25(1), 100-115.
- Mendoza, F., & Ramírez, G. (2021). Calidad de vida y estabilidad financiera en Guayaquil. *Research Journal of Economics*.
- Pérez, A., & Gómez, C. (2019). Préstamos empresariales y desarrollo económico en Guayaquil.

Revista de Finanzas y Contabilidad Empresarial, 36(4), 90-105.

- Programa de las Naciones Unidas para el Desarrollo (PNUD). (2021). *Informe de Desarrollo Humano*. <http://hdr.undp.org/en/2021-report>
- Ramírez, J., & Torres, F. (2021). Educación financiera y gestión de deuda en el Ecuador urbano. *Economics of Education Review*, 54(2), 200-220.
- Ramírez, J., & Torres, M. (2020). Opciones de financiamiento estudiantil en Guayaquil: Un estudio comparativo. *Revista de Finanzas de la Educación Superior*, 28(2), 40-55.
- Smith, A. (2021). Suavización del ingreso y comportamiento del consumidor. *Revista de Perspectivas Económicas*, 35(2), 30-45.
- Superintendencia de Bancos y Seguros. (2023). *Análisis del uso de tarjetas de crédito y su influencia en la economía familiar de los hogares ecuatorianos*. Ibarra, Ecuador.
- Wong, S., & Li, T. (2020). Cultura del consumidor y endeudamiento excesivo. *Revista de Investigación del Consumidor*, 38(1), 200-225.



Una revisión bibliométrica del comercio exterior y la sustentabilidad en las finanzas internacionales

A bibliometric review of foreign trade and sustainability in international finance

Walter Javier Díaz Santacruz
Universidad Laica VICENTE ROCAFUERTE de Guayaquil
Guayaquil-Ecuador
wdiazs@ulvr.edu.ec
<https://orcid.org/0009-0005-7951-1261>

Marlene Amanda Merizalde Sellan
Universidad Laica VICENTE ROCAFUERTE de Guayaquil
Guayaquil-Ecuador
mmerizaldes@ulvr.edu.ec
<https://orcid.org/0009-0004-8022-7850>

Helio Renán Hernández Díaz
Universidad Laica VICENTE ROCAFUERTE de Guayaquil
Guayaquil-Ecuador
hhernandezd@ulvr.edu.ec
<https://orcid.org/0009-0002-3439-221x>

Evelio Henrique Vivanco Mejía
Universidad Laica VICENTE ROCAFUERTE de Guayaquil
Guayaquil-Ecuador
evivancom@ulvr.edu.ec
<https://orcid.org/0009-0007-2622-1329>

Resumen

El enfoque de las teorías del comercio internacional ha experimentado un notable cambio en los últimos años, desplazándose desde el concepto de ventaja comparativa hacia el estudio de las economías de escala y la diferenciación de productos. Más recientemente, las innovadoras teorías del comercio han subrayado la importancia de la heterogeneidad empresarial, lo que ha impulsado un renovado interés en cómo las restricciones de crédito pueden afectar las actividades de exportación de las empresas. En este artículo, se explora la interrelación entre el comercio internacional y el campo de la administración financiera, un área que solo recientemente ha recibido un análisis sistemático tanto desde una perspectiva teórica como empírica. En términos generales, las barreras al financiamiento externo se manifiestan como un obstáculo significativo para la actividad exportadora de las empresas, en particular para las Mipymes y las Organizaciones de Economía Popular en Ecuador. Además, estos hallazgos se han visto acentuados por el impacto de la crisis financiera global.

Palabras clave: Comercio Internacional, Recursos Financieros, Capital Externo, Exportaciones.

Abstract

The focus of international trade theories has undergone a significant shift in recent years, moving from the concept of comparative advantage to the study of economies of scale and product differentiation. More recently, innovative trade theories have highlighted the importance of business heterogeneity, which has fueled renewed interest in how credit constraints can impact firms' export activities. This paper explores the interplay between international trade and financial management, an area that has only recently received systematic analysis from both theoretical and empirical perspectives. Generally, barriers to external financing emerge as a significant obstacle to firms' export activities, particularly for SMEs and Popular Economy Organizations in Ecuador. Furthermore, these findings have been exacerbated by the impact of the global financial crisis.

Keywords: International Trade, Financial Resources, External Capital, Exports.

Introducción

El papel central del comercio internacional ha sido una de las características más sobresalientes de la evolución de la economía global en las últimas décadas. Las teorías tradicionales del comercio internacional, basadas en la homogeneidad de los productos, sostenían que los patrones de comercio se dictaban por la ventaja comparativa, es decir, las diferencias en los costos relativos entre países. Sin embargo, a partir de la década de 1980, surgieron las llamadas nuevas teorías del comercio, que comenzaron a considerar la heterogeneidad de los productos. Estas teorías, lideradas por autores como Krugman (1979, 1981) y Helpman (1981), introdujeron el concepto de economías de escala internas a las empresas y la diferenciación de productos, argumentando que la variedad demandada por los consumidores y las economías de escala generarían comercio en bienes producidos en lugares específicos (Ahn et al., 2011).

Más recientemente, las "nuevas teorías del comercio" (Melitz, 2003) han llevado la discusión un paso más allá al centrarse en la heterogeneidad de las empresas. Según estas teorías, las empresas exportadoras tienden a ser más grandes y productivas en comparación con las no exportadoras. Este enfoque sugiere que las empresas más productivas son las que ingresan a los mercados internacionales, mientras que las menos productivas se concentran en el mercado interno o incluso abandonan el mercado (Uribe-Etxeberria & Silvente, 2012). En consecuencia, las empresas con mayores niveles de productividad están más inclinadas a participar en el comercio exterior.

Un desarrollo interesante derivado de las *nuevas* teorías del comercio es la distinción entre los márgenes *intensivos* y *extensivos* en el comercio internacional. El margen intensivo se refiere a las

variaciones en los volúmenes de comercio dentro de las relaciones comerciales existentes, mientras que el margen extensivo se asocia con los cambios en los volúmenes de comercio debido a la creación de nuevas relaciones comerciales. La literatura empírica ha profundizado en estos márgenes con diversos hallazgos. Por ejemplo, varios autores han señalado que el aumento en la elasticidad de los volúmenes comerciales respecto a la distancia, conocido como el *enigma de la distancia*, se debe principalmente al margen extensivo (Felbermayr & Kohler, 2006; Hummels & Klenow, 2005). Además, se ha demostrado que una parte significativa del crecimiento en las exportaciones entre 1970 y 1997 se atribuye al comercio entre socios que ya mantenían relaciones comerciales al inicio del período (Helpman et al., 2008). Por otro lado, la investigación más reciente destaca que la duración de las relaciones comerciales existentes, es decir, el componente de supervivencia del margen intensivo, juega un papel crucial en explicar el débil desempeño exportador de los países en desarrollo (Young, 2023). Estos estudios subrayan que mientras el margen extensivo explica gran parte de la expansión en el comercio a través de nuevas relaciones, el margen intensivo es esencial para entender la persistencia y sostenibilidad de las exportaciones. En este contexto, este artículo ofrece un análisis bibliométrico de la literatura sobre comercio exterior y finanzas internacionales, proporcionando una visión integral de la evolución teórica y empírica en este campo.

Revisión de literatura

En relación con lo anterior, en los últimos años ha habido un renovado interés en el estudio de cómo las restricciones de crédito pueden obstaculizar las actividades de exportación de las empresas. Existe una amplia evidencia sobre el papel de las restricciones financieras como un obstáculo para la inversión y el crecimiento de las empresas. Estas restricciones en el acceso al financiamiento externo pueden deberse a varias razones, en particular asimetrías informativas y problemas de agencia (Hubbard, 1998, citado en Simsek, 2014). Así, dada la presencia de imperfecciones en los mercados de capital, la inversión dependería en gran medida del flujo de caja interno de las empresas. Especialmente las empresas jóvenes tienden a enfrentar mayores restricciones financieras que las empresas maduras, lo que puede llevarlas a crecer más lentamente.

Sin embargo, la dependencia de las exportaciones en la financiación externa puede ser mayor que en el caso de la producción doméstica, por tres razones : (i) las exportaciones están asociadas con algunos costos hundidos y fijos específicos (como aprender sobre oportunidades de exportación, realizar inversiones específicas para mercados extranjeros o establecer redes de distribución en el

extranjero); (ii) Las transacciones internacionales suelen tomar más tiempo que las transacciones domésticas; y (iii) Muchas transacciones internacionales requieren seguro debido a los riesgos adicionales en comparación con las transacciones domésticas (Manova et al., 2015).

Un análisis histórico de las interrelaciones entre el desarrollo financiero, el comercio internacional y el crecimiento económico es presentado por Bordo y Rousseau (2012) y Rajan y Zingales (2003), quienes examinaron datos de 17 países desarrollados durante el período 1880-2004. Estos estudios revelan que, durante los períodos 1880-1914 y 1880-1929, existía una significativa interdependencia entre las finanzas y el comercio. Sin embargo, los vínculos entre ambos campos empezaron a debilitarse después de 1945. Bordo y Rousseau (2012) interpretan este cambio a la luz de la teoría de Rajan y Zingales (2003), sugiriendo que el sistema financiero alcanzó un alto nivel de desarrollo durante la primera ola de globalización. Una vez alcanzado este grado avanzado de desarrollo, las finanzas y el comercio encontraron un nuevo equilibrio, influenciado por la resistencia de los actores establecidos a un mayor avance financiero. Este fenómeno se ilustra en la Figura 1.

Figura 1
Interacciones entre el Desarrollo Financiero y el Comercio Internacional

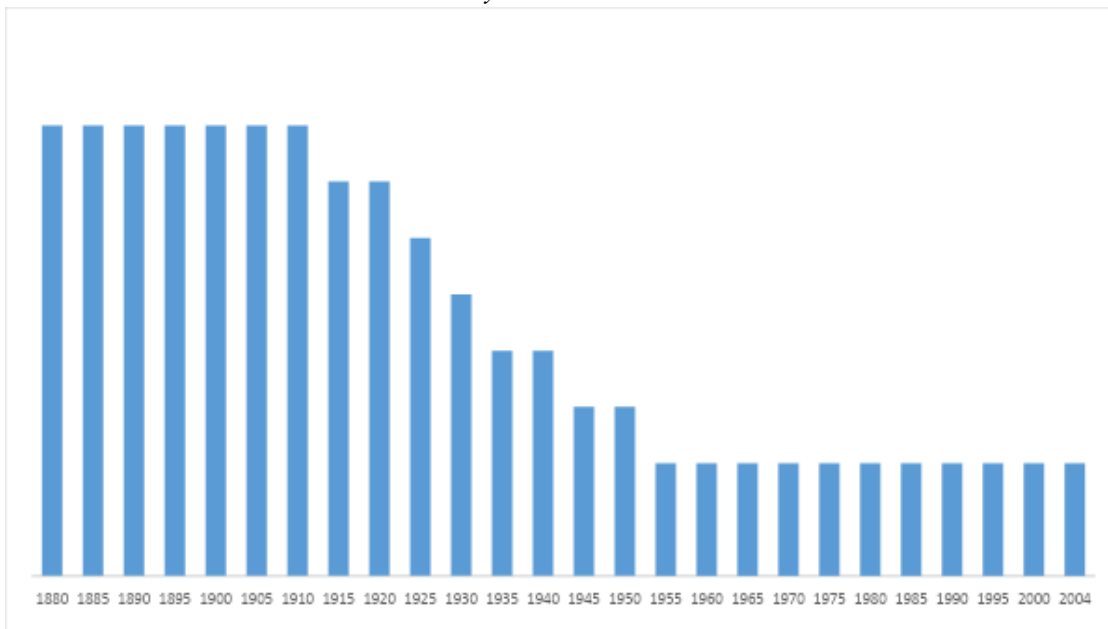

El objetivo de este artículo es proporcionar una revisión concisa de la interrelación entre el comercio internacional y las finanzas, un campo que ha sido objeto de un análisis sistemático en la literatura económica solamente en tiempos recientes. En el proceso de mapeo de la literatura, se

extrajo información de 1,932 artículos relevantes de la base de datos Scopus. Para ello, se utilizó un software de análisis bibliométrico que permitió identificar y visualizar las principales tendencias y los autores más influyentes en esta área de estudio. La Figura 2 ilustra este proceso de mapeo, mostrando la distribución y las conexiones entre los diferentes trabajos y autores clave. Las observaciones finales presentan las conclusiones clave derivadas del análisis.

Figura 2

Distribución de Publicaciones por Año y Principales Autores en la Relación entre Comercio Internacional y Finanzas (2000-2024)

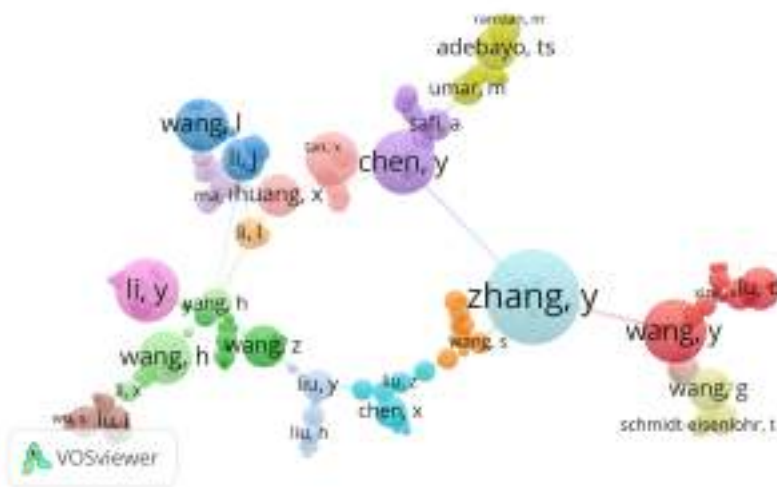

Algunas pruebas empíricas sobre la relación entre las restricciones financieras y el comercio internacional a nivel de empresa son aún limitadas. En este contexto, es significativo destacar que estudios pioneros han encontrado que los exportadores tienden a mostrar una mejor salud financiera en comparación con los no exportadores. Este hallazgo se fundamenta en un análisis bibliométrico exhaustivo realizado sobre un panel de 692 artículos durante el período 2023-2024. El análisis revela que, a pesar de la amplitud y diversidad de la literatura existente sobre comercio internacional y finanzas, la investigación empírica que explora específicamente la interrelación entre las restricciones financieras y el desempeño en el comercio internacional a nivel de empresa sigue siendo escasa. Este vacío en la literatura pone de manifiesto la necesidad de realizar estudios adicionales que puedan ofrecer una comprensión más profunda y detallada de cómo las restricciones financieras influyen en la capacidad de las empresas para participar y prosperar en mercados internacionales.

En la Tabla 1 se presenta un resumen detallado de los hallazgos iniciales de la revisión bibliométrica. Este análisis no solo resalta las principales conclusiones encontradas, sino que

también enfatiza la necesidad de continuar explorando esta área emergente. La investigación adicional en esta temática es crucial para ampliar el conocimiento existente y para orientar de manera más precisa la formulación de políticas y estrategias empresariales más efectivas.

Tabla 1

Resumen de Hallazgos y Perspectivas en la Investigación Bibliométrica sobre Restricciones Financieras y Comercio Internacional 2023-2024

Authors	Title	Year
Jahanger A., Hossain M.R., Awan A., Adebayo T.S.	Uplifting India from severe energy poverty accounting for strong asymmetries: Do inclusive financial development, digitization and human capital help reduce the asymmetry?	2024
Prata M., Masi G., Berti L., Arrigoni V., Coletta A., Cannistraci I., Vyetenko S., Velardi P., Bartolini N.	Lob-based deep learning models for stock price trend prediction: a benchmark study	2024
Zaidi S.A.H., Ashraf R.U., Khan I., Li M.	Impact of natural resource depletion on energy intensity: Moderating role of globalization, financial inclusion and trade	2024
Perrier Q., Geoffron P.	The benefits of elastic fuel taxation	2024
Incerti N., Barnett J.	Following the money: climate adaptation finance in the Marshall Islands	2024
Getachew E., Lakner Z., Desalegn G., Tangl A., Boros A.	Sustainable Financing for Renewable Energy: Examining the Impact of Sectoral Economy on Renewable Energy Consumption	2024
Rhouas S., Attaoui A.E., Hami N.E.	Enhancing currency prediction in international e-commerce: Bayesian-optimized random forest approach using the Klarna dataset	2024
Ozkan O., Abosedra S., Sharif A., Alola A.A.	Dynamic volatility among fossil energy, clean energy and major assets: evidence from the novel DCC-GARCH	2024
Mehl A., Sabbadini G., Schmitz M., Tille C.	Distance(s) and the volatility of international trade(s)	2024
Eduboah E.J.	Role of financial openness in Ghana's financial sector development episode	2024

Fuente: <https://www.scopus.com/results/results>.

A continuación, se presenta un mapeo de la producción científica que analiza cómo las empresas se ven negativamente afectadas por las restricciones financieras, respaldando la relación adversa entre exportaciones y restricciones de crédito. Este análisis se basa en estudios que incluyen muestras de empresas europeas, respectivamente. La Figura 3 ilustra este mapeo en detalle, destacando los hallazgos del análisis bibliométrico que fundamentan estas conclusiones. Además, el análisis bibliométrico evidencia un creciente interés en la investigación sobre la relación entre estas variables, reflejado en un aumento significativo en el número de publicaciones en esta área durante la última década.

Este interés se refleja en un notable aumento en el número de publicaciones en la temática, subrayando la importancia de entender cómo las restricciones financieras afectan la capacidad de las empresas para distribuir dividendos y gestionar inversiones, lo cual sigue siendo un área crítica y en evolución dentro de la literatura académica.

Figura 3
Principales Autores Relación entre Comercio Internacional y Finanzas (2014-2024)

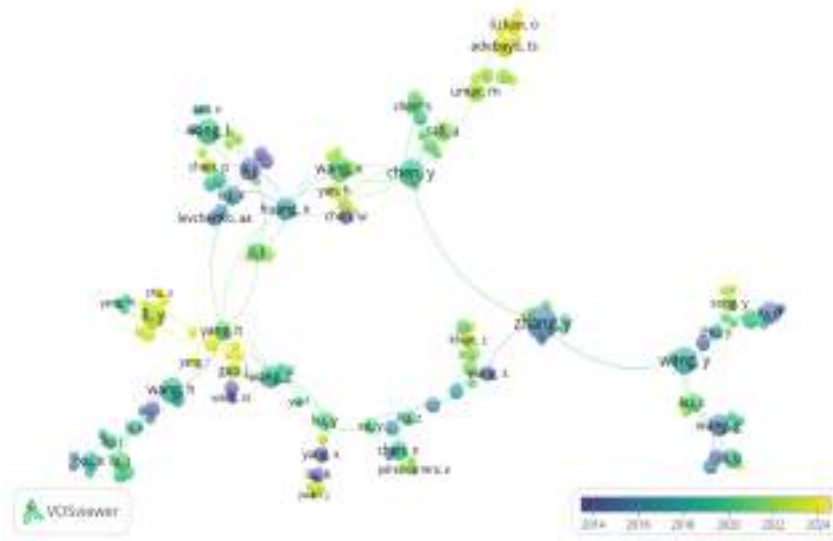

Al explorar la relación entre comercio internacional y finanzas, diversos autores han identificado una conexión significativa entre las variables financieras y la inversión, especialmente durante períodos de recesión y políticas monetarias restrictivas. Esta relación es particularmente notable en el contexto de la gestión de inventarios. El análisis bibliométrico de la literatura reciente destaca un aumento en el número de estudios que examinan esta dinámica, subrayando cómo las condiciones financieras influyen en la inversión en inventarios. La Figura 4 presenta un gráfico de densidad que ilustra esta tendencia, evidenciando cómo las variaciones en las variables financieras afectan la inversión en inventarios en diferentes contextos económicos.

Figura 4
Tendencia, de las variaciones en las variables en SCOPUS

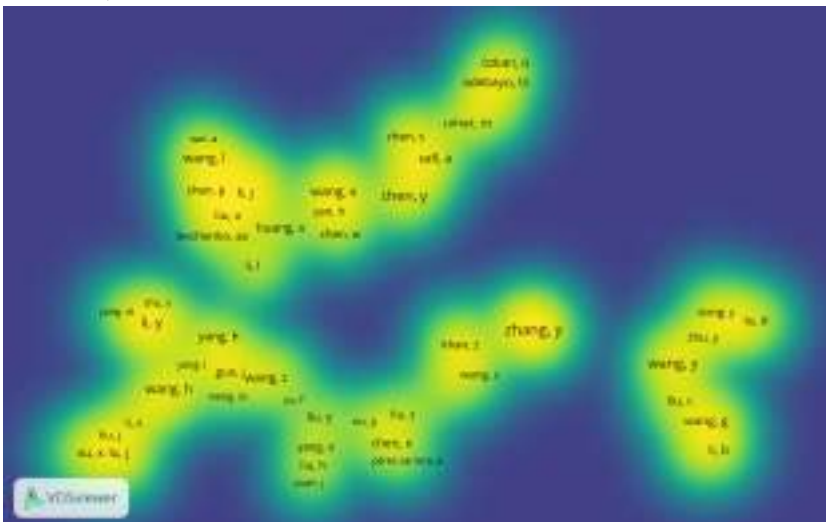

Al clasificar las investigaciones en categorías nacionales y globales, se analizó el impacto de las variables financieras en un panel de 29,496 artículos. Los resultados indicaron que las investigaciones regionales proporcionan una base esencial para comprender cómo las variables financieras son sometidas a análisis detallados en la literatura científica. A continuación, se presenta una extracción de estos hallazgos:

El análisis bibliométrico revela un creciente interés en la relación entre las restricciones financieras y el comercio internacional. En este sentido, estudios como el de Manova (2008) demostraron que las restricciones de crédito son un factor crucial en los flujos comerciales internacionales. Las liberalizaciones financieras condujeron a un aumento en las exportaciones en sectores financieramente frágiles. Por otro lado, Poncet et al. (2010) encontraron que las empresas privadas chinas enfrentaban mayores restricciones de crédito en comparación con las estatales o de propiedad extranjera. Berman y Héricourt (2010) identificaron que, aunque las restricciones financieras eran importantes para las decisiones de exportación, una mejor salud financiera no afectaba significativamente la probabilidad de seguir exportando. Además, García-Vega et al. (2012) mostraron que la volatilidad en los ingresos aumentaba la probabilidad de quiebra y la necesidad de ser productivas para mantenerse en el mercado.

Musso y Schiavo (2008), en su estudio de casi 15,000 empresas manufactureras francesas, observaron que las restricciones financieras incrementan la probabilidad de salida del mercado. Por el contrario, la capacidad de obtener fondos externos tuvo efectos positivos en el crecimiento empresarial y la productividad. Además, las empresas grandes y maduras mostraron un acceso más fácil a la financiación externa, lo que favorecía su crecimiento y supervivencia.

Del mismo modo, Muûls (2015) descubrió que las empresas belgas con alta productividad y menores restricciones de crédito tenían una mayor probabilidad de ser exportadoras o importadoras. En su estudio, las restricciones de crédito se asociaron positivamente con los márgenes de exportación e importación, aunque esta relación fue más marcada para el margen extensivo en el caso de las importaciones.

Finalmente, estudios como el de Minetti y Zhu (2011) revelaron que el racionamiento de crédito reducía significativamente tanto la probabilidad como la cantidad de exportaciones, especialmente para las empresas en industrias tecnológicamente avanzadas y dependientes de la financiación externa. Silva y Carreira (2011) destacaron cómo las restricciones financieras y los costos hundidos representan barreras significativas para la entrada en mercados de exportación, y cómo la integración monetaria europea facilitó el acceso a financiación externa para las empresas

portuguesas.

Estos hallazgos se reflejan en el análisis bibliométrico, que subraya la creciente literatura sobre cómo las condiciones financieras influyen en el comercio internacional y la gestión de inventarios. Asimismo, destaca la importancia de considerar estas variables en la formulación de estrategias empresariales y políticas económicas.

Conclusiones

Este análisis bibliométrico del comercio exterior y la sostenibilidad en las finanzas internacionales ha revelado aspectos cruciales sobre el impacto de las restricciones de crédito en los datos de exportaciones. Los estudios más relevantes, provenientes de Estados Unidos y 12 países de la Unión Europea, han mostrado que las restricciones de crédito actúan como una barrera inicial significativa para el comercio internacional. Sin embargo, una vez que se establece una relación de exportación, este efecto adverso tiende a disminuir con el tiempo, siempre y cuando la relación continúe.

Una característica notable en la evolución de la literatura científica en comercio internacional es la fragmentación internacional de la producción. Este fenómeno, documentado extensamente en la literatura revisada, ilustra cómo las restricciones de crédito llevan a las empresas a centrarse en actividades de procesamiento y ensamblaje, en lugar de comercio ordinario. Como resultado, las empresas tienden a concentrarse en actividades de menor valor agregado y menor rentabilidad. En términos de crisis financiera global, se han identificado dos efectos principales sobre el comercio internacional. Desde el lado del productor, la crisis crediticia resultó en una reducción significativa de la disponibilidad de financiación externa, lo que afectó las capacidades de producción y exportación. Desde el lado del consumidor, las expectativas negativas provocaron una disminución en la demanda global y en las importaciones.

En conclusión, el análisis bibliométrico subraya la necesidad de considerar las variables financieras y las restricciones de crédito en la formulación de políticas de comercio internacional y estrategias empresariales. Estos hallazgos son particularmente relevantes en contextos de crisis financiera, donde las condiciones financieras pueden tener efectos profundos en el comercio y la sostenibilidad.

Referencias

Ahn, J., Amity, M., & Weinstein, D. E. (2011). Trade finance and the great trade collapse. *The American Economic Review*, 101(3), 298-302. <https://doi.org/10.1257/aer.101.3.298>

- Bordo, M. D., & Rousseau, P. L. (2012). Historical evidence on the finance-trade-growth nexus. *Journal of Banking & Finance*, 36(4), 1236-1243. <https://tinyurl.com/2fy5uhet>
- Felbermayr, G. J., & Kohler, W. (2006). Exploring the intensive and extensive margins of world trade. *Review of World Economics*, 142(4), 642-674. <https://tinyurl.com/bde5wnyp>
- Getachew, E., Lakner, Z., Desalegn, G., Tangl, A., & Boros, A. (2024). Sustainable financing for renewable energy: Examining the impact of sectoral economy on renewable energy consumption. *Economies*. <https://doi.org/10.3390/economies12060127>
- Helpman, E., Melitz, M., & Rubinstein, Y. (2008). Estimating trade flows: Trading partners and trading volumes. *The Quarterly Journal of Economics*, 123(2), 441-487. <https://doi.org/10.1162/qjec.2008.123.2.441>
- Hummels, D., & Klenow, P. J. (2005). The variety and quality of a nation's exports. *The American Economic Review*, 95(3), 704-723. <https://doi.org/10.1257/0002828054201396>
- Incerti, N., & Barnett, J. (2024). Following the money: Climate adaptation finance in the Marshall Islands. *Environmental Research Letters*. <https://doi.org/10.1088/1748-9326/ad383e>
- Jahanger, A., Hossain, M. R., Awan, A., & Adebayo, T. S. (2024). Uplifting India from severe energy poverty accounting for strong asymmetries: Do inclusive financial development, digitization, and human capital help reduce the asymmetry? *Energy Economics*. <https://doi.org/10.1016/j.eneco.2024.107568>
- Manova, K., Wei, S., & Zhang, Z. (2015). Firm exports and multinational activity under credit constraints. *The Review of Economics and Statistics*, 97(3), 574-588. https://doi.org/10.1162/rest_a_00480
- Melitz, M. J. (2003). The impact of trade on intra-industry reallocations and aggregate industry productivity. *Econometrica*, 71(6), 1695-1725. <https://doi.org/10.1111/1468-0262.00467>
- Mehl, A., Sabbadini, G., Schmitz, M., & Tille, C. (2024). Distance(s) and the volatility of international trade(s). *European Economic Review*. <https://tinyurl.com/ce7spnkz>
- Ozkan, O., Abosedra, S., Sharif, A., & Alola, A. A. (2024). Dynamic volatility among fossil energy, clean energy, and major assets: Evidence from the novel DCC-GARCH. *Economic Change and Restructuring*. <https://doi.org/10.1007/s10644-024-09696-9>
- Perrier, Q., & Geoffron, P. (2024). The benefits of elastic fuel taxation. *Energy Policy*. <https://doi.org/10.1016/j.enpol.2024.114229>
- Prata, M., Masi, G., Berti, L., Arrigoni, V., Coletta, A., Cannistraci, I., Vyetrenko, S., Velardi, P., & Bartolini, N. (2024). Lob-based deep learning models for stock price trend prediction: A

benchmark study. *Artificial Intelligence Review*. <https://tinyurl.com/bdec6jmy>

Rhouas, S., Attaoui, A. E., & Hami, N. E. (2024). Enhancing currency prediction in international e-commerce: Bayesian-optimized random forest approach using the Klarna dataset. *International Journal of Electrical and Computer Engineering*. <https://tinyurl.com/k4xj29me>

Simsek, N. (2014). Energy efficiency with undesirable output at the economy-wide level: Cross-country comparison in OECD sample. *American Journal of Energy Research*, 2(1), 9-17. <https://doi.org/10.12691/ajer-2-1-2>

Stein, J. (2003). Agency, information and corporate investment. *Finance*, 1-50. <https://econpapers.repec.org/bookchap/eeefinchip/1-02.htm>

Uribe-Etxeberria, A. M., & Silvente, F. R. (2012). The intensive and extensive margins of trade: Decomposing exports growth differences across Spanish regions. *Investigaciones Regionales - Journal of Regional Research*, 23, 53-76. <https://tinyurl.com/3pmhu6me>

Young, A. O. (2023). Intensive and extensive margins of export diversification as strategies for sustainable economic growth: Evidence from the Nigerian economy. *Foreign Trade Review*, 59(2), 187-224. <https://doi.org/10.1177/00157325221145397>

Zaidi, S. A. H., Ashraf, R. U., Khan, I., & Li, M. (2024). Impact of natural resource depletion on energy intensity: Moderating role of globalization, financial inclusion, and trade. *Resources Policy*. <https://doi.org/10.1016/j.resourpol.2024.105112>



Innovaciones Tecnológicas en la Contabilidad: Impacto de la Inteligencia Artificial y el Big Data

Technological Innovations in Accounting: Impact of Artificial Intelligence and Big Data

Verónica Ochoa Hidalgo
Universidad Laica VICENTE ROCAFUERTE de Guayaquil
Universidad Internacional del Ecuador UIDE
Guayaquil-Ecuador
vochoah@ulvr.edu.ec
<https://orcid.org/0000-0001-9038-4332>

Martha Hernández Armendáriz
Universidad Laica VICENTE ROCAFUERTE de Guayaquil
Guayaquil-Ecuador
mhernandez@ulvr.edu.ec
<https://orcid.org/0000-0002-9518-9031>

Emely del Carmen Domínguez Mejía
Universidad Laica VICENTE ROCAFUERTE de Guayaquil
Guayaquil-Ecuador
edominguezme@ulvr.edu.ec
<https://orcid.org/0009-0006-2213-5231>

Leyner Belén del Pezo Cruz
Universidad Laica VICENTE ROCAFUERTE de Guayaquil
Guayaquil-Ecuador
ldelp@ulvr.edu.ec
<https://orcid.org/0009-0005-6175-6850>

Resumen

La implementación de Inteligencia Artificial (IA) y Big Data en contabilidad ha mostrado una adopción creciente en grandes corporaciones, con mejoras significativas en eficiencia y precisión. Las empresas que han adoptado estas tecnologías reportan una reducción notable en errores financieros y una mejora considerable en la toma de decisiones estratégicas. La capacidad para automatizar procesos y analizar grandes volúmenes de datos ha permitido a las organizaciones optimizar su rendimiento financiero y adaptarse a cambios del mercado con mayor agilidad. Sin embargo, la adopción en pequeñas y medianas empresas (PYMES) de América Latina sigue siendo limitada. Solo una minoría ha integrado IA y Big Data debido a la falta de capacitación. Los beneficios observados en empresas que utilizan estas tecnologías incluyen la reducción del tiempo dedicado a tareas repetitivas y una mayor precisión en los informes financieros. La automatización de procesos ha permitido a las empresas enfocarse en actividades analíticas de mayor valor, mientras que el análisis de Big Data facilita la identificación de patrones y la previsión de tendencias económicas. No obstante, las PYMES enfrentan varios desafíos significativos,

incluyendo la falta de recursos financieros y la complejidad percibida de estas herramientas. Se recomienda desarrollar programas de capacitación accesibles, ofrecer incentivos fiscales, y crear políticas regionales que apoyen la infraestructura tecnológica. Documentar y compartir casos de éxito es importante para fomentar la adopción tecnológica en la región, así como promover la colaboración entre empresas y entidades académicas para superar las barreras existentes y lograr una integración efectiva de estas tecnologías avanzadas.

Palabras claves: Inteligencia Artificial, Contabilidad, Adopción Tecnológica

Abstract

The implementation of Artificial Intelligence (AI) and Big Data in accounting has shown increasing adoption in large corporations, with significant improvements in efficiency and accuracy. Companies that have adopted these technologies report a notable reduction in financial errors and a considerable improvement in strategic decision making. The ability to automate processes and analyze large volumes of data has allowed organizations to optimize their financial performance and adapt to market changes with greater agility. However, adoption in small and medium-sized enterprises (SMEs) in Latin America remains limited. Only a minority have integrated AI and Big Data due to lack of training. Benefits seen in companies using these technologies include reduced time spent on repetitive tasks and greater accuracy in financial reporting. Process automation has allowed companies to focus on higher-value analytical activities, while Big Data analysis makes it easier to identify patterns and forecast economic trends. However, SMEs face several significant challenges, including a lack of financial resources and the perceived complexity of these tools. It is recommended to develop accessible training programs, offer tax incentives and create regional policies that support technological infrastructure. Documenting and sharing success stories is important to promoting technological adoption in the region, as well as promoting collaboration between companies and academic entities to overcome existing barriers and achieve effective integration of these advanced technologies.

Keywords: Artificial intelligence, Accounting, Technology Adoption.

Introducción

En la última década, la contabilidad ha sido transformada significativamente por la Inteligencia Artificial (IA) y el Big Data, redefiniendo la forma en que las empresas gestionan y analizan la información financiera. Según Ariel y Blyakhman (2024), el 80% de las grandes empresas globales

están explorando o implementando tecnologías de IA en sus departamentos de contabilidad. Un podcast de PWC (2023) revela que el uso de Big Data puede reducir errores financieros en un 30% y mejorar la toma de decisiones en un 40%. Además, Powerdata (s.f.) reporta que las empresas que utilizan Big Data en contabilidad han logrado una reducción del 25% en el tiempo dedicado a tareas rutinarias.

Desde una perspectiva teórica, la automatización permite a los contadores enfocarse en análisis de mayor valor agregado (Ramos, s.f.), y la teoría del Big Data sostiene que el análisis de grandes conjuntos de datos proporciona insights más precisos y útiles para la toma de decisiones (Ramírez, s.f.). A pesar de estos beneficios, la adopción en América Latina enfrenta barreras significativas. Solo el 25% de las PYMES en la región han incorporado tecnologías de IA en sus procesos contables (Rodríguez, 2022), y el uso de Big Data es inferior al 15%, en comparación con el 60% en Norteamérica (Deyde, 2023).

El estudio se enfocará en el periodo de 2018 a 2023 para analizar la adopción y el impacto de la IA y el Big Data en las PYMES de América Latina. Su objetivo es identificar las barreras específicas que enfrentan estas empresas y proponer estrategias y políticas que faciliten una implementación más efectiva de estas tecnologías, mejorando así la eficiencia y competitividad en el sector contable de la región.

Teniendo en cuenta lo expuesto anteriormente, se identifica como problema de investigación el siguiente planteamiento:

¿Cómo influyen la Inteligencia Artificial y el Big Data en la contabilidad, cuáles son sus beneficios y desafíos, y qué estrategias pueden superar las barreras a su adopción, especialmente en las PYMEs de América Latina?

Para responder al problema científico, se plantea como Objetivo General el siguiente:

Analizar cómo estas tecnologías impactan la contabilidad, evaluar sus beneficios y desafíos, y proponer estrategias para superar las barreras que limitan su adopción, con un enfoque en las pequeñas y medianas empresas (PYMEs) en América Latina.

Objetivos específicos:

- Revisar el sustento teórico y el estado del arte sobre la IA y el Big Data en contabilidad, identificando avances recientes, teorías relevantes y tendencias actuales en su integración.
- Diagnosticar la situación actual de la adopción de estas tecnologías en la contabilidad de empresas, especialmente PYMEs en América Latina, evaluando el grado de implementación, desafíos y barreras.

- Proponer soluciones para los problemas identificados en la implementación de la IA y el Big Data, desarrollando estrategias para superar las barreras y fomentar una adopción más amplia y eficiente en las empresas.

Metodología

La investigación sobre el impacto de la Inteligencia Artificial (IA) y el Big Data en la contabilidad se sustentó en varias teorías fundamentales para comprender la integración y efectos de estas tecnologías en las prácticas contables.

Teoría de la Automatización y Procesamiento de Información: Esta teoría, basada en sistemas cibernéticos y el procesamiento de información, sugirió que la IA podía asumir tareas rutinarias y repetitivas que anteriormente realizaban los contadores. Según la Universidad de la Costa (s.f.), la automatización permitió a los profesionales de contabilidad concentrarse en actividades que requerían un mayor análisis y toma de decisiones estratégicas. Este fundamento ayudó a entender cómo la IA transformó el rol tradicional de los contadores, mejorando la eficiencia operativa. Sin embargo, la implementación de estas tecnologías presentó desafíos significativos, como la integración con sistemas existentes y la capacitación del personal. La resistencia al cambio y los costos asociados fueron barreras que limitan el potencial de la automatización en contabilidad.

El estudio de Ramos et al. (2022) destaca cómo el Big Data ha revolucionado el análisis financiero al permitir el procesamiento de grandes volúmenes de datos para obtener insights precisos. Esto ha mejorado la exactitud de los informes financieros y ha facilitado la detección de patrones ocultos y la previsión de tendencias económicas. La aplicación de técnicas avanzadas en el análisis de datos ha optimizado procesos y ha aumentado la capacidad predictiva en la contabilidad. Sin embargo, el estudio también subraya los retos asociados con la implementación de estas tecnologías, como la necesidad de una infraestructura tecnológica avanzada y personal capacitado. Además, la protección de la privacidad y seguridad de los datos es crucial. Estos desafíos deben ser considerados al integrar Big Data e Inteligencia Artificial en la contabilidad, lo que requiere una planificación cuidadosa y recursos adecuados para maximizar los beneficios de estas innovaciones tecnológicas.

La teoría de la difusión de innovaciones, según Estrada et al. (2019), examinó cómo y por qué se adoptaron nuevas tecnologías en diferentes contextos. Los factores como la compatibilidad, la complejidad percibida y los beneficios relativos influyeron en la velocidad y extensión de la adopción tecnológica. En contabilidad, esto implicó que la nueva tecnología debía integrarse de manera fluida con los sistemas y procesos existentes, y ser percibida como beneficiosa sin requerir

cambios significativos en los sistemas actuales. La capacitación adecuada y la comunicación efectiva de los beneficios fueron esenciales para fomentar la adopción.

La integración de los hallazgos de Aquistapace (2019) y Nieves (2019) subrayó el impacto significativo de los modelos predictivos en la evolución de la contabilidad y la planificación financiera. Mientras Aquistapace mostró cómo estos modelos facilitan la anticipación de tendencias y la mejora en la gestión de costos y fraudes, Nieves amplió esta perspectiva al demostrar cómo la previsión financiera avanzada fortaleció la capacidad de las organizaciones para enfrentar futuros desafíos y aprovechar oportunidades emergentes. Ambos estudios coincidieron en que la integración de modelos predictivos no solo transformó la planificación financiera y la toma de decisiones, sino que también permitió a las empresas adaptarse con mayor eficacia a un entorno económico en constante cambio. Esta transformación facilitó una gestión más precisa del flujo de efectivo y una planificación estratégica más sólida, destacando la relevancia de estos modelos en la optimización de la toma de decisión.

La teoría del desarrollo de competencias para tecnologías avanzadas, según Pérez y Rodríguez (2021) abordó la necesidad de que los profesionales de la contabilidad desarrollaran habilidades en IA y Big Data. La rápida evolución de estas tecnologías requirió una actualización constante de las competencias profesionales. Un modelo pedagógico actualizado que incluyó formación continua en estas tecnologías fue esencial para cerrar la brecha de habilidades y enfrentar los desafíos de un entorno digitalizado. Este modelo no solo enfatizó la adquisición de conocimientos técnicos, sino también el desarrollo de competencias prácticas mediante la integración de estudios de caso y simulaciones realistas. Este enfoque permitió a los profesionales enfrentarse a escenarios concretos y aplicar las herramientas tecnológicas de manera efectiva.

La teoría de la gestión del cambio en la implementación de tecnologías, según García (2023), subrayó la importancia de abordar tanto los aspectos técnicos como humanos en la integración de nuevas herramientas avanzadas. García destacó que una comunicación clara sobre los beneficios de las nuevas tecnologías era esencial para construir una percepción positiva entre los empleados. Además, la capacitación adecuada, adaptada a las necesidades específicas de los usuarios, y el soporte continuo fueron fundamentales para garantizar una adopción efectiva y resolver cualquier dificultad que surgiera durante el proceso. Otro aspecto importante del enfoque de García fue la involucración activa del personal en el proceso de cambio. Permitir la participación de los empleados en la toma de decisiones y adaptación de nuevas tecnologías redujo la resistencia y fomenta el compromiso. Este enfoque facilitó una transición más fluida al hacer que los empleados

se sintieran incluidos y responsables, contribuyendo así a una integración más exitosa de las nuevas herramientas tecnológicas.

La Teoría de los Incentivos Gubernamentales para la Innovación Tecnológica, según Robles (2022), exploró cómo los incentivos gubernamentales, como subsidios y beneficios fiscales, jugaron un papel importante en la adopción de tecnologías avanzadas, especialmente en pequeñas y medianas empresas (PYMES) que enfrentan limitaciones financieras. Robles argumentó que los incentivos gubernamentales ayudaron a las PYMES a superar barreras económicas que podrían haber limitado su capacidad para invertir en nuevas tecnologías, facilitando el acceso a innovaciones que de otro modo serían inalcanzables. Estos incentivos no solo abordaron obstáculos financieros inmediatos, sino que también impulsaron el crecimiento económico y la competitividad a largo plazo. Al reducir los costos de adopción de tecnologías avanzadas, promovieron la innovación dentro de las PYMES, creando un entorno empresarial más dinámico y contribuyendo al desarrollo económico general.

La investigación, de carácter bibliográfico, empleó diversas técnicas e instrumentos para evaluar el impacto de la IA y el Big Data en la contabilidad. Se realizó una revisión exhaustiva de la literatura, abarcando estudios, artículos académicos y reportes relevantes, lo que permitió construir un marco teórico robusto. El análisis documental facilitó la interpretación y síntesis de la información, identificando temas recurrentes y evaluando la validez de los datos. La información recopilada fue organizada y sintetizada para revelar patrones y tendencias, resultando en un informe cohesivo sobre el impacto de estas tecnologías. La población de estudio incluyó documentos y publicaciones relevantes, y la muestra se constituyó por una selección representativa de fuentes actuales y pertinentes, basada en criterios de relevancia, autoridad y actualidad.

Resultados y Discusión

La implementación de Inteligencia Artificial (IA) y Big Data en la contabilidad ha demostrado un crecimiento notable en las grandes corporaciones, con mejoras evidentes en eficiencia y precisión. Las empresas que han integrado estas tecnologías han experimentado una reducción significativa en los errores financieros y una mejora en la calidad de la toma de decisiones. La automatización de procesos repetitivos ha permitido a las empresas concentrar sus recursos en actividades analíticas más estratégicas, mientras que el análisis de Big Data ha facilitado la identificación de patrones y la previsión de tendencias económicas, optimizando así la planificación financiera y el desempeño general.

En contraste, la adopción de IA y Big Data en las pequeñas y medianas empresas (PYMES) de

América Latina sigue siendo limitada. Solo un pequeño número de PYMES ha integrado estas tecnologías, lo que indica que, a pesar de un creciente interés, las barreras económicas y de capacitación siguen siendo desafíos importantes. Muchas pequeñas empresas enfrentan dificultades para afrontar los costos iniciales asociados con la tecnología avanzada y la formación necesaria para su implementación. Además, la complejidad percibida de estas herramientas y la resistencia al cambio dentro de las organizaciones contribuyen a una adopción lenta y desigual en el sector PYME. Estos obstáculos impiden una integración efectiva y generalizada, a pesar de los beneficios potenciales que podrían transformar significativamente el funcionamiento y la competitividad de estas empresas.

Conclusiones

La integración de la Inteligencia Artificial (IA) y el Big Data ha tenido un impacto positivo notable en la eficiencia operativa de las empresas al automatizar tareas repetitivas y realizar análisis complejos en tiempo real. Esta automatización no solo ha reducido el tiempo dedicado a tareas manuales, sino que también ha mejorado la precisión de los informes financieros, permitiendo a las empresas tomar decisiones más informadas y optimizar su gestión financiera.

Sin embargo, la adopción de IA y Big Data enfrenta desafíos significativos para las pequeñas y medianas empresas (PYMES) en América Latina. Las principales barreras incluyen la falta de recursos financieros para inversión inicial y capacitación, así como la percepción de complejidad de estas tecnologías. Para superar estos obstáculos, se deben implementar medidas que faciliten la adopción, como el desarrollo de políticas gubernamentales y programas de apoyo específicos.

La investigación también revela una desigualdad en la adopción de tecnologías avanzadas entre regiones. Las grandes corporaciones en mercados desarrollados han integrado con éxito estas tecnologías, mientras que las empresas en regiones en desarrollo, como América Latina, han avanzado más lentamente. Es importante desarrollar políticas regionales que respalden la infraestructura tecnológica, promuevan la capacitación y documentan casos de éxito. Además, futuras investigaciones deberían explorar en profundidad las estrategias exitosas y el impacto a largo plazo de estas tecnologías en la contabilidad y la toma de decisiones financieras.

Recomendaciones

Para mejorar la adopción de IA y Big Data en la contabilidad en las pequeñas y medianas empresas (PYMES) de América Latina, es fundamental desarrollar programas de capacitación específicos y

accesibles que enseñen tanto los aspectos técnicos como la aplicación práctica de estas tecnologías. La formación debe incluir la implementación de herramientas, la interpretación de datos y la automatización de procesos contables, además de ofrecer capacitación continua para mantener a los profesionales actualizados.

Asimismo, es importante implementar incentivos fiscales y subsidios para facilitar la adquisición de tecnologías avanzadas, como deducciones fiscales y subvenciones para software y hardware. Fomentar redes de colaboración entre empresas, instituciones académicas y organismos gubernamentales, también puede facilitar el intercambio de conocimientos y promover alianzas estratégicas. Además, se deben desarrollar políticas regionales que respalden la infraestructura tecnológica y la innovación, mejorar el acceso a tecnologías avanzadas, y apoyar la formación de clústeres tecnológicos. Documentar y compartir casos de éxito y establecer un sistema de evaluación continua también contribuirán a una adopción efectiva y sostenible de estas nuevas tecnologías en la contabilidad.

Referencias

- Almeida, J., Naranjo, F., Maldonado, H., & Rodríguez, A. (2024, 18 de marzo). *Inteligencia artificial como mecanismo eficiente de la contabilidad*. Pontificia Universidad Católica del Ecuador, Sede Santo Domingo. <https://tinyurl.com/ypfu98re>
- Aquistapace, M. (2019). *Naturaleza predictiva de la contabilidad y sus aplicaciones. Modelos de información contable prospectiva como evidencia*. Argentina.
- Ariel, T., & Blyakhman, A. (2024). *The impact of artificial intelligence on accounting and finance: A global perspective*. <https://tinyurl.com/bdcdhvzn>
- Deyde. (2023). *Casos de uso del Big Data en LATAM*. <https://tinyurl.com/3xwevaxd>
- Estrada, T., Montero, C., Hernández, U., & Herrera, R. (2019). Innovación tecnológica: Reflexiones teóricas. *Revista Venezolana de Gerencia*, 85. Universidad del Zulia. <https://tinyurl.com/4rc53ctz>
- García, L. (2023, 19 de octubre). *Gestión del cambio en la implementación de nuevas tecnologías*. Openwebinars. <https://tinyurl.com/42xxy37c>
- Nieves, S. (2019, 6 de septiembre). Influencia de la inteligencia artificial en el sector financiero. Desarrollo de un modelo de predicción de transacciones futuras. *Universitat Politècnica de València*. <https://riunet.upv.es/handle/10251/125187>
- Pérez, E., & Reyes-Rodríguez, Y. (2021). Competencias tecnológicas: Un nuevo modelo

- pedagógico. *Revista Tecnológica-Educativa Docentes*. <https://tinyurl.com/mvc3phc6>
- Powerdata. (s.f.). *El papel del Big Data en la mejora de la eficiencia operativa en la contabilidad*. <https://tinyurl.com/3xnp6ztp>
- Pwc. (2023, 1 de septiembre). *¿Cuáles son las nuevas tendencias de la auditoría interna? Una perspectiva donde la inteligencia artificial se integra*. <https://tinyurl.com/3ja9ujmz>
- Ramírez, J. (s.f.). *Inteligencia de negocios y el Big Data ¿Se complementan?* <https://tinyurl.com/bdcrbykp>
- Ramos, A., Romer, G., & Ñamo Alayo, E. M. (2022, 5 de agosto). Evolución e impacto del Big Data en el sector empresarial. *Revista Scientific*, 7(25), 2542-2987. <https://tinyurl.com/2s3kxet5>
- Ramos, G. (s.f.). *Ética de la inteligencia artificial*. UNESCO. <https://tinyurl.com/2p83t5bb>
- Robles, K. (2022, marzo). Formación de un sistema de incentivos fiscales a la innovación en Ecuador. *Revistas UNL*. <https://tinyurl.com/mr3unz7z>
- Rodríguez, F. (2022). *La IA y las PyMEs: Un análisis de su adopción e impacto*. Microsoft. <https://tinyurl.com/yeyuyev6>
- Universidad de la Costa. (s.f.). *¿Cómo se transformará la contaduría pública con la llegada de la inteligencia artificial?* <https://tinyurl.com/edzv7dhp>

Vino de arándanos y su incidencia de la cadena de distribución interna para su comercialización internacional

Blueberry wine and its impact of the internal distribution chain for its international marketing

Giuliana Valentina Calero Castro

Estudiante

Universidad Laica VICENTE ROCAFUERTE de Guayaquil

Guayaquil-Ecuador

gcaleroc@ulvr.edu.ec

<https://orcid.org/0009-0009-7192-3965>

Evelyn Macarena Mendoza Alfonso

Estudiante

Universidad Laica VICENTE ROCAFUERTE de Guayaquil

Guayaquil-Ecuador

emendozaal@ulvr.edu.ec

<https://orcid.org/0009-0002-5849-2741>

José David Morán Vera

Estudiante

Universidad Laica VICENTE ROCAFUERTE de Guayaquil

Guayaquil-Ecuador

jmoranve@ulvr.edu.ec

<https://orcid.org/0009-0001-9457-4085>

Mónica Villamar Mendoza

Docente

Universidad Laica VICENTE ROCAFUERTE de Guayaquil

Guayaquil-Ecuador

mwillamarm@ulvr.edu.ec

<https://orcid.org/0000-0002-2091-7153>

Resumen

La exportación de vino de arándanos al mercado estadounidense enfrenta desafíos y oportunidades claves en su proceso logístico interno, por lo que se realizó un análisis en la cadena de distribución interna hasta su llegada al puerto de embarque, con el fin de optimizar su cadena logística. El transporte marítimo, predominante para la exportación a Estados Unidos, requiere una atención meticulosa a factores como la humedad, exposición lumínica y fluctuaciones de temperatura, los cuales son aspectos críticos que necesitan de un cuidado especial para mantener el estado óptimo del vino. Es importante cumplir con las normativas de calidad y seguridad alimentaria para satisfacer los requisitos de importación estadounidense. Se emplearon métodos de investigación deductivos e inductivos con tipo de investigación exploratoria y explicativa con enfoque mixto, combinando teorías generales con datos específicos sobre logística; además, se realizaron encuestas y entrevistas a profesionales del comercio exterior y operadores logísticos; lo que reveló que la

mayoría de los especialistas perciben las barreras arancelarias como un obstáculo significativo y también se destaca la importancia de un control de temperatura y la reducción del tiempo de tránsito para garantizar la integridad del producto. Por lo tanto, es crucial que los exportadores puedan implementar una gestión logística eficiente y bien estructurada, así como el uso de tecnologías avanzadas para realizar un control de temperatura y colaborar estratégicamente con operadores logísticos mejorando la eficiencia, reducción de costos y asegurando así una distribución efectiva.

Palabras clave: Embalaje, Transporte, Exportación.

Abstract

The export of blueberry wine to the U.S. market faces key challenges and opportunities in its internal logistics process. Therefore, an analysis of the internal distribution chain was conducted until it reaches the shipping port, aiming to optimize its logistics chain. Maritime transport, which is predominant for exports to the U.S., requires meticulous attention to factors such as humidity, light exposure, and temperature fluctuations critical aspects that need special care to maintain the optimal condition of the wine. It is important to comply with quality and food safety regulations to meet U.S. import requirements. Deductive and inductive research methods were used with exploratory and explanatory research types and a mixed approach, combining general theories with specific logistics data. Surveys and interviews with foreign trade professionals and logistics operators were also conducted. This revealed that most experts perceive tariff barriers as a significant obstacle and highlighted the importance of temperature control and reducing transit time to ensure product integrity. Therefore, it is crucial for exporters to implement efficient and well-structured logistics management, as well as the use of advanced technologies for temperature control and strategic collaboration with logistics operators, improving efficiency, reducing costs, and ensuring effective distribution.

Keywords: Packing, Transportation, Export.

Introducción

La presente investigación se enfocó en el proceso de distribución interna del vino de arándanos; al ser un producto perecible, debido a sus características, son extremadamente sensibles al entorno cuando se exponen, ya que su composición, junto con sus propiedades biológicas y fisicoquímicas, les otorgan un tiempo de vida muy limitado (Gamonal & Izquierdo, 2020). Por esta razón, es fundamental mantener el vino en condiciones controladas de temperatura y humedad a lo largo de

diversas etapas del proceso logístico, que incluye la recepción de materias primas, almacenamiento, embalaje, etiquetado, carga, transporte interno y control de calidad, entre otros pasos. Este enfoque busca garantizar una distribución interna eficiente y segura del vino, dado que las empresas están enfocando su atención en la gestión de la cadena de suministro, con el objetivo de generar valor tanto para la compañía como para el cliente, priorizando sobre todo cumplir con las expectativas de este último (Campos et al., 2023). Cada fase del proceso logístico requiere coordinación y precisión para mantener la integridad del producto y satisfacer la demanda del mercado.

Como menciona Alárcon (2021) en Ecuador, la producción de vino no es tradicionalmente asociada con el arándano; sin embargo, la industria vitivinícola del país ha comenzado a prosperar con la producción de vinos de mortiño y arándanos, que presentan ventajas sobre otras frutas. Para aprovechar las oportunidades que ofrece este entorno empresarial dinámico, es crucial realizar un análisis profundo de la cadena de distribución, identificando las mejores estrategias para conectar el producto con los consumidores objetivos. Este proceso implica definir el mercado meta y seleccionar los canales de distribución más adecuados, con ajustes y nuevas investigaciones según sea necesario. En Ecuador, hay una gran variedad de marcas de vinos de alta calidad y el consumo ha aumentado con el tiempo. Aunque el país cuenta con numerosos viñedos, solo dos destacan por su contribución significativa para la importación y exportación (Salas, 2017).

La presencia del vino ecuatoriano en ferias internacionales como ProWein, Anuga y Summer Fancy Food Show ha permitido su entrada a mercados como el suizo, español, alemán y, más recientemente, el estadounidense. Ecuador ha emergido como un productor de vinos de alta calidad, con una creciente demanda en mercados internacionales como Estados Unidos. La exportación de vino de arándanos representa una oportunidad estratégica para la industria vitivinícola ecuatoriana (Wright, 2020). La cadena de distribución interna del vino de arándanos es crucial para preservar la calidad del producto y mantener la competitividad. La relevancia de la cadena de suministro se encuentra en la interdependencia de sus componentes, desde el origen del producto o servicio hasta su consumo final. Esto subraya que su análisis es crucial, ya que permite mejorar la competitividad y, en consecuencia, aumentar la rentabilidad (Manrique et al., 2019).

Una gestión ineficaz de la cadena de distribución puede deteriorar el vino debido a condiciones inadecuadas de temperatura, humedad y luz, lo que afectaría negativamente su sabor y aceptación en el mercado. Esto se origina por el desconocimiento del mercado ecuatoriano, la limitada disponibilidad de tecnología y formación especializada en la producción de vino de frutas, además

de la competencia con otros productos. Estos factores podrían influir negativamente en el crecimiento y la expansión del mercado local de vinos de frutas orgánicas (Morocho, 2024).

Los problemas como retrasos en la entrega, aumento de costos, incumplimiento de normativas, riesgos de contaminación y pérdida de competitividad pueden resultar en sanciones y pérdidas económicas significativas. En 2020, las exportaciones no petroleras del Ecuador alcanzaron los \$15.105 millones, aumentando la apertura comercial de las exportaciones (Yáñez & Bernardet, 2022). El mercado vinícola en Estados Unidos, es el más grande del mundo, impulsado por su numerosa población y elevados ingresos disponibles. Además, el vino ha sido popular en el país durante siglos, lo que ha contribuido a su continuo crecimiento (Intelligence, 2023), y una gran parte del consumo es vino importado.

La creciente expansión de las exportaciones ecuatorianas, junto con el aumento de nuevas bodegas y mejoras en la calidad de los vinos, refuerzan la viabilidad económica de la industria vitivinícola, así también el proceso de vinificación ha mejorado, pasando de tanques de plástico a acero inoxidable para la fermentación, seguido de envejecimiento en barricas de roble francés y americano, con vinos que envejecen entre seis y 38 meses (Candelario, 2022).

El objetivo de este estudio es ofrecer una comprensión integral de los procesos, desafíos y oportunidades en la distribución eficiente del vino de arándanos para su exportación. El marco legal del proyecto se basa en el código jurídico ecuatoriano, incluyendo la Constitución de la República, la Ley de Comercio e Inversiones, y regulaciones de agencias como ARCSA, LEXI, FDA y TTB, para cumplir con los requisitos de registro, normativas técnicas y certificaciones. Además, se consultó al Servicio Nacional de Aduana del Ecuador (SENAE) para asegurar el cumplimiento de las normativas aduaneras y los procedimientos necesarios para la exportación. El estudio se centra en analizar el proceso logístico interno para apoyar la distribución física internacional del vino de arándanos al mercado de los Estados Unidos.

Metodología

En este proyecto, se emplearon métodos de investigación deductivos e inductivos para analizar la logística y distribución del vino. Utilizando investigación exploratoria y explicativa, se identificaron conflictos y factores que afectan la distribución del vino. Se recolectaron datos primarios a través de entrevistas a operadores logísticos y encuestas a productores y exportadores, y se consultaron fuentes secundarias como literatura académica y artículos sobre comercio internacional. Las encuestas y entrevistas fueron analizadas con el software SPSS para garantizar un análisis

estadístico riguroso. Se encuestó a 40 profesionales del comercio exterior y operadores logísticos, seleccionando una muestra de 20. Los resultados arrojaron información detallada sobre las prácticas, desafíos y oportunidades en la distribución del vino de arándanos hacia el mercado estadounidense.

Resultados y discusión

Según el 80% de los especialistas existen barreras arancelarias para exportar vino de arándanos a Miami, mientras que solo el 20% no lo cree. Esto sugiere que la mayoría de los profesionales del comercio exterior perciben obstáculos para acceder al mercado estadounidense. Por lo tanto, se sugiere a los exportadores prepararse para cumplir con estos requisitos para lograr una entrada exitosa en el mercado de Miami.

Según los participantes consultados, el 72,5% considera que el control de temperatura es el factor más importante para mantener la calidad de los productos perecederos durante el transporte. El 20% valora la reducción del tiempo de tránsito para prolongar la vida útil del producto, mientras que solo el 7,5% considera que los costos de transporte son el principal factor. Esto indica que los aspectos más críticos en la logística de productos perecederos son la calidad y seguridad durante el traslado.

Según los resultados de la investigación, el control de temperatura y el mantenimiento de la cadena de frío son los factores más críticos en la logística de productos perecederos, según el 45% de los participantes. Mantener una temperatura adecuada es esencial para garantizar la calidad y frescura. Además, el 15% de los encuestados enfatiza la reducción del tiempo de tránsito para minimizar la exposición a condiciones adversas y prolongar la vida útil del producto. Aunque solo el 7,5% considera la seguridad y la contaminación como el principal factor, se sugiere que la prioridad debe centrarse en la calidad y seguridad del producto (ver Tabla 1).

Tabla 1

Principales dificultades que enfrenta la logística en el transporte de productos perecibles

		Frecuencia	Porcentaje	Porcentaje válido	Porcentaje acumulado
Válidos	Contaminación	3	7,5	7,5	7,5
	Control de temperatura y humedad	18	45,0	45,0	52,5
	Daños y pérdidas	6	15,0	15,0	67,5
	Regulaciones y restricciones	4	10,0	10,0	77,5
	Seguridad	3	7,5	7,5	85,0
	Tiempos de entrega	6	15,0	15,0	100,0
	Total	40	100,0	100,0	

El 45% de los encuestados considera crucial el uso de software de gestión de almacenes para mejorar la eficiencia, reducir errores y costos, y aumentar la visibilidad en la cadena de suministro. El 25% destaca la importancia de la colaboración estratégica con otros operadores logísticos para reducir costos y mejorar la atención al cliente, mientras que el 17,5% valora la consolidación de carga para optimizar el transporte. Además, el 12,5% menciona el uso de tecnologías de cadena de bloques para mejorar la trazabilidad, seguridad y eficiencia. Estas estrategias y tecnologías son esenciales para optimizar la rentabilidad y la operativa, reduciendo costos y mejorando la coordinación en la cadena de distribución.

Conclusiones

Se puede concluir que el proceso logístico interno en la exportación del vino de arándanos presenta desafíos y oportunidades clave que requieren una atención cuidadosa para asegurar una distribución efectiva y competitiva, evitando retrasos y sanciones.

Es fundamental abordar aspectos como las barreras arancelarias, el control de temperatura, la reducción del tiempo de tránsito, lo cual es crucial para mantener la frescura y calidad del vino y que requieren una cuidadosa planificación y ejecución por parte de los exportadores.

Es importante estar preparados con todo lo que se necesita con base en las regulaciones y requisitos del mercado, para cumplir así con las condiciones y preservar la integridad y estado ideal del producto a lo largo de toda la cadena logística.

Recomendaciones

Se recomienda implementar sistemas de monitoreo de temperatura en tiempo real y software de gestión de almacenes para mejorar la eficiencia operativa y asegurar el cumplimiento de los estándares de calidad a lo largo de la cadena logística.

Es esencial colaborar estratégicamente con operadores logísticos para compartir recursos, reducir costos y adoptar estrategias de consolidación de carga, lo que optimizará el transporte y mejorará la eficiencia en la cadena de suministro.

Asegurar el cumplimiento de las normativas de importación de Estados Unidos es crucial. Se recomienda la capacitación continua del personal en logística y gestión de calidad, así como la realización de auditorías regulares, para mantener altos estándares y adaptarse a las necesidades del mercado.

Referencias

- Alárcon, P. (2021). Producción de vino de arándanos en el Ecuador, una alternativa sustentable. Revisión sistemática. *Revista Científica Multidisciplinaria*, 7.
- ARCSA. (2024). Agencia Nacional de Regulación, Control y Vigilancia Sanitaria. <https://www.controlsanitario.gob.ec/>
- Bernal, C. (2016). *Metodología de la investigación*. Pearson.
- Campos, J., Morales, G., & Salinas, P. (2023, junio). La administración de la cadena de suministro y su importancia en las exportaciones. *Ciencia Latina*. <https://tinyurl.com/bddkcas4>
- Candelario, A. (2022, septiembre). Vino ecuatoriano con 20 galardones se exporta a cinco países. *Camae.org*. <https://tinyurl.com/bdyp2kk7>
- Coll-Vinent, A., & Villellas, M. (2021, septiembre). Requisitos de etiquetado en alimentos y bebidas en EE. UU. *IVACE*. <https://tinyurl.com/4ver9f7n>
- COSEDE. (2019, agosto). Constitución de la República del Ecuador. *COSEDE*. <https://tinyurl.com/yben6yhh>
- FDA Registration Requirements. (s.f.). *Registrar Corp*. <https://tinyurl.com/ex398y25>
- Gamonal, J., & Izquierdo, A. (2020). *Repositorio UTP*. <https://tinyurl.com/mtxnwjem>
- Intelligence. (2023). *Mordor Intelligence*. <https://tinyurl.com/yc5xcw93>
- ISO. (s.f.). *International Organization for Standardization*. <https://www.iso.org/es/normas>
- Manrique, J., & Gómez, M. (2019, agosto). Innovaciones tecnológicas aplicadas al comercio exterior. *Redalyc.org*. <https://www.redalyc.org/journal/290/29062051009/html/>
- Morocho, W. (2024). *Repositorio UISRAEL*. <https://tinyurl.com/ync745w5>
- Salas, C. (2017). *Portal Amelia*. <https://tinyurl.com/3mvh7685>
- Sampieri, R., & Christian, M. (2018). *Metodología de la investigación: Las rutas cuantitativa, cualitativa y mixta*. McGraw-Hill.
- SENAE. (2024). *Servicio Nacional de Aduana del Ecuador*. <https://www.aduana.gob.ec/>
- SICE. (1997). *Sistema de Información sobre Comercio Exterior (SICE)*. <https://tinyurl.com/bdf3mdyz>
- TTB. (2024, 28 de marzo). *TTB: Alcohol and Tobacco Tax and Trade Bureau*. <https://tinyurl.com/3huc9u5b>
- Wright, R. (2020, 4 de noviembre). Nuestra historia. *Bodega Dos Hemisferios*. <https://tinyurl.com/yc88yjss>
- Yáñez, P., & Bernardet, C. (2022, 1 de mayo). *Repositorio PUCE*. <https://tinyurl.com/twj34dfk>

La práctica del cateterismo cardíaco en el corazón de los negocios

The practice of cardiac catheterization at the heart of business

Bruno Ernesto Ramos Barco
Ingeniero en Comercio y Finanzas Internacionales
Máster en Finanzas y Economía Empresarial
Guayaquil-Ecuador
bruno.ramosb86@gmail.com

José Roberto Bastidas Romero
Docente Universidad Laica VICENTE ROCAFUERTE de Guayaquil
Guayaquil-Ecuador
jbastidasr@ulvr.edu.ec
<https://orcid.org/0000-0002-1980-8021>

Kelly Carlota León Tomalá
Docente Universidad Laica VICENTE ROCAFUERTE de Guayaquil
Guayaquil-Ecuador
kleont@ulvr.edu.ec
<https://orcid.org/0000-0002-4912-7235>

Johanna Alejandra Parrales Borbor
CEO de Tributaaldia S.A.S
Guayaquil-Ecuador
ceo@tributaaldia.com

Resumen

El estudio plantea entender el cateterismo cardíaco en el giro de los negocios. El cateterismo cardíaco es un procedimiento complejo e invasivo que permite valorar la anatomía del corazón y de las arterias coronarias, así como estudiar la función del corazón. De igual manera, en las empresas, este procedimiento es importante para realizar un diagnóstico (*valoración de la empresa*) y/o tratamiento (*estrategias financieras a corto, mediano y largo plazo*) a partir de cuánta sangre bombea el corazón (*solventía económica*), medir presiones de las cavidades cardíacas (*volatilidad financiera*) e, incluso, saber si hay alguna válvula alterada (*riesgo de mercado*). Además, permite ver si existen defectos congénitos de nacimiento (*emprendimiento en edad temprana*), medir concentraciones de oxígeno en diferentes partes del corazón (*diversificación de ingresos*) y obtener muestras de tejido cardíaco para el diagnóstico de ciertas enfermedades (*ratios financieros*). Sin un compromiso con los resultados a partir de procedimientos que permitan un diagnóstico real de los negocios, estos no sobreviven. Ni son creíbles los discursos para los que todo el horizonte son ventas. Los resultados sostenidos implican compromiso sostenido.

Palabras clave: Negocio, Finanzas, Gestión de recursos.

Abstract

Understanding cardiac catheterization in the business world. Cardiac catheterization is a complex and invasive procedure that allows the anatomy of the heart and coronary arteries to be assessed, as well as the function of the heart to be studied. As in business, this procedure is important for making a diagnosis (company valuation) and/or treatment (short, medium and long-term financial strategies) based on how much blood the heart pumps (financial solvency), measuring pressures in the heart chambers (financial volatility) and even knowing if there is an altered valve (market risk). In addition, it allows us to see if there are congenital birth defects (early-life entrepreneurship), measure oxygen concentrations in different parts of the heart (income diversification) and obtain samples of cardiac tissue for the diagnosis of certain diseases (financial ratios). Without a commitment to results based on procedures that allow a real diagnosis of businesses, these do not survive. Nor are speeches credible for those for whom the entire horizon is sales. Sustained results imply sustained commitment.

Keywords: Business, Finance, Resource Management.

Introducción

El presente trabajo busca comprender la práctica del cateterismo cardíaco en el corazón de los negocios. El cateterismo cardíaco es una prueba o tratamiento para determinados problemas del corazón o los vasos sanguíneos, como la obstrucción de las arterias o los latidos irregulares. El cateterismo cardíaco proporciona información importante sobre el músculo cardíaco, las válvulas cardíacas y los vasos sanguíneos del corazón. Así como este procedimiento se emplea para detectar y analizar: a) enfermedad de las arterias coronarias, b) enfermedad cardíaca congénita, c) insuficiencia cardíaca, d) enfermedad de las válvulas cardíacas y, e) daños en las paredes de los vasos sanguíneos del corazón; así también se debería detectar y evaluar los problemas que puede presentar la creación y gestión de negocios (PYMES) y que en detalle pueden sintetizarse en la falta de: a) autenticidad, b) resultados, c) equilibrio, d) mérito, e) innovación responsable, f) transparencia, g) motivación, h) respeto y empatía, i) emprendimiento y j) el valor de lo social. Para Marcet (2018), nuestros modelos de negocios requieren nuevas formas, pero sobre todo nuevas culturas basadas en nuevos compromisos. Cualquier nuevo compromiso pasa por la autenticidad. La autenticidad como base del compromiso es una apuesta por huir de la mediocridad. No hay autenticidad sin líderes auténticos. Sin un compromiso con los resultados, los emprendimientos no sobreviven. Los emprendimientos que confunden resultados con cortoplacismo y especulación

tampoco tienden a perdurar. El equilibrio y la visión a largo plazo son básicos para establecer compromisos de largo alcance. Los negocios que saben promover, evaluar y reconocer el mérito son los únicos que pueden hacer gestión del talento. El compromiso es mucho más fácil con reglas meritocráticas que democratizan las oportunidades que con decisiones arbitrarias.

Se requiere mucho compromiso para que la innovación fructifique. Innovar no es fácil. Hay que estar conectado, apasionado, para que las innovaciones se conciban y se concreten. Hay que promover innovaciones que vayan más allá de la pura eficiencia y que creen mercados, que sean capaces de impulsar olas nuevas de riqueza. La transparencia y la comunicación facilitan el compromiso. Es mejor empoderar y comprometer que mantenerse en el viejo paradigma de mandar y obedecer. La motivación es el alma del compromiso. La motivación es algo fundamental, debe alimentar compromisos a prueba de coyunturas. De hecho, la motivación es tan importante que no puede ser impuesta.

Sin respeto puede haber obediencia, pero no hay compromiso. Las personas respetan a los líderes de negocios de los que se aprende y que se comportan con integridad. La espiral de respeto es paralela a la espiral de compromiso. Una forma de respeto es la empatía con los colegas, con los clientes, con la sociedad. La empatía nace de un reconocimiento y un respeto. La empatía es básica para todo: para liderar, para servir, para innovar. Emprender es vivir una experiencia rotunda, llena de compromiso y de riesgo. Los negocios están mejorando, pero todavía les queda mucho para promover y gestionar mejor el compromiso emprendedor de muchos de sus profesionales. Finalmente, lo social es la otra cara de la luna de un proceso de creación de valor. El componente social incrementa el compromiso de las personas de un modo notable. Saber que el resultado de un trabajo sirve para crear un doble valor (corporativo y social), es dar al compromiso razones poderosas. Sin compromiso no funciona esa ética del esfuerzo que ha permitido crear muchos negocios solventes y perdurables.

Desarrollo de la experiencia

Cómo fortalecer el corazón de los negocios y evitar la práctica frecuente del cateterismo cardíaco. - (Álvarez, 2020) indica que para fortalecer el corazón de los negocios hay que generar un modelo de gestión que se base en aspectos como la creatividad, la competencia, la colaboración, el compromiso y el coraje, dando confianza para que la gente actúe.

La creatividad. Mientras los competidores creen que la inversión es la manera más fácil de incrementar los resultados, Hamel y Zanini (2022) piensa que se debe apostar por la imaginación de

su gente. Asimismo, nadie mira hacia el centro en busca de una dirección. La estrategia suele surgir desde abajo, cuando decenas de equipos y divisiones escanean el horizonte en busca de oportunidades y toman la iniciativa para cortejar a los clientes, contratar a los compañeros de equipo y experimentar con nuevos productos y métodos. De igual manera, unos objetivos sencillos y comprensibles reducen la necesidad de tener detallados indicadores claves de desempeño a nivel de equipo que podrían conducir a la suboptimización cuando los empleados persiguen objetivos parciales, en lugar de centrarse en la salud de la empresa en general.

La competencia. Los miembros del equipo saben que ser más eficientes y generar más demanda implica resolver problemas más difíciles, lo cual a su vez implica ser cada vez más inteligentes, tanto a nivel individual como colectivo. Se debe contratar a gente para que haga carrera, no para el corto plazo. Marcet (2018) indica que por este motivo, los procesos de contratación se deben centrar en encontrar personas que estén dispuestas a aprender. Asimismo, en lugar de especializarse en una única tarea, los miembros del equipo se deben formar en varias funciones. De esta manera, adquieren una visión global del negocio y mejoran su habilidad para resolver problemas que afectan a varias áreas. El que la gente desempeñe múltiples funciones y habilidades es una ventaja para todos. De igual forma, los miembros del equipo deben desarrollar habilidades comerciales.

La colaboración. Los viajes de *reconocimiento* son eventos que representan el mejor ejemplo de transferir conocimientos y de tratar problemas que se van presentando en los negocios. Es compromiso, es inversión en las personas, es desarrollar relaciones y generar oportunidades de mejora. Asimismo, la conformación de equipos temporales puede llevar a que sean de larga duración. Para Hamel y Zanini (2022), la mayoría de las redes espontáneas empiezan de manera informal, pero aquellas que añaden valor acaban haciéndose casi permanentes. De igual manera, las oportunidades emergentes pueden hacer que equipos multifuncionales y multidisciplinarios unan fuerzas para abrir un mercado. Finalmente, una política de transparencia anima a los miembros del equipo a *compartirlo todo* para crear una competición sana entre todos a la hora de conseguir objetivos determinados.

El compromiso. Para que todo funcione, los miembros de un equipo han de sentir que trabajan en un ambiente laboral que valora la justicia, la honestidad y la lealtad. Por desgracia, la confianza es un bien escaso en los grandes negocios. En un estudio realizado por Young (2016), menos de la mitad de los diez mil empleados encuestados dijo *tener mucha confianza* en sus compañeros o en la compañía en general. Por eso, es importante incentivar la confianza a través de un sistema de compensación que garantice que los frutos de la innovación sean equitativamente compartidos, la

inversión en el desarrollo personal para crear una lealtad recíproca y la transparencia total que una a la gente alrededor de unos objetivos comunes.

El coraje. Para Diamandis y Kotler (2012) los equipos lideran el desarrollo profesional. Los compañeros comparten información entre ellos e intervienen para identificar los problemas y resolverlos. Cada miembro del equipo tiene una idea clara de cuál es su posición dentro del equipo. Asimismo, la búsqueda de nuevas tecnologías da a los negocios una ventaja competitiva. La lógica de confiar en los trabajadores para buscar y emplear nuevas tecnologías debería ser algo obvio porque son ellos quienes están en la primera línea del negocio y los que mejor saben qué necesitan para avanzar. De igual forma, la interacción con los clientes suele generar una lluvia de ideas, además de crear unas relaciones personales que favorecen la rápida solución de futuros problemas. Finalmente, el empoderamiento conlleva un cierto grado de riesgo personal. Después de todo y citando a John Ferriola, *Si no te equivocas, no superarás los límites de tus habilidades*.

Ejemplos exitosos de referentes mundiales en sus áreas de trabajo que se analizaron a fondo y han dejado un legado imborrable en el corazón de las futuras generaciones en términos de crecimiento sostenible, liderazgo e innovación. (Guardiola, 2013)

Lo más interesante de la racha ganadora del entrenador de fútbol del club Barcelona, Josep Pep Guardiola, cuando estuvo al frente de esa institución, entre 2008 y 2012, no fue que inventó una nueva manera de jugar al fútbol, sino el hecho de que innovó mientras estaba ganando. Todos suelen hacer cambios drásticos cuando están en situaciones difíciles, pero muy pocos tienen la sabiduría y la audacia de innovar cuando están en las mejores condiciones. Guardiola tiene el gran mérito de haber perfeccionado el arte de la innovación incremental, construyendo sobre lo que había heredado, y de innovar todas las semanas, después de haber ganado su último partido, sorprendiendo constantemente a sus rivales. Muchas empresas y muchas personas deberían seguir el ejemplo de Guardiola, de innovar mientras están ganando.

Para Guardiola (2013), la planeación es fundamental y debería serlo para cualquier empresa. La competencia deportiva es un juego de estrategias, donde cada técnico planea cómo usar de la manera más eficiente las armas de las que dispone. Y para Guardiola, la máxima felicidad no consistía en el simple hecho de ganar, sino en lograr que las cosas se dieran tal cual las había planeado. Eso le permitía corroborar que estaba haciendo las cosas bien y le ayudaba a seguir ganando. Aunque Guardiola siempre se mantuvo dentro del *fútbol total* de Cruyff, introdujo varios cambios en la filosofía ofensiva del Barcelona. El propio Guardiola lo sintetizó así: "En Barcelona se entiende que se puede ganar de mil maneras. Todas válidas. Todas sirven". Lo de Guardiola era

hacer cambios continuos. Su gran innovación era tener un sistema totalmente dinámico, con la filosofía y el ADN del equipo.

Elon Musk. Calificado por Walter Isaacson como un *innovador amante del riesgo*, lo más interesante de Elon Reeve Musk son las hazañas que ha logrado y que antes se creían imposibles. Toma riesgos, es un innovador y se atreve a imaginar grandes sueños que, además, tiene la capacidad de hacerlos realidad. Dijo en una ocasión León Daudi que solo es capaz de realizar los sueños, el que, cuando llega la hora, sabe estar despierto. Y efectivamente esa es una de las características de Elon Musk. Citando una vez más a León Daudi: “Son capaces de mantenerse alerta y reconocer el momento oportuno para poner en marcha el desarrollo de sus ideas disruptivas” (Rowlatt, 2021). Para Musk, los negocios no se tratan del dinero a obtener o guardar en alguna parte. De hecho, la cantidad de acciones que pueda tener en compañías como Tesla, Space X o Solar City es porque el mercado les atribuye valor a esas acciones. En ese sentido, y comparándose con el multimillonario Bill Gates, Musk considera que terminar su vida con miles de millones en el banco sería una señal de fracaso por no haber hecho un buen uso del dinero.

Musk es un hombre que juzga el éxito en función de los problemas importantes que ha resuelto, no de cuánto dinero ha ganado. No le preocupa parecer tonto porque su gran apuesta financiera no ha dado frutos, lo que le importa es perseguir ideas importantes. Esto hace que la toma de decisiones sea mucho más sencilla porque puede concentrarse en lo que cree que realmente importa. No es ningún secreto que Musk es famoso por ser un adicto al trabajo, pero siempre da la impresión de que se divierte al hacerlo. Su personalidad no parece estar afectando a sus negocios y el empresario sigue siendo tan ambicioso como siempre y sigue siendo capaz de convencer a los demás de sus puntos de vista, proyectos e ideas. Esto le permite obtener la máxima implicación del resto: profesionales de su empresa, clientes, proveedores, socios e inversionistas, entre otros.

Christopher Nolan. El cine de Christopher Nolan destaca, entre otros aspectos, por una puesta en escena en la que los espacios de representación, el tiempo cinematográfico y la identidad de los personajes se presentan al espectador de forma sincrónica y fragmentada, como las piezas de un puzzle sobre una mesa. Su estilo narrativo, efectos especiales prácticos y fotografía de gran formato lo han convertido en uno de los directores más innovadores e influyentes de nuestra época. Las películas de Christopher Nolan destacan en la producción reciente de Hollywood por una ambición narrativa que tiene en los espacios de representación, el tiempo filmico y la identidad fragmentada de sus protagonistas tres de sus recursos más relevantes. Se podría afirmar que su cine vuela por encima de la media porque desafía las convenciones narrativas más arraigadas en el cine comercial:

el desarrollo cronológico de los hechos, los personajes de una pieza, el final feliz y un discurso ético y moral ajustada a valores tradicionales (Álvarez, 2020).

Conclusiones y Recomendaciones

A nivel macro, el gran desafío de la región, según (Oppenheimer, 2013) sigue siendo mejorar dramáticamente la calidad de la educación, incentivar la innovación y exportar productos de mayor valor agregado para no quedarnos cada vez más rezagados del resto del mundo. Sin embargo, a nivel micro producir genios de los negocios no es suficiente. De lo general a lo particular, nuestra economía primaria debe mutar a una economía de *innovación de producto* o a una economía de *innovación de proceso*. Dicho esto, es importante que conceptos teóricos como el del cateterismo cardíaco le permitan en la práctica al emprendedor innovar y crear productos o procesos de todo tipo para que sean vendidos globalmente y no queden estáticos como la obstrucción de una arteria que comprometa el corazón de los negocios. A continuación, algunos secretos para tratar esos diversos problemas:

1) Crear una cultura de la innovación:

- a) Cultura del emprendimiento y de la admiración colectiva hacia quienes toman riesgos.
- b) Creación de sistemas para producir talentos.
- c) Si no fuera una idea loca el día anterior, no sería un gran invento.
- d) Aceptar y aprender de los fracasos.
- e) Premio al riesgo, premio al fracaso.

2) Simplificar los trámites para abrir y cerrar empresas:

- a) Modificar leyes de quiebra que castigan el fracaso.
- b) Nuestros países hostigan al que le va mal.

3) Estimular la inversión:

- a) A más inversión en I+D, más productos nuevos en el mercado.
- b) Choque de culturas (Empresas y Universidades).
- c) Inversionistas de riesgo (Hacer la inversión con la idea).
- d) Inversiones colectivas (*Crowdfunding*).

4) Globalizar la innovación:

- a) La innovación es un proceso colaborativo.
- b) Globalizar la educación y la investigación.
- c) Globalizar las ciencias.

Referencias

- Balagué, G. (2013). *Pep Guardiola: La biografía*. Editorial Córner.
- Ciencia, tecnología e innovación para el desarrollo y la cohesión social. (2012). Organización de Estados Iberoamericanos.
- Diamandis, P., & Kotler, S. (2012). *Abundance: The Future is Better than You Think*. Editorial Free Press.
- Ernst & Young. (2017). *Global Generations 3.0: A Global Study on Trust in the Workplace*.
- Hamel, G., & Zanini, M. (2022). *Humanocracia*. Editorial Reverté.
- Iverson, K. (1997). *Plain Talk: Lessons from a Business Maverick*. Editorial Wiley.
- Oppenheimer, A. (2013, 15 de junio). La apuesta tecnológica de Latinoamérica. *El Nuevo Herald*.
- Marcet, X. (2018). *Esquivar la mediocridad*. Plataforma Editorial.
- Mayo Clinic. (2023, 22 de agosto). Cateterismo cardíaco. *World Report 2023-2024*. <https://tinyurl.com/32cm2ad4>
- Friedman, T. (2013, 30 de marzo). Need a Job?: Invent it. *The New York Times*.
- Oppenheimer, A. (2014). *¡Crear o morir!* Penguin Random House.
- Álvarez Gómez, R. (2020). Espacio, tiempo e identidad en el cine de Christopher Nolan. *Revista de Comunicación*. <https://tinyurl.com/yx3a7pj8>
- Rowlatt, J. (2021, 8 de enero). Elon Musk: los 6 secretos del fundador de Tesla para alcanzar el éxito en los negocios y convertirse en el nuevo hombre más rico del mundo. *BBC News Mundo*. <https://www.bbc.com/mundo/noticias-55579520>

El Impacto de las Redes Sociales en el Marketing: Un Análisis Crítico de la Inteligencia Artificial

The Influence of Social Media on Marketing: A Critical Examination of Artificial Intelligence

Bolívar Alfredo Madero Romero
Docente- Investigador
Universidad Laica VICENTE ROCAFUERTE de Guayaquil
Guayaquil-Ecuador
bmaderor@ulvr.edu.ec
<https://orcid.org/0000-0002-4102-6640>

Resumen

El objetivo principal de este artículo es analizar el impacto de las redes sociales en las estrategias de marketing, evaluando cómo estas plataformas han transformado las prácticas tradicionales y han generado nuevas oportunidades y desafíos. Basado en fundamentos teóricos sobre marketing digital y redes sociales, el estudio emplea una metodología de revisión sistemática de literatura reciente (2019-2024). Los resultados muestran que las redes sociales han permitido una construcción de marca más dinámica y personalizada, han facilitado un mayor factor clave para el desarrollo de la estrategia de marketing basada en el cliente y han introducido complejidades en la gestión de la reputación. Las conclusiones indican que, mientras que las redes sociales ofrecen ventajas significativas, también requieren una adaptación constante y una gestión estratégica para maximizar su efectividad. Este artículo aporta una visión integral del impacto de las redes sociales en el marketing y proporciona recomendaciones para su optimización en el contexto actual.

Palabras clave: Influencia Cultural, Marketing, Inteligencia Artificial, Redes Sociales, Crecimiento Económico.

Abstract

The primary objective of this article is to analyze the impact of social media on marketing strategies, evaluating how these platforms have transformed traditional practices and created new opportunities and challenges. Based on theoretical foundations of digital marketing and social media, the study employs a systematic review methodology of recent literature (2019-2024). The results indicate that social media has enabled a more dynamic and personalized brand building, facilitated greater customer engagement, and introduced complexities in reputation management. The conclusions suggest that, while social media offers significant advantages, it also requires constant adaptation and strategic management to maximize its effectiveness. This article provides a

comprehensive overview of the impact of social media on marketing and offers recommendations for its optimization in the current context.

Keywords: Cultural Influence, Marketing, Artificial Intelligence, Social Networks, Economic Growth.

Introducción

Las redes sociales han emergido como una herramienta fundamental en el marketing digital, alterando significativamente la forma en que las marcas interactúan con los consumidores. El crecimiento exponencial de plataformas como Facebook, Instagram y Twitter ha reconfigurado las estrategias tradicionales de marketing, ofreciendo nuevas oportunidades y desafíos para las empresas (Kaplan & Haenlein, 2019).

El desafío principal para los marqueteros en la era digital es cómo integrar eficazmente las redes sociales en sus estrategias de marketing. Las marcas deben navegar en un entorno saturado de contenido y gestionar la interacción constante con los consumidores (Godey et al., 2021).

Este estudio es pertinente porque proporciona una visión actualizada del impacto de las redes sociales en el marketing, destacando la necesidad de adaptación constante a las tendencias emergentes y a los cambios en el comportamiento del consumidor (Lipsman et al., 2020). La relevancia de este análisis radica en la capacidad de ofrecer recomendaciones prácticas para optimizar el uso de redes sociales en marketing.

Metodología

El artículo se basa en una revisión exhaustiva de literatura reciente y relevante, con fuentes académicas que abarcan estudios recientes sobre marketing digital y redes sociales (Järvinen & Taiminen, 2019; Kumar et al., 2023). La metodología de revisión sistemática permite una comprensión profunda de cómo estas plataformas están transformando el marketing.

Se hipotetiza que las redes sociales, al ofrecer herramientas avanzadas para la interacción y personalización, han transformado de manera significativa la construcción de marca, el *engagement del cliente*, que es el compromiso y la interacción de cada cliente con una marca o empresa, en conjunto con la gestión de la reputación. Sin embargo, también presentan desafíos que requieren estrategias adaptativas para ser gestionados eficazmente.

Se plantearon los objetivos con la finalidad de analizar cómo las redes sociales han influido en la construcción de marca Evaluando el impacto de las redes sociales en el engagement del cliente.

Examinando los desafíos asociados con la gestión de la reputación en redes sociales. Proporcionando recomendaciones para optimizar el uso de redes sociales en estrategias de marketing.

Tabla 1
Distribución de la Inversión en Marketing Digital por Canal (2023)

Canal	Porcentaje de Inversión (%)
Redes Sociales	45%
Búsqueda en Línea	30%
Publicidad en Display	15%
Otros	10%

Fuente: Adaptado de Smith (2023).

Figura 1
Crecimiento de usuarios de redes sociales por plataforma (2019-2024)

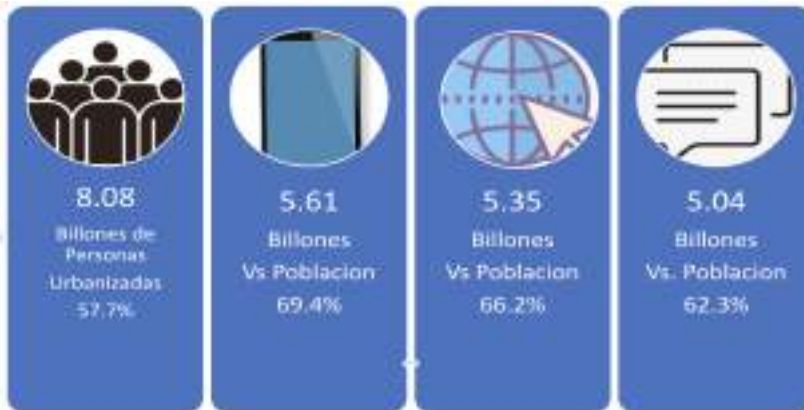

Fuente: Global Digital (2024).

Oportunidades y Desafíos

Las redes sociales ofrecen múltiples oportunidades para los mercadólogos, emprendedores, todos aquellos que buscan oportunidades de negocios, incluyendo la capacidad de llegar a audiencias globales con gran precisión y personalización. Sin embargo, también presentan desafíos como la saturación de contenido y la necesidad de mantenerse al tanto de las tendencias cambiantes (Chi, 2019). La innovación continua y la adaptación estratégica son esenciales para capitalizar las oportunidades y enfrentar los desafíos que presentan estas plataformas.

La inteligencia artificial (IA) ha emergido como una herramienta poderosa en el ámbito del marketing en redes sociales, ofreciendo soluciones innovadoras para enfrentar los desafíos y aprovechar las oportunidades en este campo. La capacidad de la IA para analizar grandes volúmenes de datos, automatizar procesos y personalizar la interacción con los consumidores está transformando significativamente las estrategias de marketing digital.

Se han analizado 5 factores críticos para el desarrollo del marketing fortalecido por las RR. SS. y la IA. Automatización y Optimización de Campañas; Personalización del Contenido; Automatización y Optimización de Campañas; Gestión de la Reputación y Detección de Crisis; Mejora de la Experiencia del Usuario.

1. Automatización y Optimización de Campañas

Uno de los principales aportes de la IA en el marketing de redes sociales es la automatización de campañas publicitarias. La IA permite la creación y gestión de anuncios con un alto grado de precisión y eficiencia. Según un estudio de Kumar et al. (2021), los algoritmos de IA pueden optimizar las campañas publicitarias en tiempo real al ajustar automáticamente los presupuestos y las segmentaciones basadas en el rendimiento y las interacciones de los usuarios. Esta capacidad de automatización no solo mejora la eficacia de las campañas, sino que también reduce el costo y el tiempo de gestión (Nguyen & Simkin, 2023).

La automatización de campañas publicitarias en redes sociales es una de las aplicaciones más impactantes de la IA. Según Kumar et al. (2021), los sistemas de IA permiten la creación, gestión y ajuste automático de campañas publicitarias, eliminando la necesidad de intervención manual constante. Esta automatización incluye la segmentación de audiencias, la programación de anuncios y la optimización de presupuestos en tiempo real. La capacidad de los algoritmos para analizar datos en tiempo real y realizar ajustes dinámicos mejora significativamente la eficiencia de las campañas (Nguyen & Simkin, 2023)

La optimización basada en datos en tiempo real es un aspecto crucial de la automatización en marketing digital. La IA permite a las empresas ajustar las campañas publicitarias basándose en el rendimiento y la interacción de los usuarios. Los algoritmos de aprendizaje automático analizan métricas como clics, conversiones y engagement para hacer recomendaciones sobre la distribución del presupuesto y el ajuste de estrategias (Bose & Chen, 2022). Este enfoque basado en datos garantiza que las campañas se adapten rápidamente a las tendencias emergentes y al comportamiento del consumidor, maximizando así el ROI.

2. Personalización del Contenido

La personalización del contenido permite a las empresas crear mensajes y ofertas que resuenan específicamente con las preferencias y comportamientos individuales de los usuarios. Según Jouhari et al. (2022), la personalización mejora significativamente el engagement del usuario al hacer que el contenido sea más relevante y atractivo. Esto se traduce en mayores tasas de conversión, ya que los usuarios están más inclinados a interactuar con contenido que se alinea con sus intereses personales.

La personalización también puede aumentar la fidelidad del cliente, ya que las experiencias personalizadas tienden a generar una conexión más profunda y duradera con la marca (Smith & Nargundkar, 2023).

La personalización basada en datos también optimiza la eficiencia de las campañas publicitarias. Kumar et al. (2021) indican que los sistemas de IA pueden segmentar audiencias de manera más precisa, permitiendo que los anuncios se dirijan a los usuarios más propensos a responder. Esto no solo maximiza el impacto de la inversión publicitaria, sino que también reduce el desperdicio de recursos al evitar que los anuncios lleguen a audiencias no relevantes.

La personalización del contenido no es estática; se adapta a las preferencias cambiantes de los usuarios. Bose y Chen (2022) destacan que los algoritmos de aprendizaje automático pueden analizar patrones de comportamiento en tiempo real, ajustando las estrategias de contenido para mantenerse al día con las tendencias emergentes y las preferencias cambiantes. Esta capacidad de adaptación asegura que el contenido siga siendo relevante a lo largo del tiempo, mejorando la eficacia continua de las campañas de marketing.

El contenido orgánico, especialmente el generado por los usuarios, puede fomentar un engagement sostenido con la marca. Jouhari et al. (2022) destacan que el contenido generado por el usuario, como reseñas y testimonios, puede generar interacción y discusión entre los usuarios, creando una comunidad activa alrededor de la marca. Este tipo de engagement orgánico a menudo resulta en una mayor lealtad del cliente y en un mayor valor de vida del cliente (CLV).

3. Análisis Predictivo y Toma de Decisiones

El análisis predictivo, habilitado por la IA, ofrece una ventaja competitiva en la toma de decisiones estratégicas. Los modelos de aprendizaje automático pueden prever tendencias emergentes y patrones de comportamiento de los consumidores, proporcionando a las empresas información valiosa para ajustar sus estrategias de marketing (Bose & Chen, 2022). Este enfoque predictivo permite a las marcas anticipar cambios en el mercado y responder de manera proactiva, mejorando la adaptabilidad y la efectividad de las campañas (Zhou et al., 2024).

4. Gestión de la Reputación y Detección de Crisis

La IA también juega un papel crucial en la gestión de la reputación y la detección de crisis en redes sociales. Los algoritmos de procesamiento de lenguaje natural (PLN) y análisis de sentimientos pueden identificar rápidamente menciones negativas y emergentes temas de crisis, permitiendo a las marcas abordar problemas antes de que se escalen (Liao et al., 2022). La capacidad de la IA para analizar grandes volúmenes de datos en tiempo real facilita una respuesta más ágil y eficaz ante

situaciones de crisis (Chen et al., 2023).

5. Mejora de la Experiencia del Usuario

Finalmente, la IA contribuye a mejorar la experiencia del usuario a través de chatbots y asistentes virtuales que proporcionan soporte inmediato y personalizado. Estos sistemas automatizados pueden interactuar con los consumidores de manera natural y eficiente, resolviendo consultas y ofreciendo recomendaciones en tiempo real (Patel & Kumar, 2023). La implementación de chatbots inteligentes en redes sociales no solo optimiza el servicio al cliente, sino que también libera recursos humanos para tareas más estratégicas (García et al., 2024).

Conclusiones

El análisis revela que las redes sociales han permitido una personalización y un alcance más profundo con los consumidores, facilitando una construcción de marca más dinámica. Sin embargo, también presentan desafíos significativos en términos de gestión de la reputación y la saturación del contenido. Para maximizar la efectividad, las marcas deben implementar estrategias adaptativas y estar al tanto de las tendencias emergentes. La revisión de literatura actual sugiere que una integración estratégica de redes sociales puede ofrecer ventajas competitivas significativas.

La integración de la inteligencia artificial (IA) en el marketing de redes sociales ha demostrado ser una herramienta transformadora que ofrece soluciones innovadoras a los desafíos contemporáneos y abre nuevas oportunidades para las empresas. A través del análisis de la literatura reciente, se ha observado que la IA tiene un impacto significativo en la optimización de campañas publicitarias, la personalización del contenido, el análisis predictivo, la gestión de la reputación y la mejora de la experiencia del usuario.

El análisis bibliográfico revela que la IA está redefiniendo el marketing en redes sociales al permitir una automatización y personalización sin precedentes. Kumar et al. (2021) y Nguyen y Simkin (2023) destacan que la capacidad de la IA para optimizar campañas publicitarias en tiempo real representa una mejora significativa en la eficiencia y el retorno de inversión. Además, Jouhari et al. (2022) y Smith y Nargundkar (2023) demuestran que la personalización avanzada del contenido, facilitada por la IA, no solo aumenta el "engagement", sino que también fortalece la lealtad del cliente. La capacidad de la IA para realizar análisis predictivo (Bose & Chen, 2022) y gestionar crisis de manera efectiva (Chen et al., 2023) proporciona a las empresas una ventaja competitiva clave en un entorno de marketing en constante cambio. Finalmente, la implementación de chatbots y asistentes virtuales (Patel & Kumar, 2023; Garcia et al., 2024) mejora la experiencia del usuario al

ofrecer soporte inmediato y personalizado.

Desde mi perspectiva como docente universitario, los resultados del análisis destacan una clara tendencia hacia la integración de tecnologías avanzadas en el marketing de redes sociales. La capacidad de la IA para transformar la personalización del contenido y la automatización de campañas es particularmente destacable, ya que permite a las empresas adaptar sus estrategias de manera más eficiente y efectiva. Sin embargo, es esencial que las empresas mantengan un equilibrio entre la automatización y la interacción humana, ya que la interacción auténtica sigue siendo crucial para construir relaciones sólidas con los consumidores. Además, la gestión proactiva de la reputación mediante IA representa una ventaja significativa, pero debe ser acompañada de una estrategia integral que incluya la intervención humana cuando sea necesario.

Para avanzar en el estudio del impacto de la IA en el marketing de redes sociales, se recomienda llevar a cabo las siguientes acciones:

Investigación Empírica Adicional: Realizar estudios empíricos que evalúen cómo las empresas están implementando la IA en sus estrategias de marketing de redes sociales y el impacto real en sus resultados. Esto proporcionará datos prácticos que complementen los hallazgos teóricos.

Análisis de Tendencias Emergentes: Continuar monitoreando y analizando las tendencias emergentes en IA y marketing digital para identificar nuevas oportunidades y desafíos. La evolución rápida de la tecnología requiere una actualización constante del conocimiento en esta área.

Estudio de Casos Prácticos: Desarrollar estudios de casos detallados sobre la aplicación exitosa de la IA en marketing de redes sociales. Estos casos pueden proporcionar ejemplos prácticos y lecciones aprendidas para la industria.

Exploración de Ética y Privacidad: Investigar las implicaciones éticas y de privacidad relacionadas con el uso de IA en el marketing de redes sociales. Asegurar que la implementación de tecnologías de IA respete los derechos del consumidor y cumpla con las regulaciones pertinentes.

Capacitación y Desarrollo Profesional: Fomentar la capacitación continua de los profesionales del marketing en el uso de herramientas de IA. Esto garantizará que las estrategias implementadas sean eficientes y estén alineadas con las mejores prácticas actuales.

En resumen, la inteligencia artificial ofrece herramientas poderosas que están redefiniendo el marketing en redes sociales. A medida que avanzamos, es fundamental que tanto la academia como la industria continúen explorando y adaptando estas tecnologías para maximizar su impacto positivo y enfrentar los desafíos emergentes.

Referencias

- Bose, I., & Chen, X. (2022). Predictive analytics in social media marketing: A review and future research directions. *Journal of Marketing Analytics*, 10(3), 215-228. <https://tinyurl.com/455dj8u9>
- Chen, Y., Liu, Q., & Wang, X. (2023). Real-time crisis management in social media using sentiment analysis: An AI-based approach. *Computers in Human Behavior*, 141, 107609. <https://doi.org/10.1016/j.chb.2023.107609>
- Garcia, M., Thompson, A., & Lee, J. (2024). Enhancing customer service with AI chatbots: Case studies and insights. *International Journal of Information Management*, 64, 48-57. <https://doi.org/10.1016/j.ijinfomgt.2022.12.009>
- Godey, B., Manthiou, A., Suh, J., & Brown, G. (2021). Social media impact on brand equity and consumer loyalty: A case study of the retail industry. *Journal of Business Research*, 124, 556-567. <https://doi.org/10.1016/j.jbusres.2020.01.027>
- Järvinen, J., & Taiminen, H. (2019). The impact of social media on brand perception: A study of online brand communities. *European Journal of Marketing*, 53(1), 223-243. <https://doi.org/10.1108/EJM-05-2018-0374>
- Kaplan, A. M., & Haenlein, M. (2019). Social media: Back to the roots and back to the future. *Journal of Systems and Information Technology*, 21(3), 123-137. <https://tinyurl.com/5dft55m6>
- Kemp, S. (2024, enero 31). Digital 2024: Global overview report. *DataReportal – Global Digital Insights*. <https://datareportal.com/reports/digital-2024-global-overview-report>
- Kumar, V., Lahiri, A., & Dogan, B. (2023). Understanding the role of social media in brand reputation management: Insights from a global survey. *Journal of Interactive Marketing*, 63, 64-77. <https://doi.org/10.1016/j.intmar.2022.12.001>
- Kumar, V., Anand, A., & Shankar, V. (2021). AI-powered advertising optimization: Techniques and applications. *Journal of Interactive Marketing*, 56, 74-86. <https://tinyurl.com/a52wevns>
- Liao, Y., Liu, W., & Wang, X. (2022). Sentiment analysis for crisis detection in social media: An AI-based approach. *Decision Support Systems*, 154, 113847. <https://doi.org/10.1016/j.dss.2022.113847>
- Lipsman, A., Mudd, G., & Rich, M. (2020). The role of social media in marketing: Insights from a cross-industry study. *Marketing Science*, 39(3), 424-440. <https://tinyurl.com/mwz4wtw7>
- Martínez-López, F. J., García de los Salmenes, M. M., & Rodríguez, J. (2022). Social media

marketing effectiveness: A meta-analysis of recent studies. *Journal of Business Research*, 139, 102-115. <https://doi.org/10.1016/j.jbusres.2021.09.025>

Patel, K., & Kumar, A. (2023). Chatbots in social media marketing: An AI-enhanced approach to customer engagement. *Journal of Digital & Social Media Marketing*, 11(2), 153-168. <https://doi.org/10.1108/JDSMM-09-2022-0123>

Smith, A., & Nargundkar, R. (2023). Leveraging AI for personalized content in digital marketing: Trends and insights. *Journal of Advertising Research*, 63(2), 148-162. <https://doi.org/10.2501/JAR-2023-0123>

Xie, K., Lee, C., & Zhan, Z. (2021). Managing online brand reputation: A study of social media crises. *Journal of Marketing Theory and Practice*, 29(2), 184-199. <https://tinyurl.com/bdfdzwsw>

Zhou, W., Wang, X., & Zhao, Y. (2024). Machine learning for predictive marketing: Advances and applications. *Artificial Intelligence Review*, 57(1), 199-215. <https://tinyurl.com/48rr2n6c>



Diagnóstico socioeconómico de recintos varios del cantón Samborondón, como herramienta para la factibilidad de emprendimientos productivos rurales

Socioeconomic diagnosis of various areas of the Samborondón canton, as a tool for the feasibility of rural productive ventures

Andrés Antonio Sotomayor Aspiazu
Facultad de Ciencias Económicas
Universidad de Guayaquil
Guayaquil-Ecuador
andres.sotomayorasp@ug.edu.ec
<https://orcid.org/0009-0006-8521-7998>

Patricio Xavier Fray Villacres
Facultad de Administración
Universidad Laica VICENTE ROCAFUERTE de Guayaquil
Facultad de Ciencias Económicas
Universidad de Guayaquil
Guayaquil-Ecuador
pfrayv@ulvr.edu.ec
patricio.frayv@ug.edu.ec
<https://orcid.org/0000-0003-2175-4488>

Janeo José Cerezo Piedrahita
Facultad de Ingeniería Industrial
Universidad de Guayaquil
Guayaquil-Ecuador
janeo.cerezop@ug.edu.ec
<https://orcid.org/0000-0003-1296-1047>

Freddy Eladio Torres Matamoros
Facultad de Ingeniería Industrial
Universidad de Guayaquil
Guayaquil-Ecuador
freddy.torresma@ug.edu.ec
<https://orcid.org/0000-0002-5768-922X>

Resumen

Para conocer la situación socioeconómica y física del territorio, teniendo en cuenta sus conexiones con su geografía y producción, se buscó establecer una data. Para establecer un perfil relacionado con las condiciones de ingreso y otras, se llevaron a cabo 60 encuestas en los distintos lugares que componen los recintos cercanos a la cabecera de la parroquia Tarifa. Se utilizaron variables cuantitativas para establecer los vínculos entre las circunstancias socioeconómicas del territorio, su infraestructura y su inclinación hacia la creación de dispositivos de emprendimiento. Se llevó a cabo una encuesta aleatoria entre los distintos espacios poblados que componen los recintos, sin incluir la cabecera cantonal; se dirigió a los jefes o jefas de hogar. El desarrollo de actividades

sectorizadas en relación con emprendimientos productivos rurales y la consolidación y definición de las condiciones socioeconómicas del territorio son posibles gracias a los resultados obtenidos. La determinación de los niveles de ingreso y acceso de la población a los servicios básicos fue una de las conclusiones más relevantes de este estudio. El apoyo a las autoridades parroquiales, cantonales y provinciales para la reactivación y fortalecimiento de la economía del territorio, así como el financiamiento de emprendimientos, es una de las recomendaciones más importantes que define este estudio.

Palabras clave: Investigación económica, Datos estadísticos, Empresa, Indicadores socioeconómicos, Análisis cuantitativo.

Abstract

The purpose of this study was to collect data to know the socioeconomic and physical situation of the territory, considering relationships with its geography and production. The central objective was to carry out an alternate pilot through 60 surveys carried out in the different points that make up the precincts near the cantonal capital to build a profile linked to the conditions of entry and others. The methodology was established through a review of quantitative variables that allow establishing the links between the socioeconomic conditions of the territory, its infrastructure and the predisposition in the generation of entrepreneurial devices. The procedure focused on conducting a random survey among the different populated spaces that make up the precincts, excluding the cantonal capital; directed at the heads of households. The results obtained allow us to consolidate and define the socioeconomic conditions of the territory and recognize the viability for the development of sectorized activities in relation to rural productive enterprises. One of the most relevant conclusions of this study was the identification of the population's income levels and access to basic services. One of the most important recommendations that this study defines is to request support from the parish, cantonal and provincial authorities for the strengthening and reactivation of the territory's economy, as well as the financing of ventures that have their respective technical feasibility study.

Keywords: Economic Research, Statistical Data, Company, Socioeconomic Indicators, Quantitative Analysis.

Introducción

La generación de actividades productivas está vinculada a un proceso de diagnóstico que permite crear un perfil territorial y comprender las características sociales, económicas y físicas, incluidas

las relacionadas con la generación de ingresos, la diversificación y el destino del gasto. Tal estudio permite obtener información sobre los principales indicadores que deben tenerse en cuenta a la hora de tomar decisiones, especialmente para los municipios de sus territorios, que tienen capacidad para financiar proyectos que deben promover la producción de bienes y servicios relacionados con el campo, generalmente determinados por actividades agrícolas y ganaderas. El principal problema de esta situación es la falta de diagnósticos confiables que permitan comprender la realidad de la región en términos sociales, económicos y naturales. La información obtenida se define mediante crítica y tabulación de encuestas, la herramienta utilizada para este proceso combina todas las definiciones generales y específicas de los estudios socioeconómicos, y, por otro lado, los datos relacionados con el jefe de hogar tienen una amplia versatilidad en este estudio es el objetivo. La hipótesis general de este estudio es identificar las condiciones socioeconómicas y físicas de diferentes regiones del Estado de Samborondón que determinarán la posibilidad de crear áreas rurales productivas para mejorar sus oportunidades de generar ingresos adicionales y diversificar las condiciones de consumo. El propósito de este estudio es identificar la realidad socioeconómica en varias regiones del estado de Samborondón a través de encuestas de información, realidad física y acceso a servicios a través de encuestas unificadas e identificar personas que tienden a participar en estos procesos. Crear empresas productivas en el campo.

Metodología

Este proceso de caracterización se realizó entre el 1 de marzo del 2024 al 31 de mayo, dentro de los límites físicos establecidos para los recintos Guachapelí, Río Seco, Guarefirme, Zapán y El Carmen, que se insertan en el Plan de Desarrollo y Ordenamiento Territorial del Gobierno Autónomo Descentralizado Parroquial Rural Tarifa y del Plan de Desarrollo y Ordenamiento Territorial del Gobierno Autónomo Descentralizado Cantonal Samborondón.

El programa utilizado para el análisis y desarrollo fue SPSS (Statistical Package for the Social Sciences), el cual jugó un papel fundamental, ya que permite ingresar todos los datos mediante cruce de variables y corrección de errores.

De acuerdo con los objetivos planteados para la elaboración de este perfil socioeconómico, se creó un estudio descriptivo y de investigación, debido a que es importante recolectar datos específicos relacionados con la realidad específica del área investigada y la descripción de las actividades productivas realizadas. Se estudia el contexto general de su población, morfología, estructura física de la población y diversas situaciones cotidianas de la población en el contexto cotidiano. Para

recolectar información relacionada con datos cuantitativos, realizamos una muestra piloto aleatoria de 60 viviendas en ambas jurisdicciones, tomando en cuenta la rotación de viviendas en un vecindario típico, resaltando la relación entre las viviendas numeradas y creando marcadores de referencia entre las viviendas al pasar. Numeración de casas pares e impares para identificar intersecciones de calles.

Resultados y Discusión

A continuación, se muestran los resultados obtenidos del levantamiento, crítica, tabulación y análisis de los datos económicos y físicos del territorio:

De acuerdo con los resultados obtenidos, se establece que con base en la muestra de 60 personas, todas pertenecen al cantón Samborondón, 12 pertenecen al recinto Guachapelí, 12 al recinto Río Seco, 12 al recinto Guarefirme, 12 al recinto Zapán y 12 al recinto El Carmen; el 100% de los encuestados tiene entre 18 y 54 años y perciben ingresos para cubrir los gastos de su hogar.

En referencia a la distribución de carga sobre ingresos, 30 de ellas aportan para cubrir los gastos el cual es equivalente al 50.00%, 17 de ellas administran los ingresos para cubrir los gastos el cual es equivalente al 28.33%, y por último 13 personas realizan ambos casos el cual es equivalente al 21,67%.

Dentro de este contexto, el 72% son hombres y el 28% son mujeres, el 100% son heterosexuales, el 100% son mestizos; respecto a las viviendas encuestadas, el 86% de las mismas tienen 1 hogar, el 10% tienen 2 hogares, el 4% tienen 3 hogares.

Respecto al nivel de instrucción que poseen los jefes de hogar encuestados, el 15% tienen secundaria incompleta, el 15% tiene secundaria completa, el 62% primaria incompleta y el 8% tiene educación superior; en relación con las profesiones con las que cuentan, contando con titulación de educación superior, el 100% son licenciados en educación; en relación con las personas que no cuentan con título de tercer nivel, el 95% son agricultores y el 5% oficios varios.

Respecto a su acceso a vivienda, el 100% de las viviendas son casas o villas; la característica de la vivienda viene dada por los siguientes datos: el 90% de las viviendas tienen paredes de cemento, pisos de cemento y techos de zinc-Eternit, el 10% restante utiliza otros materiales; en relación con su nivel de propiedad, el 80% de las viviendas son propias, el 15% son prestadas/cuidadas y el 5% son alquiladas.

Los servicios básicos son parte fundamental del desarrollo del territorio objetivo, donde el 100% de las viviendas no disponen de agua potable, no obstante, el 85% de las viviendas disponen de agua

entubada y el 15% de las viviendas disponen de agua potable por tanqueros. En relación con el servicio de energía eléctrica, el 100% de las viviendas disponen de energía eléctrica, pero en este caso específico, el 90% de las viviendas disponen de energía eléctrica vía Red Pública y el 10% de las viviendas disponen de energía eléctrica por otros medios. Por otro lado, el servicio de alcantarillado no está cubierto en el 100% dentro de las viviendas. El 100% usa pozos sépticos como alternativa de manejo de residuos.

Respecto al acceso a una actividad económica, el 100% de los entrevistados trabajan; su relación laboral se centra en la siguiente distribución, el 100% de los entrevistados son empleados, de los cuales el 80% de los entrevistados trabajan en el área agrícola, el 10% de los entrevistados trabajan en el área construcción, el 10% de los entrevistados trabajan en el área comercial. Respecto a su modalidad de contratación, el 86% de los entrevistados trabajan bajo modalidad temporal, el 10% de los entrevistados trabajan bajo modalidad permanente, el 4% de los entrevistados trabajan bajo modalidad a destajo. En relación con el sector al que pertenece, el 95% de los entrevistados trabajan en el sector privado, 5% de los entrevistados trabajan en el sector público.

Los ingresos que perciben se sujetan a una periodicidad específica, es decir, el 20% de los entrevistados recibe ingresos mensuales, el 60% de los entrevistados recibe ingresos semanales, el 20% de los entrevistados recibe ingresos diarios; para conocer el rango salarial percibido, se estableció que el 70% de los entrevistados tienen un rango de ingreso neto entre 301/400 dólares, el 15% de los entrevistados tienen un rango de ingreso neto entre 401/500 dólares, el 10% de los entrevistados tienen un rango de ingreso neto entre 501/600 dólares, el 5% de los entrevistados tienen un rango de ingreso neto entre 601/1.000 dólares.

El destino de gasto de los ingresos se centró en el siguiente conjunto de actividades: pagos sobre energía eléctrica, agua, educación, transporte, alimentos, alquileres; con este detalle, el 5% de los entrevistados se identifica con un nivel socioeconómico medio, el 10% de los entrevistados se identifica con un nivel socioeconómico medio bajo, el 80% de los entrevistados se identifica con un nivel socioeconómico bajo, el 5% de los entrevistados se identifica con un nivel socioeconómico medio alto.

Es necesario establecer la vinculación entre la tenencia de la tierra y cómo se determina su uso específico en actividades económicas o de emprendimiento productivo rural, el 80% de los entrevistados cuenta con terrenos propios, el 15% cuenta con terrenos bajo su cuidado y el 5% cuenta con terrenos en trámites de legalización; respecto al uso, el 40% de los entrevistados cuenta para uso habitacional sus terrenos, el 45% de los entrevistados cuenta para uso agrícola sus terrenos,

el 10% de los entrevistados cuenta para uso ganadería sus terrenos, el 5% de los entrevistados cuenta para uso comercial sus terrenos.

Los terrenos que están destinados al desarrollo de actividades agrícolas, el 90% de los entrevistados siembran arroz en sus terrenos, el 3% de los entrevistados siembran plátano en sus terrenos, el 2% de los entrevistados siembran soya en sus terrenos, el 5% de los entrevistados siembran maíz en sus terrenos; donde el 95% de los entrevistados venden su producción y el 5% los consume.

Los procesos de capacitación y desarrollo son importantes para el fomento de emprendimientos productivos rurales, no obstante, los resultados obtenidos son los siguientes: el 15% de los entrevistados si recibe capacitación y asistencia técnica, el 85% no recibe capacitación y asistencia técnica; dentro de los problemas que se tienen dentro del contexto territorial se centran en la siguiente data: el 15% de los entrevistados tiene problemas de producción debido a suelos pobres, el 25% de los entrevistados tiene problemas de producción debido a plagas y enfermedades, el 30% de los entrevistados tiene problemas de producción debido a falta de asistencia técnica, el 30% de los entrevistados tiene problemas de producción debido a comercialización y venta.

Dentro de los datos de predisposición para emprender, dentro de la relación de contar con su propio negocio y generar ingresos adicionales para el hogar, el 100% de los entrevistados define que les gustaría tener su propio negocio; las actividades relacionadas con esta predisposición están en la siguiente distribución: el 15% de los entrevistados se dedicarán a actividades de comercio, el 55% de los entrevistados se dedicarán a actividades de agricultura, el 10% de los entrevistados se dedicarán a actividades de ganadería, el 20% de los entrevistados se dedicarán a actividades de alimentos; por otro lado, el 100% de los entrevistados les gustaría participar de manera asociativa en una actividad que genere ingresos, así como garantizar su participación en procesos de capacitación y asesoría para su nuevo negocio.

Los temas relacionados con los procesos de formación para emprendimientos se enfocan en los siguientes: el 15% de los entrevistados capacitaron en atención al cliente, el 18% de los entrevistados capacitarán en presupuesto, el 12% de los entrevistados capacitan en plan de compras, el 35% de los entrevistados capacitarán en contabilidad, el 20% de los entrevistados capacitarán en tributación; respecto al horario de atención de la formación, el 100% de los entrevistados les gustaría recibir capacitación en horarios de sábados (15.00/19.00) y domingos (09.00/11.00).

Conclusiones y Recomendaciones

Uno de los factores fundamentales para establecer los nexos entre las relaciones socioeconómicas,

físicas y de generación de ingresos, se lo realizó a través de un instrumento de recolección de información eficiente, lo cual permitió ser ágil en el proceso de levantamiento de datos y congruente con el traslado de evidencia desde el territorio objetivo.

El enfoque sistémico aplicado en este estudio permitió conocer realidades y definir los vínculos que existen dentro de la población objetivo respecto a su predisposición a emprender y las necesidades básicas a cubrir para el desarrollo de actividades relacionadas a emprendimientos productivos rurales.

Los hallazgos socioeconómicos que se obtuvieron a través de este estudio permitieron crear un perfil del territorio, así como de sus habitantes; esto como referencia a la capacidad de acción de gobiernos parroquiales, cantonales y provinciales que, de acuerdo con sus competencias, podría generar apoyos a estas iniciativas.

Se recomienda el uso de este estudio para ampliar las condiciones y capacidades de los diferentes territorios fuera de las cabeceras parroquiales y cantonales, esto con el fin de fortalecer la creación de negocios propios.

Se recomienda focalizar las decisiones de política pública respecto al financiamiento de emprendimientos productivos rurales, en aquellos proyectos que cuenten con una viabilidad técnica y económica, así como el respectivo análisis de sostenibilidad en al menos 3 escenarios probabilísticos.

Se recomienda la creación de un banco de proyectos, el mismo será la fuente de información primaria que permita a los gobiernos locales, tomarlos en consideración en sus programas de fomento productivo, esto incluye ampliar la matriz de selección y priorizar no solo actividades de índole agrícola o pecuaria, sino también aquellas ligadas al comercio formal, al desarrollo de artesanías, al fomento educativo, así como el desarrollo de nuevos productos y de servicios.

Referencias

- Aguinaga, B. R., & Pérez, B. O. (2022). Problemas de convivencia ciudadana a partir del comercio informal en espacios públicos. *Episteme. Revista de Ciencia, Tecnología e Innovación*, 9(3), 410-426. <https://tinyurl.com/4dyn5te9>
- Arias, K., Carrillo, P., & Torres, J. (2020). Análisis del sector informal y discusiones sobre la regulación del trabajo en plataformas digitales en el Ecuador. *CEPAL*. <https://tinyurl.com/28wrj88y>
- Cevallos, M., & Sergio, P. (2022). *Análisis socioeconómico de los comerciantes informales de la*

- urbanización Villas del Rey Daule, Ecuador* (Tesis de grado). Universidad Laica VICENTE ROCAFUERTE de Guayaquil.
- Fuentes, H., & Martínez, K. (2022). *Diagnóstico socioeconómico de los comerciantes informales en el sector centro-sur en la ciudad de Guayaquil, Ecuador* (Tesis de grado). Universidad Laica VICENTE ROCAFUERTE de Guayaquil.
- Gómez, L. (2007). La informalidad en la economía. <https://tinyurl.com/3w7pk7nx>
- Guelmes, E., & Nieto, L. (2015). Algunas reflexiones sobre el enfoque mixto de la investigación pedagógica. <https://tinyurl.com/527n566u>
- Loja, D. (2020). *Comercio informal, factores y políticas para su sostenibilidad: Caso de estudio, feria libre ciudad de Cuenca* (Tesis de grado). Universidad Politécnica Salesiana. <https://tinyurl.com/2mwtw8ba>
- Martínez, C. (2017). Investigación descriptiva. *Dyndns.org*. <https://tinyurl.com/bdeepdw2>
- Mendoza, S. (2022). *Diagnóstico socioeconómico de los comerciantes informales en la ciudad de Naranjito en el sector de la avenida 5 de octubre y 10 de agosto provincias del Guayas-Ecuador* (Tesis de grado). Universidad Laica VICENTE ROCAFUERTE de Guayaquil.
- Morocho. (2020). *Comercio informal, factores y políticas para su sostenibilidad: Caso de estudio* (Tesis de maestría). Universidad Politécnica Salesiana. <https://tinyurl.com/2mwtw8ba>
- OIT. (2021). *Economía informal*. <https://tinyurl.com/3zf42n8j>
- Quispe, G., Tapia, M., Dante, A., Villa, M., & Borja, M. (2018). Causas del comercio informal y la evasión tributaria en ciudades intermedias. *Espacios*. <https://tinyurl.com/3264b783>
- Ripani, L. (2022). Impacto del COVID-19 en el mercado laboral: ¿Qué ha pasado desde la crisis económica, y qué sigue? *Big mejorando vidas*. <https://tinyurl.com/4fajf5wu>
- Salazar, M. (2022). *Implicaciones del comercio informal en el contexto del modelo de desarrollo local en la ciudad de Riobamba* (Tesis de grado). Universidad Nacional de Chimborazo. <https://tinyurl.com/5b2d9942>
- Sánchez, F. (2019). Fundamentos epistémicos de la investigación cualitativa y cuantitativa: consensos y disensos. *Revista Digital de Investigación en Docencia Universitaria*, 13(1), 102-122. <https://tinyurl.com/y8farmrd>
- Teneda, W., Freire, E., & Guamán, M. (2018). El comercio informal como factor predominante en la economía local. *Revista Azuay*. <https://tinyurl.com/bdhh7hr4>

Sostenibilidad y Estrategias Financieras en la Banca Ecuatoriana: Un análisis científico

Sustainability and Financial Strategies in Ecuadorian Banking: A Scientific Analysis

Christian Xavier Proaño Piedra

Docente de la Facultad de Administración, Carrera de Administración de Empresas
Universidad Laica VICENTE ROCAFUERTE de Guayaquil
Guayaquil-Ecuador
cproanop@ulvr.edu.ec
<https://orcid.org/0000-0002-9896-6932>

Luis Alberto Manzano Díaz

Docente de la Facultad de Administración, Carrera de Administración de Empresas
Universidad Laica VICENTE ROCAFUERTE de Guayaquil
Guayaquil-Ecuador
lmanzanod@ulvr.edu.ec
<https://orcid.org/0000-0002-9896-6932>

Álvaro Rivera Guerrero

Docente y Coordinador de Investigación, Desarrollo Tecnológico e Innovación Instituto Superior Tecnológico Vicente Rocafuerte "ISTVR"
Guayaquil-Ecuador
arivera@istvr.edu.ec
<https://orcid.org/0000-0002-2029-3627>

Resumen

La sostenibilidad financiera es un aspecto fundamental para el desarrollo y estabilidad del sector bancario en cualquier país. Este artículo trata de examinar el apoyo financiero de la banca ecuatoriana, analizando su importancia, utilizando estrategias que aporten al crecimiento y al desarrollo económico y social de los clientes de las instituciones bancarias nacionales a través de las relaciones financieras que se tienen que establecer a largo plazo, tomando en consideración los segmentos actuales y potenciales. Este estudio tiene un carácter bibliométrico con el uso de análisis de redes, ya que son las principales métricas para medir la actividad académica en las diversas áreas del conocimiento científico. La metodología propuesta para el presente trabajo es de corte bibliográfico y la aplicación de métricas adoptadas tales como, las coautorías, cositas de artículos y las coocurrencias de palabra, que consisten en cuantificar la producción científica. En el campo del conocimiento científico, los estudios bibliométricos buscan investigar la producción de artículos científicos en un campo específico del conocimiento a través del mapeo de las comunidades académicas, que buscan identificar y caracterizar una red de investigadores.

Palabras claves: Revisión, Financiero, Estrategias, Crecimiento, Servicio.

Abstract

Financial sustainability is a fundamental aspect for the development and stability of the banking

sector in any country. This article seeks to examine the financial support of Ecuadorian banking, analysing its importance, using strategies that contribute to the growth and economic and social development of the clients of national banking institutions through the financial relationships that have to be established in the long term, taking into consideration current and potential segments. This study has a bibliometric character with the use of network analysis, as these are the main metrics for measuring academic activity in the various areas of scientific knowledge. The methodology proposed for this work is bibliographic and the application of adopted metrics such as co-authorships, co-citations of articles and co-occurrences of words, which consist of quantifying scientific production. In the field of scientific knowledge, bibliometric studies seek to investigate the production of scientific articles in a specific field of knowledge through the mapping of academic communities, which seek to identify and characterise a network of researchers.

Keywords: Review, Financial, Strategies, Growth, Service.

Introducción

La banca ecuatoriana como institución debe de enfrentar enormes retos, desde la necesidad de aumentar la eficiencia y eficacia operativa, la misma que pretende asegurar el cumplimiento de la normativa vigente, hasta el incremento de la oferta de productos que permitan un acceso inclusivo a sus clientes, por otra parte, de manera imperante, los retos permiten centrarse en el establecimiento de plazos más amplios y presentar costos más bajos (Lazovska, 2019).

Por otro lado, Fajardo (2020) define la conducta de una organización socialmente responsable y sostenible abarcando políticas públicas e inclusión, respecto a estos temas la región no solo el Ecuador está en una etapa de experimentación referente a estos temas. Sin embargo, la banca experimenta muy importantes cambios debido a los entornos altamente competitivos que enfrenta. Cuando se experimenta una intermediación financiera no es otra cosa que el servicio que se realiza para contactar proveedores de recursos (bienes de capital, captación de recursos, dinero, entre otros) esto con personas físicas o jurídicas que necesitan dichos recursos financieros (colocación de recursos), para utilizarlos y que estos generen utilidades sostenibles, (Escoto, 2011).

Cuando hacemos referencia a la gestión de las instituciones financieras estos contemplan varios aspectos: La calidad de servicios, la intermediación, la administración de riesgos y la responsabilidad social.

Por ende, las operaciones de intermediación bancaria se consideran de la manera más básica como función bancaria, estas son la captación y colocación de dinero, llamase captaciones a los depósitos

del público que han sido realizados a través de los depósitos en el sistema financiero nacional a la vista, depósitos a largo plazo y otros. Las captaciones por su puesto generan un costo financiero para los bancos, a este le llamamos tasa pasiva. Las colocaciones al contrario es el mecanismo que usa el sistema financiero o las instituciones del sistema financiero que permite poner en circulación el dinero que se obtuvo por medio de la captación de dinero por parte del público, es decir es la concesión de créditos a personas jurídicas y naturales lo cuales necesitan financiar sus proyectos de inversión, actividades productivas en general o de consumo, dichos créditos generan ingresos a través de los intereses y los cargos administrativos para la banca (instituciones financieras) por medio de la tasa activa.

En el Ecuador, la cartera de créditos alcanzó los USD 39.027 millones en el primer semestre de este año presentando un incremento anual del 13.60%, dicho esto el crédito representa un pilar fundamental para el impulso y dinamismo económico de las personas jurídicas y para las familias en el Ecuador, la inclusión y la sostenibilidad financiera no viene solo por el acceso al crédito y, por ende, su crecimiento. Una dimensión muy importante es la cobertura geográfica de los servicios para todos los rincones del país, por su puesto a través de todos los puntos de atención como son las oficinas, corresponsales no bancarios (CNB) y cajeros automáticos (ATM).

Las instituciones financieras privadas, tomando en consideración el informe del Mapa de Inclusión (ASOBANCA, 2023), presentan los siguientes datos importantes:

Guayas 11.700 puntos de atención, Pichincha 9.840, Manabí 3.694, El Oro 2.080, Santo Domingo 2.044, solo tomando en consideración los 5 principales puntos.

Partimos por definir estrategia

El concepto estrategia ha venido evolucionando en función de los diferentes sistemas de dirección, así lo indican Iturralde-Solórzano y Ordoñez-Iturralde (2022), las empresas deben de experimentar la generación de valor compartido, generar valor económico partiendo del valor social, esto efectuarlo a partir de redefinir la cadena de valor, así como los productos y mercados además de la formación de clústeres.

Por otra parte, la estrategia empresarial busca la consecución de ventajas competitivas que por su puesto deben de ser diferentes a la de la competencia, para eso tendrán que poner a disposición los recursos y capacidades para cumplir las metas y objetivos planteados a corto, mediano y largo plazo. Kaplan y Norton (2014) revelan que las estrategias empresariales reflejan la forma en que las empresas están generando valor para sus accionistas y para sus clientes, esta es la dimensión con la cual actúa la empresa, es la medida con se estima una buena gestión.

Las instituciones financieras necesitan estrategias que sean parte del proceso de planificación y gestión estratégica, serán las que orienten a la obtención de recursos para el financiamiento de las necesidades operativas de las instituciones, como también generan alternativas de inversión en función de los objetivos, de la misión y la visión empresarial. Con este argumento, las estrategias procuran el uso eficiente de los recursos, para ello se busca el menor costo posible de financiamiento, así como una capacidad de inversión y recuperación eficiente mediante la rotación de su modelo de negocio.

Para establecer un modelo de gestión eficiente de los recursos, vamos a optar por incluir tres tipos de decisiones y por lo consiguiente estrategias financieras claves:

- Como una primera aproximación la determinación de las necesidades, en este contexto las de inversión.
- La siguiente la obtención de fondos, es decir, el financiamiento y
- Por último, las necesidades para optimizar los recursos, es decir, la operación.

Como objetivo principal de las estrategias financieras, se puede indicar que tenemos a la rentabilidad de las inversiones, la cual podemos evaluar por medio del análisis del circulante, combinando la liquidez y la solvencia. Por otra parte, se encuentra el riesgo crediticio, el cual es imperante analizar a fin de garantizar una conveniente rotación que admita cubrir y hacer frente a las obligaciones de corto y largo plazo. En ese sentido, las estrategias se clasifican en corto y largo plazo. Las estrategias de corto plazo gestionan la optimización del capital de trabajo mediante la administración del efectivo e inversiones de tipo temporal, gestión de los créditos, el control de los inventarios y elegir o seleccionar las mejores opciones de financiamiento.

Los financiamientos a corto plazo están constituidos por fuentes de financiamiento espontáneas y créditos contratados, las fuentes espontáneas surgen del giro del negocio, principalmente de los proveedores, quienes contribuyen con capital de trabajo y no se generan intereses. En tanto que los créditos contratados son recursos negociados con las instituciones financieras necesarias para cubrir déficits de los flujos de caja, por lo que generan costos financieros, es decir, intereses, todo esto en función de los montos y los plazos.

Por otro lado, las estrategias financieras a largo plazo se las relaciona con las inversiones en activos fijos o de larga duración que requieren las entidades para la ampliación productiva, la prestación de sus servicios, las nuevas líneas de producción (nuevos servicios), el ingreso a nuevos mercados de capitales, entre otros. En las estrategias de largo plazo, las inversiones requieren ser estudiadas con un mayor alcance o por qué no estudios y proyectos de factibilidad, los cuales utilizan

verificaciones por medio de herramientas financieras que permitan medir los niveles de recuperación de las inversiones en términos monetarios VAN (Valor actual neto), en términos de costo de oportunidad por medio de la Tasa interna de retorno (TIR), en función del tiempo *Payback* (Periodo de recuperación del capital); así mismo aprueba un análisis de las fuentes de financiamiento a través de tasas de descuentos con métodos como el costo promedio ponderado de capital y el CAPM (Capital Asset Pricing Model – o Valoración de activos financieros).

Sostenibilidad y Crecimiento

En el desarrollo económico y social del país, las entidades financieras juegan un rol muy importante, ya que estas estimulan el crecimiento económico por medio de la intermediación financiera, tal como lo indica (Narváez, 2014).

La economía del desarrollo significa la capacidad que tienen las sociedades para crear riquezas, dicho objetivo solo es posible por medio de la producción de bienes y servicios con los cuales se busca la satisfacción de las necesidades y que generan consumo, esto aporta con la calidad de vida de la población tomando en consideración ambientes competitivos.

La media del valor de las actividades económicas del país se denomina Producto Interno Bruto (PIB), se calcula con base en la producción de los distintos sectores económicos en un período determinado generalmente es un año. En el primer trimestre del año 2023, el PIB presentó un crecimiento interanual del 0.7% en comparación con el mismo período del año anterior, impulsado por la variación positiva de consumo de los hogares en 1.6%; Gastos de Gobierno en 0.5%; y exportaciones en 0.4%. Por otro lado, la formación bruta de capital fijo se contrajo en 5.2%, y las importaciones en 1.3% (BCE, 2023).

A junio de 2023, la cartera de crédito del sistema bancario cerró en USD 40.362 millones de dólares, dicho monto muestra una tasa de crecimiento anual de 11.7% (40.362 millones adicionales), El 59% del total de la cartera bruta se destinó a los segmentos productivos lo cual muestra que la banca es un aliado de dicho sector de forma permanente apoyando los negocios y los emprendimientos. Por otro lado, los depósitos totales cerraron con un saldo de USD 43.866 millones de dólares, con un crecimiento anual del 7.2% (2.936 millones de dólares).

El crecimiento sostenido de los depósitos es una clara muestra de confianza de los clientes en la banca ecuatoriana. Esta confianza se consolida por medio del manejo técnico, estratégico y eficiente por medio de indicadores sólidos, como por ejemplo el indicador de cobertura que se ubicó en 217% a junio de 2023, lo cual evidencia que las provisiones son 2.2 veces superiores a los niveles de cartera vencida.

Ser socialmente responsable implica asumir, reconocer, aceptar los resultados sociales procedentes del propio y libre operar, y, por ende, hacerse cargo de las injusticias y faltas existentes en nuestra sociedad y cuya solución está en las manos de todos (Burgos, 2018).

Ahora, tal como lo indica Haza (2010) las instituciones financieras son de los segmentos económicos más regulados y por su puesto más controlados en el país, a pesar de ello, las instituciones financieras no han desarrollado una filosofía que sea coherente con los principios de la RSC, por tanto, la responsabilidad social se vuelve una necesidad en toda institución bancaria, debido a ello, la sociedad puede tener la oportunidad de ser representada por los clientes y que ellos estén conscientes que tienen posibilidad de premiar o castigar el accionar de la entidad cuando ellas se aparten de lo que se consideren buenas prácticas empresariales.

Metodología

Método Inductivo

Partiendo de manifestaciones particulares y específicas, describen las observaciones y permiten realizar generalizaciones o enunciados universales, mismo que nos permiten justificar afirmaciones generales y relativas tomando en consideración un número indefinido de casos, es decir, declaraciones de generalidades de tipo universal.

Se realizó un estudio bibliométrico con el uso de redes, ya que son las principales métricas para medir la actividad académica en las diversas áreas del conocimiento científico.

Algunas de las métricas empleadas incluyen cocitaciones de artículos, análisis de coautoría y coocurrencia de palabras utilizadas para cuantificar resultados científicos. En el campo del conocimiento científico, los trabajos bibliométricos intentan investigar la producción de literatura científica en un campo específico del conocimiento a través del mapeo de la academia, identificando así estos factores en la red de la investigación científica (Chueke & Amatucci, 2015).

El análisis bibliométrico de los estudios de revisión de la literatura tiene como objetivo mapear un determinado campo del conocimiento científico (Bufrem & Prates, 2005), teniendo en cuenta en gran medida análisis de redes como la coautoría, la cocitación, la coocurrencia, etc., palabras clave, entre otros (Laudano et al., 2018). Tague-Sutcliffe (1992) refuerza las reglas generales relevantes para los estudios bibliométricos en la literatura:

- La ley de la productividad de los investigadores o ley de Lotka;
- La ley de la dispersión del conocimiento científico o ley de Bradford; y
- La ley de la distribución y frecuencia de las palabras en un texto o Ley de Zipf, elaboradas

en 1926, 1934 y 1949, respectivamente (Araújo, 2006).

La ley de Lotka fue formulada en 1926 y consiste en el estudio de la productividad científica a partir de la proporción producida por la literatura científica por el número de autores (Lotka, 1926). Los 76 documentos se publicaron en 47 revistas. Sin embargo, la revista con más citas solo tiene un documento indexado en la base de datos Scopus: *The influence of sustainability orientation on entrepreneurial intentions - Investigating the role of business experience*, autoría de Kuckertz y Wagner, publicado en *Journal of Business Venturing* (218 citas en el momento de la extracción de datos).

Nueve revistas publicaron dos o más artículos durante el período de análisis, equivalente a la mitad de los 38 trabajos o muestras. Además, 5 revistas publicaron 3 o más artículos, destacando *Sustainability* (Suiza) con 16 artículos y *Entrepreneurship and Sustainability Issues* con 5 artículos. La conclusión más obvia es que todavía hay una gran cantidad de artículos centrados en estas áreas, dos de ellas concentran 21 artículos (27%). Esto puede deberse a que la coherencia entre estos fenómenos es relativamente nueva en el campo de las ciencias sociales aplicadas, especialmente en el ámbito de las empresas sustentables, lo que revela un proceso de investigación más maduro y consolidado sobre estos temas.

Los 76 documentos analizados estaban contenidos en 47 revistas y reunieron a 203 autores de 104 instituciones de 34 países. Considerando la evolución temporal de los artículos sobre intenciones empresariales y sostenibilidad, destaca el primer artículo escrito en 2008 por Wu y Wu, *El impacto de la educación empresarial en la educación superior en las intenciones comerciales de las universidades chinas*, publicado en el *Journal of Small Business and Enterprise Development*.

Una red de cocitación resuelve la relación de cocitación de referencias, que tiene en cuenta la afinidad intelectual entre los autores y, por tanto, sus debidas contribuciones científicas. Este análisis es crucial para citar dos obras o autores en la producción científica para demostrar la estructura del conocimiento en un campo.

La Figura 1 muestra la red de relaciones de citas de referencia, asumiendo al menos 4 citas como parámetro de corte, lo que da como resultado una red de 22 interacciones, formando 3 grupos. Los círculos se identifican por el nombre del primer autor. El color resalta el tamaño de los espacios y círculos asociados al trabajo, así como la cantidad de citas que cada investigador ha recibido a través de su trabajo.

Análisis Situacional: Resultados del sector

En el año 2022 las entidades del sistema financiero fueron, como se indicó en líneas anteriores, uno

de los sectores claves que consolidan su crecimiento, dicho sector, destinó 17% más el volumen de líneas de crédito en el 2022 en comparación con el año anterior y registra un aumento de su PIB sectorial de 2.7%, con estas expectativas se prevé que el sector crecerá en 3.3% para el año en curso.

Figura 1
Red de Cocitación

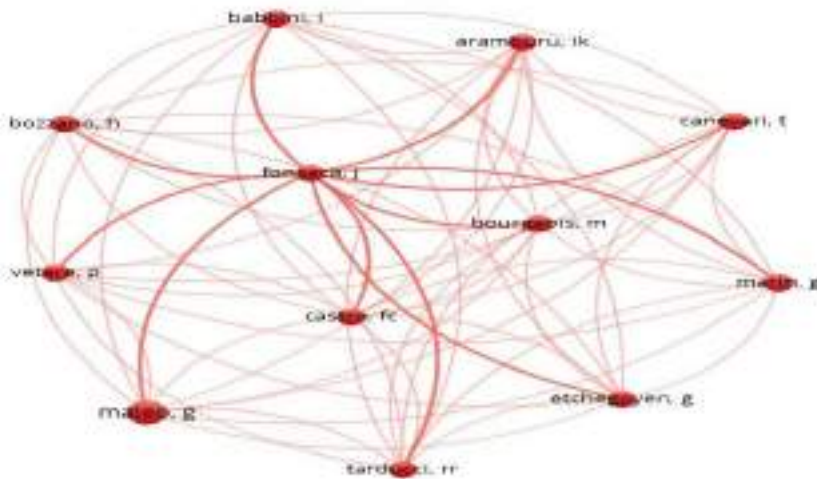

Fuente: Elaboración propia a partir de los datos de Dimensions.

Luego en la Tabla 1 se detalla el análisis situacional y su respectiva matriz estratégica FO – FA - DO - DA:

1. Matriz DAFO. Diagnóstico de la evaluación.
2. DAFO ponderado, Matriz de Holmes, esta permite jerarquizar Fortalezas y Oportunidades, la misma que se tomaron en consideración con una matriz causa-efecto, que jerarquiza debilidades y amenazas).
3. Factores estratégicos Con la priorización se establecen 10 estrategias de tipo ofensivo, defensivo, de reacción y aplicación.

Las ponderaciones obtenidas muestran el orden de aplicación de las estrategias planteadas, mismas que han sido la pieza fundamental para la elaboración de los planes operativos que han hecho posible la sustentabilidad de las instituciones financieras del sector financiero, aquellas que han podido obtener los resultados presentados en el estudio.

En relación con las estrategias crediticias aplicadas en la Banca, estas aportaron con el crecimiento de las utilidades del sector en un 53%, los cuales permiten observar los esfuerzos que realizaron para mejorar dicho rubro en las metas propuestas en el 2021.

Tabla 1
Matriz Estratégica

Factores Internos	Oportunidades	Amenazas		
	O1 Capacidad de pago (clientes)	A3 Competencia interna desleal		
	O2 Uso de Tecnología (plataformas)	A4 Tecnología e innovación (Competencia)		
Factores Externos	Oportunidades	Amenazas		
	O4 Líneas de créditos (aprobadas)	A2 Niveles de endeudamientos (altos)		
			Estrategias Ofensivas FO	Estrategias de Reacción FA
Fortalezas	F1 Servicios y atención personalizada	Calificación de líneas de crédito con presupuesto de inversión	Negociar las tasas de interés con base en la discrecionalidad permitida, monto, plazos y destino del crédito.	
	F2 Nuevas iniciativas de Negocios	Desarrollar nuevas iniciativas de negocios según la capacidad de pago de los clientes en la actualidad	Líneas de crédito a largo plazo, en función del análisis de clientes con récord altos o garantías constituidas.	
	F3 Segmentos de clientes sólidos	Concientizar a los segmentos base de clientes al uso de la transacción en línea	Crear un plan de sucesión de deudas, las cuales incluyan inversión y capital de trabajo.	
	F4 Calificación de riesgo			
			Estrategias de Adaptación DO	Estrategias Defensivas DA
Debilidades	D1 Concentración elevada (concesión de crediticia)	Plan de seguimiento a la vinculación de clientes por parte de asesores de negocios	Aplicación de tasas de intereses según la segmentación de cartera de crédito	
	D2 Direccionamiento de visitas (clientes)	Diversificación del portafolio de negocios	Ajustar los plazos en las amortizaciones de acuerdo con la actividad del cliente, es decir: Pagos mensuales, trimestrales o al término	
	D3 Cumplir presupuesto (colocación créditos)	Proyecciones sobre productos financieros según el segmento de clientes		

Fuente: Elaboración propia a partir de los datos obtenidos en ASOBANCA.

Actualidad del sistema financiero nacional en el Ecuador

En la actualidad el total de activos al cierre de junio del año 2023 alcanzó un saldo acumulado de \$57.549 millones, en comparación a lo obtenido en junio de 2022 donde este rubro alcanzó \$52.680 millones, en términos anuales esta cuenta presenta un crecimiento del 9.20% mensualmente y este rubro creció en 0.1%, frente a mayo. En términos anuales, se registra un crecimiento absoluto de \$4.869 millones esto en lo que respecta a la cuenta de activo, en lo que respecta a las inversiones al cierre del mismo mes la cuenta de inversiones cuenta con un saldo de \$5.850 millones que, si lo comparamos con mayo, decreció en un 5.30%, si nos referimos a términos anuales las inversiones

crecieron en 4.90% lo cual significó \$302 millones menos en la cuenta de inversiones.

Los fondos disponibles en el exterior del sistema bancario privado registran un crecimiento mensual del 35.30% esto quiere decir que el crecimiento en el saldo es de \$260 millones. La participación de los fondos disponibles en el exterior respecto al total de la cuenta de activos es de 2.2% en junio de 2023, comparándolo con el total registrado en el mismo mes del 2022, que fue de 1.90%.

Para concluir, es importante mencionar otros aspectos importantes como la solvencia, liquidez, tasas de interés, la rentabilidad del patrimonio y por último los activos por banco, estos son también indicadores importantes a la hora de plantear las estrategias.

Según información disponible presentada por ASOBANCA (2023), la relación entre el patrimonio técnico constitutivo y el total de activos ponderados por riesgo, al cierre de mayo de 2023 este llegó al 12.90% superando el requerimiento legal la cual indica que esta proporción debe de ser menos del 9%, este indicador decreció de manera anual en 0.70 puntos porcentuales y evidencia la solvencia patrimonial.

Por otra parte, la liquidez del sistema financiero nacional cuenta con muy buena salud, la liquidez bancaria referente a la relación entre fondos disponibles y el total de depósitos a corto plazo fue de 25.10% para junio de 2023, esta ratio creció en 1.90% puntos porcentuales con relación al mismo mes del año anterior, es decir, junio de 2022.

Las tasas de interés juegan un papel importante en la toma de decisiones estratégicas en el sector bancario del Ecuador, pero será parte de un nuevo estudio con base en lo establecido en este documento de investigación.

Conclusiones y Recomendaciones

En síntesis, podemos sostener que las variables Estrategias financieras (independiente) y sostenibilidad y crecimiento están relacionadas, se muestra la veracidad y se comprueba que las estrategias financieras aportan de manera importante en el crecimiento económico social, en función del ámbito de las entidades financieras.

La gestión financiera de captación y colocación es dinámica en cuanto a crecimiento de productos a la vista y a plazo, por ende, es un aporte importante en el desarrollo económico de la sociedad que confía los recursos que posee a la banca nacional. Respeto a la colocación de la cartera de créditos el crecimiento es constante, por tanto, se demanda de estrategias financieras que permitan motivar a que un número mayor de personas, accedan a los créditos de la banca y así mismo con montos más altos en condiciones con estándares altos de calidad, servicio al cliente y satisfacción de necesidades.

Tomando en consideración que las estrategias financieras son un instrumento importante en la gestión de gerencia ella garantiza que se cumplan todos los niveles de intermediación financiera en cada plaza donde la banca tenga presencia, siempre será recomendable buscar la satisfacción del cliente sabiendo que la banca representa un negocio a largo plazo. Es de gran importancia mantener actualizada la cartera de productos financieros de calidad que demuestren competitividad en el mercado.

Es indudable que la constante capacitación al personal será el pilar que soporte el sistema, buscando en toda medida la innovación y el crecimiento de las plataformas y sistemas de información con los cuales se pueda dar seguimiento y control integral a los procesos.

Referencias

- Araújo, C. A. (2006). Bibliometria: evolução histórica e questões atuais. *Em Questão*, 12(1), 11-32.
- ASOBANCA. (2023). *Boletín Macroeconómico* [Julio-2023]. <https://tinyurl.com/mr2d5swe>
- ASOBANCA. (2023). *Mapa de Inclusión. Puntos de Atención*. <https://tinyurl.com/2y7evxad>
- BCE. (2023). *Boletín de Prensa. La economía ecuatoriana registró un incremento interanual de 0.7% en el primer trimestre*. <https://tinyurl.com/45hkee4z>
- Bufrem, L., & Prates, Y. (2005). O saber científico registrado e as práticas de mensuração da informação. *Ciência da Informação*, 34(2), 9-25. <https://tinyurl.com/ynrbjv37>
- Burgos Romero, C. (2018). La responsabilidad social o sostenibilidad: un enfoque desde el entorno y la comunicación. *RETOS. Revista de Ciencias de la Administración y Economía*, 8(16), 47-59. <https://doi.org/10.17163/ret.n16.2018.04>
- Chueke, G. V., & Amatucci, M. (2015). ¿O que é bibliometria? Uma introdução ao Fórum. *Internext*, 10(2), 1-5. <https://doi.org/10.18568/1980-4865.1021-5>
- Escoto, R. (2011). *Banca Comercial*. Google. <https://tinyurl.com/35y465xz>
- Fajardo, V. (2020, abril). Condiciones de empleo formal e informal en Ecuador. *Revista Científica Dominio de la Ciencia*, 6. <https://doi.org/10.23857/dc.v6i2.1168>
- Iturralde-Solorzano, R., & Ordoñez-Iturralde, D. (2022, 6 de diciembre). *Modelo de Administración en organizaciones contemporáneas*. Manglar Editores.
- Kaplan, & Norton, D. (2014). *Mapas Estratégicos*. Harvard Business Press.
- Laudano, M. C., Marzi, G., & Caputo, A. (2018). A decade of the International Journal of Entrepreneurship and Small Business: a bibliometric analysis. *International Journal of Entrepreneurship and Small Business*, 33(2), 289-314. <https://tinyurl.com/mrw8smtc>

- Lazovska, D. (2019, noviembre). Debes incluir la responsabilidad social en la contratación de personal. *Expoknews*. <https://tinyurl.com/j3kd9j8t>
- Lobato, D. (2015). *Estrategia de Empresas*. Editora FGV.
- Lotka, A. J. (1926). Science progress in the twentieth century (1919-1933). *Elements of Physical Biology*, 21, 341-343.
- Narváz Gómez, G. (2014). *Desarrollo del sector financiero como factor de crecimiento económico en Ecuador y América Latina*. FLACSO.
- Tague-Sutcliffe, J. (1992). An introduction to informetrics. *Information Processing & Management*, 28(1), 1-3. [https://doi.org/10.1016/0306-4573\(92\)90087-G](https://doi.org/10.1016/0306-4573(92)90087-G)



Los influencers como estrategia de marketing en Guayaquil

Influencers as marketing strategy in Guayaquil

Jessica Julieta Aroca Clavijo
Docente carrera de Comercio Exterior-Facultad de Administración
Universidad Laica VICENTE ROCAFUERTE de Guayaquil
Guayaquil-Ecuador
jarocac@ulvr.edu.ec
<https://orcid.org/0000-0002-8790-4875>

Ronald Andrés González Aroca
Estudiante carrera de Administración de Empresas
Universidad Laica VICENTE ROCAFUERTE de Guayaquil
Guayaquil-Ecuador
rgonzaleza@ulvr.edu.ec

Resumen

Este artículo investiga la importancia de los hoy llamados influencers como parte de la estrategia de marketing de los diferentes productos que se promocionan a través de las redes sociales, en la ciudad de Guayaquil. Se hace importante y necesaria la pregunta, los influencers, realmente influyen en el comportamiento y decisión de compra de los consumidores o para qué tipo de productos lo hacen, ¿o para qué segmento de mercado lo hacen? Se busca determinar su importancia en la sociedad de hoy, la imagen que estos tienen en la comunidad, y si realmente incrementan las ventas de los productos que promocionan; aprovechando el gran alcance que hoy las redes sociales tienen. Dentro de las principales conclusiones se destaca la justificación del uso del influencer por empresas de diferentes sectores de la producción, dentro de la estrategia de marketing digital que poseen.

Palabras clave: Medios sociales, Estrategias de comunicación, Empresa.

Abstract

This article investigates the importance of today's so-called influencers as part of the marketing strategy of the different products that are promoted through social networks, in the city of Guayaquil. The question becomes important and necessary, do influencers really influence the behavior and purchasing decision of consumers, or for what type of products do they do it, or for what market segment do they do it? It seeks to determine their importance in today's society, the image they have in the community, and if they really increase the sales of the products, they promote; taking advantage of the great reach that social networks have today. Among the main

conclusions, the justification for the use of the influencer by companies from different production sectors stands out, within the digital marketing strategy they have.

Keywords: Social media, Communication strategies, Enterprises.

Introducción

Las empresas deben conocer específicamente su mercado objetivo, con el fin de crear los productos necesarios para este grupo de personas, analizan sus características y comportamiento de estos, todo esto enmarcado en una correcta publicidad para estos productos o servicios. Una de las herramientas más utilizadas para este proceso, es la segmentación de mercado, que permite a las empresas, identificar las características de este grupo objetivo, con el afán de crear acciones de comunicación efectivas (García, 2001).

Es fundamental indicar que dentro de las variables de influencia de los procesos de decisión que compra, que todos los consumidores realizan previo a efectuar una; se encuentra la variable de la información. Esta información se obtiene de dos fuentes: la información comercial y la información social (Rodríguez, 2021).

La información comercial es la menos objetiva, proviene desde la empresa, sus vendedores, información desde su web site, sus redes sociales, y desde hace algunos años, la utilización de personas o personajes que muestran el uso, beneficio o atributos del producto, generando expectativa, los hoy llamados influencers.

Hoy, en pleno Siglo XXI, con el incremento de la tecnología y de esta el uso de herramientas digitales, inicia la utilización del término *influencia social*; el mismo que abarca el proceso de inducir a las personas a que tengan una opinión, a través de las interacciones que realizan (Carr, 2015). Este término, hoy conocido como influencers, es un vocablo en la lengua anglosajona, que no tiene una exacta traducción al español, es por eso que lo utilizamos de manera regular (Kang, 2001). La Real Académica de la Lengua Española (s.f.), indica que la voz *influencers* es un anglicismo usado en referencia a una persona con capacidad para influir sobre otras, principalmente a través de las redes sociales. Como alternativa en español, se recomienda el uso de influyente.

Este término se ha popularizado en los últimos años como consecuencia del uso de personas reconocidas en una sociedad como artistas, deportistas, personas que laboran en televisión, figuras públicas, celebridades, etc., para el uso de la promoción de sus productos; normalmente estas personas tienen un gran número de seguidores en sus redes sociales (Chen, 2017). Sin embargo, es importante realizar una diferenciación entre influencers, creador de contenido, líder de opinión o

famoso (Gómez, 2018).

Pero siempre es importante determinar y analizar el perfil del influencer, el mismo que debe compaginar con los principios y valores de la empresa y/o marca; esto es debido a que al momento de utilizar un influencer, se vincula automáticamente su marca con el influyente (Cobbis, 2024).

Los perfiles deben variar, ser similares y correlacionados con la marca correspondiente, es así que hay que analizar exhaustivamente a la persona, para que pueda ser parte del grupo de embajadores de la marca. Debe ser un experto en el área, que es lo recomendable, que sea especializado en el producto que pueda estar promocionando (Rodríguez, 2022), lamentablemente esto, por lo general, no se da.

En cuanto al ser líder de opinión, a pesar de que se ejerce un cierto liderazgo de la opinión en su público objetivo, los influencers, no pueden ser, ni se catalogan como líderes (Yasa & Birsén, 2024).

La legitimidad y la conexión que proporcionan los influencers, en muchas ocasiones generan una mayor confianza por parte de los seguidores, lo que se traduce en conversiones efectivas para la marca (Choez & Tapia, 2024).

En cuanto a los valores que cobran los influencers, estos van a depender de la red social en que se va a pautar, si la publicación se encuentra en historias, que se borran en 24 horas; o en el feed, en donde quedan colgadas mucho tiempo; además qué tanta producción necesita estos influencers (San Miguel, 2020). Pero para que estos influencers puedan cobrar más por sus publicaciones, ellos también deben de realizar estrategias correspondientes para hacer su contenido interesante para un grupo objetivo (Senior, 2023).

Al hablar de influencers, es importante realizar una clasificación, ya que muchas personas confunden los términos: tenemos en primer lugar a la celebridad: es un rostro conocido por gran parte de la sociedad; en segundo lugar, tenemos la figura del experto, es una persona que se identifica como experto en un tema concreto, cuya audiencia no va a ser tan numerosa, pero sí muy específica, esa credibilidad va a ser muy útil para el producto que sea patrocinar; finalmente, tenemos el *blogger*, es una persona con conocimientos de actuación, con miles de seguidores en redes, que apoya a alguna marca (Castelló & Del Pino, 2015).

Ahora bien, con toda esta información: ¿cómo se arma un plan de marketing, en el que se desee utilizar a los influencers, en cualquiera de sus clasificaciones? En primer lugar, se debe entender la marca y el entorno que lo rodea; definir el día a día de los consumidores; escribir la esencia de la marca; definir el presupuesto para el influencer; objetivos y metas de la marca; seleccionar a los

influencers; diseñar la campaña; monitorear la campaña y actividad de los influencers; analizar los resultados contra ventas y retorno de la inversión; y retroalimentar (Miguel, 2020).

Las redes sociales han cambiado la forma de realizar las compras, pensar y actuar de los consumidores; hay cambios profundos que han resultado replantear paradigmas del marketing tradicional, hoy el consumidor investiga mucho sobre el producto antes de proceder a la compra (Curiel, 2018).

Metodología

Esta investigación es de carácter descriptivo, con un enfoque cuantitativo (Senior, 2023). Se realizaron encuestas, a través de Google Forms, a los ciudadanos de Guayaquil, sin importar su edad, sexo o condición social; importante indicar que el universo se determinó para ciudadanos de Guayaquil, desde los 15 años.

Las respuestas son las siguientes: en la primera pregunta, se refería a si el encuestado posee redes sociales; el 100% de la población indicó que, si tiene por lo menos una cuenta en redes sociales. Esto nos da el indicio que las RR. SS. son utilizadas por lo menos por toda la población de más de 15 años.

En la segunda pregunta que se realizó, fue cuáles son las redes sociales en las que tiene cuenta, que regularmente utiliza, los resultados que nos arrojaron indican que el 95.1% de los encuestados se refiere a la red social WhatsApp; en el segundo lugar de preferencia de los consumidores, se encuentra con 87% el Instagram; en tercer lugar, con el 83.1%; el TikTok con 82.0%; en cuarto lugar, una de la primera Red social creada, con un 81.3% Facebook y ya algo lejos YouTube, X, LinkedIn y otros. Esto nos evidencia que cada persona posee varias redes sociales, es decir, no utiliza solo una de ellas.

La tercera pregunta fue: Usted busca información en RR. SS. previo a realizar alguna compra. Los resultados nos arrojan que el 53.3% refiere *a veces*; un 37.4 que sí, que siempre; y apenas un 9.3%, indicó que no, tal como se demuestra en la Figura uno, en que la manera de comprar y sobre todo de buscar información previa a la compra ha cambiado.

En la pregunta siguiente se realiza la consulta, si conoce a los *influencers*; las respuestas evidencian que el 81.3% indica que sí; el 15,90% que algo y solo el 2.8% de los encuestados no conocen el término, ni lo que estos hacen.

Al indagar sobre la confianza de la información o recomendaciones de los *influencers*, el 51,2%, indicó que es mediano, otorgando en una escala del 1 al 5; siendo uno poco y 5 mucho, la

valoración de 3; el 19.5% otorgando un 2; el 16,3% le dio 1; el 11% lo calificó con el número 4; y apenas el 2% lo catalogó como de altísima recomendación.

Al preguntar la honestidad, las respuestas coinciden en los porcentajes de la pregunta anterior, su honestidad en un 50%, la califican de 3; en una escala del 1 al 5, siendo uno lo más bajo; 2 con un 23.6%; 1 con 15,4%; 4 con un 9.3%; y finalmente con 5 el 1,6%

Sobre los tipos de productos que las personas, previo a la decisión de compra, buscan información y gustan de una recomendación; con un mayor porcentaje los restaurantes, seguido por accesorios, productos de belleza, moda, calzado y carteras, educación, eventos, etc., como se observa en la Figura 1.

Figura 1
Tipos de productos que busca recomendación

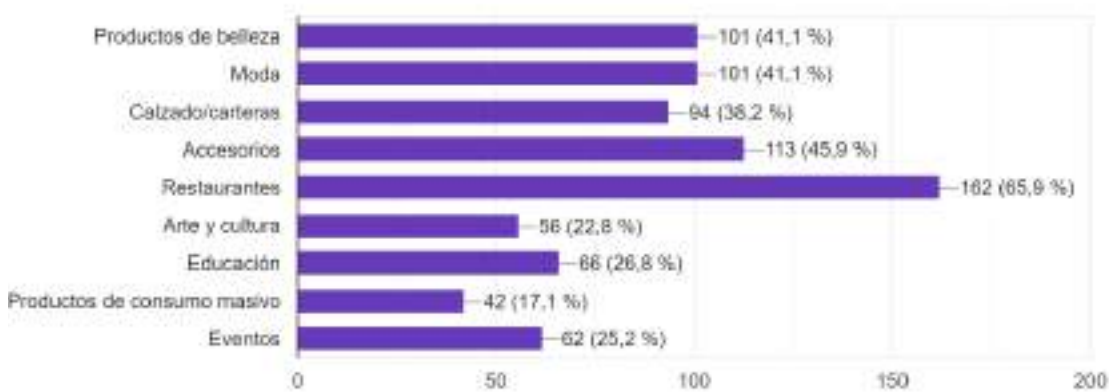

En la siguiente pregunta, refiere al seguir a los influencers, la mayoría, el 52.8%, indica que sigue entre 1 y 5 influencers; el 28.9% de los encuestados de 6 a 15; el 10%, indica que sigue entre 16 y 26 influencers; y, finalmente el 7.7% refiere seguir a más de 27 personas conocidas como influencers.

Finalmente, se realizó la última pregunta, para que nos indiquen, si los influencers, exageran en los atributos del producto o servicio; las respuestas que encontramos fue que esta frase es afirmativa en un 56.1%; un tal vez 37%; y el apenas 6.9% que no.

Discusión

Se puede determinar que las personas que habitan en Guayaquil, desde aproximadamente los 15 años, tienen acceso a tener cuentas en varias redes sociales; que las más utilizadas son el WhatsApp, seguramente por la facilidad y baja complejidad en el uso; en donde se pueden enviar textos, audios,

videos, documentos, fotos, etc. Así mismo en esta red social, se pueden enviar mensajes personalizados o exclusivo para una persona, o se pueden crear los tan conocidos grupos, en donde en virtud de algún tema en común, se tienen estos; por lo regular, familia, trabajo, estudios, lugar de vivienda, etc., son los grupos que se posee.

Así mismo encontramos que Facebook, a pesar de que no fue la primera red social, fue aquella que se multiplicó en los primeros años, sin embargo, con la aparición de otras, en estos momentos no es la que mayormente se utiliza, siendo desplazada por Instagram, que ahora es del mismo grupo económico y por TikTok, la misma que en el pospandemia ha crecido de manera muy acelerada.

Es fundamental el perfil del influencer y su credibilidad para generar relación con el nivel de compra de la marca; es decir, existen creadores de contenidos, que no tienen una alta credibilidad y esto repercutirá directamente en la fidelidad o decisión de compra de los productos.

En definitiva, es una estrategia muy valedera, en que la naturalidad, transparencia y buena imagen de los influencers hace que se cree una conexión directa con el producto, que interactúen con sus publicaciones, reels, recomendaciones de marca, concursos, encuestas, etc. Además, que los valores de los influencers deben ser los mismos que de la marca.

Conclusiones

Vivimos en un mundo muy competitivo, en donde las empresas cada día buscan estrategias para captar la atención, fidelidad, pero sobre todo la compra de sus productos, por parte de los consumidores, es así que se crea esta figura del influencer, que básicamente es un marketing influyente, a través de personas o personajes reconocidos en una sociedad; obviamente, las empresas deben de analizar las características, imagen, etc., del influencer, para dirigirlo a un mercado particular, que responda a la influencia de esta persona.

El tener éxito en una organización dentro de sus redes sociales, no se basa únicamente en el tener muchos seguidores, likes o una gran interacción; sino en el poder transformar estos, en compras efectivas que permitan que el producto se encuentre muy bien posicionado dentro de su mercado. En cuanto a los costos, estos pueden variar dependiendo del influencer, por lo que hay un amplio rango de valores. Finalmente, toda estrategia para captar y retener clientes es valedera, incluyendo el uso de los influencers.

En un mercado globalizado, sumado a la revolución digital que tenemos, actualmente el consumidor es cada vez más exigente y se encuentra más informado; existen altos niveles de competencia que las empresas deben cada día obligarse a utilizar todos sus recursos para mantenerse y crecer.

Referencias

- Carr, C., & Hayes, R. A. (2015). Social media: Defining, developing and divining. *Atlantic Journal of Communication*, 46-65.
- Castelló, A., & Del Pino, C. (2015). La comunicación publicitaria con influencers. *REDMARKA*, 21.
- Chen, A., Lu, Y., Gupta, S., & Xiaolin, Y. (2017). Customers purchase decision-making process in social commerce: A social learning perspective. *International Journal of Information Management*, 627-638.
- Choez, L., & Tapia, A. (2024). *Estrategias de marketing de influencers dirigidas a la generación centennials de Guayaquil*. Guayaquil.
- Cobbis. (2024, 3 de julio). *Cobbis.com*. <https://coobis.com/es/cooblog/brand-advocate/>
- Curiel, C. P. (2018). El marketing de influencia en moda: Estudio del nuevo modelo de consumo en Instagram de los millennials universitarios. *AdComunica*, 225-281.
- García, M. (2001). *Las claves de la publicidad*. ESIC.
- Gómez, B. (2018). El influencer: herramienta clave en el contexto digital de la publicidad engañosa. *Methaodos*.
- Kang, K., & Yang, K. (2001). The effects of ethnicity and product on purchase decision making. *Journal of Advertising Research*, 39-48.
- Miguel, P. S. (2020). *Influencer marketing*. Almuzara.
- Real Academia Española. (s.f.). Influencer. Recuperado el 13 de junio de 2024, de <https://tinyurl.com/5bh8t46j>
- Rodríguez, S. (2021). *Consumidor consciente, un recorrido por su toma de decisiones*. ESIC Editorial.
- Rodríguez, P., & Sánchez, M. (2022). Uso de influencers en el marketing digital de las empresas turísticas españolas. *Cuadernos.info*.
- San Miguel, P. (2020). *Influencer marketing: Conecta tu marca con el público*. Almuzara.
- Senior, D. (2023). *Conquista tu audiencia, consejos y estrategias para influencers exitosos*. Galicia.
- Yasa, H., & Birsen, H. (2024). Do influencers view themselves as opinion leaders? *Vivat Academica*.

Formación Integral, Atención a la Diversidad y Educación Inclusiva



ÍNDICE

MEMORIAS INPIN 2024

“Nuevas Tecnologías aplicadas a las Ciencias”

EJE 2: Formación Integral, Atención a la Diversidad y Educación Inclusiva

1	El cuerpo biológico y el cuerpo de las prácticas para ser un buen deportista	1-10
2	Caso ZUMAR. – Adaptación del Modelo Instruccional S.A.L.V.I para la planificación extracurricular de estudiantes con necesidades educativas específicas	11-21
3	Las prácticas corporales, el contexto social-cultural y los significantes en la construcción de un buen deportista	22-31
4	La ética en la Inteligencia Artificial y la integridad académica: perspectiva de los estudiantes universitarios en Guayaquil	32-40
5	Las Universidades del Bienestar Benito Juárez García, retos de la universidad pública inclusiva en México	41-45
6	Desafíos de los Estudiantes de Educación Inicial en Prácticas Preprofesionales: Un Estudio del Periodo Académico marzo-agosto 2023	46-56
7	Equinoterapia para fomentar el desarrollo psicomotor en niños preescolares con síndrome de Down	57-65
8	Impacto de la gamificación en el aprendizaje de las carreras tecnológicas en Ecuador durante el período 2020 – 2022	66-73
9	La inteligencia emocional, herramienta de desarrollo y madurez personal	74-79
10	La Importancia del Aprendizaje Visual en la Educación Inicial: Beneficios y Estrategias para el Desarrollo Infantil	80-85
11	Revisión sistemática sobre el uso de Chatgpt y Consensus en la redacción científica	86-92
12	Asertividad y empatía en la educación para la concientización de las deficiencias académicas	93-103
13	El rol del docente en la formación integral de los estudiantes durante el proceso educativo preprofesional	104-111
14	La habilidad de leer y escribir en los niños	112-120
15	Integración de la Inteligencia Artificial en los Trabajos Académicos: Una Experiencia Docente	121-126
16	La importancia de la evaluación psicopedagógica en el desarrollo de adaptaciones curriculares	127-131
17	Actividades lúdicas para el aprendizaje de la lectoescritura	132-140
18	Desarrollo y optimización de habilidades sociales en estudiantes con altas capacidades en Educación Básica Elemental: Una revisión sistemática	141-147
19	Explorando la influencia de los supervisores de prácticas en la formación de valores profesionales de estudiantes universitarios	148-155
20	El papel de los pictogramas en el desarrollo de habilidades de lectoescritura en estudiantes con NEE	156-161
21	Estrategias para fomentar el interés en la investigación científica entre los estudiantes de pregrado de la ULVR	162-167

22	Actividades lúdicas educativas para el desarrollo de habilidades motrices en niños de Tarifa de Samborondón	168-172
23	Estudio del trabajo colaborativo del docente universitario para la práctica pedagógica investigativa	173-176
24	El desarrollo del concepto de número en niños	177-182
25	Diseño Curricular desde una perspectiva inclusiva y diversa en el contexto psicopedagógico	183-189
26	Desarrollo Integral en Educación Inicial a través de la danza folclórica	190-194
27	Pensar y leer: Una lección de Schopenhauer para el conocimiento académico	195-201
28	El aprendizaje híbrido: y sus ventajas en el rendimiento académico	202-211
29	Estrategias interactivas para la optimización del desempeño docente en el área de Matemática	212-218
30	El método lúdico para el desarrollo de habilidades cognitivas en niños con trastorno del espectro autista.	219-228
31	Evolución e innovación: el papel del psicopedagogo en la transformación del diseño curricular	229-234
32	La evaluación formativa del docente de educación superior	235-239
33	Adaptaciones curriculares al perfil del estudiante con necesidades educativas especiales asociadas y no asociadas a una discapacidad	240-245
34	Atención a la diversidad y acompañamiento psicopedagógico, labor de los integrantes del Departamento de Bienestar Estudiantil	246-251
35	Consecuencias del ajuste del currículo de Bachillerato General Unificado y sus adaptaciones pospandemia	252-256
36	Adaptaciones curriculares para la inclusión de niños con autismo en el modelo de escolaridad integradora	257-262
37	Método andragógico para la reinserción inclusiva de jóvenes y adultos	263-271
38	La Educación como catalizadora de la creatividad y la interdisciplinariedad	272-277
39	El papel de la nutrición en el Desarrollo Infantil y Rendimiento en la Educación Inicial	278-281
40	El impacto de la inclusión de nuevas tecnologías en el diseño curricular de la psicopedagogía	282-287
41	Integración de la tecnología en la educación inicial y su incidencia en el desarrollo crítico del infante	288-293
42	Enfoque Waldorf en la atención al sedentarismo en niños de educación inicial	294-301
43	Importancia del juego para fomentar el desarrollo integral del niño en el currículo de Educación Inicial	302-307
44	Desafíos para la Atención a la Diversidad en el Contexto Universitario	308-313

El cuerpo biológico y el cuerpo de las prácticas para ser un buen deportista

The biological body and the body of practices to be a good athlete

Erica Anahí Páez

Investigadora del CICES, Facultad de Humanidades y Ciencias de la Educación
Universidad Nacional de La Plata
Buenos Aires-Argentina
ericapaez@live.com.ar

Resumen

La historia en el campo deportivo fue concebida a partir de prácticas orientadas hacia el desarrollo neuromotor de un individuo, tomando en cuenta mayormente un individuo biológico; desde esta visión, se ha estudiado al deportista y sus acciones desde las Ciencias Humanas y Fisiológicas, pero no se ha tenido en cuenta el cuerpo del deportista como efecto de una práctica social y cultural; que hace que esas condiciones físicas dejen de tener sentido y se construyan significantes en relación con las prácticas. El trabajo de investigación surge a partir de este supuesto, utilizando una metodología cualitativa descriptiva, con el objetivo de poner en tensión este cuerpo biológico del deportista y abordar los discursos que fundamentan sus prácticas, lugar donde se construye el cuerpo simbólico atravesado por la cultura y el lenguaje; lo que permite dar profundidad a nuevos significantes que lo construyen. Ser un buen deportista no es tener buen rendimiento o ser talentoso por sus capacidades físicas, donde lo biológico es lo prioritario. Por el contrario, la investigación determina que un buen deportista se construye a través de sus prácticas que toman significado a lo largo de su vida y en las que se refleja un cuerpo elaborado en la cultura, en la sociedad, en el lenguaje y en las relaciones que va teniendo con los otros.

Palabras claves: Deportista, Prácticas, Cultura.

Abstract

History in the sports field was conceived from practices oriented towards the neuromotor development of an individual, taking into account mostly a biological individual; from this point of view, the athlete and his actions have been studied from the Human and Physiological Sciences, but the athlete's body has not been taken into account as an effect of a social and cultural practice; which makes these physical conditions cease to have meaning and signifiers are constructed in relation to practices. The research work arises from this assumption, using a qualitative descriptive methodology, with the aim of putting this biological body of the athlete in tension and addressing

the discourses that underpin their practices, a place where the symbolic body is constructed crossed by culture and language; which allows us to give depth to new signifiers that construct it. Being a good athlete is not about performing well or being talented because of your physical abilities, where biology is the priority. On the contrary, research determines that a good athlete is built through his practices that take meaning throughout his life and in which a body is reflected in culture, society, language and the relationships he has with others.

Keywords: Athlete, Practices, Culture.

Introducción

Durante muchos años se ha estudiado el deporte para fundamentar las condiciones que determinan un deportista de élite, componentes, medidas, estándares, etc.; que daría una salida hacia la búsqueda de un triunfo y la obtención de un buen resultado, la profesionalización del deportista y la mecanización de la técnica; en líneas generales cómo pensar futuros talentos deportivos. En efecto, el espectro de trabajos e investigaciones realizadas sobre el deporte y el cuerpo del deportista, solo comprenden el campo de la ejecución motora y el desarrollo del talento, pensados desde las Ciencias Naturales, la Fisiología del Deporte y la Teoría del Rendimiento Deportivo. De hecho, esta teoría, se conforma desde un saber, que pretende ser científico, en las estructuras biológicas del movimiento y en el análisis estructural de diferentes prácticas, pero no logra un análisis político de la práctica, ni de los sujetos que en ella se manifiestan.

Para comprender cómo se construye un deportista a lo largo del tiempo, es necesario bucear en las lógicas deportivas y analizar esos espacios en los cuales el cuerpo del deportista adquiere una relación particular con su práctica corporal, es decir; los caminos que toma el cuerpo para entrar en juego en el campo deportivo con ciertas reglas sociales que hacen que la vida biológica sea atravesada por prácticas. En este sentido, el problema de investigación aparece ¿de qué manera puede pensarse el cuerpo de las prácticas del deportista para su formación, qué discursos fundamentan estas prácticas y qué sentidos tiene el cuerpo en esta formación?

Es importante pensar el cuerpo del deportista en los términos del lenguaje, no como sujeto solo biológico, sino como un sujeto atravesado por las prácticas. Como plantea Rocha (2012):

Pensar que el hombre no es animal que solo puede su propia potencia, sino que, por su capacidad simbólica, puede tanto ser como no ser, hacer como no hacer, y puede justamente aquello que no puede, abre nuevos horizontes tanto para el que aprende como para el que enseña. (p. 130)

El cuerpo pertenece y se constituye en la cultura, como lo plantea Crisorio (2010) “nuestro cuerpo son las acciones de nuestro cuerpo (...) fragmentos y acciones en devenir, cambiantes, inestables, resistentes a toda percepción unitaria e interior” (p. 224).

Esta investigación tiene por objetivo analizar el cuerpo que se aborda en la enseñanza deportiva y cómo ha sido pensado el cuerpo a lo largo de su vida para ser un buen deportista. La posición epistemológica del cuerpo es constituida por un conjunto de enfoques, procedimientos y herramientas que hacen al método. “Teoría y método conforman una unidad constitutiva del quehacer científico, donde la primera establece el marco conceptual dentro del que se desarrolla el segundo, y este fija el horizonte de aplicabilidad de la primera” (Marradi et al., 2007, p. 65).

Dicho estudio pretende establecer y tensionar los significados del talento deportivo y los desplazamientos del discurso de la genética a la epigenética. La investigación finalmente, busca considerar la dimensión histórica de las teorías, de las instituciones y de las sociedades en las que estas prácticas aparecen, es decir, la dimensión histórica y política de las prácticas del deportista. En este sentido “no existe una naturaleza humana definible e identificable en cuanto tal, con independencia de los significados que la cultura y por ende la historia, han impreso en ella a lo largo del tiempo” (Espósito, 2006, p. 50).

Metodología

El trabajo de investigación fue realizado durante los años 2018, 2019, 2020 y el trabajo final fue presentado en el año 2021. El mismo es parte de un capítulo de la Tesis Magistral en Deporte de la Facultad de Humanidades y Ciencias de la Educación de la Universidad Nacional de La Plata de la República Argentina, denominada *¿Cómo se construye un buen deportista? Una investigación desde las prácticas*. La investigación es considerada No Experimental; con una metodología cualitativa descriptiva con muestreo teórico e intencional. El muestreo intencional porque se seleccionaron los deportistas por su especificidad y porque sus características responden a las necesidades propias del diseño. En el muestreo teórico se seleccionaron los informes, *papers*, tesis magistrales, libros; en la medida en que cada uno arroja nuevos datos e información, lo que permitió comparar, relacionar y generar nuevas teorías.

El propósito es describir las características del objeto de conocimiento recortado en un proceso respecto del cual tenemos escaso o nulo control sobre las variables, a través del análisis teórico y su comparación con lo dicho en las entrevistas semiestructuradas de los deportistas. Según Pievi y Bravin (2009) la investigación descriptiva se ocupa de:

Las condiciones o relaciones que existen; las prácticas que prevalecen; las creencias; puntos de vista o actitudes que se mantienen; los procesos en marcha; los efectos que se sienten o las tendencias que se desarrollan. A veces, la investigación descriptiva se preocupa de cómo lo que es o lo que existe se relaciona con algún hecho precedente que ha influido, ha afectado a un suceso o condición presente. (p. 99)

En esta instancia, se realizó un análisis profundo de los documentos dando orden a los datos e información, para luego tensionar y comparar las perspectivas epistemológicas de los conceptos y teorías, formulando preguntas de investigación, encontrando lo no dicho en lo dicho y lo oculto en lo visible.

El objetivo del trabajo es poner en tensión y comparar las concepciones de cuerpo en la enseñanza deportiva y cómo ha sido pensado el cuerpo del deportista desde el talento deportivo y desde las teorías de Aprendizaje Motor e Iniciación deportiva. La recolección de datos y el análisis final, permite identificar que el cuerpo no es una sustancia que se identifique con el organismo, no es una esencia que remita una cualidad que lo asigne a priori de su historicidad; por el contrario, como dice Emiliozzi (2013) “el cuerpo del deportista remite a modos de hacer, pensar y decir, a formas de subjetividad, lo que implica el supuesto de que no hay talento o naturaleza alguna en el cuerpo” (p. 61). No se niega una existencia del cuerpo biológico, pero se establece que este se construye a partir de “una discontinuidad absoluta, un olvido radical de lo biológico en lo discursivo” (Eidelsztein, 2012, p. 31).

Resultados

Desde esta investigación cualitativa, la interpretación de los resultados es ir documentando interpretaciones teóricas con ejemplificaciones, dando respuesta a la pregunta de investigación, ¿de qué manera puede pensarse el cuerpo de las prácticas del deportista para su formación, qué discursos fundamentan estas prácticas y qué sentidos tiene el cuerpo para la formación de un buen deportista? El problema de la investigación remite a pensar las prácticas de los sujetos y los sentidos y significados que las orientan. Como lo establece Pievi y Bravin (2009) en su Documento Metodológico Orientador para la Investigación Educativa:

Los mismos provienen del acervo cultural y, por lo tanto, están constituidos por nociones de sentido común. Las inferencias analógicas, mediante las cuales atribuimos características a situaciones u objetos inéditos en base a su semejanza estructural con aquello que ya conocemos, constituyen una vía fructífera para generar nuevos conocimientos. (p. 190)

Los resultados de esta investigación contienen datos consistentes en palabras pronunciadas por los entrevistados, registro realizados durante las observaciones y el entrecruzamiento de los discursos teóricos acerca de las aproximaciones al concepto de talento deportivo y el cuerpo que lo determina; el paso de la genética a la epigenética y la concepción de cuerpo que aparece en la enseñanza deportiva.

Discusión

En primer lugar, una aproximación al cuerpo del deportista lleva a identificar que este cuerpo tiene un talento deportivo, el cual es definido como: “una aptitud acentuada en una dirección, superando la medida normal, que aún no está del todo desarrollada (...) es la disposición por encima de lo normal, de poder y querer realizar unos rendimientos en el campo del deporte” (Hahn, 1988, p. 98). En este sentido, varios autores han trabajado con el objeto de fundamentar el concepto desde hace más de 30 años atrás, pero todos tomando por objeto el cuerpo biológico del deportista.

Dentro del rendimiento deportivo aparece este cuerpo llamado talento, pero se agrega que eso no sale hacia el exterior sin la práctica. Por ello, Ruiz (como se citó en Lorenzo, 2001) nos dice que el nivel de rendimiento está directamente relacionado con la práctica acumulada y que, independientemente de las habilidades individuales, al menos son necesarios 10 años de práctica intensiva para adquirir las habilidades y experiencia requerida para empezar a ser un experto dentro de cualquier contexto.

En el mismo sentido, otros autores hacen una aproximación del concepto de talento al de experto y lo definen como “alguien experimentado, enseñado a partir de la práctica, habilidoso, ágil, dispuesto; con facilidad para rendir a partir de la práctica” (Durand-Bush & Salmela, como se citó en Lorenzo, 2001, p. 5).

Un tercer grupo de investigaciones establece una relación del talento, no con la vivencia sino con el medio:

Un sujeto talentoso es un individuo dotado de características particulares de personalidad orientadas al deporte (...) El concepto se debe extender a la interacción persona-ambiente. Un talento se desarrolla dentro de un proceso con el que él mismo está estimulado por condiciones ambientales con el fin de perfeccionar sus características potenciales de personalidad. (Baur, 1993, pp. 4-20)

Por su parte, Herbert Hopf propone la relación con el ambiente y a su vez con la práctica, es decir, retoma las tres formas en la que se ha supuesto el desarrollo del talento.

La calidad del aprendizaje anterior determina el aprendizaje presente y las dotes y el ambiente, si bien son importantes, ya no son decisivos. La tasa de incremento de lo aprendido no es paralela a los años de desarrollo, por lo tanto, el talento en cierto momento se paraliza o desaparece. La motivación para el aprendizaje se adquiere, y, por tanto, la motivación más importante que se mantiene estable es la *motivación para rendir*; y el origen decisivo de esta motivación surge durante la época preescolar. (1997, pp. 59-67)

Otro grupo de autores muy recurrente en el campo de la Educación Física escolar, sostiene esta multiplicidad de elementos para pensar el talento, y a su vez, agregan un tiempo, que es necesario y está determinado por la madurez biológica. En otras palabras, suman un elemento más que refiere a que ese interior no solo depende de todos los aspectos mencionados hasta aquí, sino también de un momento de maduración. Blázquez (1996), define como talento deportivo a “la disposición por encima de la norma de poder y querer realizar unos rendimientos elevados en el campo del deporte” (p. 57). Por último, para varios autores como Ruiz y Bompa “el éxito deportivo del ser humano es el resultado de una compleja interacción entre lo genético y lo ambiental” (citados por Capetillo Velázquez, 2008, p. 1).

Este grupo de conceptos y teorías sobre el talento deportivo refuerzan la idea de tomar al deportista como un mero organismo, lejos de representar un paradigma emergente, no solo refuerza el modo en que se ha pensado el deportista y su cuerpo, sino también, la forma de investigarlo. Estas teorías naturalistas nos alertan y nos obliga a pensar con perspectiva de futuro, teniendo en cuenta otra forma de construir al buen deportista, desde las prácticas y que toma por objeto el cuerpo, un cuerpo que se construye a partir de un orden simbólico.

Ahora bien, surge un nuevo concepto relacionado con el talento y al cuerpo del deportista: el concepto de *Epigenética*. Existen muchas formas de definir la epigenética. Una de las actuales la considera “el estudio de los cambios heredables en la expresión de los genes, que no pueden ser atribuidos a cambios en la secuencia del ADN” (Cavagnari, 2012, p. 132). Este nuevo concepto pone de manifiesto una nueva forma de pensar el cuerpo del deportista, donde lo genético deja de ser esencial para él y comienza a pensarse la construcción del mismo desde la epigenética.

Los cambios epigenéticos son debido a dos factores: uno es simplemente al *Azar*, como vivimos más tiempo hay más probabilidades de que se produzca un error y sea seleccionado. Además, también hay factores que provocan modificaciones químicas en nuestro material genético como el tabaco, el alcohol o la radiación solar. Por lo tanto, el azar y estas influencias externas se suman para provocar cambios (...) Por otra parte, también tenemos

una epigenética heredable que nos define como especie y como individuos. Es más, la epigenética nos define como seres dentro de una colectividad y un área geográfica concreta según nos adaptemos a ella. También hace lo mismo con cada órgano: determina qué es un corazón, qué es un cerebro, etc. Y dentro de un órgano define cada región del mismo. (Esteller, 2014, pp. 1-5)

De esta forma, es posible pensar el cuerpo del deportista a partir de una modificación epigenética a través de hábitos de vida. En este sentido, la epigenética da una explicación biológica a decálogos sobre la vida sana que son conocidos por la sociedad. Pero ¿cuál es la relación entre el cuerpo pensado desde la epigenética y el rendimiento deportivo?, ¿hasta qué punto la genética es determinante?

Siguiendo esta teoría, Gil (2015) plantea que lo que hace que un deportista sea el mejor de la historia, no solo depende del esfuerzo y de las facilidades que tenga esta persona, sino que la respuesta se halla en la epigenética:

Una buena genética no lo marca todo: simplemente te hace el camino más fácil. La genética marca lo que somos actualmente y hasta dónde podemos llegar en un futuro. Entonces, ¿cómo puede ser que teniendo una sola variante genética cree a grandes campeones? La explicación se halla en la *epigenética*. Esta nos dice que según los estímulos que uno introduce al cuerpo, este responde de manera distinta, haciendo que unos genes se expresen o se silencien, desactivándolos. Así, los factores del entorno y psicológicos como el entrenamiento, la dieta, el descanso o el estrés puedan modificar la expresión de los genes y, por lo tanto, hacer cambios en nuestros rasgos. (pp.1-3)

Esta teoría sobre la epigenética y el rendimiento deportivo trata de explicar que, si bien sigue considerando el cuerpo biológico, un buen deportista no depende simplemente de su genética, sino que se construye y modifica según su contexto social y cultural, es decir, que la genética del deportista puede modificarse por su epigenética. Con esto consideramos que un buen deportista no llegará a alcanzar la gloria deportiva por nacer con tal o cual genética, sino que, además, dependerá de las prácticas durante toda su vida.

Por último, el campo de la enseñanza deportiva ha pensado el cuerpo del deportista por concepciones generales de la Ciencia y por prácticas tanto universales como totalizadoras, las cuales han sido estructuradas por discursos dogmáticos, verdades inobjetables y argumentos orientados hacia la norma como principio para la articulación entre la enseñanza y el aprendizaje. Esta forma de pensar, no solo el campo de las prácticas corporales, sino, además, las relaciones

ontológicas más complejas dentro del campo educativo, redujo toda forma de existencia y de posibilidad a lo *natural*. Behares (2008) lo describe como “el atajo cognitivista que Descartes ha hecho que se acostumbre a llamar mente, redujo la enseñanza solo a los [...] componentes de intervención, traduciéndose la relación enseñanza-aprendizaje en un guion que se supone pleno de sentido” (p. 85).

La Teoría de la *Iniciación Deportiva Española* tuvo auge en nuestro país y fue instalándose paulatinamente hasta legitimarse en el ámbito educativo y en el campo del deporte federado. Esta corriente sostiene un discurso en el que enuncia que el carácter técnico de la práctica queda postergado ante el carácter táctico o situacional de la misma, otorgándole un valor a la práctica lúdica variada para alcanzar la máxima optimización de las condiciones y capacidades individuales para la posterior práctica deportiva especializada: un discurso sobre el inicio de una supuesta enseñanza y un discurso sobre una teoría del aprendizaje.

Por otro lado, la Teoría del *Aprendizaje Motor*, como campo específico de investigaciones en el interior de la Educación Física y el deporte, en 1930, basa sus estudios en la psicología del desarrollo y en la neurofisiología, estableciendo un discurso determinante para el crecimiento, desarrollo y maduración del sujeto por sobre el del aprendizaje, siendo este sujeto un individuo solo considerado a nivel orgánico.

Estas teorías pretenden explicar cuáles son los aprendizajes posibles de alcanzar según la edad cronológica y las etapas del desarrollo, es decir, que vuelven a recurrir al modelo de la neurofisiología para explicar científicamente el aprendizaje motriz. Sin embargo, en ambos casos se niega o se olvida lo propiamente humano, no prestando atención al medio y pasando por alto el concepto de cultura, que implica en todo caso la “dimensión del lenguaje signifiante” (Eidelsztein, 2001, p. 12).

Conclusiones

A partir del análisis de los resultados y de tensionar las diferentes teorías con los dichos de los deportistas, esta investigación establece que el cuerpo del deportista se construye en las prácticas, supone que el cuerpo se inserta en una estructura simbólica a partir del lenguaje que lo atraviesa y lo constituye. El cuerpo del deportista puede verse como un capital estrictamente biológico o físico, pero no es lo único, que le posibilita entrar y sostenerse en el campo deportivo: hay otros sentidos y significantes que marcan el cuerpo de los deportistas, este cuerpo inserto en una historia social y cultural, se construye. De esta manera, como lo explica Espósito “no existe una naturaleza humana

definible e identificable en cuanto tal, con independencia de los significados que la cultura y por ende la historia, han impreso en ella a lo largo del tiempo” (2006, p. 50); por eso, revisar las prácticas y negar la existencia de algo como el hombre, la conciencia y la naturaleza humana obliga intentar comprender cómo y por qué surgen determinadas teorías y supuestos, cómo, por qué y para qué penetran en sus prácticas.

Continuar alimentando la fantasía de encontrar en las Teorías del Aprendizaje Motor e Iniciación Deportiva respuestas que garanticen la predicción del fenómeno y, por lo tanto, posibiliten anticipar el comportamiento del deportista, supone, además de universalizar el sujeto y el modo en que se aprende, desconocer las condiciones culturales y políticas de dichas prácticas. Esto implica, además, la anulación del rol del maestro como transmisor de saberes y el rol del entrenador como formador del deportista en nuestra sociedad y cultura, y vuelve ficticias las prácticas, haciendo a la construcción del deportista en una puesta en escena a la espera de que la naturaleza haga lo suyo, por lo tanto, se debe dejar de pensar a partir de la idea de una naturaleza que determina o un medio que dispone, facilita o entorpece las prácticas.

Recomendaciones

Esta investigación propone comenzar a pensar el cuerpo como objeto de las prácticas y continuar con la profundización de los sentidos y significantes que dan forma al cuerpo del deportista y le permite ser un buen atleta a lo largo de la historia. Pensar al deportista hecho en las prácticas en relación a los otros y en Otro (en términos de lo simbólico). Por lo tanto, supone un ethos, un modo de ser, una forma de pensar y decir, donde hay un deseo a cumplir, una meta que vale la pena ganar; y que transforma al cuerpo del deportista en un capital más simbólico que orgánico.

Referencias

- Baur, J. (1993). Ricerca e promozione del talento nello sport. *Rivista di Cultura Sportiva, suplemento a Studi di Sociologia dello Sport*, 28-29, 4-20.
- Behares, L., & Rodríguez, R. (2008). *Cuerpo, lenguaje y enseñanza*. Departamento de Publicaciones de la Facultad de Humanidades y Ciencias de la Educación.
- Blázquez, D. (1996). *Iniciación deportiva y deporte escolar* (4.^a ed.). INDE.
- Capetillo Velásquez, R. (2008). Análisis de los factores socio-deportivos y ambientales que intervienen en las trayectorias de futbolistas juveniles. *Journal PubliCE*.
- Cavagnari, B. (2012). Regulación de la expresión génica: cómo operan los mecanismos

epigenéticos. *Archivos Argentinos de Pediatría*, 110(2), 132-136.

- Crisorio, R. (2010). Homero y Platón: dos paradigmas de la educación corporal. *Memoria Académica de la Facultad de Humanidades y Ciencias de la Educación*.
- Eidelson, A. (2012). El origen del sujeto del psicoanálisis. *El Rey está desnudo. Revista del psicoanálisis por venir*, 4(5). Sociedad Psicoanalítica de Buenos Aires.
- Emiliozzi, V. (2013). El cuerpo del deportista y la apuesta de un capital simbólico. *Revista Questión*, 1(14).
- Espósito, R. (2006). *Inmunitas. Protección y negación de la vida*. Amorrortu Editores.
- Esteller, M. (2014). La epigenética nos define como especie y como individuos. *Revista Genética Médica News*. <https://tinyurl.com/cxrmf2yd>
- Gil, L. (2015). La fina línea entre la genética y el rendimiento. *Artículo científico de la Universidad de Barcelona*.
- Hahn, E. (1998). *Entrenamiento con niños: teoría, práctica, problemas específicos*. Martínez Roca.
- Hopf, H. (1997). Problemas generales del talento deportivo. *Revista Educación Física y Deporte*, 19(2), 59-67.
- Lorenzo, A. (2001). Hacia un nuevo enfoque del concepto de talento deportivo. *Red de Revista de Entrenamiento Deportivo*, 15(2), 1-19.
- Marradi, A., Archenti, N., & Piovani, J. (20017). *Metodología de las Ciencias Sociales*. EMECÉ.
- Pievi, N., & Bravin, C. (2009). *Documento Metodológico Orientador para la Investigación Educativa*. Ministerio de Educación de la Nación.
- Rocha Biegain, A. (2012). *El aprendizaje motor. Una investigación desde las prácticas* [Tesis de posgrado, Universidad Nacional de La Plata].

Caso ZUMAR. – Adaptación del Modelo Instruccional S.A.L.V.I para la planificación extracurricular de estudiantes con necesidades educativas específicas

ZUMAR case. - Adaptation of the S.A.L.V.I. instructional model for extracurricular planning for students with specific educational needs

Salvador Uriel Martínez Marín
Universidad de Especialidades Espíritu Santo
Guayaquil - Ecuador
<https://orcid.org/0000-0002-4464-7004>
salvador.martinez@uees.edu.ec

Resumen

La investigación se desarrolla en el contexto de la unidad de proyectos ZUMAR, focalizada en brindar apoyo comunitario mediante capacitaciones y talleres. En este contexto, surge la necesidad de inclusión educativa para estudiantes con necesidades educativas específicas, impulsando la creación de un taller de arte y pintura adaptado. El objetivo es diseñar un plan extracurricular que asegure la inclusión efectiva, en consonancia con las normativas legales y éticas. En el marco contextual, se examina el entorno educativo y comunitario, resaltando la misión de ZUMAR y la importancia de ajustar estrategias educativas para atender las necesidades educativas específicas identificadas en la población estudiantil. La metodología cualitativa adoptada sigue el modelo SALVI de Martínez Marín (2023), utilizando un diseño descriptivo-explicativo, por lo que en una dinámica más proactiva se ha optado por el uso del método sintético para la presentación de resultados. Los resultados muestran un modelo de planificación adaptado a las necesidades educativas específicas de los estudiantes, con 16 componentes que incluyen aspectos claves dentro del abordaje pedagógico del estudiante. Se concluye que el éxito en la experiencia educativa logró actualizar la planificación extracurricular, proporcionando un marco contextual detallado y adaptando el modelo SALVI a las particularidades educacionales. Se subraya la necesidad de futuras investigaciones, incluyendo la elaboración de un manual para implementar el modelo SALVI en contextos educativos específicos. Este estudio contribuye significativamente a mejorar las prácticas inclusivas en el ámbito educativo.

Palabras claves: Necesidades Educativas, Modelo Educativo, Inclusión Social, Ciencias de la Educación.

Abstract

The research is developed in the context of the ZUMAR project unit, focused on providing community support through training and workshops. In this context, the need for educational inclusion for students with specific educational needs arises, promoting the creation of an adapted art and painting workshop. The objective is to design an extracurricular plan that ensures effective inclusion, in line with legal and ethical regulations. In the contextual framework, the educational and community environment is examined, highlighting ZUMAR's mission and the importance of adjusting educational strategies to address the specific educational needs identified in the student population. The qualitative methodology adopted follows the SALVI model of Martínez Marín, (2023), using a descriptive-explanatory design, so in a more proactive dynamic, the use of the synthetic method for the presentation of results has been chosen. The results show a planning model adapted to the specific educational needs of students, with 16 components that include key aspects within the student's pedagogical approach. It is concluded that the success of the educational experience managed to update extracurricular planning, providing a detailed contextual framework and adapting the SALVI model to educational particularities. The need for future research is highlighted, including the development of a manual to implement the SALVI model in specific educational contexts. This study contributes significantly to improving inclusive practices in the educational field.

Keywords: Educational Needs, Educational Model, Social Inclusion, Educational Sciences.

Introducción

La unidad de proyectos ZUMAR apoya a la comunidad por medio de capacitaciones, talleres e instrucción en temas variados, dependiendo de las necesidades comunitarias. La unidad de proyectos realiza un convocatoria para medir el impacto que tendrá dicha capacitación y por lo tanto su viabilidad en la ejecución. La mayor parte de los talleres y capacitaciones en ZUMAR son de carácter pedagógico, permitiendo a la comunidad estudiantil nivelarse en diferentes temas educativos. Sin embargo, la generalidad que existe en la ejecución de los talleres no permite la inclusión de aquellos estudiantes con necesidades educativas específicas, generando un déficit de atención poblacional al grupo minoritario identificado.

Durante el estudio se pudo identificar una población estándar de aproximadamente 1500 estudiantes activos en la comunidad, incluyendo aquellos que han tomado talleres o han escogido un periodo de nivelación académica. A partir de la revisión de las actas y la emisión de los diagnósticos

psicológicos, se ha identificado una muestra determinada de 50 estudiantes con diversidad de necesidades educativas específicas, entre los que resaltan aquellos de niveles de adaptación curricular 1 (acceso) y adaptación curricular 2 (acceso y metodología).

El objetivo de la investigación es generar una planificación extracurricular adaptada en un taller de arte y pintura. Se plantea realizar la convocatoria a estudiantes y realizar la adaptación basada en los consejos emitidos por los profesionales a cargo en la unidad de proyectos ZUMAR.

Basado en la protección de los datos de los estudiantes, la información y contenido alrededor del contexto, así como el material suministrado por la unidad de proyectos ZUMAR, se ha decidido no revelar directamente el contenido de datos sensibles como nombre, edad, ubicación o diagnóstico. Sin embargo, se listarán las necesidades educativas específicas con su respectiva clasificación según la adaptación curricular (metodología), teniendo en cuenta la información cualitativa recopilada.

Revisión de la literatura

Modelo instruccional

Según las Normas Generales sobre evaluación de estudiantes aplicables a todas las instituciones del Sistema Nacional de Educación (2023) el modelo instruccional o educativo se define mediante las relaciones de los actores dentro del ámbito educativo como el medio, flujos e incluso las conexiones que permiten innovar el ecosistema en la educación. De tal manera que aclara el sentido o el paradigma educativo, aprobando a las instituciones educativas generar acciones más innovadoras, significativas y pertinentes para los estudiantes y docentes.

Este modelo puede reflejar cambios pedagógicos e ideológicos con una clara evidencia inclusiva, lo cual permite crear un enfoque sistemático al momento de diseñar, implementar o desarrollar las diferentes experiencias de aprendizaje efectivas. Otros modelos, como ADDIE, Dick y Carey, proporcionan estructuras para crear programas y currículos educativos teniendo un enfoque particular para guiar cada proceso de la instrucción.

Diseño curricular

El diseño curricular es un marco que define los contenidos, objetivos, evaluaciones y estándares de logro por cada nivel educativo considerando el marco legal, de tal forma que requiere una distribución en tres niveles de puntualización: el nivel micro curricular, el nivel meso curricular y el tercer nivel, la planificación detallada (Ministerio de Educación, 2016).

Planificación pedagógica

Según el Ministerio de Educación (2016), en el acuerdo de planificación educativa, se define a esta

como aquella que permite organizar y dirigir los diferentes procesos de enseñanzas y aprendizajes necesarios para conseguir los objetivos educativos. Además, ayuda a tomar decisiones teniendo en claro las diferentes necesidades de aprendizaje que poseen los estudiantes, organizando la metodología, el proceso y proyectos que cada uno debe adquirir.

Del lado del docente, la planificación pedagógica es fundamental, porque asiente en detallar los objetivos del aprendizaje, los materiales educativos, las diferentes estrategias de enseñanza, y las adaptaciones, dependiendo de las diferentes necesidades que necesiten los estudiantes. La misma tiene en consideración un enfoque inclusivo, utilizando recursos tecnológicos vinculados a los estándares educativos nacionales, la cual también involucra la reflexión constante sobre las mejoras de este proceso.

Necesidades educativas específicas

Las necesidades educativas específicas son definidas por Reglamento General a la Ley Orgánica de Educación Intercultural (2017) como aquella donde los estudiantes requieren de alguna adaptación temporal o permanente o de apoyo para conceder un servicio de aprendizaje de calidad de acuerdo con su condición. Se consideran como necesidades educativas específicas asociadas a la discapacidad las siguientes: discapacidad física- motriz, intelectual, visual, auditiva, intelectual, multid discapacidades y trastornos generalizados de desarrollo. Además, considera como necesidades educativas específicas no asociadas a la discapacidad las siguientes: la dotación superior, situaciones de vulnerabilidad y dificultades específicas de aprendizaje.

Adaptaciones curriculares

Se definen tres grados de adaptación: 1) la adaptación curricular grado 1 o acceso al currículo, 2) la adaptación curricular grado 2 o no significativa y 3) la adaptación curricular grado 3 o significativa. Teniendo en cuenta estos niveles adaptativos y sus características reflejadas por el Ministerio de Educación de Ecuador (2019), se declara que la adaptación curricular para estudiantes con necesidades educativas específicas asociadas a la discapacidad pueden ser modificadas desde el plan de estudio y la metodología de enseñanza para satisfacer las necesidades de los estudiantes.

En esta investigación se modifica el contenido, presentación, entorno, evaluación, entre otros aspectos con el objetivo de ajustar las mismas oportunidades educativas y apoyar el aprendizaje de forma más efectiva, se pueden encontrar adaptaciones individuales o grupales, las cuales son desarrolladas por equipos multidisciplinarios.

Modelo S.A.L.V.I

Martínez Marín (2023) plantea que el modelo instruccional S.A.L.V.I es un proceso operativo que

establece un esquema de planificación sistemática, el cual está fundamentado por 5 fases: 1) sistematización, 2) análisis, 3) lineamientos andrológicos, 4) verificación y evaluación y 5) implementación. Tiene la capacidad de responder a la organización efectiva de todos los aspectos que hay alrededor de la elaboración, difusión y cierre adecuado de un curso de educación continua, abordando los aspectos pedagógicos (modelos, teorías y aspectos alrededor de los contenidos), administrativos (recursos a utilizar, cronograma y tiempos de elaboración) y operativos (calendario, fases del curso, inicio, desarrollo y cierre).

Marco contextual

La experiencia en la unidad de proyectos ZUMAR contribuyó a entender el modelo de estudio que necesita cada estudiante. Durante el proyecto fueron focalizados los talleres que no eran aptos para todos los alumnos, afectando de esta forma la inclusión de los mismos en el sistema educativo. Para implementar esta nueva versión del modelo se logró planificar un taller de arte y pintura adaptado de forma individualizada, permitiendo la inclusión de los estudiantes con necesidades educativas específicas. El taller de pintura logró proporcionar una mejor adaptación de los recursos y la participación activa de los estudiantes con diferentes necesidades, fomentando su comunicación, colaboración entre ellos, autoestima y confianza.

Esta actividad se diseñó para ellos teniendo en cuenta sus diversas habilidades y limitaciones. Se incorporaron adaptaciones como pinceles que fueran de agarre fácil, superficies táctiles y materiales sensoriales. Durante todo el proceso se trabajó con voluntarios para brindar un apoyo individualizado de manera estratégica, considerando sus desafíos y sus fortalezas.

Metodología

La teoría que fundamenta el estudio se basa en el desarrollo integral de Engel (1977) el cual se fundamenta en la necesidad primaria del estudio de todos los fenómenos alrededor de la persona para una correcta intervención. El método de uso para la presentación de los resultados es el método sintético, cuyo proceso de razonamiento parte de los elementos distinguidos por el análisis de Blácido et al. (2022). Se define la metodología cualitativa, que en palabras de Castañeda (2022) estudia la subjetividad y coloca en el marco de la complejidad al constructivismo, correspondiendo al camino trazado por el estudio, que busca plantear de manera efectiva la planificación extracurricular, siguiendo los pasos del autor del modelo instruccional SALVI.

Respecto al enfoque directo del aspecto cualitativo, se abordó de manera integral la

esquematización de la planificación extracurricular teniendo en cuenta diversos aspectos de la realidad educativa en la que se encuentran inmersos los estudiantes con necesidades educativas específicas del sector cercano a la unidad de proyectos ZUMAR, por lo que se optó por abarcar el proceso como una experiencia educativa, detallando como parte de un marco contextual, permitiendo obviar en ciertos procesos pedagógicos – administrativos, especificando directamente en la propuesta (ver Tabla 1).

Tabla 1
Necesidades educativas específicas identificadas

Clasificación	Necesidades Educativas Específicas identificadas	Requerimiento
1er nivel de adaptación	de Dislexia, disortografía, disgrafía, dislalia, TOC.	Se requiere actividad constante. Se requiere inclusión de actividades pedagógicas relacionadas al juego y la interacción social.
2do nivel de adaptación	de Autismo en primer grado, Asperger, trastorno disocial, TDAH, epilepsia.	Se requiere atención por tiempos parciales. (intervalos de 3 a 10 minutos) Se requiere inclusión de actividades pedagógicas relacionadas al juego y la interacción social.
3er nivel de adaptación	de Catatonia asociada a un trastorno mental, esquizofrenia primer episodio, síndrome de down, trastorno por tics.	Se requiere atención individualizada. (N/A intervalos) Se requiere inclusión de actividades pedagógicas relacionadas al juego y la interacción social.

El diseño es no experimental, debido a que no se manipularon deliberadamente las variables, lo cual significa que se realizaron las planificaciones antes del inicio del taller y que la formación se dio de manera natural y constante.

El método aplicado corresponde a un diseño descriptivo-explicativo aplicado al análisis y el estilo de la presentación de los resultados correspondientes en el estudio.

El método empleado para la redacción del texto a partir del progreso de los sujetos es inductivo. El mismo “comienza con la observación de casos específicos, el cual tiene por objeto establecer principalmente generalizaciones, tratando de ver si estas generalizaciones se aplican a casos específicos” (Palmett, 2020, p. 37) La observación es una técnica que consiste en prestar atención al fenómeno, hecho o caso, y tomar información y registrarla para su posterior análisis, tal y como refieren Martínez (2021) y Falcón & (2021).

La investigación descriptiva de las áreas permitió la esquematización del reporte de resultados y evidenció la información de las competencias observables y determinadas a través de criterios

específicos de la actividad (Crespo, 2019; Guevara et al., 2020; Valle et al., 2022).

De igual modo, fue utilizado el método sintético primeramente en el marco contextual en la descripción de las experiencias y aplicación educativa; mientras que el apartado de resultados se utilizó en la propuesta, especificando todos los campos que contiene la planificación extracurricular adaptada a partir del modelo.

Resultados

La aplicación del taller extracurricular permitió hacer un abordaje integral del estudiante, permitiendo la esquematización de un modelo de planificación adaptado a las necesidades educativas específicas (asociadas y no asociadas) de los estudiantes provenientes de la educación no formal, por lo que el resultado final corresponde a un formato de modelo adaptado para la planificación extracurricular (ver Tabla 2).

Tabla 2

Modelo de planificación adaptada a niños con necesidades educativas específicas

Módulo		
Necesidad educativa específica identificada	Nivel de Adaptación	
Perfil del estudiante		
Conocimientos previos		
Tema		
Objetivo	Destreza	Indicador de evaluación
	Estrategias metodológicas	
Actividad inicial	Actividades de construcción	Actividad de consolidación
Recursos necesarios	Recomendaciones	
Bibliografía		

Basado en la experiencia del taller y el análisis metodológico del trabajo, se identifica cada uno de los componentes a partir del desarrollo de la planificación extracurricular adaptada basada en el modelo instruccional SALVI.

Módulo.- Este componente proporciona la base conceptual para la planificación, asegurando que las actividades estén cohesionadas y alineadas con los objetivos del taller.

Necesidad educativa específica identificada. –En este punto se documentan las condiciones particulares que requieren ajustes pedagógicos.

Nivel de adaptación.- En este punto se establece el grado de ajuste necesario en la planificación para satisfacer las necesidades educativas específicas identificadas. Corresponde a los niveles de adaptación curricular provistos por el MINEDUC.

Perfil del Estudiante.- Ofrece una visión detallada de las características individuales de cada participante al considerar fortalezas, debilidades, intereses y estilos de aprendizaje, etc.

Conocimientos Previos.- Evaluar los conocimientos previos de los estudiantes permite ajustar la planificación según sus niveles actuales de comprensión.

Tema (Título de la Actividad).- El tema, representado por el título del taller de arte y pintura, sirve como punto focal para la planificación. Debe ser claro, motivador y relevante, capturando el interés de los estudiantes y proporcionando un marco significativo para el aprendizaje.

Objetivo.- El objetivo del taller establece claramente lo que se espera que los estudiantes logren al finalizar. Debe ser específico, medible y alineado con el tema, brindando una dirección clara para el proceso de enseñanza-aprendizaje.

Destreza.- La destreza identifica la habilidad específica que se busca desarrollar en los estudiantes durante el taller. Este componente asegura que las actividades están diseñadas para potenciar habilidades específicas, contribuyendo al logro del objetivo.

Indicador de Evaluación.- El indicador de evaluación proporciona criterios observables y medibles para evaluar el éxito del taller. Está directamente vinculado al objetivo y la destreza, brindando un marco objetivo para medir el rendimiento de los estudiantes.

Estrategias Metodológicas.- Las estrategias metodológicas detallan los métodos y enfoques que guiarán la enseñanza. En el contexto adaptado, estas estrategias se ajustan para atender las necesidades educativas específicas, asegurando que la metodología sea inclusiva y efectiva para todos los participantes.

- **Actividad Inicial.-** La actividad inicial marca el comienzo del taller, sirviendo para introducir el tema, evaluar los conocimientos previos y despertar el interés de los estudiantes.
- **Actividades de Construcción.-** Las actividades de construcción constituyen el núcleo del taller, guiando a los estudiantes en la adquisición de nuevos conocimientos. Deben ser participativas, desafiantes y adaptadas a las necesidades educativas específicas identificadas.
- **Actividad de Consolidación.-** La actividad de consolidación, ubicada al final del taller, refuerza lo aprendido y permite la práctica independiente de los conceptos adquiridos.

Recursos Necesarios.- Enumeran detalladamente todos los materiales, herramientas y recursos que se requerirán. Esta sección garantiza una planificación logística adecuada para la ejecución.

Recomendaciones.- Ofrecen consejos prácticos y sugerencias para los docentes y profesionales involucrados en la implementación del taller.

Bibliografía.- Proporciona referencias a fuentes consultadas durante la planificación, brindando una base teórica y práctica para respaldar el diseño del taller.

Discusión

El trabajo de Dick et al. (2019), propone un modelo que permite tener en cuenta las necesidades educativas específicas, el cual se centra en una estructura sistemática y secuencial, identificando las competencias que el estudiante debe adquirir basándose en su comportamiento. Sin embargo, el modelo propuesto en esta ponencia, brinda una planificación adaptativa que facilita la implementación de las estrategias instructivas.

De acuerdo con Benítez (2010), el modelo institucional ASSURE, busca que los docentes puedan guiarse para desarrollar planes integrales en cualquier medio, incluida la tecnología en la educación. Es una estructura paso a paso para planificar lecciones efectivas y con una variedad tecnológica. En contraste con el modelo que se ofrece, este busca integrar estrategias inclusivas de una manera holística, prestando atención a la personalización de la instrucción con ayuda del desarrollo biopsicosocial. El trabajo propuesto por la Universidad Estatal de Florida en el diseño Análisis, Diseño, Desarrollo, Implementación y Evaluación ([ADDIE], Oanna, 2022) es un modelo que sigue una estructura lineal, la cual proporciona una variedad de interacciones de instrucción de forma consecutiva y ascendente, mientras que el modelo desarrollado integra una retroalimentación constante, ajustándose a las diferentes dinámicas para abordar las complejidades de las necesidades educativas específicas.

Conclusiones

La propuesta realizada parte de la necesidad de la actualización del contenido y la planificación a partir del desarrollo del modelo instruccional SALVI. La investigación se realizó en estudiantes de educación básica con necesidades educativas específicas con el objetivo de mejorar la propuesta educativa realizada por el taller. La integración del contenido correspondió a la realidad socio-educativa de la unidad de proyectos ZUMAR, permitiendo listar 16 elementos dentro de la planificación extracurricular, abordando de manera holística los aspectos clave dentro del desarrollo pedagógico y de las adaptaciones curriculares y al conocimiento.

Se elaboró un marco contextual que ubicó de manera concreta la realidad cultural donde se

desarrolló el taller, por lo que fue lograda la esquematización de la planificación extracurricular para el taller, permitiendo no solo la actualización del formato, sino también el aumento del alcance al adaptar dicha planificación a un nuevo formato. Se propone profundizar en la investigación a través de un manual que permita desarrollar el modelo instruccional SALVI adaptado a las necesidades educativas específicas. En el caso de llevar este modelo a la realidad educativa ecuatoriana, se plantea el desarrollo de un formato de planificación adaptado que mezcle elementos del DIAC y de la planificación micro curricular vigente.

Referencias

- Benítez, M. (2010). El modelo de diseño instruccional ASSURE aplicado a la educación a distancia. *Tlatemoani: Revista Académica de Investigación*, 1, 9.
- Blácido, I., Guerra, E., Reyes, N., Luque, O., & Olortegui, M. (2022). Métodos científicos y su aplicación en la investigación pedagógica. *Dilemas Contemporáneos: Educación, Política y Valores*. <https://doi.org/10.46377/dilemas.v9i2.3106>
- Castañeda, M. (2022). La científicidad de metodologías cuantitativa, cualitativa y emergentes. *Revista Digital de Investigación en Docencia Universitaria*, 16(1), 1-12. <https://doi.org/10.19083/ridu.2022.1555>
- Crespo, F. (2019). La descripción archivística en el marco de la gestión documental por procesos. *Revista Española de Documentación Científica*, 42(4), Artículo 4.
- Engel, G. (1977). The need for a new medical model: A challenge for biomedicine. *Science (New York, N.Y.)*, 196(4286), 129-136. <https://doi.org/10.1126/science.847460>
- Falcón, A., & Serpa, G. (2021). Acerca de los métodos teóricos y empíricos de investigación: Significación para la investigación educativa. *Revista Conrado*, 17(S3), Artículo S3.
- Guevara, G., Verdesoto, A., & Castro, N. (2020). Metodologías de investigación educativa (descriptivas, experimentales, participativas, y de investigación-acción). *RECIMUNDO*, 4(3), Artículo 3.
- Martínez, S. (2023). Modelo Instruccional S.A.L.V.I para la planificación de capacitaciones en la educación continua. *Ciencia Latina Revista Científica Multidisciplinar*, 7(1), 1222-1244. https://doi.org/10.37811/cl_rcm.v7i1.4478
- Martínez, C. (2021). *El diseño de material educativo para el abordaje de la micro biodiversidad a partir de la exploración del pensamiento de estudiantes de secundaria* [Tesis de maestría, Instituto Politécnico Nacional, Unidad Monterrey].

- Ministerio de Educación. (2016). *Instructivo para planificaciones curriculares para el Sistema Nacional de Educación*.
- Ministerio de Educación de Ecuador. (2019). *Guía de adaptaciones curriculares para educación inclusiva*.
- Normas Generales sobre evaluación de estudiantes aplicables a todas las Instituciones del Sistema Nacional de Educación, 00063-A 29 (2023).
- Oanna, C. (2022, mayo 23). Modelo ADDIE: Qué es y cómo aplicarlo [Todo lo que debes saber]. *Venngage Blog*. <https://tinyurl.com/34tbu4ph>
- Palmett, A. (2020). Método inductivo, deductivo y teoría de la pedagogía crítica. *Petroglifos. Revista Crítica Transdisciplinar*, 3(1), 36-42.
- Presidencia de la República. (2012). *Reglamento General a la Ley Orgánica de Educación Intercultural, Decreto Ejecutivo No. 811, Suplemento del Registro Oficial No. 635, 19 de junio de 2012* [Actualizado el 5 de enero de 2015]. <https://tinyurl.com/47jpar96>
- Valle, A., Manrique, L., & Revilla, D. (2022). *La Investigación descriptiva con enfoque cualitativo en educación*. Pontificia Universidad Católica del Perú, Facultad de Educación.

Las prácticas corporales, el contexto social-cultural y los significantes en la construcción de un buen deportista

Body practices, the social-cultural context and the signifiers in the construction of a good athlete

Erica Anahí Páez
Investigadora del CICES, Facultad de Humanidades y Ciencias de la Educación
Universidad Nacional de La Plata
Buenos Aires-Argentina
ericapaez@live.com.ar

Resumen

A lo largo de los años se ha pensado el deportista como un sujeto biológico, considerado según sus destrezas y habilidades físicas, en búsqueda permanente de un cuerpo físico talentoso, diferenciado del resto de los deportistas, para ser reconocido en este mundo de masas y comunicación. Sin embargo, esto a veces no siempre le permite llegar a obtener una gloria deportiva, un título soñado, un campeonato del mundo, entonces ¿cómo se construye un buen deportista?, ¿qué hace que un deportista sea mejor que otros? A partir de estos interrogantes, el problema se expresa ¿en qué medidas las prácticas corporales van construyendo el cuerpo simbólico del deportista y cuáles son los significantes que le dan sentido a que sea un buen atleta a lo largo de la historia? El trabajo de investigación tiene por objetivo determinar qué sentidos y significantes construyen las prácticas corporales en los deportistas, analizando el cuerpo de las prácticas y las particularidades de cada uno. La estrategia metodológica para determinar el objetivo fue la recolección de información a través de las entrevistas en profundidad de los dichos de los deportistas seleccionados. La recolección de datos y el análisis permitió identificar que se puede dejar de pensar un deportista talentoso tocado por la varita mágica y dotado genéticamente, y pensar un deportista hecho en las prácticas, porque las acciones del cuerpo son efecto de las prácticas culturales y sociales en relación con los otros y con Otro; y de significantes como la pasión y el deseo.

Palabras claves: Prácticas, Deportista, Contexto Cultural, Sistema Social.

Abstract

Over the years, the athlete has been thought of as a biological subject, considered according to his or her physical skills and abilities, in permanent search for a talented physical body differentiated from the rest of the athletes, to be recognized in this world of masses and communication. However, this sometimes does not always allow him to obtain a sporting glory, a dream title, a world

championship, so how do you build a good athlete? What makes an athlete better than others? The research work aims to determine what meanings and signifiers construct the corporal practices in athletes, analyzing the body of the practices and the particularities of each one. The methodological strategy to determine the objective was the collection of information through in-depth interviews of the selected athletes' statements. The data collection and analysis made it possible to identify that it is possible to stop thinking of a talented athlete touched by the magic wand and genetically gifted, and to think of an athlete made in practices, because the actions of the body are an effect of cultural and social practices in relation to others and with the Other; and of signifiers such as passion and desire.

Keywords: Practices, Athlete, Cultural Context, Social System.

Introducción

Diversas investigaciones han relacionado la construcción de un buen deportista a una habilidad o agilidad, aptitud o actitud, al más talentoso. Ahora bien, la primera cuestión es analizar qué hace que un deportista sea mejor que otro, que tenga una trayectoria en el deporte. Esta investigación busca pensar y determinar un deportista a partir de las prácticas y desde una perspectiva que integra la red de significaciones que otorga sentido a las acciones. Por lo tanto, estas prácticas, no implican una manera de investigarlas o pensarlas desde las Ciencias Naturales y/o Biológicas, por el contrario, se deben analizar los aspectos sociales, políticos, económicos, históricos y culturales que construyen el cuerpo.

El problema de investigación, en tanto, plantea ¿en qué medida las prácticas corporales van construyendo el cuerpo simbólico del deportista y cuáles son los significantes o los dispositivos que le dan sentido a que sea un buen atleta a lo largo de la historia? Para abordar esto, el trabajo tiene en cuenta los dispositivos y significantes que lo construyen. Un dispositivo, según Castro (2004) es “la red de relaciones que se pueden establecer entre elementos heterogéneos: discursos, enunciados científicos, proposiciones filosóficas, morales, filantrópicas, lo dicho y lo no dicho” (p. 102). George Agamben (2011) va más allá “llamaré dispositivos a cualquier cosa que tenga de algún modo la capacidad de capturar, orientar, determinar, interceptar, modelar, controlar y asegurar los gestos, las conductas, las opiniones y los discursos de los seres vivientes” (p. 257).

El objeto de estudio aparece en el cuerpo de las prácticas corporales del deportista, que son configuradas por diversos dispositivos a través de los años, que son recurrentes y determinan al sujeto. Como plantea Foucault:

Las prácticas son consideradas como la racionalidad o la regularidad que organiza lo que los hombres hacen, “sistemas de acción en la medida que están habitadas por el pensamiento”, que tiene un carácter sistemático (saber, poder, ética) y general (recurrente), y que por ello constituye una experiencia o un pensamiento. (como se citó en Castro, 2006, p. 303)

Para analizar las cuestiones del cuerpo como objeto de estudio es necesario afirmar que la educación corporal “entiende al cuerpo y al ser humano mismo constituidos en un orden simbólico” (Crisorio, 2012, p. 97) y entender cuáles son los dispositivos que establecen un sentido a la práctica deportiva.

En primer lugar, esta idea permite pensar que el cuerpo se constituye en un orden simbólico, Crisorio (2012) dice que no está instituido en el ser humano, su constitución no se da en el desarrollo sino en sus relaciones, en sus acciones, en sus usos, en sus prácticas. Foucault (2011) explica que el cuerpo es “superficie de inscripción de los sucesos (mientras que el lenguaje los marca y las ideas los disuelven), lugar de disociación del yo (al cual intenta prestar la quimera de una unidad substancial), volumen en perpetuo derrumbamiento” (p.5), es decir, mostrar al cuerpo impregnado en la historia, y la historia como destructor del cuerpo. En este sentido, las prácticas corporales, están movidas por subjetividades peculiares, como dice Cachorro (2004) que en ellas se enhebran deseos, frustraciones, angustias, satisfacciones, es decir, que los deportistas van construyendo sus acciones en la cultura y en un ámbito social.

Ahora bien, a través de las entrevistas en profundidad, se encontraron categorías analíticas o dispositivos que permitieron formalizar las significaciones de los deportistas, en tanto se destacaron, *los otros*, no solo otros sujetos, sino en *otros* y con *Otro*, el *deseo*, la *pasión* y el *contexto social y cultural*. Los otros pueden ser los compañeros, los elementos, el rival, la familia, los entrenadores, grandes figuras deportivas, otros deportistas, según Rocha (2012) ejercen una influencia tan indiscutible como heterogénea y apoyan el aprendizaje, lo acompañan o lo comparten, otorgando sentido al esfuerzo o modelos de imitar, testimonian la habilidad, la inteligencia o la perspectiva de éxito en el deporte elegido, enseñan técnicas, tácticas, valores.

El deseo del deportista, pensado como ese anhelo, ansia, afán, ambición, apetencia que te empuja a seguir, lo que lo lleva a hacer, pensar y decir; que se manifiesta en la perseverancia, paciencia, voluntad, el cuidado, el empeño y el sacrificio. La pasión en la línea de pensamiento de Lacan es como “una aspiración del sujeto dirigidas al Otro – la palabra – estructura del lenguaje que preexiste al sujeto, al nacimiento del hablante” (Lacan, como se citó en López, 2021, p. 4).

Por último, el contexto social y cultural, el club del barrio, el club social, aquel donde crece el

deportista y en donde pasa la mayor cantidad de horas, jugando, entrenando, socializando, aprendiendo. Este contexto es pensado como un capital, como lo plantea Bourdieu cuando hace referencia a *capital* hace referencia a todo aquello que puede entrar en las apuestas de los actores sociales, que es “un instrumento de apropiación de las oportunidades teóricamente ofrecidas a todos o toda energía social susceptible de producir efectos en la competencia social” (Bourdieu como se citó en Martínez, 2023, p. 5).

En definitiva, nuestro objetivo es demostrar a través de esta investigación y de la recuperación de las prácticas en los clubes que no existe un momento óptimo, igual para todos, en el cual se aprende tal o cual habilidad, sino que cada uno va aprendiendo y construyendo de manera diferente a través de sus prácticas corporales diarias enmarcadas en un contexto social y cultural que lo determina.

Metodología

La investigación fue realizada durante los años 2018, 2019, 2020 y se expuso en el 2021. La misma es un capítulo de la Tesis Magistral en Deporte de la Facultad de Humanidades y Ciencias de la Educación de la Universidad Nacional de La Plata de la República Argentina, denominada *¿Cómo se construye un deportista? Una investigación desde las prácticas*. En línea con la metodología general del estudio, es un trabajo de investigación No Experimental Cualitativo descriptivo, con muestreo intencional y teórico. El muestreo intencional es porque se seleccionaron los deportistas considerados casos típicos por su especificidad; se designaron deportistas con trayectoria olímpica o por participación en mundiales en diferentes disciplinas; el muestreo teórico, se realizó seleccionando los documentos teóricos, *papers*, tesis doctoral, *journals*, etc., que sustentaron los dichos de los deportistas.

Como estrategia metodológica y para la recolección de datos se utilizaron entrevistas semiestructuradas en profundidad en un total de diez deportistas de alto rendimiento de la Argentina. Se entiende como entrevistas en profundidad “reiterados encuentros cara a cara entre el investigador y los informantes, encuentros estos dirigidos hacia la comprensión de las perspectivas que tienen los informantes respecto de sus vidas, experiencias o situaciones, tal como las expresan con sus propias palabras” (Pievi & Bravin, 2009, p. 159). Esta aportó una descripción íntima de la vida social de cada deportista y permitió conocer y reconstruir cómo fue la vida cada uno, cómo fueron sus prácticas, cómo fueron sus experiencias y qué papel cumplió todo en su contexto, además de reconocer los significantes o dispositivos que lo transformaron en un deportista reconocido y le permitieron trascender en el deporte.

Este procedimiento, finalmente, permitió entrecruzar los fundamentos epistemológicos del cuerpo con los dichos de las entrevistas de los deportistas, poniendo en valor los dispositivos que permitieron construir un buen deportista y llegando a la conclusión de que este es efecto de una práctica corporal que supone un cuerpo que lo transforma, que se inserta en una estructura simbólica a partir de un lenguaje que lo atraviesa y constituye; un cuerpo efecto de una cultura y que nunca está solo, sino en relación con otros significantes y a Otro que hace que el cuerpo anterior biológico sea olvidado.

Resultados

Para dar respuesta al problema de investigación, en qué medidas las prácticas corporales van construyendo el cuerpo simbólico del deportista y cuáles son los significantes que le dan sentido a que sea un buen atleta a lo largo de la historia, el estudio abordó cuatro dispositivos o categorías de análisis exponiéndolas teóricamente y entrecruzando los discursos de los deportistas sobre las prácticas corporales que desarrollaron durante toda su historia deportiva: *los otros y el Otro, la pasión, el deseo y el contexto social y cultural*.

Discusión

La primera categoría que se analizó fue *los otros y el Otro*, considerando que el deportista nunca está solo y su trayectoria es acompañada por un “otro”, esto hace referencia a su familia, sus compañeros, sus profesores, sus entrenadores, los cuales ejercen una gran influencia en la vida deportiva desde pequeños. Como lo plantea G. Tellechea:

Si bien he hecho mucho deporte individual, siempre he tenido el concepto de que mi compañero al lado, si él mejoraba, yo también mejoraba (...) En este sentido a los compañeros nunca los vi como rivales, sino, los vi como compañeros de entrenamiento y a ver, si me tenían que ganar, me ganaban, y yo después les volvía a ganar. (entrevista personal, marzo del 2020)

Rocha (2012) expone que no es tan importante determinar qué otros son decisivos en el aprendizaje como destacar y considerar la importancia decisiva de los *otros*, su presencia necesaria en el aprendizaje son los que te alientan o desalientan. En efecto, estos determinados *otros* apoyan logísticamente el entrenamiento, lo acompañan o lo comparten, otorgan sentido al esfuerzo, testimonian la habilidad, enseñan tácticas o estrategias, valores, orientan hacia una perspectiva de éxito, etc., como lo dijo P. Cortez “después me fui a un club a Mar del Plata, allá tenía muchas

amistades, mucho apoyo, la institución estaba muy lejos, pero me acompañaban, me apoyaban, sentía ese apoyo” (entrevista personal, marzo del 2020). Los amigos y las amistades del club aparecen indiscutiblemente como factores significantes en las prácticas de estos jugadores y la familia sigue siendo un eje que aporta el crecimiento del deportista y le dan un valor por encima de todos, “la primera herramienta para alcanzar el logro deportivo es la unidad familiar; el apoyo de la familia es lo principal, después vas agregando el entorno” (P. Cortez, entrevista personal, marzo del 2020).

Pero también existe un *Otro* a lo que Lacan denomina el lugar de la palabra “no es de donde la palabra se emite, sino donde cobra su valor de palabra, donde esta inaugura su dimensión de verdad” (como se citó en Eidelsztein, 2012, p. 27). El punto de partida para Lacan es el lenguaje. Lo que está en el inicio es el orden significante y el Otro, y sus efectos; sujeto, verdad, gozo, etc. Siguiendo a Lacan:

El dolor, los afectos, las sensaciones, sentimientos, placer y displacer, amor y odio, la voluntad, la vida y la muerte que admitimos, disfrutamos, sentimos, gozamos y anhelamos, son significantes. No es que provienen del cuerpo biológico y la cultura los modifica, altera u obstaculiza, provienen absolutamente del orden del significante y del Otro. (como se citó en Eidelsztein, 2012, p. 34)

En definitiva, a los *otros* se les puede llamar individuos, personas o socios y, a al *Otro*, se refiere a un orden simbólico, singular y completo, lugar de la palabra.

Una segunda categoría de análisis que se estudió fue el *deseo*. Lacan utiliza la palabra *decir* cuando desarrolla su concepto de deseo. Fernández (2019a) en su artículo dice: “tiene una connotación de fuerza continua, que evoca una mayor relación con el *Beigierde* (apetito o apetencia) que con el *Wunch* (deseo, voluntad o anhelo)” (p. 8). El *Beigierde* es más utilizado por Lacan porque es el deseo de asimilar un objeto (físico), impulso, instinto o apetencia. El anhelo para Lacan es la máscara de lo más profundo que hay en la estructura del deseo. Hegel comprendía el deseo como el deseo de reconocimiento del otro, ya que considera que el deseo es un punto clave para que el hombre sea hombre, pues esto solo puede suceder ante los ojos del otro.

El deseo es humano solamente si uno desea, no el cuerpo, sino el deseo del otro, es decir, si quiere ser deseado o amado, o más bien reconocido en su valor humano. En otras palabras, todo deseo humano, es como última instancia una función del deseo de reconocimiento. (Kojève, como se citó en Fernández, 2019, p.11)

Roberto Roldán explicó “para mí las herramientas más importantes para alcanzar los objetivos

deportivos, desde mi experiencia, es el deseo de superación, el deseo de conseguir algo, el soñar, el soñar un objetivo y el tenerlo muy fuerte en mi cabeza para lograrlo” (entrevista personal, abril del 2020). Claramente, este deseo explica ese anhelo, afán, ansia, hambre, como se enuncia sencillamente en el ámbito deportivo, que nunca se sacia y que todos los deportistas expresan de un modo u otro con uno o varios nombres. Y se manifiesta en la perseverancia, la voluntad, el empeño, el cuidado, la atención, la contracción, la exclusividad, el sacrificio de unas cosas para conseguir otra. “Si uno genera el gusto, la iniciativa y la pasión desde chico, es lo que te permite mantenerte en el deporte con el paso del tiempo; pero si realmente hay un interés genuino y una pasión de atrás” (G. Tellechea, entrevista personal, marzo del 2020).

En definitiva, el *deseo* del deportista es el deseo en términos de Lacan; no es una relación con un objeto sino la relación con una falta. Para Lacan el deseo humano es el deseo del Otro; deseo de ser objeto del deseo de otro y deseo de reconocimiento por parte del otro.

La tercera categoría de análisis fue *la pasión*, que aparece como algo que motiva a seguir, a esforzarse, a mejorar, a alcanzar un sueño. Para Lacan las pasiones no son la expresión de la pulsión. Con respecto a las pulsiones, Lacan afirma que lo que hay primero y en el origen y que funciona como hecho, es un decir. De este decir, surgen las pulsiones, que inciden en el cuerpo tridimensional de tal forma que nos engañan al parecer que provienen de su interior.

La pasión es el enlace a un objeto; se puede hablar de objeto de la pasión, en cambio, como sabemos, la pulsión carece de objeto. Y, además, de la mano de “la agresividad”, no entendida como violencia, sino como Lacan expone y la vincula a la obsesión y al deseo de ganar, y sostiene que es subentendida por una identificación con el otro, objeto de violencia. (Lacan como se cita en López, 2021, p .4)

Lacan vincula la agresividad a la obsesión de ganar.

La pasión es como un sentimiento, es como una fuerza que a uno lo motiva a superarse, a seguir, a llegar al límite, es algo que te sale de adentro, que te hace dejar lo máximo, no tiene mucha explicación porque es lo que uno hace a veces sin pensar. Ese sentimiento de adentro que te hace seguir, y no te hace seguir lento, es lo que te hace seguir al máximo”. (G. Tellechea, entrevista personal, marzo del 2020)

Crisorio (2019) define la pasión como la inclinación o preferencia muy viva de alguien hacia otra persona y con el apetito o afición vehemente hacia algo. F. Tello explica: “La pasión es la forma en cómo vivimos el deporte, en cómo lo disfrutamos, influye mucho en el proceso, es como un impulso (*deseo*) que le da a uno para seguir creciendo como deportista y lograr los objetivos

propuestos” (entrevista personal, abril de 2020). Por lo tanto, este *deseo* que el jugador plantea hace referencia a lo que Lacan toma en la dialéctica hegeliana de la relación amo-esclavo y lo articula así: “En las simples relaciones del amo-esclavo queda claro, que el deseo del amo es el deseo del Otro, puesto que es el deseo prevenido por el esclavo” (Samaniego, 2012, p. 4).

La última categoría que se estudió fue *el contexto social y cultural* del deportista. Este contexto es básicamente el club del barrio, el club social, aquel donde crece el deportista y en donde pasa la mayor cantidad de horas, jugando, entrenando, socializando, aprendiendo. Bourdieu (2020) hace referencia al capital social y cultural. Cuando él se refiere a *capital* hace referencia a todo aquello que puede entrar en las apuestas de los actores sociales, que es “un instrumento de apropiación de las oportunidades teóricamente ofrecidas a todos [o toda] energía social susceptible de producir efectos en la competencia social” (como se citó en Fernández, 2020, p. 5). Por lo tanto, no se limita al capital material, al trabajo cosificado en objetos materiales, representable mediante el dinero; sino que considera como capital a todo aquello que pueda valorizarse. Todo puede valorizarse en la medida que haya alguien dispuesto a valorarlo, a apreciarlo, a reconocerlo.

Para Bourdieu el capital cultural consiste, en primer lugar, en la transmisión y acumulación de experiencias, valores, saberes y actitudes (estado incorporado); segundo, en la posesión de bienes culturales tangibles, tales como libros, pinturas, etc. (estado objetivado) y tercero, en una constancia avalada por instituciones legitimadoras (estado institucionalizado). El capital cultural incorporado es el más transferible, está *hecho carne*; es la forma de hablar, de andar, de saber hacer uso de las modas, etc.; y justamente este capital puede observarse en la vida de estos deportistas, para luego transformarse en un capital institucionalizado. “Empecé a practicar el hockey a partir de los 4 años, en el Concepción Patín Club, que era mi club barrial. Vivía enfrente de la cancha, así que vivía prácticamente todo el día en el club arriba de los patines” (R. Roldán, entrevista personal, mayo del 2020).

Junto a este capital cultural de los deportistas también se observa un *capital social*, que Bourdieu expresa como el agregado de los recursos actuales o potenciales de que se dispone para pertenecer a un grupo, por la red social más o menos institucionalizada de que se disfruta. Por último, el *capital simbólico* es la forma que toman los distintos tipos de capital, “es un capital negado, reconocido como legítimo, pero desconocido como capital, una cosa que se da por desconectada de acreditación, que solo la creencia del grupo puede conceder a quienes le dan garantías materiales y simbólicas de pertenencia” (Bourdieu como se citó en Galak, 2010, p. 152) En definitiva, es cualquier forma de capital en tanto que no es reconocido como producto de una acumulación

arbitraria, por lo tanto, su posesión es percibida como natural.

Conclusiones

Estas categorías de análisis que se repiten y reproducen en las prácticas, están estrechamente relacionadas con el folklore del deporte de barrio, a la cultura deportiva que cada uno trae, a las prácticas corporales que producen emociones placenteras, donde la competición y el rendimiento quedan ausentes al momento de rescatar estos momentos en estos lugares.

En este sentido, la construcción de un buen deportista no solo debe tener en cuenta el rendimiento físico y el desarrollo de las capacidades, sino que deben revalorizarse sus prácticas corporales. Prácticas que se desarrollan en una cultura y que no es puro movimiento sin lenguaje, sino que son formas de hacer, pensar y decir el deporte; entendiendo al cuerpo como un capital simbólico, representaciones simbólicas, que las estructuras sociales generan y que los deportistas proyectan en sus prácticas. En definitiva, que un deportista sea mejor que otro, no es pensar en un gen del deportista, en algo que trae el cuerpo y que abre al mundo, sino que eso que lo moviliza es producto de la práctica en la que está inserto, del contexto, de los otros y del Otro. No hay un talento que le permita la gloria, sino que hay un deseo y una pasión que lo moviliza a ganar y a ser el mejor.

Referencias

- Agamben, G. (2011). ¿Qué es un dispositivo? *Sociológica*, 26(73), 249-264.
- Cachorro, G. (2004). Deporte, prácticas corporales y subjetividad. *Revista Artefacto*, 1-17. <http://www.revista-artefacto.com.ar>
- Castro, E. (2004). El vocabulario de Michael Foucault. Un recorrido alfabético por sus temas, conceptos y autores. *Revista de Filosofía y Teoría Política*, 35. <https://tinyurl.com/bd5d9jib>
- Crisorio, R., Giles, M., Lescano, A., & Rocha Bidegain, L. (2019). La educación corporal como programa de investigación: Elementos para pensar la enseñanza de las prácticas. Editado por la FaHCE de la Universidad Nacional de La Plata. <http://www.memoria.fahce.unlp.edu.ar>
- Crisorio, R. (2015). Ideas para pensar la educación del cuerpo. Libro de cátedra de la FaHCE de la Universidad Nacional de La Plata. <http://www.memoria.fahce.unlp.edu.ar>
- Eidelson, A. (2012). El Rey está desnudo. *Revista del psicoanálisis por venir*. Ediciones Apertura, Sociedad Psicoanalítica, 4(5), 1-64.
- Fernández, M. (2020). Campo, habitus y capital: Categorías sociológicas claves en el modelo de análisis interpretativo de la práctica social de Pierre Bourdieu. *DIVULGARE: Boletín*

- Científico de la Escuela Superior de Actopan*, 7(14). <https://tinyurl.com/yv47u8wd>
- Fernández, E., & Urriolagoitia, G. (2019). La función del deseo en la primera enseñanza de Lacan para el psicoanálisis de orientación lacaniana. *Ajayu Órgano de Difusión Científica del Departamento de Psicología UCBSP*, 17(2), 387-423. . <https://tinyurl.com/4ay4avmt>
- Foucault, M. (2011). Nietzsche: la genealogía, la historia. *Jornadas de la Universidad Nacional de las Artes*, 1-17. <https://tinyurl.com/5n9a2mb3>
- Galak, E. (2010). El concepto de cuerpo en Pierre Bourdieu: Un análisis de sus usos, sus límites y sus potencialidades. Tesis de maestría de la FaHCE de la Universidad Nacional de La Plata. <https://www.memoria.fahce.unlp.edu.ar>
- López, G. (2021). El concepto de pasión en la enseñanza de Lacan. Una introducción. *Revista Enlaces: Psicoanálisis y Cultura*, 1-7. <https://tinyurl.com/42me2exp>
- Martínez, J., & Giovine, M. (2023). Sociología de la educación comparada: Aportes desde la perspectiva de Pierre Bourdieu. *REICE: Revista Iberoamericana sobre Calidad, Eficiencia y Cambio de Educación*, 21(3), 159-174.
- Piovini, N., & Bravin, C. (2009). Documento metodológico orientador para la investigación educativa. Editado por el Ministerio de Educación de la Nación.
- Rocha, A. (2012). El aprendizaje motor: Una investigación desde las prácticas. Tesis de maestría de la FaHCE de la Universidad Nacional de La Plata. <https://www.memoria.fahce.unlp.edu.ar>
- Samaniego, I. (2012). La pasión según Mel Gibson: Violencia y espectáculo. *Acheronta: Revista de Psicoanálisis y Cultura*, 19. <https://www.acheronta.org/acheronta19/pasion.htm>

La ética en la Inteligencia Artificial y la integridad académica: perspectiva de los estudiantes universitarios en Guayaquil

Ethics in Artificial Intelligence and academic integrity: the perspective of university students in Guayaquil

José Luis Férrez-Vergara
Universidad Laica VICENTE ROCAFUERTE de Guayaquil
Guayaquil-Ecuador
jferrezv@ulvr.edu.ec
<https://orcid.org/0000-0002-8559-7285>

Charo Jacqueline Vergara-Ronquillo
Universidad de Guayaquil
Guayaquil-Ecuador
charo.vergarar@ug.edu.ec
<https://orcid.org/0009-0003-1761-8325>

Resumen

El presente estudio se basó en un diseño no experimental con una metodología mixta (cualitativa y cuantitativa) para examinar la percepción de los estudiantes universitarios sobre la ética en la Inteligencia Artificial (IA) y su compromiso con la integridad académica. Se utilizó un método no probabilístico por conveniencia para seleccionar una muestra de 380 estudiantes de dos facultades de dos universidades en Guayaquil. El componente cuantitativo de la investigación implicó la recopilación y análisis de datos numéricos a través de encuestas para comprender cómo los estudiantes perciben y enfrentan los dilemas éticos relacionados con el uso de la IA en sus trabajos académicos, mientras el cualitativo empleó un método analítico-sintético para procesar los antecedentes, documentos y artículos científicos considerados en la investigación. Los principales hallazgos revelan que los estudiantes son conscientes de los dilemas éticos asociados con el uso de la IA, como el plagio y la pérdida de habilidades críticas. Sin embargo, también reconocen el potencial de la IA para mejorar la calidad de sus trabajos si se utiliza de manera ética. Los estudiantes objeto de estudio expresaron su preocupación por la falta de regulación y control sobre el desarrollo y uso de la IA en la educación. El estudio concluye que existe una creciente conciencia entre los estudiantes universitarios sobre los dilemas éticos del uso de la IA en la academia, reconociendo tanto sus beneficios potenciales como los riesgos de su uso indebido.

Palabras clave: Inteligencia Artificial, Percepción, Ética, Estudiante.

Abstract

The present study employed a non-experimental design with a mixed methodology (qualitative and quantitative) to examine university students' perceptions of ethics in Artificial Intelligence (AI) and their commitment to academic integrity. A non-probabilistic convenience sampling method was used to select a sample of 380 students from two faculties at two universities in Guayaquil. The quantitative component of the research involved the collection and analysis of numerical data through surveys to understand how students perceive and face the ethical dilemmas related to the use of AI in their academic work, while the qualitative component employed an analytical-synthetic method to process the background, documents, and scientific articles considered in the research. The main findings reveal that students are aware of the ethical dilemmas associated with the use of AI, such as plagiarism and the loss of critical skills. However, they also recognize the potential of AI to improve the quality of their work if used ethically. The students in the study expressed concern about the lack of regulation and control over the development and use of AI in education. The study concludes that there is a growing awareness among university students about the ethical dilemmas of using AI in academia, recognizing both its potential benefits and the risks of its misuse.

Keywords: Artificial Intelligence, Perception, Ethics, Student.

Introducción

La Inteligencia Artificial (IA) está transformando la educación superior y la experiencia de los estudiantes universitarios al ofrecer herramientas como chatbots y plataformas de aprendizaje adaptables que brindan apoyo personalizado. Este respaldo incluye responder preguntas, aclarar dudas y explicar procedimientos para resolver problemas. Gracias a la IA, es posible adaptar el contenido, el ritmo y las actividades de enseñanza a las necesidades, intereses y habilidades específicas de cada estudiante (Macías et al., 2023). Esto significa que cada discente puede recibir una educación a medida y con eso se potencia su proceso de aprendizaje.

Además, es crucial fomentar un análisis crítico y ético sobre el rol que desempeña la tecnología en el proceso de enseñanza-aprendizaje (Zavala et al., 2023). Dentro de este marco, de acuerdo con López et al. (2024), los dilemas éticos que plantea la IA en la educación no son nuevos, ni aislados ya que a lo largo de la historia, cada avance tecnológico ha traído consigo interrogantes similares sobre su impacto en el aprendizaje y la enseñanza.

De ahí que, para aprovechar el potencial de la IA en la creación de conocimiento relevante y evitar su uso para generar información aislada y sin contexto, es necesario combinar principios éticos con un enfoque legal proactivo sustentado en una formación adecuada de la comunidad educativa (Cornejo-Plaza & Cippitani, 2023). “El alumnado debe ser capaz de generar textos originales aun haciendo uso de la IAG [Inteligencia Artificial Generativa], y sin incurrir en conductas deshonestas que comprometan sus principios y su formación” (Gallent-Torres et al., 2023, p. 9). De esta manera, se puede garantizar que la IA se utilice como una herramienta que contribuya al logro de los objetivos de la educación superior y al desarrollo de una sociedad moderna, más inclusiva y solidaria, sobre todo con integridad académica.

En la actualidad, son muchos los esfuerzos para prevenir que los estudiantes usen de forma inadecuada la IA en la redacción de trabajos académicos. Por ejemplo, *Copyleaks* es una herramienta que utilizan organizaciones como UNICEF, Cisco y universidades como Cambridge, Stanford y Harvard para evaluar los trabajos de sus estudiantes. Su alcance se extiende a más de 100 países, con un análisis de más de 20 millones de documentos mensualmente, de los cuales, se ha podido identificar que alrededor de 5 millones son tareas creadas por la IA (Vera, 2023).

En relación con la problemática expuesta, la Pontificia Universidad Católica de Chile (2020) incorporó en 2022, lineamientos específicos mediante una reglamentación para regular la integridad académica como parte de un enfoque formativo para el fomento de la honestidad en la formación profesional de los estudiantes. Con este antecedente se plantea la siguiente pregunta de investigación. ¿Cuál es la percepción de los estudiantes universitarios de Guayaquil sobre los dilemas éticos de la Inteligencia Artificial (IA) y su compromiso con la integridad académica en el uso de herramientas de IA en sus estudios? A partir de ahí, se puede hipotetizar que los estudiantes universitarios que reciben formación sobre el uso ético y responsable de la IA; y que además desarrollan un enfoque crítico y reflexivo al utilizar la herramienta junto con otras estrategias de aprendizaje, demostrarán un mayor compromiso con la integridad académica. Con la revisión bibliográfica de referentes teóricos y artículos de investigación en bases de datos como Latindex, catálogo 2.0, SciELO, Web of Science, informes especiales, entre otros, el presente artículo explora la manera en que los estudiantes universitarios de Guayaquil perciben y enfrentan los dilemas éticos que surgen a partir del uso de la IA en la elaboración de sus trabajos y cómo estos afectan a la integridad académica. Asimismo, se podrán analizar las actitudes hacia la integridad académica en el contexto de la IA y determinar los factores que influyen en estas percepciones y actitudes, con lo

cual se generarán nuevos aportes, a través de la investigación científica, mediante un método analítico-sintético (Peña, 2022).

En este punto, la Organización de las Naciones Unidas para la Educación, la Ciencia y la Cultura (UNESCO) ha identificado varios desafíos clave para el desarrollo sostenible de la IA en la educación. La mayoría de ellos se alinean con desarrollar la capacidad de la IA para comprender los procesos educativos y mejorar el aprendizaje. Estos desafíos abarcan la necesidad de establecer principios éticos sólidos que garanticen la transparencia en la recopilación, uso y difusión de datos en el contexto educativo (Nguyen et al., 2022)

De acuerdo con la Comisión Europea (2019) una IA confiable debe cumplir con tres criterios fundamentales: adherirse a todas las leyes y regulaciones pertinentes, respetar los principios y valores éticos; y ser robusta, desde una perspectiva técnica y su impacto en el entorno social.

Según Holmes et al. (2022) es necesario tener claras las diferencias en el sentido de hacer las cosas éticas, hacer las cosas éticamente y asumir las consecuencias que eso conlleve. En el ámbito educativo de los estudiantes universitarios, la ética no se trata solo de los resultados, sino también de los procesos y las intenciones detrás de las acciones durante el desarrollo de los trabajos académicos.

En lo relacionado con la dimensión axiológica, dentro del contexto de la integridad académica, varios autores como Flores-Morales y Neyra-Huamani (2024) extienden el análisis más allá del proceder privado en el desarrollo de actividades académicas. “Entonces, al proponerse la integridad académica, se busca un estudiante con principios éticos y diligente en su actuar” (p. 138).

Cabe mencionar que el propósito de este trabajo no es deslegitimar, ni condenar que los estudiantes usen la IA, siempre que se utilice como herramienta o soporte. “Para este colectivo, los retos éticos y las vulnerabilidades en el uso de la IA deben ser examinados al subyacer algunos de los riesgos” (Flores-Vivar & García-Peñalvo, 2023, p. 45). Si bien, la IA ofrece herramientas poderosas, su uso responsable implica reconocer su papel como apoyo y no como reemplazo del esfuerzo individual y la creatividad del estudiante universitario.

Metodología

Esta investigación se sustenta en un diseño no experimental, con la aplicación de una metodología mixta, es decir, cualicuantitativa, acorde con el objetivo. Se empleó un método no probabilístico, por conveniencia, para la selección del objeto de estudio (Hernández et al., 2014). El trabajo

sustenta el componente cuantitativo con la recopilación y análisis de datos numéricos, para garantizar la calidad en los resultados obtenidos a partir de las encuestas y, con ello, responder a la pregunta de la investigación que se plantea (Alan & Cortez, 2018).

El tipo de estudio es descriptivo y tiene la finalidad de poner en evidencia el fenómeno, tal cual se presenta, sin mostrar elementos de causas o componentes explicativos de profundidad (Guevara et al., 2020).

Sin embargo, se buscarán identificar aquellos elementos destacados que permitan comprender los hechos, sin determinar conclusiones extrapolables (Hernández et al., 2014), con lo cual se abarca el enfoque cualitativo con el desarrollo de la investigación al analizar el contexto, profundizar en las percepciones de los estudiantes, triangular los resultados y explorar nuevas perspectivas sobre la ética en la IA y la integridad académica.

Entretanto, la selección de los antecedentes, documentos y artículos científicos considerados se procesaron con un método analítico sintético (Rodríguez & Pérez, 2017).

Resultados

La población objeto de estudio se delimitó a 380 estudiantes de la Facultad de Ciencias Sociales y Derecho (FCSD) de la Universidad Laica VICENTE ROCAFUERTE de Guayaquil y la Facultad de Comunicación Social (FACSO) de la Universidad de Guayaquil.

La opción más elegida para la pregunta sobre cuál fue la situación que considera que representa un uso inadecuado de la IA en sus trabajos académicos fue el 61.1%, que es pedirle a la IA que escriba un ensayo completo y presentarlo como propio sin realizar ninguna modificación. En segundo lugar, como uso inadecuado de la IA, le sigue la opción de utilizarla para generar un esquema inicial y luego desarrollar el contenido con palabras propias con el 17.9%, en tercer lugar, emplear la IA para buscar información y referencias relevantes para la investigación con 12.4% y por último, usarla para corregir errores gramaticales y ortográficos en un trabajo académico con el 8.7%.

Los resultados en la segunda pregunta muestran que el dilema ético que más preocupa a los estudiantes es la pérdida de habilidades críticas por depender de la IA, con 61.1%. Le sigue con 16.1%, la dificultad para distinguir contenido generado por IA y el producido por humanos, en tercer lugar, con 13.2%, la falta de regulación y control sobre el desarrollo y uso de la IA en la educación. Finalmente, en último lugar, con 9.7%, el sesgo y discriminación en la información que se ha generado con IA.

Los resultados de la pregunta tres revelan que los talleres sobre ética en la IA e integridad académica (38.4%) pueden ser una de las acciones que deberían adoptar las universidades para asegurar un uso ético de la IA. Con el 26.3% se plantea fomentar la investigación y debate sobre el uso de la IA en la educación, mientras que con 18.9% proponen políticas y sanciones por uso indebido de la IA, seguido del 16.3% que se inclina por un enfoque integral, es decir, formación, políticas y debate sobre la IA.

La pregunta cuatro indaga sobre la percepción de los estudiantes acerca de la relación entre la IA y la integridad académica. El 34.7% considera que la IA mejora la calidad de los trabajos si se usa éticamente. El 25.5% cree que la integridad académica depende del estudiante, no del uso de la IA. Mientras que el 23.4% piensa que la IA es una herramienta valiosa, pero su uso debe ser ético para no comprometer la integridad académica. En último lugar, el 16.3% de estudiantes piensa que la IA facilita el plagio.

En la última pregunta, el 41.6% considera como estrategia para fomentar la integridad académica desarrollar el pensamiento crítico para evaluar la información de la IA. Entretanto, con 29.7%, piensa que es una estrategia efectiva combinar el pensamiento crítico, detección de plagio y consulta a expertos en el área. Con 15.5% cree que usar herramientas de detección de plagio sería una muy buena estrategia y, finalmente, con 13.2% propone consultar a profesores y compañeros sobre el uso de la IA.

Discusión

El estudio revela que los estudiantes universitarios de Guayaquil reconocen tanto el potencial de la IA para mejorar sus trabajos como los riesgos éticos de su uso, especialmente en lo relacionado con el plagio; existe una preocupación generalizada sobre la pérdida de habilidades críticas debido a una dependencia excesiva de la IA en el desarrollo de los trabajos de investigación. En ese orden, los resultados coinciden con estudios previos que enfatizan la importancia de cultivar el pensamiento crítico y la resolución de problemas en la era de la IA (Gallent-Torres et al., 2023).

Asimismo, los estudiantes muestran preocupación por la falta de regulación en el uso de la IA en la educación, destacando la necesidad de marcos éticos y legales claros que permitan fomentar la integridad académica. Por otro lado, valoran un enfoque integral que combine el desarrollo del pensamiento crítico, herramientas de detección de plagio y la consulta a profesores y compañeros en el proceso de desarrollo de sus actividades académicas de formación.

Es necesario destacar que la mayoría de los universitarios no perciben la IA como una herramienta que facilita el plagio, lo que contrasta con la preocupación de algunos académicos y expertos en educación (Holmes et al., 2022). Sin embargo, esta percepción podría deberse a una falta de conciencia sobre los riesgos reales, como la generación de contenido falso o engañoso, propios de los resultados que se obtienen al consultar la IA.

En cuanto a las acciones que las universidades deberían tomar, los estudiantes consideran que los talleres sobre ética en la IA e integridad académica son la estrategia más efectiva. Esto indica que valoran la educación y la formación como herramientas clave para comprender y utilizar esta tecnología de manera crítica y ética.

Es importante reconocer las limitaciones del presente estudio, en el sentido de que la muestra abordó a estudiantes de dos facultades correspondientes a dos universidades de Guayaquil, por lo que los resultados no pueden considerarse generalizables, no obstante marcan una tendencia como punto de partida para futuras investigaciones más profundas en este ámbito.

Conclusiones

Los estudiantes universitarios no solo están al tanto de los dilemas éticos que plantea el uso de la IA en la academia, sino que están desarrollando una comprensión matizada de los mismos.

Se reconoce la importancia de la educación y la formación en ética de la IA como un componente esencial para garantizar su uso responsable.

La integridad académica en la era de la IA no puede garantizarse únicamente mediante la detección de plagio, sino que hay otros componentes axiológicos sobre el nivel de conciencia en la forma cómo se usa la IA.

La percepción de los estudiantes sobre la IA en la academia es compleja y multifacética. Si bien reconocen los riesgos potenciales, también ven el potencial de la IA para mejorar la calidad de sus trabajos y su experiencia educativa en general.

Finalmente, la integridad académica en el contexto de la IA no es solo responsabilidad de los estudiantes, pues las universidades, los educadores y los desarrolladores de tecnología también tienen un papel crucial que desempeñar en la creación de un entorno académico que fomente el uso ético y responsable de la tecnología.

Referencias

- Alan, N., & Cortez, S. (2018). *Procesos y Fundamentos de la Investigación Científica*. Editorial UTMACH. <https://tinyurl.com/4bswbpak>
- Comisión Europea. (2019, 8 de abril). *Directrices éticas para una IA confiable*. <https://tinyurl.com/mrsaa8na>
- Cornejo-Plaza, I., & Cippitani, R. (2023). Consideraciones éticas y jurídicas de la IA en Educación Superior: Desafíos y Perspectivas. *Revista de Educación y Derecho: Education and Law Review*, 28, 1-23. <https://doi.org/10.1344/REYD2023.28.43935>
- Flores-Morales, J., & Neyra-Huamani, L. (2024). Valores e integridad académica en los procesos de investigación científica. *Fides et Ratio: Revista de Difusión Cultural y Científica de la Universidad La Salle en Bolivia*, 24(24), 129-143. <https://doi.org/10.55739/fer.v24i24.122>
- Flores-Vivar, J., & García-Peñalvo, F.-J. (2023). Reflexiones sobre la ética, potencialidades y retos de la Inteligencia Artificial en el marco de la Educación de Calidad (ODS4). *Comunicar: Revista Científica de Educación y Comunicación*, 31(74), 37-47. <https://doi.org/10.3916/C74-2023-03>
- Gallent-Torres, C., Zapata-González, A., & Ortego-Hernando, J. L. (2023). El impacto de la inteligencia artificial generativa en educación superior: una mirada desde la ética y la integridad académica. *Revista Electrónica de Investigación y Evaluación Educativa*, 29(2), 1-20. <https://doi.org/10.30827/relieve.v29i2.29134>
- Guevara, A., Verdesoto, A., & Castro, M. (2020). Metodologías de investigación educativa (descriptivas, experimentales, participativas, y de investigación-acción). *Recimundo*, 4(3), 163-173. [https://doi.org/10.26820/recimundo/4.\(3\).julio.2020.163-173](https://doi.org/10.26820/recimundo/4.(3).julio.2020.163-173)
- Hernández, R., Fernández, C., & Baptista, L. (2014). *Metodología de la investigación*. McGraw-Hill Companies.
- Holmes, W., Porayska-Pomsta, K., Holstein, K., Sutherland, E., Baker, T., Buckingham Shum, S., & Koedinger, K. R. (2022). Ethics of AI in Education: Towards a Community-Wide Framework [Ética de la IA en la educación: hacia un marco comunitario]. *International Journal of Artificial Intelligence in Education*, 32, 504–526. <https://tinyurl.com/9um225yd>
- López, R., Mérida, E., Vergel, E., & Gómez, V. (2024, 11-12 de abril). Riesgos éticos de la Inteligencia Artificial en Instituciones de Educación Superior: Una perspectiva a través de las Representaciones Sociales [Ponencia]. *I Congreso Internacional Innovación, Economía,*

Empresa, IA Impacto de la Inteligencia Artificial en las empresas de la economía del conocimiento. Egregius.

- Macías, R., Solórzano, L., Choez, C., & Blandón, B. (2023). La inteligencia artificial; análisis del presente y futuro en la educación superior. *Revista Científica Multidisciplinar G-Nerando*, 4(1), 861–887. <https://tinyurl.com/ya5dmf34>
- Nguyen, A., Ngo, H., Hong, Y., Dang, B., & Nguyen, B.-P. (2022). Ethical principles for artificial intelligence in education [Principios éticos para la inteligencia artificial en la educación]. *Education and Information Technologies*, 28, 4221–4241. <https://tinyurl.com/3dvdftz3>
- Peña, T. (2022). Etapas del análisis de la información documental. *Revista Interamericana de Bibliotecología*, 45(3), 1-7. <https://doi.org/10.17533/udea.rib.v45n3e340545>
- Pontificia Universidad Católica de Chile. (2020). *Reglamento sobre la Responsabilidad Académica y Disciplinaria de los miembros de la Comunidad Universitaria*. <https://tinyurl.com/3nkrehvy>
- Rodríguez, J., & Pérez, J. (2017). Métodos científicos de indagación y de construcción del conocimiento. *Revista EAN*, 82, 179-200. <https://doi.org/10.21158/01208160.n82.2017.1647>
- Vera, L. (2023, junio 14). Integridad académica mediante el uso de Inteligencia Artificial en la educación [Reseña de la conferencia]. *Gaceta Facultad de Medicina*. <https://tinyurl.com/4xtkza8b>
- Zavala, E., Salazar, D., Albán, E., & Mayorga, A. (2023). El rol de la inteligencia artificial en la enseñanza-aprendizaje de la educación superior. *Polo del Conocimiento*, 8(3), 3028-3036. <https://tinyurl.com/yc4y3rnf>

Las universidades del Bienestar Benito Juárez García, retos de la universidad pública inclusiva en México

*The Benito Juárez García Welfare Universities, challenges of de inclusive public university in
Mexico*

Rubén Darío Ramírez Sánchez

Investigador de la Unidad Académica de Estudios Regionales de la Coordinación de Humanidades de la Universidad
Nacional Autónoma de México
Ciudad de México-México
<https://orcid.org/0000-0002-8766-0233>
ruben.dario@humanidades.unam.mx

Daniar Chávez Jiménez

Investigador de la Unidad Académica de Estudios Regionales de la Coordinación de Humanidades de la Universidad
Nacional Autónoma de México
Ciudad de México-México
<https://orcid.org/0000-0002-4116-3223>
daniarc@yahoo.com

Resumen

El objetivo de esta presentación es revisar las vertientes históricas que han dado vida a la propuesta educativa impulsada por el gobierno de Andrés Manuel López Obrador (2018-2024) en México, denominada Universidad del Bienestar Benito Juárez García (UBBJG). Para ello, estudiamos los fundamentos pedagógico-didácticos que la sustentan, así como las complejidades que ha enfrentado su estructura y operación centralista y las complicadas condiciones laborales que ofrece a su planta académica. Así mismo, observamos las limitaciones estructurales que aquejan y motivan las protestas estudiantiles y docentes, mismas que han sido algunas de las causas que han ocasionado que las propuestas en torno a la educación pública descentralizada de la presente administración no se hayan cumplido a cabalidad. El análisis de la presentación (inscrita en la modalidad: Artículos de revisión), se sustenta en una investigación documental, principalmente revisamos los artículos que han surgido en los últimos cuatro años sobre la fundación de las universidades objeto de esta investigación, así como analizamos algunos estudios dedicados a revisar la cobertura y la ampliación de la oferta educativa en México. También se revisan notas periodísticas que informan sobre su funcionamiento y los resultados que ha obtenido esta Institución de Educación Superior.

Palabras Clave: Educación universitaria, Exclusión social, Pobreza, Estado.

Abstract

We offer a general review of the historical aspects that have given life to the educational proposal

promoted by the government of Andrés Manuel López Obrador (2018-2024) in Mexico, called Benito Juárez García Welfare University (UBBJG by its Spanish initials). Particularly, we analyze the pedagogical-didactic foundations that sustain it, as well as the complexities that its centralist structure and operation has faced and the complicated working conditions that they offer to their academic staff. The analysis of the presentation (inscribed in the modality: Review articles), is based on documentary research, we focused on articles that have emerged in the last four years, we also analyzed some materials dedicated to reviewing the coverage and expansion of the educational offer in Mexico. Newspaper articles that report on its operation and the results obtained by this Institution of Higher Education are also reviewed.

Keywords: Higher Education, Social Exclusion, Poverty, State.

Contextualización del tema

Las UBBJG fueron presentadas por el gobierno federal como un proyecto antípoda al neoliberalismo que impulsó un rígido modelo de ingreso en las instituciones de educación superior pública y privilegió la expansión de las privadas, de tal modo que entre 2000 y 2018, la matrícula en estas últimas se incrementó del 16% al 32% en México. Las UBBJG, como propuesta del gobierno de Andrés Manuel López Obrador (AMLO), quisieron integrarse dentro de las coordenadas históricas de otros proyectos educativos que, en distintas coyunturas y momentos políticos, emergieron como una expresión de resistencia del movimiento democrático en la década de los noventa, tal es el caso de la Universidad Popular de la Chontalpa (UPCh). Más tarde, en el año dos mil, surge una experiencia educativa impulsada por la Ciudad de México (capital del país), que creó la Universidad Autónoma de la Ciudad de México (UACM). Ambos proyectos, pese a sus grandes diferencias de gestación, buscaron establecer vías y mecanismos para establecer una educación crítica y consciente, que representara una visión antitética a la establecida en la educación tradicional, que permea en la educación superior, y cuyos fundamentos de alguna manera impulsaron la creación de las UBBJG.

Desarrollo de la experiencia

En el contexto de rezago educativo, el gobierno federal se planteó implementar el proyecto de la UBBJG, en diciembre de 2018, cuyo objetivo estaba dirigido a generar opciones de educación superior *gratuita y de alta calidad*, en las regiones más alejadas y de alta marginación en el país. De acuerdo con el Organismo Coordinador de las UBBJG, estas instituciones se establecieron para generar condiciones de bienestar e igualdad en la población más precaria y prometieron que en el

primer año (2019), contaría con 100 planteles, en cuyos lugares se cumplieran los siguientes criterios: que no existieran opciones a los egresados de bachillerato en los municipios con altos índices de pobreza, en comunidades mayoritariamente indígenas, en poblaciones con un rango de entre 15 y 50 mil habitantes, y donde haya población joven con problemas de drogadicción, violencia, delincuencia y altos índices de migración (OCUBBJG, 2020).

Sin embargo, en el establecimiento de las UBBJG se han encontrado algunas limitaciones, mismas que han sido expuestas en varios trabajos de investigación aparecidos en los últimos cuatro años. Iniciando con la inexactitud en la información oficial sobre el número de sedes que operaban y de alumnos inscritos en las mismas, ya que para 2019 la Secretaría de Educación Pública informó que ya estaban en funcionamiento las 100 sedes, con una matrícula de 39 170 alumnos y 815 profesores. No obstante, ese mismo año, la directora general de la UBBJG declaró que solo había 80 planteles en funcionamiento y, unos meses después, para mayo de 2020, la funcionaria confirmó la entrada en funcionamiento de los 100 planteles, con la diferencia de que la matrícula, de casi 40 mil alumnos que reportaba la SEP, había descendido a 15 501 estudiantes, con los mismos 815 profesores, lo cual significaba una disminución de casi el 60% de los estudiantes en apenas unos meses (Osuna, Félix y López, 2022); si consideramos que no existió deserción escolar de ese nivel, entonces la diferencia entre uno y otro informe es abismalmente desproporcionada.

Otra inconsistencia, ligada a la anterior, son los criterios empleados por la propia normatividad de la universidad para fundar una sede, que corresponde al tamaño de la población (entre 15 mil y 50 mil habitantes) y al grado de marginación municipal (alta o muy alta marginación). Al respecto, en los estudios aquí citados, como González et al. (2021); Mejía y González (2021); Segura et al. (2023), y Aviña y Centeno (2021), así como datos aparecidos en organismos como el Organismo Coordinador de las Universidades para el Bienestar Benito Juárez García (OCUBBJG, 2020); la Secretaría de Educación Pública (SEP, 2019 y 2023), y el Consejo Nacional de Evaluación de la Política de Desarrollo Social (CONEVAL, 2020), se indica que el 48% de las sedes cumplen con el primer criterio, el tamaño de la población, en tanto que solo el 25% de los municipios seleccionados cumplen con el grado de marginación establecidos y, finalmente, solo el 13% cumple con ambos criterios de selección, lo que ha generado dudas sobre la forma en la que se eligen los municipios donde se establecen las instalaciones de la universidad. Dos ejemplos de esta inconsistencia se dan en el municipio de Aporo, Michoacán, donde se edificó una sede universitaria no obstante que tiene una población de 3 218 habitantes, con un nivel de marginación medio. El otro caso es la sede de la delegación Iztapalapa, en la Ciudad de México, que cuenta con una población de 1 815 786 habitantes y con un nivel de marginación muy bajo. A ello se une la lógica con la que operó el

proyecto educativo en la fase inicial respecto al número de programas educativos por sede, tal como sucede en Zacapu, Michoacán, que cuenta con una población de 73 455 y está ubicado en el nivel de baja marginación. Ahí se ofrecen cuatro programas educativos: ingeniería en desarrollo regional sustentable, ingeniería industrial, licenciatura en contabilidad y administración pública y licenciatura en derecho y administración pública. De igual manera sucede en Tláhuac, también en la Ciudad de México, que imparte las ingenierías en computación y electromecánica, mientras que en las otras 98 sedes solo se planteó la apertura de una sola licenciatura o ingeniería, sin que exista un criterio o justificación que solvente la oferta educativa de las sedes de Zacapu y Tláhuac (Osuna et al., 2022).

Conclusiones y recomendaciones

Se recomienda para el mejoramiento de la oferta educativa que pueda ofrecer la UBBJG a futuro, diversificar la misma, creando nuevas e innovadoras licenciaturas y programas que estén enfocados en áreas de profesionalización emergentes, que respondan a las necesidades de las distintas localidades y “evitar que sean similares a los planes de estudio de las Escuelas Normales y las Universidades Interculturales, Tecnológicas y Politécnicas” (Osuna et al., 2022, p. 259), Instituciones de Educación Superior que ya operan en México y que tienen como objetivo principal también dar cobertura a zonas de alta marginación, pues de no ser así, carecería de sentido crear nuevas universidades; habría que pensar mejor en fortalecer las ya existentes, que también se encuentran en graves problemas de precarización. Es preciso retomar los principios que dieron origen a la universidad, porque se ven presentes en el diseño y en el discurso, pero no en la práctica educativa, de lo contrario, además de que sería poco el aporte que estas nuevas Instituciones de Educación Superior darían al impulso de la Educación Superior en México, llevaría a suponer “que en la implementación se toman decisiones basadas en la ideología política del partido gobernante, con tendencia a la improvisación y al uso electoral del programa” (Osuna, 2022, p. 260) y no a la mejora del sistema educativo mexicano.

Referencias

- Aviña, J., & Centeno, R. (2021). *Las Universidades para el Bienestar Benito Juárez García: Una evaluación de su diseño como política pública*. Ponencia presentada en el XVI Congreso Nacional de Investigación Educativa. <https://tinyurl.com/2a52bhxy>
- CONEVAL. (2020). *Avances y retos del programa de Universidades para el Bienestar Benito Juárez García*. <https://tinyurl.com/bdez2jax>

- González, J., Mejía-Pérez, G., & González-Reyes, H. (2021). Universidades para el Bienestar Benito Juárez García: Un análisis socioespacial de su cobertura. *Revista Electrónica de Investigación Educativa*, 23, e27, 1-15.
- Mejía, G., & González, J. (2021). Las Universidades para el Bienestar Benito Juárez García: Entre las buenas intenciones y el desierto de lo real. En P. Flores Crespo & C. García García (Coords.), *Análisis de la política en educación superior bajo el gobierno de AMLO* (pp. 99-116). ANUIES/UAQ/UABC.
- Organismo Coordinador de las Universidades para el Bienestar Benito Juárez García (OCUBBJG). (2020). *Estatuto Académico*. <https://ubbj.gob.mx/registro#inicio>
- Osuna, J., Félix, K., & López, S. (2022). Las Universidades para el Bienestar Benito Juárez García: Fundación, oferta educativa y primeros resultados. *Argumentos, UAM-Xochimilco, Año 35*(100), 237-262.
- Secretaría de Educación Pública (SEP). (2019). *Programa de Universidades para el Bienestar Benito Juárez García*. <https://tinyurl.com/3zn37cha>
- Secretaría de Educación Pública (SEP). (2023). Aumenta matrícula de Universidades del Bienestar Benito Juárez e interculturales, Boletín 187 de la SEP. <https://tinyurl.com/y435yjcb>
- Segura, G., Vilchis, I., & Arguello, F. (2023). La utopía de las comunidades de aprendizaje como propuesta de justicia e inclusión social en México: El polémico caso de las Universidades para el Bienestar Benito Juárez García UBBJG. *Cultura y Conciencia. Revista de Antropología*, 7, 97-119.



Desafíos de los Estudiantes de Educación Inicial en Prácticas Preprofesionales: Un Estudio del Periodo Académico marzo-agosto 2023

Challenges of Early Childhood Education Students in Preprofessional Practices: A Study of the Academic Period March-August 2023

Hilda Josefina Trelles Astudillo
Universidad Católica de Cuenca
Cuenca- Ecuador
htrellesa@ucacue.edu.ec
<https://orcid.org/0000-0002-4506-1558>

Resumen

Las prácticas preprofesionales son fundamentales en la formación académica de los futuros docentes, ofrecen una plataforma para integrar teoría y práctica, desarrollar habilidades pedagógicas, adquirir experiencia en el campo educativo y prepararse de manera efectiva para su carrera como educadores. Esta investigación tiene como objetivo identificar los desafíos que enfrentan los estudiantes de la carrera de Educación Inicial durante sus prácticas, con el fin de mejorar la calidad y efectividad de su formación práctica en el ámbito educativo. Este estudio se enmarca en un enfoque cualitativo con un diseño descriptivo, explora y documenta los desafíos experimentados por los practicantes en el periodo académico marzo-agosto 2023. Para la recopilación de la información, se administró una encuesta a 40 practicantes del sexto ciclo. Se indagó sobre la experiencia en el campo educativo, la supervisión y el apoyo docente, así como la evaluación general de sus prácticas preprofesionales. Los resultados revelaron que el 25% de los investigados enfrentan dificultades en la planificación y ejecución de actividades en el aula, el 16% reportó desafíos en el manejo del grupo, el 23% destacó que enfrentaron dificultades debido al desconocimiento de técnicas efectivas para la gestión del aula, el 18% enfrentó desafíos en el trabajo en equipo, y el 20% no tuvo retroalimentación positiva y frecuente por parte de los tutores externos y académicos. Estos datos concluyen que muchos practicantes enfrentan desafíos en la planificación de actividades, dificultad en el manejo del grupo en el aula, y falta de directrices claras y retroalimentación de los tutores.

Palabras clave: educación formal, práctica pedagógica, estrategias educativas

Abstract

Preprofessional practices are crucial in the academic training of future educators. They offer a platform to integrate theory and practice, to develop pedagogical skills. Also, they allow them to

gain experience in the educational field and prepare them effectively for their career as educators. This research aims to identify the challenges faced by practitioners of the initial education career to improve the quality and effectiveness of their practical training in education. This study adopts a qualitative approach with a descriptive design, because they explore and keep record the challenges experienced by practitioners during academic training period from March to August 2023. The Information was gathered through a survey administered to 40 students from sixth-cycle. It inquired experiences in educational settings, supervision and teaching support, and overall evaluation of their pre-professional practices. The findings revealed that 25% encountered difficulties in planning and executing classroom activities, 16% reported challenges in classroom management, 23% faced difficulties due to lack of knowledge of effective techniques for classroom management, 18% faced teamwork challenges, and 20% lacked regular positive feedback from external and academic tutors. These data conclude that many practitioners face challenges in planning activities, difficulty in managing the group in the classroom, and lack of clear guidelines and feedback from tutors.

Keywords: formal education, pedagogical practice, educational strategies

Introducción

Las prácticas preprofesionales en las carreras de educación son experiencias prácticas cruciales donde los estudiantes aplican sus conocimientos teóricos en entornos educativos reales. Supervisados por profesionales del campo educativo, estos períodos les permiten desarrollar habilidades pedagógicas, gestionar el aula y establecer conexiones significativas con estudiantes, maestros y la comunidad escolar. Además, proporcionan una oportunidad invaluable para la reflexión personal y la recepción de retroalimentación constructiva, mejorando así sus competencias como futuros educadores. La realización de prácticas preprofesionales puede presentar desafíos significativos que afectan tanto a los estudiantes como a las instituciones educativas. El objetivo de esta investigación es identificar los desafíos que enfrentan los estudiantes de la carrera de Educación Inicial durante sus prácticas, con el fin de mejorar la calidad y efectividad de su formación práctica en el ámbito educativo. Para ello se llevará a cabo una revisión bibliográfica y se administrará un cuestionario a 40 estudiantes del sexto ciclo. A continuación, se destacan los hallazgos clave de investigaciones significativas sobre los desafíos de los estudiantes de Educación Inicial acerca de las prácticas preprofesionales.

La pandemia de COVID-19 y las restricciones sanitarias impuestas han tenido un impacto considerable en los procesos de prácticas, afectando tanto en el pasado como en la actualidad. En este contexto, Pesántez y Cuenca (2022) informan que los procesos de las prácticas preprofesionales

transcurrieron de manera satisfactoria; no obstante, algunos estudiantes señalaron falta de coordinación entre ciertos tutores académicos y las instituciones educativas, lo cual generó dificultades en la realización de actividades prácticas y en la coordinación con tutores profesionales externos. Además, los tutores profesionales no participaron en las reuniones de inducción donde se presentó el plan y se acordaron las modalidades de trabajo con la institución. Esta falta de información condujo a la ejecución de actividades que no estaban alineadas con el plan de prácticas. Las prácticas preprofesionales son fundamentales para la inserción de los estudiantes en el mercado laboral, ya que promueven una integración sólida entre la teoría académica y la experiencia laboral práctica (Guarnizo, 2018). Esta actividad cuenta con una asignación horaria, incluida en la malla curricular de cada carrera de educación superior, es trascendental para la inserción del estudiante en la dinámica económica del país. En este mismo sentido, Mendoza et al., (2020) afirman que la práctica pedagógica implica una interacción personal que promueve el desarrollo integral de las capacidades, aptitudes y actitudes del individuo, en relación con la organización social y política de la educación a lo largo de la historia. En muchos casos, los estudiantes se ven relegados a entornos homogéneos, lo que limita su exposición a la diversidad cultural, socioeconómica y pedagógica. La falta de experiencias en ambientes educativos diversos reduce la versatilidad y adaptabilidad de los futuros educadores, elementos esenciales en el ejercicio de la docencia en la actualidad. En esta misma línea del conocimiento, Barbery y Pantoja (2020) en su estudio sobre la tutoría de prácticas preprofesionales, examinan el papel del tutor académico y su impacto en el proceso de la práctica pedagógica y sugieren que el tutor debe asegurar que los estudiantes adquieran conocimientos tanto teóricos como prácticos relacionados con su futura carrera, abordando los problemas profesionales del ámbito educativo.

Mendoza et al. (2020) investigaron las prácticas preprofesionales en la Carrera de Educadores de Párvulos de la Universidad de Guayaquil con el objetivo de determinar su impacto en el desarrollo de competencias de los estudiantes. Realizaron una encuesta a 84 practicantes y evaluaron las actividades mediante una rúbrica de observación, y llevaron a cabo entrevistas con tutores y gestores. Los resultados indicaron lo siguiente: el 25% de los estudiantes conoce qué documentación es necesaria para cumplir con sus prácticas; el 14,3% percibe una comunicación regular con el departamento de Prácticas Preprofesionales; el 20,2% considera que existe baja calidad en el seguimiento por parte de los gestores de prácticas; el 23,8% cree que es deficiente el acompañamiento de los tutores; el 13,1% evalúa como deficiente el desempeño del Departamento de Prácticas Preprofesionales; y el 64,3% opina que las prácticas ayudan muy poco a desarrollar competencias docentes. Alvear et al. (2023) investigaron sobre las prácticas preprofesionales en la

Carrera de Educación Inicial de la Universidad Nacional de Chimborazo su propósito fue evaluar el impacto en el aprendizaje de los estudiantes, para ello, se enfocaron en la satisfacción de los practicantes con las instituciones de práctica. El estudio incluyó encuestas, entrevistas y observaciones para identificar debilidades y desafíos, encontraron que la falta de un seguimiento claro y apoyo adecuado por parte de los tutores docentes era un problema significativo y sugirieron la necesidad de una guía de prácticas preprofesionales. Concluyeron que la implementación de una planificación efectiva mejora significativamente el seguimiento y la satisfacción de los estudiantes practicantes.

En una investigación sobre la percepción de los estudiantes de educación inicial referente al Aprendizaje más Servicio (A+S) en prácticas pedagógicas en contextos interculturales rurales, se evidenció una percepción positiva del impacto de las prácticas en el desarrollo personal y profesional. Así mismo, destacaron el fortalecimiento de competencias éticas, valoración de la diversidad y trabajo en equipo (Uribe, 2018).

Saldaña y González (2022) realizaron un estudio titulado *La práctica pedagógica en educación superior: una perspectiva desde los actores de la carrera de Educación Inicial*, cuyo objetivo fue explorar la percepción y valoración crítica de la práctica pedagógica. En el estudio participaron 19 estudiantes, 10 docentes de aula de centros educativos y 6 tutores académicos universitarios. Realizaron una investigación de campo en dos instituciones educativas de nivel inicial, con la utilización del método fenomenológico registraron las percepciones y experiencias de los participantes. Los resultados indicaron que los estudiantes coinciden en que la práctica en el aula contribuye significativamente a su desarrollo como futuros docentes, permitiéndoles entender mejor las metodologías educativas y adaptarse al contexto de cada institución.

Valencia et al. (2018) en su investigación sobre prácticas preprofesionales en la Licenciatura en Educación Inicial de la Universidad Estatal de Milagro, se enfocaron en identificar las principales dificultades enfrentadas por los estudiantes. Entrevistaron a 10 docentes tutores y encuestaron a 45 estudiantes para evaluar su desempeño durante las prácticas. Los resultados destacaron la necesidad de realizar talleres de capacitación para tutores, mejorar la orientación para los estudiantes y el diseño de una guía metodológica.

Metodología

La presente investigación adopta un enfoque cuantitativo con un diseño descriptivo para explorar a fondo las experiencias, percepciones y opiniones de estudiantes sobre los desafíos durante sus prácticas realizadas entre marzo y agosto de 2023. Se realizó una revisión exhaustiva de

investigaciones previas en plataformas como Google Académico, Scielo y Redalyc para contextualizar el estudio respecto a los desafíos en prácticas pre profesionales en educación inicial. Además, se diseñó y aplicó un cuestionario para evaluar la experiencia en el campo educativo, la supervisión docente, el apoyo recibido y la evaluación general de las prácticas. El cuestionario se distribuyó utilizando Google Forms, asegurando el anonimato y la confidencialidad mediante el consentimiento informado de los 40 estudiantes del sexto ciclo de Educación Inicial, sin aplicar muestreo debido al tamaño reducido de la cohorte. Los datos recolectados fueron analizados mediante técnicas de estadística descriptiva para ofrecer una comprensión detallada de los desafíos enfrentados por los estudiantes durante el periodo investigado.

Resultados

La investigación se llevó a cabo en 7 centros de educación inicial en la ciudad de Cuenca, donde las estudiantes de educación inicial realizaron sus prácticas, los resultados se pueden observar en la Tabla 1.

Tabla 1

Desafíos de los estudiantes en las prácticas preprofesionales

Dimensión 1. Experiencia en el campo educativo						
Indicador: Conocimiento aplicado						
Ítems	He podido aplicar los conocimientos teóricos aprendidos en clase en situaciones reales durante mis prácticas.					
Porcentaje	Totalmente desacuerdo	en	En desacuerdo	Neutral	De acuerdo	Totalmente de acuerdo
	0%		0%	0%	94%	6 %
Ítem	Las prácticas me han ayudado a entender cómo se implementan las teorías educativas.					
Porcentaje	Totalmente desacuerdo	en	En desacuerdo	Neutral	De acuerdo	Totalmente de acuerdo
	0%		5%	5%	70%	20%
Indicador: Desarrollo de habilidades pedagógicas						
Ítem	He desarrollado nuevas habilidades pedagógicas a través de mi experiencia en el aula.					
Porcentaje	Totalmente desacuerdo	en	En desacuerdo	Neutral	De acuerdo	Totalmente de acuerdo
	0%		0%	10%	82%	12%
Ítem	Las prácticas me han permitido mejorar mi capacidad para planificar y ejecutar actividades educativas.					
Porcentaje	Totalmente desacuerdo	en	En desacuerdo	Neutral	De acuerdo	Totalmente de acuerdo
	0%		25%	0%	70%	5%
Indicador: Interacción con Niños						
Ítem	Me he sentido seguro/a interactuando con los niños durante las actividades en el aula.					
Porcentaje	Totalmente desacuerdo	en	En desacuerdo	Neutral	De acuerdo	Totalmente de acuerdo
	0%		0%	5%	79%	16%
Ítem	He logrado establecer una buena relación con los niños durante mis prácticas.					
Porcentaje	Totalmente desacuerdo	en	En desacuerdo	Neutral	De acuerdo	Totalmente de acuerdo
						16%

	0%	0%	5%	79%	
Indicador: Gestión del aula					
Ítem	Me he sentido competente gestionando el comportamiento de los niños en el aula.				
Porcentaje	Totalmente desacuerdo 1%	en 5%	En desacuerdo 10%	Neutral 74%	De Totalmente de acuerdo 10%
Ítem	He aprendido técnicas efectivas para organizar y gestionar el aula.				
Porcentaje	Totalmente desacuerdo 0%	en 3%	En desacuerdo 20%	Neutral 48%	De Totalmente de acuerdo 19%
Ítem	He trabajado eficazmente en equipo con otros educadores y personal del centro.				
Porcentaje	Totalmente desacuerdo 0%	en 13%	En desacuerdo 5%	Neutral 76%	De Totalmente de acuerdo 6%
Ítem	Las prácticas me han permitido aprender de la experiencia de otros profesionales en el campo educativo.				
Porcentaje	Totalmente desacuerdo 0%	en 0%	En desacuerdo 10%	Neutral 70%	De Totalmente de acuerdo 20%
Dimensión 2. Supervisión y Apoyo docente					
Indicador: Claridad en la orientación					
Ítem	Mi tutor académico me proporcionó directrices claras para realizar mis tareas.				
Porcentaje	Totalmente desacuerdo 0%	en 10%	En desacuerdo 19%	Neutral 68%	De Totalmente de acuerdo 3%
Ítem	Mi tutor profesional externo me proporcionó retroalimentación de manera frecuente.				
Porcentaje	Totalmente desacuerdo 0%	en 10%	En desacuerdo 10%	Neutral 68%	De Totalmente de acuerdo 12%
Dimensión 3. Evaluación de la experiencia general en las prácticas preprofesionales					
Indicador: Apoyo y Recursos Disponibles					
Ítem	Tuve acceso a los recursos necesarios para realizar mis prácticas de manera efectiva.				
Porcentaje	Totalmente desacuerdo 0%	en 10%	En desacuerdo 0%	Neutral 81%	De Totalmente de acuerdo 9%
Ítem	Recibí el apoyo necesario por parte de la institución educativa durante mis prácticas.				
Porcentaje	Totalmente desacuerdo 0%	en 0%	En desacuerdo 10%	Neutral 71%	De Totalmente de acuerdo 19%
Indicador: Relevancia de la experiencia					
Ítem	Las actividades realizadas durante las prácticas han contribuido de manera significativa a tu formación profesional.				
Porcentaje	Totalmente desacuerdo 0%	en 0%	En desacuerdo 6%	Neutral 78%	De Totalmente de acuerdo 16%
Ítem	Las actividades realizadas durante las prácticas están alineadas con los objetivos de la carrera.				
Porcentaje	Totalmente desacuerdo 0%	en 0%	En desacuerdo 0%	Neutral 95%	De Totalmente de acuerdo 5%

Discusión y conclusiones

Según los datos del cuestionario, un significativo 25% de estudiantes enfrenta dificultades en la planificación y ejecución de actividades en el aula con niños de nivel inicial. Es crucial que los

estudiantes dominen la planificación microcurricular o de aula para una práctica docente efectiva. Según los datos del cuestionario, un notable 25% de estudiantes experimenta dificultades en la planificación y ejecución de actividades en el aula con niños de nivel inicial. Es fundamental que los practicantes adquieran habilidades sólidas en la planificación microcurricular para desarrollar su práctica docente de manera efectiva.

Una buena planificación no solo guía al docente en su desempeño, sino que también promueve el desarrollo integral de los niños, respondiendo a sus necesidades e intereses específicos.

La ejecución de actividades estructuradas estimula el aprendizaje al crear un ambiente motivador que permite a los niños aprender de manera significativa. Además, la planificación asegura el cumplimiento efectivo de los objetivos educativos y facilita la gestión de imprevistos, promoviendo la flexibilidad en el entorno educativo. La planificación curricular es crucial para gestionar eficazmente los procesos educativos, garantizando el logro de los objetivos pedagógicos mediante reflexión, decisiones estratégicas, comprensión de las necesidades individuales de los estudiantes, y la selección apropiada de contenidos y métodos de enseñanza. El Ministerio de Educación adopta un enfoque exhaustivo en tres niveles (macro, meso y micro curricular) para abordar de manera integral la diversidad estudiantil (Cedeño et al., 2024).

Otro aspecto que ha sido motivo de desafío para los estudiantes (16%) es el manejo de grupo dentro del aula. Los estudiantes practicantes necesitan conocer y aplicar estrategias adecuadas a la edad y características del grupo de niños para gestionar el comportamiento. Asimismo, el 23% no maneja técnicas efectivas para organizar y gestionar el aula. El desconocimiento o la falta de competencia en el manejo de estrategias puede provocar un ambiente disruptivo que puede afectar la calidad del aprendizaje, provocar estrés y confusión tanto en los niños como en el docente. Una gestión deficiente del comportamiento de los infantes puede tener consecuencias negativas tanto para el aprendizaje como para el ambiente de enseñanza en el aula. De allí la necesidad de implementar técnicas efectivas como, por ejemplo, el refuerzo positivo, la redirección, el modelado de comportamientos adecuados y la resolución de conflictos.

El desarrollo de competencias del trabajo en equipo es un desafío para un 18% de los investigados, especialmente para los docentes en inicio de su práctica educativa. En entornos educativos, el trabajo en equipo es fundamental para alinear objetivos educativos, metodologías de enseñanza y evaluación. Facilita el intercambio de ideas, experiencias y mejores prácticas, promueve la innovación y el desarrollo profesional continuo, y fortalece el sentido de comunidad educativa. Esta metodología colaborativa es crucial para mejorar el conocimiento, habilidades sociales y crecimiento personal, impactando positivamente en la calidad educativa, el aprendizaje significativo

y un ambiente institucional favorable (León et al., 2023).

El 29% enfrentó dificultades en el ejercicio de sus prácticas por falta de directrices claras y el 20% no tuvo retroalimentación positiva y frecuente de los tutores. La claridad en las directrices y la retroalimentación son cruciales para que los estudiantes en formación puedan realizar sus actividades de manera efectiva, identificar áreas de mejora, y desarrollar seguridad y confianza en sus habilidades, preparándose así para enfrentar los desafíos del aula.

Conclusiones

Los datos revelan que muchos estudiantes enfrentan desafíos en la planificación y ejecución de actividades en el aula. Dominar estas habilidades es crucial para garantizar un ambiente educativo efectivo y fomentar el desarrollo integral de los niños, ajustándose a sus necesidades e intereses.

Según la investigación, muchos estudiantes enfrentan dificultades en la gestión de grupos y la organización del aula, lo cual podría tener un impacto negativo en el proceso de aprendizaje. Es esencial contar con estrategias eficaces para manejar el comportamiento y optimizar las oportunidades de aprendizaje disponibles.

Un buen número de practicantes encuentran desafíos en sus prácticas preprofesionales porque no cuentan con una orientación explícita y adecuada por parte de los tutores. Esta situación subraya la importancia de tener una dirección estructurada y una retroalimentación frecuente para fortalecer habilidades profesionales y manejar con confianza y eficacia los retos del entorno educativo.

Recomendaciones

Implementar talleres específicos donde se impartan técnicas efectivas de planificación que consideren las necesidades e intereses de los niños

Integrar prácticas supervisadas donde puedan experimentar y aprender a aplicar técnicas específicas de gestión de aula.

Implementar proyectos grupales donde los estudiantes practicantes puedan desarrollar habilidades de colaboración, intercambio de ideas y resolución de problemas en conjunto.

Establecer espacios formales para la retroalimentación entre pares y docentes, fortaleciendo así la comunidad educativa y mejorando la calidad del aprendizaje.

Referencias

Alvear, L., Chicaiza, D, Bayas, R., & Silva, G. (2023). Las prácticas pre-profesionales y su utilidad en el desempeño profesional de los estudiantes de la Carrera de Educación Inicial de la

- Universidad Nacional de Chimborazo. *Revista Latinoamericana de Ciencias Sociales y Humanidades*, 4(2), 1-15. <https://doi.org/10.56712/latam.v4i2.1008>
- Barberi, O., & Pantoja, M. (2020). La tutoría de las prácticas preprofesionales en la formación inicial de docentes. UNAE-Ecuador. *Mamakuna*, 13, 40-47. <https://revistas.unae.edu.ec>
- Cedeño, M., Vera, J., Lenin, Sarmiento, J., Urquizo, T., & Veloz, M. (2024). Planificación Curricular: Elemento Fundamental en el Proceso Enseñanza-Aprendizaje en la Educación Ecuatoriana. *Ciencia Latina: Revista Multidisciplinar*, 8(12). <https://tinyurl.com/482ru4hu>
- Guarnizo, S. (2018). Importancia de las prácticas pre-profesionales para los estudiantes de Educación Superior en la Universidad de Guayaquil. *INNOVA Research Journal*, 3(8), 14-26. <https://tinyurl.com/2y4t3vfy>
- León, K., Sebrían, A., & Yaranga, L. (2023). El trabajo colaborativo en la educación. *Horizontes. Revista de Investigación en Ciencias de la Educación*, 7(29). <https://tinyurl.com/3h899p69>
- Mendoza, D., Flores, E., Revilla, L., Cejas, M., & Navarro, M. (2020). Práctica Pedagógica de la Educación Ecuatoriana en el Siglo XXI. *Edetania: Estudios y propuestas socioeducativas*, 57, 111-141. https://doi.org/10.46583/edetania_2020.57.437
- Mendoza, L., León, A., & Idrovo, C. (2020). Las prácticas preprofesionales. Caso: Carrera de educadores de párvulos de la Universidad de Guayaquil. *Ciencia y Desarrollo Universidad Alas Peruanas*, 23(12). <https://tinyurl.com/dc2439nk>
- Pesántez Palacios, M. D., & Cuenca Alvarado, P. A. (2022). Práctica preprofesional en la Universidad Nacional de Educación (UNAE): Análisis y reflexiones de la modalidad virtual en tiempos de pandemia. *Revista Electrónica Actualidades Investigativas en Educación*, 22(1), 1-27. <https://doi.org/10.15517/aie.v22i1.47438>
- Saldaña, D., & González, L. (2022). La práctica pedagógica en educación superior: Una mirada desde los actores de la carrera de Educación Inicial. *Revista de Estudios y Experiencias en Educación*, 21(46), 312-327. <https://tinyurl.com/msnks8y6>
- Uribe, P. (2018). Percepción de los estudiantes de educación inicial frente al desarrollo de experiencias formativas en la modalidad A+S. *Revista Electrónica de Investigación Educativa*, 20(4), 110-122. <https://tinyurl.com/m9az5pdn>
- Valencia, E., Macías, J., & López, S. (2018). Las prácticas pre-profesionales en el contexto de la carrera de Licenciatura en Educación Inicial de la Universidad Estatal de Milagro. *Revista Conrado*, 4(63). <https://tinyurl.com/48k59v3n>

ANEXO

Cuestionario sobre Prácticas Preprofesionales en la Carrera de Educación Inicial

Estimado/a estudiante,

Agradecemos tu participación en esta investigación sobre los desafíos enfrentados en las prácticas preprofesionales en la Carrera de Educación Inicial. Tu opinión es fundamental para comprender y mejorar este importante aspecto de tu formación profesional. Por favor, responde con sinceridad a las siguientes preguntas:

Dimensión 1. Experiencia en el campo educativo							
Indicador: Conocimiento aplicado							
1.-	He podido aplicar los conocimientos teóricos aprendidos en clase en situaciones reales durante mis prácticas.	Totalmente en desacuerdo	En desacuerdo	Neutral	De acuerdo	Totalmente de acuerdo	de
2.-	Las prácticas me han ayudado a entender cómo se implementan las teorías educativas en la práctica.	Totalmente en desacuerdo	En desacuerdo	Neutral	De acuerdo	Totalmente de acuerdo	de
Indicador: Desarrollo de habilidades pedagógicas							
3.-	He desarrollado nuevas habilidades pedagógicas a través de mi experiencia en el aula.	Totalmente en desacuerdo	En desacuerdo	Neutral	De acuerdo	Totalmente de acuerdo	de
4.-	Las prácticas me han permitido mejorar mi capacidad para planificar y ejecutar actividades educativas.	Totalmente en desacuerdo	En desacuerdo	Neutral	De acuerdo	Totalmente de acuerdo	de
Indicador: Interacción con Niños							
5.-	Me he sentido seguro/a interactuando con los niños durante las actividades en el aula.	Totalmente en desacuerdo	En desacuerdo	Neutral	De acuerdo	Totalmente de acuerdo	de
6.-	He logrado establecer una buena relación con los niños durante mis prácticas.	Totalmente en desacuerdo	En desacuerdo	Neutral	De acuerdo	Totalmente de acuerdo	de
Indicador: Gestión del aula							
7.-	Me he sentido competente gestionando el comportamiento de los niños en el aula.	Totalmente en desacuerdo	En desacuerdo	Neutral	De acuerdo	Totalmente de acuerdo	de
8.-	He aprendido técnicas efectivas para organizar y gestionar el aula.	Totalmente en desacuerdo	En desacuerdo	Neutral	De acuerdo	Totalmente de acuerdo	de

9.-	He trabajado eficazmente en equipo con otros educadores y personal del centro.	Totalmente en desacuerdo	En desacuerdo	Neutral	De acuerdo	Totalmente de acuerdo
Dimensión 2. Supervisión y Apoyo docente						
Indicador: Claridad en la orientación						
10.-	Mi tutor académico y profesional me proporcionaron directrices claras para realizar mis tareas.	Totalmente en desacuerdo	En desacuerdo	Neutral	De acuerdo	Totalmente de acuerdo
11.-	Mi tutor académico y profesional me proporcionaron retroalimentación de manera frecuente.	Totalmente en desacuerdo	En desacuerdo	Neutral	De acuerdo	Totalmente de acuerdo
Dimensión 3. Evaluación de la experiencia general en las prácticas preprofesionales						
Indicador: Apoyo y recursos disponibles						
12.-	Tuve acceso a los recursos necesarios para realizar mis prácticas de manera efectiva:	Totalmente en desacuerdo	En desacuerdo	Neutral	De acuerdo	Totalmente de acuerdo
13.-	Recibí el apoyo necesario por parte de la institución educativa durante mis prácticas	Totalmente en desacuerdo	En desacuerdo	Neutral	De acuerdo	Totalmente de acuerdo
Indicador: Relevancia de la experiencia						
14.-	Las actividades realizadas durante las prácticas han contribuido de manera significativa a tu formación profesional.	Totalmente en desacuerdo	En desacuerdo	Neutral	De acuerdo	Totalmente de acuerdo
15.	Las actividades realizadas durante las prácticas están alineadas con los objetivos de la carrera.	Totalmente en desacuerdo	En desacuerdo	Neutral	De acuerdo	Totalmente de acuerdo



Equinoterapia para fomentar el desarrollo psicomotor en niños preescolares con síndrome de Down

Hippotherapy to promote psychomotor development in preschool children with Down syndrome

María Paula Pacheco Pozo
Universidad Católica de Cuenca
Cuenca-Ecuador
maría.pacheco.95@est.ucacue.edu.ec

Hilda Josefina Trelles Astudillo
Universidad Católica de Cuenca
Cuenca- Ecuador
htrellesa@ucacue.edu.ec
<https://orcid.org/0000-0002-4506-1558>

Resumen

El objetivo de esta investigación es evaluar el impacto de la equinoterapia en el desarrollo psicomotor de niños de 4 y 5 años con Síndrome de Down. La equinoterapia aprovecha las cualidades naturales del caballo y se emplea en el tratamiento de personas con discapacidades. Esta técnica proporciona un soporte dinámico sobre el cual los individuos pueden coordinar y controlar sus movimientos, mejorando así su desarrollo físico, emocional y cognitivo. La equinoterapia y la psicomotricidad están intrínsecamente relacionadas, ya que ambas intervenciones terapéuticas buscan potenciar el desarrollo global de los niños con Síndrome de Down. La información para esta investigación se obtuvo de bases digitales de la Universidad Católica de Cuenca y plataformas como Google Académico, Redalyc y Scielo. Los estudios revisados muestran que la equinoterapia favorece el progreso en el desarrollo psicomotor al fortalecer el vínculo humano-animal. Los hallazgos indican que la equinoterapia promueve mejoras significativas en la marcha, movimiento, equilibrio, coordinación y tono muscular, además de fomentar el desarrollo emocional y la autoestima en niños con Síndrome de Down. Esta terapia integral aborda de manera efectiva aspectos clave de la motricidad gruesa y fina, beneficiando el desarrollo psicomotor de estos niños.

Palabras clave: terapia, educación infantil, dificultad en el aprendizaje.

Abstract

The aim of this research is to assess the impact of hippotherapy on the psychomotor development of 4- and 5-year-old children with Down syndrome. Hippotherapy take advantage of the natural qualities of horses and for the treatment of individuals with disabilities. This technique provides dynamic support upon which children can coordinate and control their movements, thereby

enhancing physical, emotional, and cognitive development. Hippotherapy and psychomotricity are intrinsically linked, as both therapeutic interventions aim to enhance the overall development of children with Down syndrome. Information for this research was gathered from digital databases of the Catholic University of Cuenca and platforms such as Google Scholar, Redalyc, and Scielo. Reviewed studies demonstrate that hippotherapy promotes progress in psychomotor development by strengthening the human-animal bond. Findings indicate that hippotherapy fosters significant improvements in gait, movement, balance, coordination, and muscle tone, as well as promoting emotional development and self-esteem in children with Down syndrome. This comprehensive therapy effectively addresses key aspects of gross and fine motor skills, benefiting the psychomotor development of these children.

Keywords: therapy, early childhood education, learning difficulties.

Introducción

La Organización Mundial de la Salud (OMS, 2023) ha revelado que “en todo el mundo mueren anualmente 240.000 recién nacidos en sus primeros 28 días de vida por trastornos congénitos” (p. 1), dentro de los cuales se encuentra el síndrome de Down, cuya prevalencia a nivel internacional, es de entre 1 individuo por cada 1000, hasta 1 por cada 1100 recién nacidos, sin embargo, el Ecuador es una nación que supera este promedio mundial con una tasa de 1 por cada 550 nacidos vivos, principalmente en mujeres entre 20 y 25 años de edad de acuerdo con datos de la Organización de las Naciones Unidas. Según la Sociedad Ecuatoriana de Genética Humana en Ecuador, uno de cada 527 nacidos tiene el trastorno de la trisomía del cromosoma 21 (Primicias, 2024). En base a estos datos se justifica de manera primordial establecer mayor número de programas que busquen beneficiar el proceso de aprendizaje e inclusión en la sociedad de estos niños.

La equinoterapia ofrece avances notables en la vida diaria, tanto físicas, psicológicas y emocionales; además del impacto que produce en niños con autismo o Síndrome de Down. El contacto con los caballos proporciona tranquilidad y beneficios significativos, incluyendo mejoras en la confianza, la expresión emocional, y la integración social, especialmente en personas con problemas de conducta o TDAH (Sánchez, M. 2019).

Uno de los procesos que ha tenido mucha acogida y ha evidenciado logros significativos en el tratamiento de niños con síndrome de Down, particularmente en psicomotricidad es la equinoterapia, lo que se evidencia en varios estudios que respaldan esta actividad, como sucede en

el trabajo de León (2020), quien en su proyecto denominado Equinoterapia para la niñez con síndrome Down en Guatemala, con niños de 4 a 5 años, realizó una intervención de equinoterapia y probó que “el movimiento que produce el caballo da vida y disposición para dominar nuevas capacidades, mejorando la calidad de vida de la niñez con síndrome Down” (p. 5), constituyéndose en una de las varias evidencias que respaldan esta actividad. El mismo estudio procuró abordar los cambios que propicia la equinoterapia como tratamiento integral en los dominios del desarrollo cognitivo, psicomotor y psicosocial, convirtiéndose en un estudio base que recoge información importante sobre esta actividad de una realidad latinoamericana, se concluye que “el movimiento que produce el caballo da vida y disposición para dominar nuevas capacidades dando el resultado la mejora de calidad de vida para la niñez con síndrome Down” (León, 2020, p. 5). Por tal razón puede sostenerse que es pertinente la aplicación de esta modalidad de intervención en niños con Síndrome de Down.

En este sentido, los beneficios de esta práctica reúnen la suficiente evidencia teórica y científica para ser avalada por los organismos que rigen la Salud Pública como una terapia que beneficia a la población de niños con Síndrome de Down, por lo que el Ministerio de Salud Pública del Ecuador (2022) expone que la equinoterapia es “una técnica en donde los niños con Síndrome de Down pueden desarrollar su nivel neuromuscular, psicológico, cognitivo y social, por medio del caballo” (p. 5).

En este orden de ideas, debe indicarse que “los logros psicomotores que los niños vayan alcanzando se deben en gran medida al entorno enriquecedor en el que se desenvuelven” (Sánchez & Samada, 2020, p. 122). Los docentes podrían implementar sesiones de equinoterapia para promover el desarrollo psicomotriz de los niños afectados, ofreciéndoles un ambiente diferente y dinámico.

Por otra parte, los niños con síndrome de Down “suelen tener extremidades superiores e inferiores cortas, además de tener baja estatura en comparación con un niño de su misma edad que no presente SD, también poseen un tono muscular bajo” (González et al., 2020, p. 36) y son precisamente estas características las que conducen a que los niños presenten retraso en el desarrollo de la psicomotricidad. “En los últimos años ha aumentado la popularidad de las diversas maneras en que los animales se pueden utilizar terapéuticamente para mejorar la salud física y emocional de los seres humanos” (Eraud, 2020, p. 108). Por lo que se debe considerar que los caballos requieren de un entorno de bienestar y libre de estrés para ser utilizados en esta práctica terapéutica. (Bosco & Fernícola, 2022).

Este estudio investiga los beneficios de la equinoterapia en el desarrollo psicomotriz de niños con Síndrome de Down, basado en investigaciones previas. Se describe la implementación global de programas de equinoterapia y su impacto específico en estos niños, destacando su relevancia teórica y académica debido a que se considera: “importante darles mayor visibilidad a las terapias asistidas con animales, dentro de ellas la equinoterapia, que utiliza el caballo como herramienta fundamental para contribuir al desarrollo motriz, psíquico y cognitivo de la persona” (Gómez & Roskpof, 2023, p. 13).

Esta investigación bibliográfica analiza el impacto de la equinoterapia en el desarrollo psicomotriz de niños de 4 y 5 años con síndrome de Down. Se sintetiza y evalúa críticamente la literatura científica disponible para identificar sus beneficios. Se abordan los antecedentes que fundamentan las variables de estudio para respaldar la investigación. Caciá et al. (2020) realizaron en Guatemala un estudio titulado Revisión documental sobre los efectos terapéuticos de la equinoterapia en las deficiencias motoras de pacientes con Síndrome de Down en edades comprendidas entre 4 y 6 años, con la investigación se pretendió explorar los efectos que produce la equinoterapia en las deficiencias motoras de pacientes con Síndrome de Down, por lo que se aplicó una investigación documental, con la que fue posible confirmar que la técnica de la terapia ecuestre produce mejoras significativas en las manifestaciones clínicas a nivel motor de los niños con Síndrome de Down. León (2020) realizó un estudio titulado *Equinoterapia para niños con síndrome Down en Guatemala*, centrado en los efectos integrales de la equinoterapia en el desarrollo cognitivo, psicomotor y psicosocial. Se trabajó con 15 niños de 1 a 11 años, utilizando cuestionarios y entrevistas para recopilar datos. Tras la intervención equina, se observaron avances significativos en habilidades psicomotoras. En conclusión, el movimiento del caballo facilita la adquisición de nuevas capacidades, mejorando la calidad de vida de estos niños.

Morales et al. (2020) en Chile desarrollaron una investigación titulada *Effect of an equine therapy program on psychomotor development in children belonging to the school integration program*, el objetivo fue evaluar el impacto de un programa de equinoterapia en el desarrollo psicomotor de estudiantes del programa de integración escolar. Entre los hallazgos más relevantes reportados indican que hubo una mejora significativa en el desarrollo psicomotor ($p < 0,001$), y en el desarrollo cognitivo y motor al final de la intervención ($p < 0,05$), por lo que concluyen que se encontraron cambios estadísticamente significativos en el grupo experimental comparando el inicio y el final; de lo que se puede afirmar que la equinoterapia tuvo un gran impacto en el desarrollo psicomotor de los estudiantes abordados, Moscoco (2023). La investigación fue un estudio cuasiexperimental

descriptivo y longitudinal realizado en el Centro de Equinoterapia *Virgen del Quinche*, con 30 niños de 3 a 4 años. Se implementó un programa de ejercicios de 30 minutos, dos veces por semana durante 12 sesiones. Los resultados mostraron mejoras significativas.

La Universidad de San Carlos de Guatemala (2020) investigó sobre los efectos de la equinoterapia en el desarrollo cognitivo, psicomotor y psicosocial de siete niñas y ocho niños con Síndrome Down, de uno a once años. Se utilizaron entrevistas y cuestionarios con progenitores, tutores y/o encargados. Los resultados indicaron avances significativos en equilibrio, postura y caminata. Se concluye que la equinoterapia mejora la calidad de vida de la niñez con Síndrome Down mediante el estímulo del movimiento proporcionado por el caballo. En este mismo orden, Matías et al. (2023) en Portugal realizó una investigación denominada Equine-Assisted Therapeutic Intervención in Institutionalized Children: Case Studies (EAS) en la que se patentiza que servicios asistidos por equinos son una forma de mediación terapéutica que facilita y requiere la participación del practicante, contribuyendo a la promoción de diversas habilidades psicomotrices y dimensiones socioemocionales. Este estudio se desarrolló durante 17 sesiones de intervención psicomotriz de forma individual y semanal. Los hallazgos indican que hubo una mejora en las habilidades psicomotrices, con un impacto en las competencias intrapersonales y un mejoramiento en la autorregulación y el autocontrol.

En el contexto nacional, Núñez (2021) investigó en el centro Altamira del cantón Ambato el impacto de la equinoterapia en el desarrollo psicomotor de niños no asociados a una discapacidad. Utilizó una metodología mixta que combinó enfoques cualitativos y cuantitativos, incluyendo investigación documental y de campo de tipo descriptivo y exploratorio. Se encontró que la equinoterapia proporciona beneficios significativos en el desarrollo motor, intelectual y emocional de los niños evaluados.

Metodología

La investigación adoptó un diseño cualitativo y descriptivo, basado en una revisión sistemática de la literatura científica sobre equinoterapia y desarrollo psicomotor en niños de educación inicial con Síndrome de Down. Se recopiló información de fuentes digitales como libros, tesis y artículos de revistas académicas, utilizando bases de datos reconocidas como Google Scholar, Dialnet, Scielo y Redalyc. Se aplicaron criterios de inclusión para seleccionar estudios relevantes publicados en inglés o español desde 2018, revisados por pares y centrados en el impacto específico de la equinoterapia en la psicomotricidad. Se excluyeron estudios no pertinentes o sin revisión por pares.

Las búsquedas se realizaron utilizando palabras clave como equinoterapia, psicomotricidad, síndrome de Down, educación infantil y terapia asistida con animales. Los estudios seleccionados fueron evaluados mediante revisión de títulos y resúmenes, y se organizó la información en un resumen descriptivo de cada estudio, destacando los beneficios observados en el desarrollo psicomotor de los niños con Síndrome de Down. En la discusión, se compararon las conclusiones de los estudios revisados y se integraron los aportes teóricos y prácticos para comprender mejor el impacto de la equinoterapia en este contexto específico.

Resultados

En la Tabla 1 se sintetizan los hallazgos más relevantes de los artículos revisados, se subrayan los resultados obtenidos de la aplicación de la equinoterapia como herramienta efectiva en niños con síndrome de Down para desarrollar la psicomotricidad.

Tabla 1

Resultados

Autor año	Título	Aportes
Rivera, J. (2014)	Equinoterapia y su eficacia en la potencialización de la motricidad gruesa de los niños de 1 a 6 años con síndrome de Down, de la unidad educativa especializada Ambato	En un estudio experimental que evaluó el efecto de la equinoterapia en la mejora de la motricidad gruesa, los niños comenzaron con un porcentaje global de 65.5%. Después de tres meses de estudio, el promedio aumentó significativamente a 71.95%.
Pérez, P. (2021)	Efectos de la equinoterapia en pacientes pediátricos con síndrome de Down	El estudio se llevó a cabo con 30 niños de entre 6 y 8 años, sometidos a un tratamiento de 12 meses. Todos los niños presentaron mejoría durante el tratamiento, siendo que 29 de ellos experimentaron mejoras en múltiples aspectos, mientras que solo uno no mostró mejoría. Específicamente, el 83% de los niños mostraron mejoras en movilidad, destacándose principalmente en seguridad, seguida de la marcha y lateralidad. En menor medida, se observaron mejoras en afectividad y lenguaje.
Sánchez, K (2016)	Estimulación de la motricidad gruesa en el desarrollo de los niños con síndrome de Down de 5 años del "Centro integral de equinoterapia" durante el periodo 2016	En un estudio realizado con pacientes de 4 a 18 años diagnosticados con síndrome de Down, se identificaron tres categorías principales de evaluación: mejora postural, estabilidad psicoemocional y adaptación social. Los resultados concluyeron que la equinoterapia, utilizada como terapia complementaria, es efectiva y puede combinarse con tratamientos convencionales para mejorar significativamente la marcha y la actitud de los pacientes.

Fuente: Elaboración propia a partir de datos aportados por los autores referidos.

Discusión

La equinoterapia, conocida también como terapia asistida con caballos, emplea la interacción con estos animales para promover la rehabilitación física, emocional y social en personas con diversas necesidades especiales. Este enfoque terapéutico se destaca por el movimiento rítmico y tridimensional del caballo, que simula la marcha humana y proporciona beneficios neuromusculares, sensoriales y cognitivos. “La perspectiva psicomotriz considera al cuerpo como receptor de sensaciones y emociones, capaz de interpretar y atribuir significado a las experiencias vividas a través de él y con otro” (Iturre et al., 2023, p. 5).

La equinoterapia al ser una actividad al aire libre, en contacto directo con la naturaleza, realizada en espacio abierto, tiene un efecto favorable en la esfera psicológica y emocional del paciente, que con frecuencia, fruto de la discapacidad, se ve limitado a realizar actividades de este tipo. Resulta necesario emplear el método científico para evaluar los beneficios de la equinoterapia en el tratamiento de la discapacidad infantil. Diversos estudios han documentado los efectos positivos de la equinoterapia en niños con Síndrome de Down. Por ejemplo, Rivera, J. (2014) observó mejoras significativas en la motricidad gruesa de niños de 1 a 6 años luego de tres meses de tratamiento. Similarmente, Pérez (2021) encontró mejoras en la movilidad, marcha y lateralidad en un grupo de niños de 6 a 8 años después de un año de equinoterapia. Además, Matías et al. (2023) en Portugal reportaron mejoras en habilidades psicomotrices tras 17 sesiones de equinoterapia. Estos estudios convergen en demostrar que la equinoterapia es altamente beneficiosa para los niños con Síndrome de Down, proporcionando un entorno estimulante que fomenta la participación activa. Los movimientos tridimensionales del caballo imitan los movimientos naturales del cuerpo humano, mejorando la postura, equilibrio, coordinación y fuerza muscular. La estimulación multisensorial que experimenta el niño al montar a caballo fortalece el sistema vestibular y propioceptivo, mejorando la conciencia corporal y la percepción del espacio, habilidades esenciales para el desarrollo psicomotor. Además, la equinoterapia se ha aplicado exitosamente como terapia complementaria en diversas condiciones, como lo demostraron Paternia (2013) y Fernández. & Sánchez (2014). Ambos estudios destacaron mejoras significativas en la funcionalidad física y psicomotora de los niños tratados intensivamente con equinoterapia.

Se destaca que la equinoterapia representa una herramienta valiosa para fisioterapeutas y familias que buscan mejorar la calidad de vida de niños con diversas condiciones de discapacidad. Sus beneficios físicos, emocionales y sensoriales, incluyendo la estimulación multisensorial,

fortalecimiento muscular, desarrollo del equilibrio y mejora de la autoconfianza, la convierten en una opción terapéutica integral para abordar los desafíos del neurodesarrollo infantil.

Conclusiones

Un análisis exhaustivo de la literatura disponible confirma que la equinoterapia conlleva mejoras significativas en el área psicomotriz, abarcando aspectos como la marcha, el movimiento, el equilibrio, la coordinación y el tono muscular. Además, esta terapia favorece el desarrollo emocional y fortalece la autoestima en niños con Síndrome de Down.

La equinoterapia, usando la interacción con caballos, mejora salud física, emocional, cognitiva y social, lo que la torna crucial en el desarrollo infantil, especialmente para niños con Síndrome de Down que enfrentan desafíos motores, hipotonía muscular, dificultades de equilibrio, coordinación, destreza manual e integración sensorial. Es efectiva para mejorar su aprendizaje psicomotor y desarrollo integral.

Los estudios revisados sobre equinoterapia en niños con síndrome de Down, utilizando sesiones de tratamiento prolongadas, han mostrado mejoras significativas en la movilidad, especialmente en la marcha. También se ha observado avances notables en la lateralidad, simetría corporal, equilibrio, función motora gruesa, reducción del gasto energético al caminar, correr y saltar, así como mejoras en la postura, estabilidad psicoemocional, adaptación social, autoconfianza y autoestima.

Referencias Bibliográficas

- Caciá, C., Castellanos, D., & Mérida, E. (2020). *Revisión documental sobre los efectos terapéuticos de la Equinoterapia en las deficiencias motoras de pacientes con Síndrome de Down tipo regular en edades comprendidas entre 4 y 6 años* (Tesis de grado). Instituto Profesional en Terapias y Humanidades. <https://tinyurl.com/mv3h2jxe>
- Primicias. (2024, 30 de agosto) ¿Cómo es vivir con Síndrome de Down en Ecuador? *Primicias*. <https://tinyurl.com/3nz68npa>
- Eraud, A. (2020). Una propuesta de intervención de equinoterapia para niños con TDAH desde una perspectiva de protección animal. *Derecho Animal. Forum of Animal Law Studies*, 11(2), 107-125. <https://doi.org/10.5565/rev/da.495>
- Gómez, N., & Roskopf, C. (2023). *La equinoterapia como favorecedora de los procesos cognitivos en niños y adolescentes* (Tesis de grado). Universidad Católica Argentina. <https://tinyurl.com/3j6r54fs>

- González, P., Hurtado, C., Veá, B., Tolano, E., & Toledo, I. (2020). Efecto de un programa de psicomotricidad para niños con Síndrome de Down. *La Sociedad Académica*, 56, 36-43.
- Iturre, M. (2023). *Psicomotricidad y Equinoterapia y su relación con la organización tónico postural en niños y niñas* (Tesis de grado). Universidad del Gran Rosario. <https://rid.ugr.edu.ar/handle/20.500.14125/743>
- León, A. (2020). *Equinoterapia para la niñez con Síndrome Down* [Tesis, Universidad de San Carlos de Guatemala]. <https://dev-diciht.unah.edu.hn/media/INF-2019-36.pdf>
- Matias, A., Duarte, G., & Almeida, N. (2023). Equine-Assisted Therapeutic Intervention in Institutionalized Children: Case Studies. *International Journal of Environmental Research and Public Health*, 20(4), 1-17. <https://doi.org/10.3390/ijerph20042846>
- Ministerio de Salud Pública. (2022). Las terapias mejoran la calidad de vida de infantes con Síndrome de Down. <https://tinyurl.com/4mwm8ssc>
- Morales, P., Lee, C., & Vargas, C. (2020). Effect of an equine therapy program on psychomotor development in children belonging to the school integration program. *International Journal of Physiotherapy*, 7(2), 69-73. <https://doi.org/10.15621/ijphy/2020/v7i2/653>
- Moscoso, G., Guammani, G., & Cedeño, M. (2023). Estimulación del desarrollo motor de niños mediante la técnica de equinoterapia. *Revista Polo*, 8(10), 298-312. <https://tinyurl.com/2tftndav>
- Núñez, D. (2021). *La Equinoterapia en el desarrollo psicomotor de niños no asociados a una discapacidad en el centro Altamira del cantón Ambato* (Tesis de grado). Universidad Técnica de Ambato. <https://tinyurl.com/4xu846rc>
- Organización de las Naciones Unidas. (2024). Día Mundial del Síndrome de Down. <https://tinyurl.com/2dtx7shw>
- Organización Mundial de la Salud. (2023). Trastornos congénitos. <https://tinyurl.com/2yutav5v>
- Sánchez, A., & Samada, Y. (2020). La psicomotricidad en el desarrollo integral del niño. *Mikarimin. Revista Científica Multidisciplinaria*, 6(1), 121-138.
- Sánchez, M. (2019). *La equinoterapia como terapia complementaria para favorecer el desarrollo de personas con discapacidad intelectual* (Tesis de grado). Universidad de Valladolid.
- Universidad de San Carlos de Guatemala. Dirección General de Investigación. (2020). *Equinoterapia para la niñez con Síndrome Down*. <https://tinyurl.com/3s3ryxkf>

Impacto de la gamificación en el aprendizaje de las carreras tecnológicas en Ecuador durante el período 2020 – 2022

Impact of gamification on learning technological careers in Ecuador during the period 2020 – 2022

Manuela Inés Armijos Bravo
Instituto Tecnológico Universitario de Formación
Guayaquil-Ecuador
manuela.armijos@formacion.edu.ec
<https://orcid.org/0000-0003-3728-3190>

Resumen

El presente trabajo analiza el impacto de la gamificación en el aprendizaje de las carreras tecnológicas en Ecuador durante el período 2020 – 2022, para lo cual se ha realizado una revisión bibliográfica y de información cuantitativa colgada en diferentes páginas estatales como Consejo de Educación Superior, Instituto Nacional de Estadística y Censos, SENESCYT, ONU, UNESCO. La importancia del presente trabajo se centra en conocer la relevancia de las actividades de gamificación dentro del proceso de enseñanza en la educación superior nacional, y a su vez los factores que afectan a la correcta planificación e implementación de este tipo de actividades. Dentro de las metas del cuarto objetivo de la agenda 2030 de los Objetivos de Desarrollo Sostenible (ODS) se busca para el año 2030, garantizar el acceso equitativo de todas las mujeres y los hombres a una educación técnica, profesional y terciaria asequible y de calidad, incluida la formación de tercer nivel. Como principales conclusiones se puede mencionar que aproximadamente solo el 15% de las carreras de tercer nivel se encuentran disponibles en la modalidad en línea, lo que indica que apenas un reducido grupo de estudiantes en este nivel pueden beneficiarse de las actividades lúdicas como estrategia para potenciar el proceso de aprendizaje. Finalmente, la gamificación no solo es un elemento motivacional dentro del proceso de aprendizaje, sino que adicional es una herramienta académica que incentiva el trabajo en equipo, pensamiento lógico y estructurado, orden, y afianza las competencias digitales.

Palabras clave: Competencia Digital, Enseñanza Superior, Motivación, Educación.

Abstract

The present work analyzes the impact of gamification on the learning of technological careers in Ecuador during the period 2020 - 2022, for which a bibliographic review and quantitative information posted on different state pages such as the Council of Higher Education, Institute National Statistics and Census, SENESCYT, UN, UNESCO. The importance of this work focuses

on knowing the relevance of gamification activities within the teaching process in national higher education, and in turn the factors that affect the correct planning and implementation of these types of activities. Within the goals of the fourth objective of the 2030 agenda of the Sustainable Development Goals (SDGs), by the year 2030, it is sought to guarantee equitable access for all women and men to affordable and quality technical, professional and tertiary education, including third level training. As the main conclusions, it can be mentioned that approximately only 15% of third-level courses are available online, which indicates that only a small group of students at this level can benefit from recreational activities as a strategy to enhance the learning process. Finally, gamification is not only a motivational element within the learning process, but it is also an academic tool that encourages teamwork, logical and structured thinking, order, and strengthens digital skills.

Keywords: Digital Competence, Higher Education, Motivation, Education.

Introducción

Los procesos de aprendizaje experimentaron un punto de inflexión como resultado de la pandemia provocada por el SARS-CoV-2 (OMS, 2020), pues los sistemas educativos se vieron impactados por los efectos negativos originados por la suspensión presencial de los procesos formativos, siendo así que las instituciones educativas de vieron en la obligación de implementar métodos educativos en línea, lo cual dio origen al aula virtual. Para el caso del presente estudio, se abordará el de tercer nivel, pues ha significado un desafío para las instituciones de educación superior contar con un modelo pedagógico que garantice la formación de tercer nivel en el territorio nacional.

Existe una relación directa entre la pobreza y la educación, por lo que la Organización de Naciones Unidas (ONU, 2023) ha incluido dentro de los Objetivos de Desarrollo Sostenible 2030 (ODS) en su cuarto inciso Educación de Calidad, el garantizar una educación inclusiva, equitativa y de calidad y promover oportunidades de aprendizaje durante toda la vida para todos; en función de aquello el plan de Creación de Oportunidades 2021- 2025 (CEPAL, 2023), eje social 4, Objetivo 7 *Potenciar las capacidades de la ciudadanía y promover una educación innovadora, inclusiva y de calidad en todos los niveles* se enfoca en garantizar una educación de calidad en todos los niveles de formación.

La educación es la llave que brinda herramientas a las personas para escapar de la pobreza, y esto reviste de una importancia mayor el papel de las Instituciones de Educación Superior (IES), pues al garantizar el acceso a la educación superior se evita que los seres humanos sean presa de la pobreza física, mental, material, permitiéndoles romper el ciclo de desigualdades y garantizando

oportunidades de crecimiento y bonanzas para las nuevas generaciones. Es así que la educación superior por medio de sus tres pilares: docencia, investigación y vinculación con la sociedad, poseen un papel primordial que lidera el cambio social dentro de la sociedad ecuatoriana.

Las IES tienen un gran compromiso frente a la lucha para la disminución de los problemas sociales originados por la falta de acceso a una educación de calidad, con la implementación de los ODS se ha planteado una hoja de ruta articulada entre los distintos actores (academia, estado y sociedad) encaminada a erradicar la pobreza, y mejorar la calidad de vida de las personas (Giménez et al., 2020).

No obstante, a pesar de los esfuerzos que viene realizando las IES para adaptarse a los nuevos requerimientos en materia de educación, el bajo desarrollo y acceso a la tecnología, así como los niveles de desigualdad social, más preponderante en las zonas rurales son unas de las principales preocupaciones al momento de garantizar una educación continua y de calidad.

El documento titulado *Gamificación como estrategia innovadora en la enseñanza de Tecnologías de la Información y Comunicación* (Rodríguez et al., 2023) concluye que los seis factores de la escala de motivación mejoraron, los estudiantes se motivaron más en clases con aplicación de la gamificación y su participación fue más activa, para lo cual aplicó un estudio descriptivo con diseño cuasi-experimental, empleando la metodología de gamificación usando dos herramientas: Froggy Jumps y kahoot de manera individual y grupal.

La investigación titulada *Gamificación para motivar el desarrollo de tareas autónomas en la universidad: Caso de estudio: Universidad Central del Ecuador* (Beltrán et al., 2020) concluye que la implementación de estrategias de gamificación en una plataforma virtual de aprendizaje no solo impactó en la motivación de los alumnos en el desarrollo de tareas autónomas, sino que también permitió un mejor rendimiento académico.

En la investigación publicada bajo el título de *Gamificación del aula en la enseñanza superior online: el uso de Kahoot* (Magadán-Díaz & Rivas-García, 2022) encontró que la percepción de los estudiantes en relación con el uso de Kahoot en el aula virtual es positiva. La plataforma de Kahoot posee un impacto positivo en la motivación, el compromiso y la dinamización del aula, los autores realizaron un análisis cuantitativo.

El artículo titulado *La Gamificación como herramienta metodológica en la enseñanza* (Castillo-Mora et al., 2022) las autoras concluyen que uno de los principales beneficios de la gamificación en el proceso de aprendizaje, es que los estudiantes son capaces de visualizar que están progresando con el concepto que se enseña. Esto motiva a los estudiantes a esforzarse por alcanzar el dominio de los conceptos.

Con este antecedente, las preguntas de investigación planteadas se refieren a ¿la gamificación mejora el proceso de enseñanza-aprendizaje en las carreras tecnológicas en Ecuador durante el periodo 2020 - 2022?, y ¿cuáles son los aspectos académicos de mayor relevancia con el uso de la gamificación en el aprendizaje?

Metodología

El presente trabajo se ejecutó bajo un enfoque cualitativo, basado en la revisión bibliográfica e información cuantitativa colgada en la página web de diferentes instituciones públicas, como: Consejo de Educación Superior, Secretaría de Educación Superior, Ciencia, Tecnología e Innovación, Instituto Nacional de Estadística y Censos, correspondiente al período comprendido entre los años 2020 a 2022.

La aplicación de la gamificación como una táctica educativa ha sido objeto de una diversidad de estudio no solo a nivel nacional sino también internacional que detallan las ventajas y bondades de su incorporación al proceso de enseñanza-aprendizaje. De acuerdo a la UNESCO (2024) la educación es un derecho humano para todos a lo largo de la vida, lo cual le permite a las personas contar con las herramientas necesarias para erradicar la pobreza, y convertirse en ciudadanos capaces de contribuir activamente en materia económica, social y cultural.

Se puede definir la gamificación acorde al artículo titulado *La gamificación en el proceso de enseñanza-aprendizaje: una aproximación teórica* (García-Casaus et al., 2020) como un tipo de metodología que busca cambiar la dinámica de clases, procurando desarrollar la creatividad, trabajo en equipo; así mismo manifiesta que es importante en este tipo de estrategia plantear desde el inicio las reglas del juego, representar un desafío alcanzable para los estudiantes, y que posean objetivos claros de aprendizaje, para que de esta forma se vuelva un elemento motivador dentro del proceso de enseñanza.

Con lo descrito, se observa que se vuelve mandatorio tener clarificados los componentes del juego, la dinámica, y los objetivos de aprendizaje; dentro de los componentes básicos se observan: las insignias, lo que denota que su poseedor ha adquirido una destreza, lo cual impacta de manera positiva en el alumno, las tablas de clasificación, lo que permite medir el progreso de los estudiantes. En lo que respecta a la dinámica del juego se debe explicar claramente las instrucciones, el sistema de recompensa, los desafíos de cada nivel, los cuales deben estar atados a los objetivos de aprendizaje; estos elementos deben ser un catalizador de la motivación para que los estudiantes se apropien de manera más fácil de los conocimientos.

La gamificación en la educación superior actualmente se encuentra en su mayor parte utilizada en

ambientes virtuales, pues no solo es considerado como una herramienta de enseñanza, sino también como un instrumento motivacional en la educación de tercer nivel tecnológico.

Acorde a información del Consejo de Educación Superior (CES, 2024) en el Ecuador existen alrededor de 190 institutos técnicos, tecnológicos, pedagógicos, de artes y conservatorios superiores, de los cuales 61 son de financiamiento público y 129 privados que ofertan carreras formativas con equivalencia de tercer nivel, tal como se desglosa en la Tabla 1; cabe mencionar que la provincia insular de Galápagos solo cuenta con una institución educativa de estas características ubicada en la Isla Santa Cruz de financiamiento público.

Tabla 1
Distribución de los Tecnológicos en el Ecuador

Provincia	Cantidad	Provincia	Cantidad
Azuay	10	Imbabura	7
Bolívar	1	Loja	13
Cañar	3	Los ríos	2
Carchi	2	Manabí	5
Chimborazo	12	Morona Santiago	3
Cotopaxi	4	Napo	1
El oro	5	Orellana	2
Esmeraldas	3	Pastaza	3
Galápagos	1	Pichincha	63
Guayas	32	Santa Elena	1
Tungurahua	7	Santo Domingo de los Tsáchilas	5
Zamora Chinchipe	2	Sucumbíos	3

Fuente: Consejo de Educación Superior (2023)

En la Tabla 1 se puede observar que el mayor número de Institutos tecnológicos se encuentran ubicados físicamente en la región interandina del Ecuador, mismos que equivalen aproximadamente al 67% del total de la oferta educativa.

El acceso a la educación tecnológica de tercer nivel en el Ecuador en los últimos años se ha convertido en una alternativa de formación para las personas que desean insertarse rápidamente en el mundo laboral.

El acceso a este tipo de educación se encuentra alineado con los principales instrumentos rectores en materia de educación en el país. En primer lugar, tenemos a la Constitución de la República del Ecuador en su artículo 17, indica: “la educación se centre en el ser humano” “la misma será participativa, intercultural, democrática, incluyente y diversa, de calidad y calidez; impulsará la equidad de género, la justicia, la solidaridad y la paz” (SENPLADES, 2023). Estas consideraciones se recogen y se potencializan en el Plan Nacional de Creación de Oportunidades 2025, las cuales se encuentran respaldadas en la Ley de Educación Superior (LOES, 2010) y en el Reglamento de

Régimen Académico (RRA, 2020) estos dos últimos instrumentos legales se los considera como los pilares fundamentales que justifica la ampliación de la oferta académica para la educación de tercer nivel.

La oferta académica se puede definir “como las oportunidades de estudio que ofrecen las instituciones de educación superior, para satisfacer las necesidades de los estudiantes” (Guillen, 2022).

En el Plan Nacional de Desarrollo de la Educación Superior 2021-2026, la SENESCYT (2021) indica que la oferta académica se relaciona con la propuesta curricular que las Instituciones de Educación Superior ponen a disposición de la sociedad, considerando el principio de pertinencia. Esta oferta está dirigida a diferentes niveles de formación: tercer nivel (técnico, tecnológico y grado) y cuarto nivel o posgrados.

Resultados y discusión

Acorde a los datos del Consejo de Educación Superior (CES) actualmente en el Ecuador se encuentran registradas 776 ofertas académicas en modalidad *en línea* para carreras de tercer nivel, técnicas, tecnológicas y de grado.

Como se observa en la Tabla 2, las ofertas académicas de las carreras de tercer nivel de estudio apenas llegan a 776, lo cual representa aproximadamente el 15% del total de las opciones disponibles, lo que nos hace suponer que apenas un reducido grupo de estudiantes en este nivel pueden beneficiarse de las actividades de gamificación como estrategia para potenciar el proceso de aprendizaje, pues las clases presenciales que representan el 63% se desarrollan en ambientes físicos.

Tabla 2

Carreras de tercer nivel disponibles por tipo de modalidad de estudio

Modalidad	Número	Porcentaje
A distancia	130	3%
Dual	135	3%
En línea	776	15%
Híbrida	511	10%
Presencial	3211	63%
Semipresencial	295	6%
Total	5.058	100%

Fuente: Consejo de Educación Superior (2024)

Acorde al informe Cuentas Satélite en Educación (Instituto Nacional de Estadísticas y Censo, 2024) el gasto de consumo final total en enseñanza al 2022 alcanzó 383 millones, lo cual representa un

incremento, comparado con los 18 millones del 2020, lo cual se explica por la coyuntura económica, social y de salud como consecuencia del COVID-19. En concordancia con el aludido informe, se desagrega que para el año 2022, el Gobierno General destinó 1.173 millones de dólares para financiar la educación superior pública; de lo cual aproximadamente el 68% se fue empleando para el pago de remuneraciones, 7% en inversiones, y apenas el 0,7% en becas y financiamiento.

Con relación a los docentes del tercer nivel de estudio, según datos de la SENESCYT en promedio el 58% corresponden al sexo masculino, y el 42% femenino, 842 de los cuales ostenta título de tercer nivel, y 33.499 poseen una formación de cuarto nivel. De esta cifra, apenas el 29% presenta una relación laboral de nombramiento, el 51% contrato con relación de dependencia, y el 19% contrato sin relación de dependencia.

De acuerdo a un artículo publicado en la edición digital de El Mercurio (REM, 2020) el analfabetismo digital docente se ubica en el 85%, las edades se encuentra dentro del rango de 25 y 59 años, lo cual representa una barrera que debe ser superada para la implementación exitosa de estrategias de gamificación, ya que estas no solo que motivan al estudiante dentro del proceso de aprendizaje puntual, sino que adicional es una herramienta que incentiva el trabajo en equipo, pensamiento lógico y estructurado, orden, y afianza las competencias digitales de quienes lo utilizan.

Conclusiones y recomendaciones

La gamificación en la educación de tercer nivel es una herramienta didáctica útil para potenciar el proceso de enseñanza-aprendizaje, pues tiene la capacidad de involucrar de manera activa a los estudiantes en el proceso formativo, pues les permite visualizar su progreso por medio de las insignias que van alcanzando cada vez que superan niveles, lo que redundará en un incremento de la motivación para avanzar en el proceso formativo.

Uno de los aspectos importantes a tener en consideración para una implementación adecuada de actividades de gamificación es garantizar las competencias digitales de los tutores y actualización constante sobre la planificación, diseño, y utilización de esta herramienta, para lo cual el docente debe considerar que las actividades planteadas se encuentren relacionadas con los objetivos de aprendizaje, criterios de evaluación claros, se encuentren contextualizadas, y que representen un desafío alcanzable, pues no deben convertirse en una fuente de frustración para el alumno.

Referencias

Beltrán, J. (2020). Gamificación para motivar el desarrollo de tareas autónomas en la universidad:

- Caso de estudio: Universidad Central del Ecuador. *9th International Conference On Software Process Improvement (CIMPS)*. <https://ieeexplore.ieee.org/document/9390122>
- Castillo-Mora, M. (2022). La Gamificación como herramienta metodológica en la enseñanza. *Polo del Conocimiento*, 7(1). <https://dialnet.unirioja.es/servlet/articulo?codigo=8331458>
- CEPAL. (2023, agosto). Observatorio Regional de Planificación para el Desarrollo. <https://tinyurl.com/23dr6svf>
- CES. (2024, julio). Consejo de Educación Superior. <https://www.ces.gob.ec/>
- Asamblea Constituyente. (2008). Constitución de la República del Ecuador, 2008. <https://www.asambleanacional.gob.ec/es>
- García-Casaus, F. (2020). La gamificación en el proceso de enseñanza-aprendizaje: Una aproximación teórica. *Logía: Educación Física y Deporte*, 1(1), 16-24.
- Giménez, P. (2020). El papel de la universidad en la erradicación de la pobreza y la desigualdad: Educación para la responsabilidad social. *Cuadernos Salmantinos de Filosofía*, 47, 351-380.
- Guillén, L. (2022). La educación superior en Ecuador: Una mirada desde la formación técnica tecnológica. <https://revista.redgade.com/index.php/Gade/article/view/117>
- Instituto Nacional de Estadísticas y Censo. (2024). *Cuentas Satélite de Educación. Informe anual*. <https://www.ecuadorencifras.gob.ec/cuenta-satelite-de-los-servicios-de-educacion/>
- LOES. (2010, agosto). Ley Orgánica de Educación Superior. <https://tinyurl.com/3xd5p25z>
- Magadán, M., & Rivas-García, J. (2022). Gamificación del aula en la enseñanza superior online: El uso de Kahoot. *Campus Virtuales*, 137-152. <https://doi.org/10.54988/cv.2022.1.978>
- Naciones Unidas. (2023, 21 de julio). 17 objetivos para transformar nuestro mundo. <https://tinyurl.com/yc6y48yz>
- OMS. (2020, agosto). Coronavirus-2019. <https://tinyurl.com/ym2ekd26>
- REM. (2020, 5 de mayo). El analfabetismo digital en docentes del Ecuador se ubica en el 85%. *El Mercurio*.
- Rodríguez, V. (2023). Gamificación como estrategia innovadora en la enseñanza de Tecnologías de la Información y Comunicación. *Ibero-American Journal of Education & Society Research*, 64-73. <https://edsociety.iberojournals.com/index.php/IBEROEDS/article/view/599>
- RRA. (2020). RPC-SO-08-Nillo-2019. <https://tinyurl.com/37nzxmxk>
- SENESCYT. (2021). Estadísticas de educación superior. <https://tinyurl.com/yadhfvd6>
- UNESCO. (2024). La educación transforma vidas. <https://www.unesco.org/es/education>

La inteligencia emocional, herramienta de desarrollo y madurez personal

Emotional intelligence, a tool for personal development and maturity

Kleber Fernando Brito Aguilar
Departamento de Posgrado
Universidad Laica VICENTE ROCAFUERTE de Guayaquil
Guayaquil-Ecuador
fbritoa@ulvr.edu.ec
<https://orcid.org/0000-0002-1590-6249>

Verónica Violeta Rodríguez Basantes
Departamento de Posgrado
Universidad Laica VICENTE ROCAFUERTE de Guayaquil
Guayaquil-Ecuador
vrodriquezb@ulvr.edu.ec
<https://orcid.org/0000-0003-0834-0969>

Giovanni Antonio Freire Jaramillo
Departamento de Posgrado
Universidad Laica VICENTE ROCAFUERTE de Guayaquil
Guayaquil-Ecuador
gfreirej@ulvr.edu.ec
<https://orcid.org/0000-0003-3275-2488>

Ivonne Guadalupe López Sánchez
Departamento de Bienestar Estudiantil TECNÓPOLIS
Guayaquil-Ecuador
consultaspsicologica@outlook.es
<https://orcid.org/0009-0006-2886-6625>

Resumen

La metodología empleada en el presente ensayo sobre inteligencia emocional se concentra en el análisis teórico y la revisión de conceptos propuestos por Daniel Goleman y otros expertos en el campo, revisión de literatura, estudios de casos y ejemplos, recomendaciones prácticas y referencias académicas. La inteligencia emocional, como herramienta de desarrollo y madurez personal, explora cómo la inteligencia emocional, definida por Daniel Goleman, es crucial para el desarrollo personal y profesional en un mundo interconectado. Se analizan cinco competencias principales: autoconocimiento, motivación, gestión de uno mismo, comprensión y habilidades sociales. El autoconocimiento permite reconocer fortalezas y debilidades, mientras que la motivación impulsa la perseverancia. La gestión de uno mismo es clave para mantener el equilibrio emocional. La comprensión social y la empatía facilitan relaciones saludables, y las habilidades sociales mejoran la interacción y colaboración con otros. El ensayo concluye que la inteligencia emocional no solo mejora el bienestar personal, sino también el éxito en diversas áreas de la vida, proponiendo recomendaciones prácticas para desarrollar estas habilidades.

Palabras claves: Autodisciplina, Comprensión, Motivación.

Abstract

The methodology used in this essay on emotional intelligence focuses on theoretical analysis and review of concepts proposed by Daniel Goleman and other experts in the field, literature review, case studies and examples, practical recommendations and academic references. Emotional intelligence as a tool for personal development and maturity, explores how emotional intelligence, defined by Daniel Goleman, is crucial for personal and professional development in an interconnected world. Five main competencies are analyzed: self-knowledge, motivation, self-management, understanding and social skills. Self-knowledge allows one to recognize strengths and weaknesses, while motivation drives perseverance. Self-management is key to maintaining emotional balance. Social understanding and empathy facilitate healthy relationships, and social skills improve interaction and collaboration with others. The essay concludes that emotional intelligence not only improves personal well-being, but also success in various areas of life, proposing practical recommendations to develop these skills.

Keywords: Self-discipline, Understanding, Motivation.

Introducción

En un mundo cada vez más complejo e interconectado, la inteligencia emocional se ha convertido en una herramienta esencial para el desarrollo personal y profesional. Daniel Goleman (1995), pionero en este campo, define la inteligencia emocional como la capacidad de reconocer y manejar nuestras propias emociones, así como de entender e influir en las emociones de los demás. A través de habilidades como el autoconocimiento, la motivación, la gestión de uno mismo, la comprensión y las habilidades sociales, podemos mejorar significativamente nuestra calidad de vida y nuestras relaciones interpersonales (Goleman, 1995).

Este ensayo explora las diversas facetas de la inteligencia emocional según el modelo propuesto por Goleman. Comenzaremos analizando la importancia del autoconocimiento y su impacto en nuestra vida diaria. Luego, abordaremos cómo la motivación interna puede ser cultivada para superar obstáculos y alcanzar nuestras metas. Continuaremos con la gestión de uno mismo, destacando la necesidad de controlar nuestras emociones para enfrentar desafíos de manera positiva. Posteriormente, discutiremos la comprensión social y la empatía como pilares para construir relaciones saludables. Finalmente, examinaremos las habilidades sociales necesarias para interactuar eficazmente con los demás.

A través de este recorrido, se demostrará cómo la inteligencia emocional no solo contribuye a

nuestro bienestar personal, si no también a nuestro éxito en diversas áreas de la vida, desde el ámbito profesional hasta nuestras relaciones más íntimas. Concluiremos con recomendaciones prácticas para desarrollar estas habilidades y aplicarlas en el día a día.

Desarrollo

Benjamín Franklin decía que hay tres cosas extremadamente duras: *el acero, el diamante y conocerse a sí mismo*. Hace aproximadamente 2500 años, Sócrates ya lo había expresado con su famosa frase *conócete a ti mismo*, que sirvió como fundamento de su filosofía y enseñanzas. Sin un conocimiento profundo de nuestras fortalezas (valoración adecuada y autoconfianza) y debilidades (carencias y limitaciones), no es posible desarrollar habilidades de inteligencia emocional. Tales de Mileto también reconocía la dificultad de esta tarea, afirmando que *la cosa más difícil del mundo es conocerse a uno mismo*.

Somos conscientes de que la tarea de autoconvocarse no es fácil. Generalmente, actuamos sin reflexionar en lo que hacemos y por qué lo hacemos. Si reflexionamos sobre nuestras motivaciones, emociones, pensamientos y reacciones, seremos capaces de corregir conductas que nos llevan al fracaso y potenciar aquellas que nos conducen al éxito. El autoconocimiento se convierte así en la herramienta más importante para empezar a ser emocionalmente inteligente y conducir nuestra propia vida.

Aunque muchas conductas fueron adquiridas inconscientemente durante la infancia, al desarrollar la voluntad y la inteligencia en etapas posteriores de la vida, podemos rectificar nuestro camino tantas veces como sea necesario para alcanzar nuestros objetivos. Una herramienta práctica para concretar nuestro autoconocimiento podría ser enlistar, de manera transparente y sincera, nuestros puntos fuertes y débiles, apoyándonos en las personas cercanas que nos conocen y en quienes confiamos.

En la gestión de personas y organizaciones, la motivación es uno de los temas más estudiados. Muchas teorías y modelos han sido creados para representar el proceso de motivación. LePine (2018) define la motivación como las fuerzas que operan sobre o en el interior de una persona y que provocan que se comporte de una manera específica para dirigirse hacia las metas.

Aguiló (2009) observa que algunas personas sobresalen por su constancia y dedicación al trabajo, superando a otros con mayor capacidad intelectual. Esta diferencia radica en la fuerza de voluntad. Viktor Frankl (1946/2006), superviviente de los campos de concentración nazis, afirmaba que no hay nada en el mundo capaz de ayudarnos a sobrevivir aún en las peores condiciones, como el hecho de saber que la vida tiene un sentido. La educación del optimismo es clave en la motivación,

ya que las personas optimistas confían en sus fortalezas y en las de los demás, evitando caer en la desesperación y la tristeza. Para muchos, la fe también es una fuente significativa de automotivación y autoconfianza.

La vida nos enseña que podemos encontrar personas positivas y personas negativas. Las adversidades revelan nuestro verdadero carácter. Por ejemplo, algunas personas, pese a sufrir contrariedades económicas, mantienen el optimismo y encuentran soluciones, mientras que otras se quejan continuamente y dramatizan sus problemas.

El desarrollo de habilidades de inteligencia emocional implica remover barreras internas que dificultan la autogestión y superar actitudes de soberbia, envidia y orgullo. Aguiló (2009) destaca que el buen humor es una victoria sobre el propio miedo y la propia debilidad. Las personas malhumoradas a menudo esconden su inseguridad detrás de un comportamiento brusco, creando un círculo vicioso que debe romperse con esfuerzo y voluntad, restaurando así la naturaleza humana.

Goleman (1995) afirmaba que la conciencia de uno mismo es la facultad sobre la que se erige la empatía, ya que cuanto más abiertos estemos a nuestras propias emociones, mayor será nuestra destreza en comprender los sentimientos de los demás. La comprensión social implica desarrollar la capacidad de entender a quienes nos rodean y ponernos en sus zapatos. La falta de empatía se observa en comportamientos extremos como los de psicópatas y violadores, quienes carecen de esta capacidad y actúan con crueldad hacia sus víctimas.

Para conectar con los demás es necesario tener un mínimo de sosiego interno. Goleman (1995) señala que la paciencia es una herramienta para desarrollar la empatía, raíz de la comprensión. El control de las emociones ajenas, es decir, el arte de las relaciones interpersonales comienza con el desarrollo de habilidades como el autocontrol y la empatía. Estas habilidades garantizan la eficacia en el trato con los demás, mientras que su déficit lleva a la ineptitud social y al fracaso interpersonal. Podemos parecer odiosos o agradables, arrogantes o motivadores, dependiendo de nuestras habilidades sociales. Un reto inmediato podría ser desarrollar un *repertorio emocional* en áreas como la comunicación interpersonal, el trabajo en grupo, el manejo de conflictos y el cambio.

Conclusiones

La inteligencia emocional emerge como una herramienta fundamental para el desarrollo personal y profesional en un mundo cada vez más interconectado y complejo. A lo largo de este ensayo, se ha destacado la importancia de habilidades como el autoconocimiento, la motivación, la gestión de uno mismo, la comprensión y las habilidades sociales. Estas competencias no solo nos permiten manejar

nuestras propias emociones de manera efectiva, si no que también nos ayudan a entender y relacionarnos mejor con los demás.

El autoconocimiento nos brinda una base sólida para reconocer nuestras fortalezas y debilidades, lo cual es esencial para cualquier progreso personal. La motivación, impulsada por una actitud optimista y resiliente, nos permite perseverar frente a los desafíos y alcanzar nuestras metas. La gestión de uno mismo, por otro lado, es crucial para mantener el equilibrio emocional y la productividad, especialmente en momentos de adversidad.

La comprensión social y la empatía son esenciales para construir relaciones saludables y efectivas, ya sea en el ámbito personal o profesional. Las habilidades sociales, finalmente, determinan nuestra capacidad para interactuar y colaborar con otros, siendo fundamentales para el éxito en cualquier organización o comunidad.

En conjunto, estas habilidades de inteligencia emocional nos proporcionan las herramientas necesarias para enfrentar los retos de la vida con mayor eficacia y adaptabilidad. La inteligencia emocional no es un estado estático, sino un proceso continuo de aprendizaje y crecimiento que nos permite convertirnos en mejores versiones de nosotros mismos.

Referencias

- Abdollahi, A., Abu Talib, M., & Motalebi, S. A. (2015). Emotional intelligence and depressive symptoms as predictors of happiness among adolescents. *Iranian Journal of Psychiatry and Behavioral Sciences*, 9(4), e2268. <https://doi.org/10.17795/ijpbs-2268>
- Abdollahi, A., Hosseinian, S., Panahipour, H., Najafi, M., & Soheili, F. (2019). Emotional intelligence as a moderator between perfectionism and happiness. *School Psychology International*, 40(1), 88-103. <https://doi.org/10.1177/0143034318807959>
- Aguiló, J. (2009). *La fuerza de voluntad: Clave del éxito personal y profesional*. Editorial Planeta.
- Caruso, D. R., & Salovey, P. (2004). *The Emotionally Intelligent Manager: How to Develop and Use the Four Key Emotional Skills of Leadership*. Jossey-Bass.
- Dela Barrera, U., Mónaco, E., Postigo Zegarra, S., Gil-Gómez, J. A., & Montoya-Castilla, I. (2021). EmoTIC: Impact of a game-based social emotional programme on adolescents. *PLoS ONE*, 16(4), e0250384. <https://doi.org/10.1371/journal.pone.0250384>
- Fernández-Berrocal, P., Cabello, R., Gómez-Leal, R., Gutiérrez-Cobo, M. J., & Megías-Robles, A. (2022). Nuevas tendencias en la investigación de la Inteligencia Emocional. *Escritos de Psicología – Psychological Writings*, 15(2), 144-147. <https://tinyurl.com/yu9p7p2j>

- Frankl, V. E. (2006). *Man's search for meaning* (I. Lasch, Trans.). Beacon Press. (Original work published 1946)
- Goleman, D. (1995). *Emotional Intelligence: Why It Can Matter More Than IQ*. Bantam Books.
- LePine, J. A. (2018). Motivation: Theories and models. In *Encyclopedia of Management Theory*. SAGE Publications.
- Mayer, J. D., & Salovey, P. (1997). What is emotional intelligence? In P. Salovey & D. J. Sluyter (Eds.), *Emotional Development and Emotional Intelligence: Educational Implications* (pp. 3-31). Basic Books.
- Petrides, K. V., & Furnham, A. (2001). Trait emotional intelligence: Psychometric investigation with reference to established trait taxonomies. *European Journal of Personality*, 15(6), 425-448. <https://doi.org/10.1002/per.416>
- Schutte, N. S., Malouff, J. M., Hall, L. E., Haggerty, D. J., Cooper, J. T., Golden, C. J., & Dornheim, L. (1998). Development and validation of a measure of emotional intelligence. *Personality and Individual Differences*, 25(2), 167-177. <https://tinyurl.com/2rxdwx6r>

La importancia del aprendizaje visual en la Educación Inicial: Beneficios y Estrategias para el Desarrollo Infantil

The Importance of Visual Learning in Early Education: Benefits and Strategies for Child Development

Melanie Margoth Muñoz Morán
Estudiante de Psicopedagogía-Facultad de Educación
Universidad Laica VICENTE ROCAFUERTE de Guayaquil
Guayaquil-Ecuador
mmunozmor@ulvr.edu.ec

Daniela Lisete Muñoz Almeida
Estudiante de Psicopedagogía-Facultad de Educación
Universidad Laica VICENTE ROCAFUERTE de Guayaquil
Guayaquil-Ecuador
dmunozal@ulvr.edu.ec

Angie Elena Fernández López
Estudiante de Psicopedagogía-Facultad de Educación
Universidad Laica VICENTE ROCAFUERTE de Guayaquil
Guayaquil-Ecuador
afernandezl@ulvr.edu.ec

Resumen

El presente ensayo se enfoca en explorar cómo el aprendizaje visual influye significativamente en el desarrollo académico de los niños, destacando la importancia de este enfoque educativo para el desarrollo infantil. El aprendizaje visual se centra en cómo los niños son naturalmente receptivos a métodos visuales como fotografías, vídeos e imágenes gráficas que no solo captan su atención, proporcionando un aprendizaje más profundo y significativo. Este tipo de aprendizaje no solo ayuda a retener conocimientos, sino que también estimula el autoaprendizaje, la motivación y la memoria a largo plazo, lo que mejora el rendimiento académico del estudiante. De igual forma, se discuten estrategias específicas, como el uso de imágenes, las cuales no solo ayudan a codificar visualmente la información, sino que también permiten personalizar el aprendizaje según las preferencias de cada estudiante. Este enfoque también aumenta la motivación propia de los estudiantes, haciendo que las actividades sean más interesantes y significativas para ellos, siendo los docentes el vínculo principal para mejorar la comprensión y el aprendizaje de estos procesos en sus entornos de clases, a través del fortalecimiento de su confianza y entusiasmo en el proceso de enseñanza aprendizaje.

Palabras claves: Método de aprendizaje, Docencia, Enseñanza y formación.

Abstract

This essay focuses on exploring how visual learning significantly influences children's academic

development, highlighting the importance of this educational approach for child development. Visual learning focuses on how children are naturally receptive to visual methods such as photographs, videos and graphic images that not only capture their attention, providing deeper and more meaningful learning. This type of learning not only helps retain knowledge, but also stimulates self-learning, motivation and long-term memory, which improves the student's academic performance. Likewise, specific strategies are discussed, such as the use of images, which not only help to visually encode information, but also allow learning to be personalized according to the preferences of each student. This approach also increases students' self-motivation, making activities more interesting and meaningful for them, with teachers being the main link to improve understanding and learning of these processes in their classroom environments, through strengthening their confidence and enthusiasm in the teaching-learning process enthusiasm for learning.

Keywords: Learning method, Teaching, Teaching and training.

Introducción

El objetivo principal del presente trabajo abarca la importancia del aprendizaje visual en la educación inicial y sus beneficios a través de la aplicación de este modelo de aprendizaje dentro de los salones de clases, permitiendo la propuesta de nuevas estrategias exitosas para el desarrollo infantil. “Durante muchos años se ha pretendido distinguir al desarrollo infantil de la educación inicial, pero son dos procesos relacionados” (Santi, 2019, p. 143). Los docentes que aplican este tipo de estrategias desde una edad temprana, ayudan a establecer las bases de un futuro aprendizaje significativo, en esta fase educativa los niños se encuentran más propensos a aprender mediante imágenes, vídeos, diversas representaciones gráficas y cualquier tipo de actividades que sean llamativas visualmente.

Según Ruíz (2020) destaca que las palabras, las imágenes y las experiencias son elementos clave para poder aprender, resaltando aquellos estudiantes que tienen desarrollado su forma de procesar la información gracias a su buena memoria visual, Existen varias estrategias o procesos de trabajo para desarrollar de manera correcta este tipo de aprendizaje y darle la debida importancia, siendo una de las principales el bienestar individual y el entorno emocional. “El bienestar de un individuo en desarrollo está estrechamente relacionado con el entorno emocional creado a su alrededor” (Caluña, 2024, p. 14). Es importante resaltar la importancia del entorno emocional y los cuidados que se tiene durante el crecimiento de un niño, ya que el entorno emocional creado a su alrededor

juegan roles muy importantes en el desarrollo integral de un ser humano.

Los docentes son los encargados de implementar estrategias que se adapten y beneficien a cada niño que presente necesidades educativas dentro del aula de clase, una de esas estrategias es aprovechar el uso de la tecnología en el entorno educativo, ya que brinda una gran variedad de opciones que facilitan la realización de actividades interactivas para los niños, con la implementación de la tecnología se abarca otro tipo de metodologías pedagógicas útiles para la preparación de los estudiantes en un entorno moderno.

Contextualización del tema

Refiriéndose a los distintos conceptos de la teoría de las inteligencias múltiples, se propone en el presente trabajo de manera puntual su relación con el aprendizaje, el cual permite que se estimulen los estilos educativos y los enfoques de enseñanza con los que los docentes pueden potenciar el proceso educativo de cada estudiante. Entre las teorías de las inteligencias múltiples mencionadas por Gardner (1983) en sus diferentes aportes, se puede destacar para el presente trabajo, la Teoría de la inteligencia visual-espacial, la cual se relaciona con el estilo de aprendizaje visual, ya que ambos reconocen la diversidad de aprendizaje de las personas que son capaces de procesar y comprender información principalmente por medio de las imágenes, gráficos, diagramas, y representaciones visuales, de ambas formas se destaca las preferencias individuales de las personas por aprender de forma visual y las capacidades cognitivas que pueden influir en el proceso de aprendizaje de cada individuo (como se citó en Soto, 2021). “La diversidad sensorial o sensitiva que conforman la experiencia y relación de los seres humanos con el medio, puede considerarse el ámbito de lo visual como uno de los estilos básicos de aprendizaje” (Carretero & Barrio, 2020, p. 14).

Según esta perspectiva el sentido de la vista es crucial como estilo de aprendizaje, porque influye en la experiencia de una persona y la interacción con el entorno, es una forma activa de aprender sobre el mundo y enfatiza la necesidad de explorar diferentes modalidades sensoriales en la educación, ya que cada uno tiene preferencias individuales para procesar la información visual.

Zambrano y Molina (2022) plantean que los beneficios del aprendizaje visual son variados, estos incluyen el autoaprendizaje, la motivación y el interés por aprender, la facilidad de retención y el apoyo a la memoria a largo plazo. Estos beneficios se reflejan en el rendimiento académico, ya que los estudiantes son más receptivos a la hora de adquirir información y cumplir con los criterios de desempeño diseñados en el plan de estudios.

“Es importante que el diseño de estas estrategias sea orientado con un propósito específico, siempre

y cuando despierte el interés de los estudiantes” (Cuasapud, 2023, p. 153). Las estrategias en el aprendizaje visual mencionadas son primordiales al facilitar la comprensión de retención de información, bajo este aporte se puede puntualizar por parte de las autoras del presente ensayo las siguientes estrategias aplicables a la educación inicial:

Uso de ilustraciones: “Son representaciones visuales de objetos o situaciones sobre una teoría o tema específico (fotografías, dibujos, dramatizaciones), las cuales facilitan la codificación visual de la información” (Vargas, 2020, p. 71).

Organizadores gráficos: Son representaciones visuales de conceptos, explicaciones o patrones de información (cuadros sinópticos), útiles para realizar una codificación visual y semántica de conceptos. Se encuentran entre uno de los mejores métodos para enseñar las habilidades del pensamiento (Vargas, 2020).

Tarjetas visuales: Las tarjetas visuales sirven para repasar diferentes sonidos, en ellas se puede colocar cómo se escribe una palabra y cómo se pronuncia para memorizar.

Este tipo de estrategias pueden ser mayormente atractivas para los estudiantes, aplicándolo en los distintos *rincones de aprendizaje o ambientes de aprendizaje*.

En un estudio realizado por Quijije y Román-Cao (2023), se concluyó que los rincones de aprendizaje son espacios significativos para el desarrollo integral del niño, pero que existe una falta de aprovechamiento por parte de los docentes, limitaciones en cuanto al espacio de los rincones, la distribución de materiales y la organización de dichas actividades. Por tal motivo es fundamental que las escuelas capaciten a sus docentes en estrategias didácticas que puedan ayudar a aprovechar al 100% este tipo de actividades en los niños, además que las instituciones se adapten para poder brindar este tipo de espacios que visualmente son llamativos para los niños.

El Ministerio de Educación (2023), indica que los ambientes de aprendizaje tienen elementos tanto pedagógicos, físicos, culturales, sociales, los cuales ayudan a facilitar el proceso de aprendizaje gracias a su estimulación en el desarrollo cognitivo, emocional, social y motriz de los estudiantes. Bajo esta mención dentro de los procesos pedagógicos existen en la actualidad los rincones o ambientes de aprendizaje, los cuales son aplicados dentro de los entornos de clases, pero, no presentan una gran acogida o éxito, principalmente en espacios como el “rincón de arte” por su falta de variedad o creatividad. El Ministerio de Educación también menciona opciones como: Rincón de construcción, rincón del hogar y dramatización, rincón de juegos tranquilos, rincón del agua, del arenero, entre otras múltiples opciones que son de utilidad para los docentes y que puedan salir de lo común e innovar.

Conclusión

Desde la perspectiva de la educación moderna, es importante reconocer y evaluar las diferentes inteligencias de los estudiantes, permitiendo de esta forma identificar y mejorar la inteligencia visual-espacial de los estudiantes, a través de adaptaciones en los procesos estratégicos pedagógicos para integrar elementos visuales efectivos. Esta personalización no solo mejora la comprensión del conocimiento, sino que también fortalece la capacidad de los estudiantes para adaptar el aprendizaje a sus preferencias y habilidades individuales.

Este tipo de enfoque se recomienda para aumentar la eficacia del aprendizaje, así como la adquisición de herramientas concretas para enfrentar los desafíos académicos con confianza y éxito. Estas prácticas promueven el desarrollo integral de cada estudiante, como la resolución de problemas, la creatividad y las habilidades comunicativas.

Referencias

- Caluña, A. (2024). *Aprendizaje kinestésico y el desarrollo de las funciones básicas en estudiantes de primer año de Educación General Básica de la Unidad Educativa "Cristóbal Colón"*. UTA. <https://repositorio.uta.edu.ec/jspui/handle/123456789/41753>
- Carretero, A., & Barrio, M. (2020). *Aprendizaje visual en un mundo digital: La infografía como herramienta*. Universidad de Valladolid. <http://uvadoc.uva.es/handle/10324/41239>
- Cuasapud, J., & Maignashca, M. (2023). Estrategias lúdicas para la mejora de la lectoescritura en alumnos de Educación General Básica. *Revista Científica UISRAEL*, 10(1), 151–165. <https://doi.org/10.35290/rcui.v10n1.2023.694>
- Ministerio de Educación. (2023). *Lineamientos para la organización de los ambientes de aprendizaje en educación inicial*. <https://tinyurl.com/33d6p556>
- Quijije-Barcia, M., & Román-Cao, E. (2023). El uso de los rincones de aprendizaje en el Subnivel 2 de Educación Inicial. *MQRinvestigar*, 7(3), 1772-1789. <https://tinyurl.com/327hhfmz>
- Ruiz, L. (2020, 12 de febrero). Aprendizaje visual: Qué es, y maneras de potenciarlo. *Portal Psicología y Mente*. <https://tinyurl.com/4j9dym3m>
- Santi-León, F. (2019). Educación: La importancia del desarrollo infantil y la educación inicial en un país en el cual no son obligatorios. *CIENCIA UNEMI*, 12(30), 143-159. <https://tinyurl.com/3a7v8j57>
- Soto, Y. (2021). *Inteligencias Múltiples en el desarrollo del aprendizaje*. <https://tinyurl.com/astccuux>

- Vargas-Murillo, G. (2020). Estrategias educativas y tecnología digital en el proceso enseñanza-aprendizaje. *Cuadernos Hospital de Clínicas*, 61(1), 114-129. <https://tinyurl.com/4cwjwtef>
- Zambrano, E., & Molina, P. (2022). Aprendizaje visual y su repercusión en el rendimiento académico. *Revista Cognosis*, 7, 65-74. <https://tinyurl.com/yj65zaxt>



Revisión sistemática sobre el uso de ChatGPT y Consensus en la redacción científica

Systematic review on the use of ChatGPT and Consensus in scientific writing

Giovanni Antonio Freire Jaramillo
Departamento de Posgrado
Universidad Laica VICENTE ROCAFUERTE de Guayaquil
gfreirej@ulvr.edu.ec
<https://orcid.org/0000-0003-3275-2488>

Ivonne Guadalupe López Sánchez
Departamento de Bienestar Estudiantil TECNÓPOLIS
consultaspsicologica@outlook.es
<https://orcid.org/0009-0006-2886-6625>

Verónica Violeta Rodríguez Basantes
Departamento de Posgrado
Universidad Laica VICENTE ROCAFUERTE de Guayaquil
vrodriquezb@ulvr.edu.ec
<https://orcid.org/0000-0003-0834-0969>

Madelayne Michelle Espinoza Guzmán
Maestrante
Universidad Laica VICENTE ROCAFUERTE de Guayaquil
mespinozag07@gmail.com
<https://orcid.org/0009-0006-1377-9334>

Resumen

El uso de la inteligencia artificial (IA) en la redacción científica está revolucionando la creación de artículos científicos. Herramientas como ChatGPT y Consensus ayudan en la generación de contenidos, gestión de referencias y mejora del estilo de escritura, aportando eficiencia y calidad. Esta revisión sistemática, basada en investigaciones recientes desde 2019, siguió las directrices PRISMA y seleccionó trece artículos relevantes de revistas de alto impacto. ChatGPT mejora la eficiencia en la redacción al facilitar la creación de borradores, resúmenes y traducciones, permitiendo a los investigadores enfocarse en el análisis de datos. También ayuda a estructurar el contenido y gestionar referencias y citas, reduciendo el tiempo y esfuerzo en estas tareas. Mejora el estilo y gramática del texto, especialmente útil para investigadores no nativos en inglés. Sin embargo, existen desafíos en asegurar la precisión del contenido generado, ya que puede producir información incorrecta. Además, hay preocupaciones éticas sobre la autoría y transparencia, necesitando una clara atribución de las contribuciones humanas en el proceso de investigación. La supervisión humana rigurosa sigue siendo esencial para mantener la integridad académica y evitar problemas éticos. Integrar estas herramientas de manera responsable puede potenciar el trabajo de los investigadores y contribuir a investigaciones de alta calidad.

Palabras clave: Inteligencia Artificial, Ética, Tecnología, Bibliografía, Investigación.

Abstract

The use of artificial intelligence (AI) in scientific writing is revolutionizing the creation of scientific articles. Tools like ChatGPT and Consensus assist in content generation, reference management, and writing style improvement, enhancing efficiency and quality. This systematic review, based on recent research since 2019, followed PRISMA guidelines and selected thirteen relevant articles from high-impact journals. ChatGPT enhances writing efficiency by facilitating the creation of drafts, summaries, and translations, allowing researchers to focus on data analysis. It also helps structure content and manage references and citations, reducing time and effort in these tasks. It improves text style and grammar, especially useful for non-native English researchers. However, challenges exist in ensuring the accuracy of generated content, as it can produce incorrect information. Additionally, there are ethical concerns regarding authorship and transparency, necessitating clear attribution of human contributions in the research process. Rigorous human supervision remains essential to maintain academic integrity and avoid ethical issues. Responsibly integrating these tools can enhance researchers' work and contribute to high-quality research.

Keywords: Artificial Intelligence, Ethics, Technology, Bibliography, Research.

Contextualización

La redacción científica a través del empleo de la inteligencia artificial (IA) está transformando la forma en que los investigadores y científicos abordan la creación de artículos académicos. Herramientas de inteligencia artificial como ChatGPT y Consensus están modificando la forma de hacer redacción académica al brindar otras formas a la generación de contenidos, el manejo de la bibliografía y, la mejora del estilo y tono de escritura. Esta revisión sistemática busca investigar cómo estas herramientas pueden asistir en la elaboración de artículos científicos, examinando los beneficios, desafíos y prácticas destacadas basadas en investigaciones recientes publicadas desde 2019 en revistas de alto impacto.

Para esta revisión sistemática, fueron utilizadas bases de datos académicas para identificar artículos relevantes publicados desde 2019. Se concentró en revistas de alto impacto y artículos de open access con formato PDF. Se siguieron las directrices PRISMA (Preferred Reporting Items for Systematic Reviews and Meta-Analyses) para la selección y análisis de la literatura científica

existente. La búsqueda se realizó en PubMed, Scopus y Google Scholar, utilizando palabras clave como *ChatGPT, redacción científica e inteligencia artificial en la investigación*. Después de la exclusión de duplicados y la revisión exhaustiva de los títulos y resúmenes, finalmente se incluyeron 13 artículos en esta primera revisión sistemática.

Desarrollo

ChatGPT puede mejorar significativamente la eficiencia en la redacción de artículos científicos. Ayuda a la creación de borradores, resúmenes y traducción de contenidos, lo que permite a los investigadores a enfocarse más en el análisis y la interpretación de los datos obtenidos a través de los instrumentos aplicados (Fatani, 2023; Lee et al., 2023). La capacidad de generar y regenerar texto coherente y bien estructurado en poco tiempo minimiza el tiempo total necesario para la elaboración de un manuscrito.

La herramienta de investigación también es útil para generar ideas y estructurar el contenido, proporcionando un esquema claro y organizado que facilita la redacción (Huang & Tan, 2023; Rahman et al., 2023). Esto es especialmente útil en las etapas iniciales de la redacción, donde el bloqueo del escritor puede ser un obstáculo significativo a la hora de la elaboración.

ChatGPT puede ayudar en la gestión de citas y referencias, organizando la bibliografía y garantizando que se sigan los formatos de citación adecuados en función a la revista y/o congresos. Esto reduce el tiempo y el esfuerzo necesarios para esta tarea bastante tediosa y muy propensa a cometer errores (Megawati et al., 2023; Osama & Afridi, 2023). La capacidad de generar de forma autónoma listas de referencias correctamente formateadas es una gran ventaja, especialmente para investigadores que trabajan con grandes cantidades de fuentes, sean estas primarias o secundarias.

La herramienta es capaz de editar y corregir el estilo y la gramática del texto, aumentando la claridad y coherencia del manuscrito. Esto es particularmente útil para investigadores no nativos en inglés, que pueden verse beneficiados de las sugerencias de ChatGPT para aumentar la calidad de su escritura (Lee et al., 2023; Osama & Afridi, 2023). Las revisiones automáticas de estilo pueden ayudar a eliminar errores comunes y a mejorar la fluidez del texto, haciendo que los artículos sean más atractivos y fáciles de leer para cualquier lector.

ChatGPT puede ser una herramienta valiosa en la revisión de la literatura, ayudando a los investigadores a identificar rápidamente estudios relevantes y resumir sus hallazgos de forma inmediata (Huang & Tan, 2023). Esto puede acelerar significativamente el proceso de revisión de

literatura, permitiendo a los investigadores centrarse en la interpretación y análisis crítico de los estudios seleccionados para el trabajo.

Uno de los principales desafíos es la exactitud y fiabilidad del contenido generado por ChatGPT. La herramienta puede producir información plausible, pero incorrecta, incluyendo citas inexistentes, lo que puede comprometer la integridad del artículo (Shafiee, 2023; Alkhaqani, (2023). Este problema de *alucinaciones* de IA puede llevar a la inclusión de datos falsos o erróneos que podrían dañar la credibilidad del trabajo de investigación y por ende perjudicar al investigador.

Además, la IA puede generar texto que suena convincente, pero carece de profundidad y análisis crítico, lo que puede llevar a conclusiones superficiales o simplemente incorrectas (Shafiee, 2023). La dependencia excesiva de las sugerencias de ChatGPT sin una revisión humana rigurosa puede resultar en artículos de baja calidad que no cumplen con los estándares académicos determinados por las revistas para su publicación.

Existen preocupaciones éticas sobre la autoría y la transparencia en el uso de estas herramientas. No se recomienda incluir a ChatGPT como autor de artículos, pero sí se debe reconocer su uso en las secciones de agradecimientos o métodos para mantener la transparencia en el proceso de redacción (Kleebayoon & Wiwanitkit, 2023; AlZaabi et al., 2023). La inclusión de IA como autor plantea cuestiones sobre la responsabilidad y la atribución de méritos en la investigación científica.

La atribución de autoría debe ser clara y precisa, destacando el papel de los investigadores humanos en la formulación de hipótesis, diseño de experimentos y análisis de datos (Balat & Bahsi, 2023). La falta de claridad en la atribución puede llevar a malentendidos sobre el verdadero origen del trabajo intelectual y la responsabilidad de los hallazgos presentados por los investigadores.

La intervención humana es crucial para asegurar la calidad y precisión de los artículos. Los investigadores deben revisar y validar el contenido generado por ChatGPT para evitar errores y asegurar que el texto cumpla con los estándares académicos de cada revista (Castillo-González, 2023; Lund et al., 2023). La revisión y edición humanas son esenciales para que garanticen que el contenido generado por IA sea preciso, relevante y de alta calidad.

Los investigadores deben ser conscientes de las limitaciones de ChatGPT y utilizarlo como una herramienta complementaria o de apoyo en lugar de depender absolutamente de él para la redacción de artículos científicos. La supervisión y el juicio crítico humanos son esenciales para la producción de investigaciones válidas y confiables.

Utilizar ChatGPT para realizar sesiones de brainstorming y revisión de literatura. La herramienta

puede ayudar a identificar lagunas en la investigación y generar preguntas de investigación pertinentes (Megawati et al., 2023). Esta capacidad de ChatGPT puede ser particularmente útil en las primeras etapas de un proyecto de investigación, ayudando a los investigadores a establecer una base sólida para su trabajo de investigación.

Emplear la herramienta para generar esquemas y borradores iniciales, mejorando la eficiencia en la redacción. ChatGPT puede proporcionar una estructura clara y lógica que facilita la organización del contenido (Huang & Tan, 2023). La generación de borradores estructurados puede ayudar a los investigadores a ahorrar tiempo y a centrarse en los aspectos más críticos de su trabajo, es decir el análisis de los datos.

Aprovechar las capacidades de ChatGPT para editar y corregir el estilo y la gramática del texto, asegurando una mayor claridad y coherencia. Esto es particularmente útil para mejorar la calidad del manuscrito antes de su envío a una revista (Lee et al., 2023; Osama & Afridi, 2023). La revisión y edición automáticas pueden ayudar a detectar y corregir errores que de otro modo podrían pasar desapercibidos ante la mirada humana.

Utilizar AI para organizar y gestionar referencias, verificando siempre la exactitud de las mismas. Esto puede reducir significativamente el tiempo dedicado a la preparación de la bibliografía (Shafiee, 2023). La gestión eficiente de referencias puede ayudar a evitar errores de citación y asegurar que todas las fuentes relevantes se incluyen correctamente en el manuscrito final.

Ser transparente sobre el uso de ChatGPT en el proceso de redacción. Los investigadores deben indicar claramente en sus manuscritos cómo se utilizó la herramienta y cuáles fueron sus contribuciones específicas (Kleebayoon & Wiwanitkit, 2023). La transparencia en el uso de IA es esencial para mantener la confianza y la integridad en la investigación científica.

Es crucial que los investigadores reciban capacitación adecuada sobre cómo utilizar ChatGPT y otras herramientas de IA de manera efectiva y ética. Las instituciones académicas deben ofrecer talleres y recursos educativos para ayudar a los investigadores a comprender las capacidades y limitaciones de estas tecnologías (Lund et al., 2023). La educación sobre el uso responsable de la IA puede ayudar a aumentar de manera exponencial sus beneficios en detrimento de los riesgos.

Conclusiones

ChatGPT y Consensus están cambiando la manera en que se redactan los artículos científicos, ofreciendo beneficios significativos en términos de eficiencia y calidad. Sin embargo, su uso debe

ser acompañado de la supervisión humana más rigurosa para asegurar la precisión y evitar problemas éticos. Integrar estas herramientas de manera responsable puede potenciar el trabajo de los investigadores y contribuir a la producción de investigaciones de alta calidad.

Es crucial que los investigadores reciban la capacitación adecuada sobre cómo utilizar ChatGPT, Consensus y otras herramientas de IA de manera efectiva y ética. Las instituciones académicas deben ofrecer talleres, charlas y recursos educativos para ayudar a los investigadores a comprender las capacidades y limitaciones de estas tecnologías emergentes. La educación sobre el uso responsable de la IA puede ayudar a maximizar sus beneficios mientras se mitigan los riesgos.

Referencias

- Alkhaqani, A. (2023). Can ChatGPT help researchers with scientific research writing? *Journal of Medical Research and Reviews*. <https://doi.org/10.5455/jmrr.20230626013424>
- AlZaabi, A., ALAmri, A., Albalushi, H., Aljabri, R., & AAlAbdulsalam, A. (2023). ChatGPT applications in academic research: A review of benefits, concerns, and recommendations. *bioRxiv*. <https://doi.org/10.1101/2023.08.17.553688>
- Balat, A., & Bahsi, İ. (2023). We asked ChatGPT about the co-authorship of artificial intelligence in scientific papers. *European Journal of Therapeutics*. <https://doi.org/10.58600/eurjther1719>
- Castillo-González, W. (2023). The importance of human supervision in the use of ChatGPT as a support tool in scientific writing. *Metaverse Basic and Applied Research*. <https://doi.org/10.56294/mr202329>
- Fatani, B. (2023). ChatGPT for future medical and dental research. *Cureus*, 15. <https://doi.org/10.7759/cureus.37285>
- Huang, J., & Tan, M. (2023). The role of ChatGPT in scientific communication: Writing better scientific review articles. *American Journal of Cancer Research*, 13(4), 1148-1154.
- Kleebayoon, A., & Wiwanitkit, V. (2023). ChatGPT and scientific paper. *Journal of the Korean Association of Oral and Maxillofacial Surgeons*, 49, 239-240. <https://doi.org/10.5125/jkaoms.2023.49.4.239>
- Lee, P., Salim, H., Abdullah, A., & Teo, C. (2023). Use of ChatGPT in medical research and scientific writing. *Malaysian Family Physician: The Official Journal of the Academy of Family Physicians of Malaysia*, 18, 58. <https://doi.org/10.51866/cm0006>
- Lund, B. D., Wang, T., Mannuru, N. R., Nie, B., Shimray, S., & Wang, Z. (2023). ChatGPT and a

new academic reality: Artificial intelligence-written research papers and the ethics of the large language models in scholarly publishing. *Journal of the Association for Information Science and Technology*, 74, 570-581. <https://doi.org/10.1002/asi.24750>

Megawati, R., Listiani, H., Pranoto, N., Akobiarek, M., & S, R. (2023). Role of GPT Chat in writing scientific articles: A systematic literature review. *Jurnal Penelitian Pendidikan IPA*. <https://doi.org/10.29303/jppipa.v9i11.5559>

Osama, M., & Afridi, S. (2023). Chatgpt: A new era in research writing assistance. *JPMA. The Journal of the Pakistan Medical Association*, 73(9), 1929-1930. <https://doi.org/10.47391/jpma.9183>

Rahman, M., Terano, H., Rahman, N., Salamzadeh, A., & Rahaman, S. (2023). ChatGPT and academic research: A review and recommendations based on practical examples. *Journal of Education, Management and Development Studies*. <https://doi.org/10.52631/jemds.v3i1.175>

Shafiee, A. (2023). Matters arising: Authors of research papers must cautiously use ChatGPT for scientific writing. *International Journal of Surgery (London, England)*, 109, 2853-2854. <https://doi.org/10.1097/JS9.0000000000000515>

Asertividad y empatía en la educación para la concientización de las deficiencias académicas

Assertiveness and empathy in education for awareness of academic deficiencies

Iris Carolina Vargas de Carrasquero
Docente en la Facultad de Educación
Universidad Laica VICENTE ROCAFUERTE de Guayaquil
Guayaquil – Ecuador
ivargasc@ulvr.edu.ec
<https://orcid.org/0000-0002-1963-1385>

Resumen

La educación en la actualidad está orientada a tomar en cuenta aspectos psicosociales, desde un enfoque cognitivo que puede beneficiar tanto a los estudiantes como a los educadores, con el objetivo de: Desarrollar estrategias para fomentar la asertividad y la empatía en la educación para la concientización de las deficiencias académicas de los estudiantes. Ahora bien, es necesaria asertividad y empatía, para ayudar a comunicarse de manera efectiva, a resolver conflictos de forma constructiva y mejorar sus habilidades de interacción social como una herramienta fundamental que permite comprender, compartir las emociones. Además de mejorar la conexión entre educadores y estudiantes, lo que a su vez puede contribuir a un ambiente receptivo para el aprendizaje. La investigación se realiza mediante la revisión bibliográfica de la literatura existente sobre la asertividad, la empatía en la educación como habilidades sociales fundamentales que influyen significativamente en el rendimiento académico y su relación con la estimulación cognitiva como parte primordial del camino metodológico dentro de este proceso de enseñanza y aprendizaje. Entre los principales resultados se propone desarrollar habilidades sociales valiosas en la educación, siendo el principal motivador de la conducta psicosocial en los estudiantes. Se recomienda que sean incorporadas en el proceso de enseñanza–aprendizaje para que los docentes puedan crear un ambiente de apoyo, confianza, ayudar a los estudiantes a superar obstáculos, y abordar las deficiencias académicas de manera efectiva y personalizada.

Palabras Clave: Comunicación Interactiva, Educación, Estrategias Educativas.

Abstract

Education today is oriented towards taking into account psychosocial aspects from a cognitive approach that can benefit both students and educators, with the objective of developing strategies to foster assertiveness and empathy in education. These strategies aim to raise awareness of students' academic deficiencies. Assertiveness and empathy are necessary to help communicate effectively,

resolve conflicts constructively, and enhance social interaction skills as fundamental tools that allow for understanding and sharing emotions. Moreover, they improve the connection between educators and students, which, in turn, can contribute to a receptive learning environment. The research is conducted through a bibliographic review of existing literature on assertiveness and empathy in education as fundamental social skills that significantly influence academic performance and their relationship with cognitive stimulation as a primary component of the methodological approach within this teaching and learning process. Among the main results, it is proposed to develop valuable social skills in education, with education being the main motivator of psychosocial behavior in students. It is recommended that these skills be incorporated into the teaching-learning process so that educators can create a supportive and trusting environment, help students overcome obstacles, and address academic deficiencies effectively and personally.

Keywords: Interactive Communication, Education, Educational Strategies.

Introducción

El sistema educativo enfrenta un contexto cambiante y de renovación por lo que amerita adaptarse a las transformaciones, donde el docente y el estudiante debe tener la capacidad y responsabilidad de comunicarse de manera efectiva, a resolver conflictos de manera constructiva y a mejorar sus habilidades de interacción social, según los procesos de cambio para lograr los fines deseados; La asertividad en la educación es un enfoque importante que puede beneficiar tanto a los estudiantes como a los educadores.

Ser asertivo implica expresar tus ideas, necesidades y opiniones de manera clara, directa y respetuosa, sin ser agresivo ni pasivo. Asertividad es un estilo de comunicación mediante el cual una persona es capaz de expresar sus opiniones y hacerse respetar, sin ser agresiva. Es una habilidad social donde se respeta, al mismo tiempo, los derechos de los demás.

Asertividad: Al expresar expectativas claras; los docentes deben comunicar de manera clara y directa sus expectativas sobre el rendimiento académico de los estudiantes. Es importante establecer límites y consecuencias para el incumplimiento de las expectativas y fomentar la autoevaluación; los estudiantes deben aprender a evaluar su propio desempeño y establecer metas realistas.

Empatía: Al conocer las necesidades individuales; los docentes deben conocer las necesidades y circunstancias individuales de cada estudiante para brindar apoyo personalizado. Escuchar activamente; es fundamental escuchar atentamente las inquietudes y preocupaciones de los estudiantes. Validar las emociones; los docentes deben reconocer y validar las emociones de los estudiantes, especialmente cuando enfrentan dificultades académicas.

Se evidencia una relación estrecha entre asertividad y empatía: La empatía como la capacidad de *ponerse en el lugar de otra persona*, es decir, reconocer los sentimientos de los demás como propios y actuar con consideración hacia quienes le rodean. La empatía es una característica muy importante de la inteligencia emocional y muchas veces está directamente relacionada con la asertividad. Esto se debe a que para afirmarse es necesario cultivar la empatía. Así, la empatía es un canal desde el exterior hacia el propio procesamiento emocional.

En relación con la concienciación de la deficiencia académica, es fundamental que los educadores y los estudiantes sean conscientes de las áreas en las que un estudiante puede necesitar apoyo adicional. La concienciación de la deficiencia académica implica identificar las áreas de debilidad académica de un estudiante y tomar medidas para abordar esas deficiencias a través de estrategias de enseñanza adaptadas, apoyo individualizado, tutoría u otros recursos educativos.

Que si se miran a sí mismos objetivamente, se darán cuenta de que no son infinitamente sabios, maduros, capaces o inteligentes, de la misma manera las carencias y aspectos mejorables, reconociendo sus habilidades y fortalezas. Carecen de claridad de propósito en algunas áreas, son inconsistentes en otras, a veces no actúan de manera organizada y, en algunos casos, actúan de manera irresponsable.

Por otro lado, se ha vivido en una sociedad que tiene una cultura particular como parte de un sistema educativo que intenta utilizar conocimiento acumulado para funcionar dentro de esa sociedad. Si bien las dificultades como estudiantes ciertamente están influenciadas por una variedad de factores, incluidos problemas personales, familiares, sociales y el propio sistema educativo, puede intervenir y provocar cambios.

Desde este contexto, dentro del Ministerio de Educación del Ecuador ha surgido una revolución educativa, donde se han comenzado aplicar desde el 2016 estándar de calidad ajustándose a un nuevo currículo para educación general básica y bachillerato, donde estarán en la capacidad de desarrollar conocimientos, habilidades y actitudes en situaciones y contextos diferentes para la resolución de problemas; dentro de la Ley Orgánica de Educación Intercultural (LOEI) garantiza el derecho a la educación y determina los principios y fines generales que orientan la educación ecuatoriana en el marco del Buen Vivir, la interculturalidad y la plurinacionalidad. Asimismo, en el artículo 37, numeral 4 del Código de la Niñez y Adolescencia (2003) se establece que el Estado es garante del acceso efectivo, para lo cual se desarrollarán programas y proyectos flexibles y abiertos, adecuados a las necesidades culturales de los educandos.

Es necesario tomar conciencia de la importancia de la calidad académica y conocer los factores que

lo favorecen para intervenir en forma adecuada en la vida del ser humano. La acción educativa inicial involucra a la familia y a la comunidad, siendo uno de sus objetivos la orientación y capacitación a los padres para favorecer el desarrollo pleno de los ciudadanos, aptos para abordar con éxito los problemas de las sociedades en las que conviven y han de ser criados en una atmósfera de afecto y cuidado, con adultos, padres y docentes que les brinden relaciones cálidas y seguras.

Por consiguiente, es importante promover un ambiente educativo en el que los estudiantes se sientan seguros para expresar sus necesidades y preocupaciones, y en el que los educadores estén dispuestos a brindar el apoyo necesario para ayudar a los estudiantes a superar sus desafíos académicos. La combinación de asertividad y concienciación de la deficiencia académica puede contribuir a crear un entorno educativo inclusivo y de apoyo que fomente el aprendizaje y el desarrollo integral de todos los estudiantes.

De allí que, se consideren en los entornos educativos, asertividad y empatía como importantes para concienciar a los estudiantes sobre la comunicación respetuosa, clara y honesta. Esto ayuda a crear un ambiente escolar positivo, evitar conflictos, mejorar las relaciones y desarrollar habilidades sociales que son necesarias para el bienestar de los estudiantes.

Cuando los docentes son capaces de incorporar asertividad en su vida diaria, se convierte también en una experiencia de aprendizaje para los estudiantes, donde aprenden a comunicarse con respeto y respetar las opiniones de los demás. La pedagogía asertiva tiene como objetivo desarrollar las habilidades sociales de los estudiantes y crear un entorno que promueva la autoestima, el respeto, los límites y la capacidad de expresar opiniones e ideas sin dañar a los demás. Establecer límites claros, mejora tu comunicación con los demás y te ayuda a respetar tus propios derechos y los derechos de los demás.

A partir del 2007, se han elaborado diferentes programas con orientaciones metodológicas y de evaluación cualitativa, que guiarán a los docentes en el proceso de enseñanza-aprendizaje, en documentos curriculares adaptados que hacen de la educación un proceso cognitivo. Pero a pesar de que se han desarrollado fundamentos para lograr un idóneo plan curricular basándose en objetivos generales, se ha observado que las instituciones educativas se han alejado de la propuesta esencial del Referente, evidenciándose una heterogeneidad de aprendizajes propuestos en cada currículo publicado; donde cada uno respondía a distintas exigencias y diferentes expectativas que podían afectar la equidad e igualdad de oportunidades.

Es allí donde; la asertividad y empatía en la educación no solo deben abordarse a nivel organizacional de la educación, sino que también debe extenderse más allá de toda la comunidad

educativa, convirtiendo a los docentes en modelos de conducta asertiva que ayude a mejorar las relaciones interpersonales, promueve el trabajo en equipo y promueve la autoestima y el respeto. Por lo tanto, crear un ambiente donde se desarrollen las habilidades sociales de los estudiantes, tanto con los demás como con ellos mismos. Este es un desafío que debe extenderse más allá de toda la comunidad educativa, incluidos docentes, estudiantes, padres y administradores. Todos deben trabajar juntos para fomentar una comunicación efectiva y respetuosa. Los nuevos métodos de enseñanza deben adaptarse a los tiempos y responder a los cambios del entorno profesional y tecnológico con fines de desarrollo personal y académico.

De tal manera, el docente debe estar presto a estos nuevos cambios para brindar estrategias motivadoras y variadas, que ayuden al mejor desenvolvimiento dentro de los ambientes de aprendizaje, aumentar la autoestima de los estudiantes, reconocer sus habilidades y comunicarse de manera efectiva. La comunicación asertiva contribuye a la educación integral del estudiante y es una de las habilidades en el campo de las habilidades sociales.

Los docentes asertivos son capaces de hacer valer sus derechos sin ser manipulados ni manipulados. Saben decir no, exigir, ser asertivo, responder a las críticas y expresar adecuadamente sus sentimientos. La proactividad personal en la formación docente actual es fundamental para la comunicación efectiva y el desarrollo integral de los estudiantes.

Al respecto, la estimulación cognitiva, según Leiva (2020); es un proceso cognitivo en el que se consideran los conocimientos de aprendizaje y enseñanza de los estudiantes, en el que las capacidades cognitivas estructuran un programa de entrenamiento cognitivo generando un rendimiento académico. Por lo que se genera una intervención integral de factores como la afectividad, así como la conductual, permitiendo que exista un estímulo propiamente dicho de las capacidades de las personas, ya que se busca mejorar la autosuficiencia y la autoestima.

Cabe destacar, que es muy importante saber qué, la primera característica que debemos considerar es que la asertividad se puede observar dentro de las relaciones sociales y personales. Algunas personas se comunican de forma activa y otras incluso de forma pasiva, pero la clave de las habilidades sociales es comunicarse con empatía.

Por lo antes planteado, los docentes deben de desarrollar estrategias didácticas que fomenten aprendizajes significativos. Ausubel (1963) indica que el aprendizaje significativo se desarrolla cuando el estudiante, es partícipe y responsable de su propio conocimiento, basándose en conocimientos previos y relacionándose con los conocimientos nuevos adquiridos, esta relación establece una conexión y es así cómo se forma el nuevo conocimiento.

Se debe mantener el esfuerzo por integrar asertividad y empatía como una habilidad que se puede aprender y entrenar, ya que no es una característica innata que solo poseen ciertas personas. Alguien asertivo es capaz de expresar sus opiniones y derechos y de hacerse respetar. Es por ello que, analizar la empatía y su influencia en las relaciones interpersonales, se consideran las condiciones que acompañan a dicho proceso, permitiendo la posibilidad de dar respuestas que favorezcan los procesos comunicativos entre todos y cada uno de los actores involucrados en ellos.

De lo anteriormente expuesto se puede inferir que la asertividad y empatía en la educación les permite la concientización de las deficiencias académicas y puede coadyuvar al impúber con un aprendizaje integral que le permita desarrollar competencias para desenvolverse dentro de la sociedad donde vive, por lo tanto, es necesario transformar la práctica pedagógica, mediante un modelo curricular innovador, flexible que sea capaz de contribuir en el desarrollo de un aprendizaje de calidad bajo un clima armónico de trabajo en el aula, además, se cuente con recursos didácticos y equipamiento que promuevan la proactividad en el quehacer educativo tanto del docente como de los estudiantes.

En la carrera de Educación de la Universidad Laica VICENTE ROCAFUERTE en Guayaquil se evidencia que, es necesaria la asertividad y empatía, para ayudar a comunicarse de manera efectiva, a resolver conflictos de manera constructiva y a mejorar sus habilidades de interacción social y empatía como una habilidad fundamental en la educación que permite a los educadores y estudiantes comprender y compartir las emociones y sentimientos de los demás.

Por lo anteriormente descrito, el docente debe ser asertivo y empático durante el proceso de enseñanza – aprendizaje, ya que solo no debe abarcar el desarrollo de contenidos de aprendizajes, sino también desarrollar competencias socio afectivas que pueden convertirse en eje transversal del currículo, logrando así un aprendizaje no solo en el aula sino para la vida. Ahora bien, la empatía está relacionada con el estudio de la conducta humana, y ha sido analizada desde el ámbito de la psicopatología (Letourneau, 1981) y en el de la conducta prosocial (Coke, Batson y McDavis, 1978), desde hace mucho tiempo han sido numerosos los estudios de la capacidad humana en practicar la empatía, lo que conllevado diferentes confrontaciones teóricas.

En ese orden de ideas, la asertividad y empatía coadyuvará a desarrollar estrategias para fomentar la asertividad y la empatía en la educación. Para la concientización de las deficiencias académicas de los estudiantes, donde la planificación sirva de acción para que los docentes puedan ser capaces de participar en los procesos de transformación social, logrando con ello, que los estudiantes a partir de sus experiencias previas, puedan desarrollar aprendizajes significativos, que le permitan interpretar

a su modo la realidad y no sienta la educación desligada de su mundo actual.

Metodología

El presente estudio trató de descifrar como se puede utilizar estrategias de asertividad y empatía en la educación como habilidades sociales fundamentales que influyen significativamente en el rendimiento académico como parte primordial del camino metodológico mediante la revisión bibliográfica de la literatura existente sobre la asertividad, la empatía en la educación como habilidades sociales fundamentales que influyen significativamente en el rendimiento académico y su relación con la estimulación cognitiva como parte primordial del camino metodológico dentro de este proceso de enseñanza y aprendizaje.

Resultados y Discusión

La empatía, el enfoque cognitivo *versus* el enfoque afectivo

En este sentido, uno de los precursores del estudio de la empatía desde el enfoque cognitivo es Köhler (citado en Davis, 1996) que indica que la empatía es la comprensión de los sentimientos de los otros, asimismo, años más tarde, Mead (1934) continúa con esta misma concepción, pero añadiendo que adoptar la perspectiva del otro es una forma de comprender sus sentimientos. Por otra parte, en el año 1947, Fenichel (citado en Davis, 1996) se refiere a la empatía como identificarse con el otro, noción que será retomada más tarde por algunas perspectivas más situacionales (Igartua & Páez, 1998). Desde esta perspectiva de pensamiento, Hogan (1969) conceptualizó la empatía como el intento de comprender y entender lo que pasa por la mente de los demás, es decir, la percepción que el propio ser tiene que llevar a cabo sobre los cambios mentales del otro.

Por tanto, para Hogan la empatía sería una capacidad meta-representativa, encontrando apoyo en algunos estudios recientes; como, por ejemplo, las personas con síndrome autista muestran una deficiencia en teoría de la mente y también en empatía (Sharmay et al., 2004; Elliot et al., 2006).

Los estudios sobre la visión cognitiva de la empatía refieren al que el ser humano debe *imaginarse a sí mismo en una situación e imaginarse al otro en una misma situación*, por lo cual, Stotland (1969) empezó a realizar estudios, encontrando que en el primer conjunto de instrucciones las personas podían llegar a sentir ansiedad, y no ocurría lo mismo en el segundo, posteriormente, Davis (1996) refiriendo al mismo estudio, concluyó que los sujetos que tendían a puntuar más alto en adopción de perspectiva puntuaron más alto en la condición imaginarse al otro. Richardson y

Malloy (1994) demostraron datos que indican que el componente cognitivo de la empatía, se relaciona inversamente con el nivel de agresividad.

De los autores mencionados precedentemente, todos concluyen que la visión cognitiva de la empatía, está fundamentalmente en la adopción cognitiva del otro. Esta realidad es explicada por Gallagher y Frith (2003) que se refieren a la habilidad de explicar y predecir el comportamiento de uno mismo y de los demás, atribuyéndose estados mentales independientes, tales como creencias, deseos, emociones o intenciones. A finales de los años 60, comenzó a consolidarse la teoría de los estados emocionales positivos como un aspecto a incluir en el concepto de empatía, estudiado recientemente por Royzman y Rozin (2006) con el término *symhedonia*, por último, tenemos la propuesta de Batson (1991) quien entiende la empatía como una emoción vicaria congruente con el estado emocional del otro, es decir, como sentimientos de interés y compasión reflejados hacia el otro, estando consciente del sufrimiento de este.

Asertividad y empatía como estrategia

Sin duda, la empatía como estrategia de estimulación se ha convertido en una herramienta sumamente poderosa para educadores, psicólogos, sociólogos e investigadores de la rama; sobre todo en casos de agresividad, baja autoestima, inconvenientes en cuanto a habilidades sociales se refiere, ya que, dentro de los recintos educativos, se han diseñado programas de alfabetización emocional que buscan minimizar y hasta erradicar los altos índices de violencia, se debe tener en cuenta, que el aprendizaje de las habilidades emocionales empieza en casa y los niños entran en el sistema educativo con diferentes niveles emocionales, por esta razón, el docente se enfrenta no solo a enseñar; sino, en muchos casos, a transformar las capacidades emocionales o las deficiencias afectivas de sus escolares.

Si bien es cierto, que en el ámbito educativo, se le ha permitido al educando y al docente encarar situaciones adversas y darles solución de una manera muy grata, no, es menos cierto, que los problemas de hiperactividad por parte de los estudiantes son comunes desde la niñez, debido a un proceso de maduración cerebral, en su proceso biológico, donde este, tiene relación con su conducta, es por ello su importancia, es aquí, donde la neurociencia, nos brinda conocimiento más profundo en el funcionamiento del cerebro, e informaciones de su alcance, demanda y sus limitaciones, para así poder lograr estrategias efectivas en lo conductual y emocional, el cual potencie el desarrollo de la inteligencia emocional.

En este sentido, los estudios neuropsicológicos de las regiones cerebrales relacionados con la empatía aún son muy escasos, y no se ha tomado en cuenta la importancia del estudio para entender

qué procesos están implicados en la experiencia empática. Finalmente, es importante realizar un esfuerzo para integrar las perspectivas de la empatía, ya que se trata de construir conocimientos, en base, a la realidad del individuo, donde este, estimule su emocionalidad, logrando así avances en su autocontrol, a la hora de una acción o reacción emocional, de manera de lograr un equilibrio, entre la emoción y la racionalidad, permitiendo que este, puede servir, como herramienta elemental, para la salud mental, de cada, individuo, en especial de nuestros estudiantes, para así, empoderarse ante la vida, convirtiéndolos en personas mucho más preparadas que se permita la concientización de las deficiencias académicas para lidiar con el día a día, su futuro y su entorno.

La estimulación cognitiva desde lo educativo

Las discusiones pedagógicas se han tornado más fuerte cuando los estudios neurológicos más recientes dejaron entrever la importancia e influencia que tienen las emociones frente al aprendizaje, estos aportes científicos y el papel que ha tomado la neurociencia en este siglo XXI, dando respuesta a muchos mitos con respecto al aprendizaje y la conducta, una de ellas, como el cerebro, tiene mucha relación con nuestra conducta y como esta se ve afectado durante el desarrollo o madurez cerebral dado la importante que se debe tomar en cuenta, principalmente en la niñez, especialmente en las etapas sucesivas de la educación, ya que estos periodos son más pronunciados, de cambios y toma de decisiones, este aporte científico nos permite ser más eficaz al momento de implementar estrategia de asertividad y empatía en la educación que permitan la concientización de las deficiencias académicas, tomando en cuenta el contexto. Para que estos cambios no sean tan drásticos es necesario promover oportunidades de aprendizaje, estimulando la exploración en ambientes ricos y diversos, con calidez, afecto e interacciones positivas.

Desde esta perspectiva, el docente, debe ser un profesional con características especiales que le permitan integrarse a su acción didáctica con afectividad mediando aprendizajes, por lo que el éxito de las actividades pedagógicas depende del alto grado de capacidad del docente, por ello es necesario que tenga una formación que la lleve a fortalecer el desarrollo de las potencialidades que permitan la concientización de las deficiencias académicas, ubicándose en la comprensión y significación como factores fundamentales del aprendizaje, aunado a un acompañamiento pedagógico en función de orientar y apoyar la praxis educativa, dado, que el bienestar durante las etapas de la vida escolar no solo facilitará sus procesos de aprendizaje, sino que también favorecerá la construcción de una trayectoria saludable del desarrollo personal.

De ahí que, el docente mediante estrategias de asertividad y empatía que permitan la concientización de las deficiencias académicas, fortalezca los procesos afectivos del estudiante al

propiciar un ambiente confiable, seguro y cordial en la que pueda compartir experiencia con sus compañeros y docentes procurando la posibilidad de aprender con los otros, y así en la toma de decisiones pueda resolver problemas, ya que contribuirá en fortalecer, fomentar la confianza y la seguridad ayudando al desarrollo de nuevas capacidades.

Del mismo modo, esta experiencia de asertividad y empatía ayuda a desarrollar la inteligencia orientada a fortalecer las potencialidades físicas, psicológicas e intelectuales, por ello, es importante que la educación les brinde oportunidades que favorezcan la concientización de las deficiencias académicas a través del fortalecimiento de los sentidos, emociones, afectividad. Es necesario considerar que, la educación es la célula madre de la sociedad donde se puede concretar un sistema educativo eficaz que sea capaz de lograr construir un ciudadano con plena soberanía cognitiva que entienda que la única herramienta imperecedera para obtener el conocimiento es la educación.

Conclusiones y Recomendaciones

Los estudios realizados con relación al desarrollo de estrategias de asertividad y la empatía en la educación son pilares fundamentales para abordar las deficiencias académicas, ya que promueven la comunicación respetuosa, la resolución constructiva de conflictos y el desarrollo de habilidades sociales. La capacidad de expresar ideas con claridad y el entendimiento de las necesidades individuales son cruciales para crear un ambiente educativo inclusivo y de apoyo.

La combinación de asertividad, empatía y concienciación de las deficiencias académicas, pueden marcar la diferencia en el rendimiento educativo y el desarrollo integral de los estudiantes en la carrera de Psicopedagogía en la Facultad de Educación de la Universidad Laica Vicente Rocafuerte en Guayaquil.

Referencias

- Batson, C., Lishner, D., Cook, J., & Sawyer, S. (2005). Similarity and nurturance: Two possible sources of empathy for strangers. *Basic and Applied Social Psychology*, 27(1), 15-25.
- Caballo, V. (1983). Asertividad: Definiciones y dimensiones. *Studies in Psychology*, 4(13), 51-62. <https://doi.org/10.1080/02109395.1983.10821343>
- Chlopan, B., McCain, M., Carbonell, J., & Hagen, R. (1985). Empathy: Review of available measures. *Journal of Personality and Social Psychology*, 48(3), 635-653.
- Coke, J., Batson, C., & McDavis, K. (1978). Empathetic mediation of helping: A two-stage model. *Journal of Personality and Social Psychology*, 36, 752-766.

- Davis, M. (1996). *Empathy: A social psychological approach*. Westview Press.
- Eisenberg, N., & Fabes, R. A. (1990). Empathy: Conceptualization, measurement, and relation to prosocial behavior. *Motivation and Emotion*, 14, 131-149.
- Fernández-Berrocal, P., & Extremera, N. (2006). Emotional intelligence: A theoretical and empirical review of its first 15 years of history. *Psicothema*, 18(suplemento), 7-12.
- Fernández-Pinto, I., López-Pérez, B., & Márquez, M. (2008). Empatía: Medidas, teorías y aplicaciones en revisión. *Anales de Psicología*, 24(2), 284-298. <https://tinyurl.com/bytcbjpr>
- Leiva, L., & Zuleta, L. (s.f.). Desarrollo cognitivo en la etapa preescolar y escolar. *Estudio de Psicología*. Universidad Cooperativa de Colombia.
- Mayer, O. (1996). *La asertividad: Expresión de una sana autoestima*. Desclée de Brouwer.
- Pradas, C. (2024, mayo 8). Psicología cognitiva. Habilidades cognitivas: Qué son, tipos, lista y ejemplos. *Psicología Online*. <https://tinyurl.com/msfnksfm>
- Rodríguez, A. (2024, enero 23). [Documento sobre educación]. Universidad Autónoma de Madrid. <https://tinyurl.com/29n45pz8>
- Salovey, P., & Mayer, J. D. (1990). Emotional intelligence. *Imagination, Cognition and Personality*, 9, 185-211. <https://www.revistadepsicologiayeducacion.es/pdf/4.pdf>

El rol del docente en la formación integral de los estudiantes durante el proceso educativo pre profesional

The role of the teacher in the comprehensive training of students during the pre-professional educational process

Leonor Georgina Pazmiño Robles
Docente en la Facultad de Ciencias Sociales y Derecho
Universidad Laica VICENTE ROCAFUERTE Guayaquil
Guayaquil- Ecuador
lpazminor@ulvr.edu.ec
<https://orcid.org/0000-0002-5453-7933>

Dora Alexandra Poveda Garcés
Universidad Cesar Vallejo
Piura-Perú
alexandrapovedagarces@hotmail.com
<https://orcid.org/0000-0003-1366-3172>

Resumen

La formación educativa en el nivel superior es esencial para generar buenos profesionales, el hombre debe educarse tanto en conocimientos, como en actitudes positivas a través de una formación integral. Fomentar valores éticos y humanísticos esenciales para convivir en sociedad. Durante el proceso académico, se presentan factores que deben considerarse al planificar y coordinar acciones para mejorar la calidad educativa. El objetivo del estudio es reconocer la importancia del rol docente en la formación integral de los estudiantes durante la continuidad del proceso educativo, con la promoción del buen comportamiento para generar profesionales comprometidos en mejorar la situación del país. La metodología aplicada en la investigación, incluye una revisión bibliográfica, obtenida en Redalyc, Scielo, relacionados con el tema. Se concluye que el docente tiene un rol fundamental durante el proceso formativo en todos los niveles de educación, tanto al orientar las actividades académicas como al impulsar el desarrollo de los valores éticos y morales.

Palabras claves: Docente, Educación, Ética, Profesionales.

Abstract

Educational training at the higher level is essential to generate good professionals; man must educate himself in both knowledge and positive attitudes through comprehensive training. Promote ethical and humanistic values essential for living in society. During the academic process, factors arise that must be considered when planning and coordinating actions to improve educational

quality. The objective of the study is to recognize the importance of the teaching role in the comprehensive training of students during the continuity of the educational process, with the promotion of good behavior to generate professionals committed to improving the situation of the country. The methodology applied in the research includes a bibliographic review, obtained in Redalyc, Scielo, related to the topic. It is concluded that the teacher has a fundamental role during the training process at all levels of education, both by guiding academic activities and by promoting the development of ethical and moral values.

Keyword: Teacher, Education, Ethics, Professionals.

Introducción

La formación integral de los estudiantes, es un proceso dinámico complejo que se da a lo largo de la vida de los ciudadanos, este proceso implica un trabajo que parte desde la organización de los contenidos académicos, que enriquecen el conocimiento, hasta la generación de un pensamiento crítico y ético, involucrando la concientización del ser sobre aspectos relacionados con valores que sostienen a la sociedad, discernir entre el bien y el mal, inculcar en los estudiantes valores, principios fundamentales que constituyan los pilares de una sociedad justa, equitativa y respetuosa de los derechos de todos, en la que se pueda convivir con libertad, paz respeto y armonía. La dinámica del mundo actual demanda cambios estructurales que permitan el resurgir de un nuevo ciudadano, el cual posee exigencias formativas que sitúan al docente en un rol de gran responsabilidad para generar impactos a través de su acción educativa. (Ruiz & Danielli, 2024).

En este sentido, el docente tiene un rol preponderante, ya que es el orientador y facilitador de la interacción generada entre las Instituciones formadoras y los educandos. Por lo tanto, es imprescindible que se reflexione profundamente, la importancia de un eficiente desempeño integrador, para que los educandos puedan adquirir competencias útiles para enfrentar situaciones de acuerdo a su realidad y a sus características particulares. Promover el buen comportamiento y mejores actitudes para convivir en sociedad se ha convertido en una necesidad para mantener orden y buenas relaciones entre los individuos, para ello educarse tanto en conocimientos, como en comportamientos es primordial. La educación inicia en el seno de la familia, la cual es considerada como la célula primordial de la sociedad, pues a partir de ella se generan los grupos sociales que constituyen el entorno social primario en el que se desenvuelven los ciudadanos, por lo tanto, es un imperativo impulsar mejores hábitos sociales desde la misma, además se complementa fortaleciendo la formación en cada uno de los niveles educativos. Partiendo de esta premisa se puede ir creando la sociedad que necesita el país, para combatir situaciones negativas, que se

evidencian en situaciones de irrespeto en todos los niveles de la sociedad, los mismos que generan inseguridad e irrumpen en la paz y la tranquilidad de la ciudadanía en todo el país. El objetivo del presente estudio es reconocer la importancia del rol del docente en la formación integral de los estudiantes durante la continuidad del proceso educativo mediante la promoción del buen comportamiento para generar profesionales comprometidos con mejorar la situación del país. La metodología en la presente investigación, es una revisión bibliográfica obtenida en fuentes confiables de especialistas, de bases de datos Redalyc, SciElo, por estar relacionados con el tema.

Desarrollo

Los estudiantes en su trayectoria universitaria experimentan cambios, la transición entre el nivel medio superior y superior, es un proceso adaptativo complejo. El principal problema de los estudiantes es que algunos no cuentan con ofertas educativas acordes a sus aspiraciones, el acceso a determinadas carreras profesionales es limitado y a pesar de que cuentan con herramientas tecnológicas, una oferta educativa amplia y acceso a diferentes tipos de becas, no garantizan el éxito final (Chong, 2017).

En el mundo actual, desde las instituciones de educación se busca fortalecer el sistema, proporcionando esquemas y valores que aseguren la estabilidad social en todos los niveles de aprendizaje para mejorar la formación del ser humano. Existen múltiples falencias en el desarrollo de valores en América Latina y en muchos países en vías de desarrollo que generan inseguridad, desencanto, frustración, inconformidad, que terminan haciendo daño a la sociedad. Para cubrir estas falencias, se necesita incrementar la capacidad de recepción de estudiantes en todos los niveles de la educación (Guadagni, 2016).

En Ecuador

En el contexto actual en el Ecuador, se han producido situaciones que se riñen con los preceptos de justicia de equidad de ética, en áreas primordiales y estratégicas como la de economía, jurisprudencia, salud, energéticas, de Ingeniería de la construcción entre otras.

El país ha observado con asombro las evidencias de casos de corrupción, que están siendo juzgados en los tribunales judiciales, y en los cuales se observa la participación de profesionales de áreas de justicia, de economía, y de áreas de política que nunca antes se podía pensar, evidenciando tristemente los grandes vacíos axiológicos que tienen dichos profesionales, dando un pésimo ejemplo a las futuras generaciones. Esta situación permite verificar que se requiere fortalecer en forma urgente la formación académica, para generar personas honestas, tan necesarias en la administración pública. Se requiere de personas que reconozcan su responsabilidad social, ante la

designación de un cargo que le permita manejar los fondos públicos que están encaminados a brindar los recursos necesarios para realizar las obras que tanto quiere la población de un país.

Existen grandes problemas en Ecuador sobre diversos ámbitos que involucran áreas como la salud de los ciudadanos de un país que está directamente relacionada con la generación de producción, de riqueza. Es un imperativo que esta área sea manejada de forma eficiente, y que mientras más trabajadores estén saludables mayor será su aporte en el trabajo y generará mejoras en la economía.

Pero las necesidades de un país son muchas y variadas, de tal manera que áreas como la salud en todas sus especialidades, son profesiones estratégicas que tienen la misión de cuidar y proteger además de restaurar la salud de los ciudadanos, en base a esta reflexión se puede deducir la importancia de generar buenos profesionales, que además trabajen en prevención de enfermedades, que realicen una buena gestión de los recursos logísticos y financieros en esta área por otro lado que se reconoce también es primordial el respeto a la vida y que todo ciudadano merece un trato digno como se indica en la Constitución de la República.

Lamentablemente, la burocracia ha invadido el sistema de salud y existen frecuentes quejas de los pacientes sobre la calidad de atención, la falta de empatía, humanismo e insensibilidad de los profesionales sanitarios, sin que nadie haga algo por cambiar esa situación. Resulta inexplicable e inaceptable la falta de valores como la empatía.

Conocer los posibles factores que inciden en las falencias detectadas alrededor del rendimiento académico en estudiantes universitarios permitiría al menos, entre otros, predecir posibles resultados académicos y poder hacer un análisis sobre su incidencia en la calidad educativa para la toma de decisiones en esta materia.

Factores familiares-económico-sociales

El medio familiar es el apoyo que genera mayor integración social, e implica mejores resultados en la formación académica. La familia es la célula primordial de toda sociedad, donde surgen situaciones como los bajos ingresos de las familias por desempleo o subempleo que generan inconvenientes y afectan la asistencia estudiantil, se necesita apoyar a los estudiantes en sus anhelos para que logren sus metas y obtengan un título profesional, esto siempre será una buena inversión para cualquier país.

Es importante recordar que a los profesionales siempre se les abren más puertas y pueden aspirar a salarios más altos y a mejores condiciones de vida, alejándolos de situaciones de riesgo, que traen progreso a sus hogares e indirectamente a sus familias y a la sociedad.

La educación es un factor de gran relevancia dentro del desempeño económico, político, social y cultural de una sociedad. Como dice el libro del Banco de la República (2014) Educación y

desarrollo regional en Colombia: “Invertir en educación permite aumentar los salarios, favorece la movilidad social, reduce la desigualdad y tiene efectos disuasivos sobre la criminalidad y el embarazo adolescente” (Sánchez & Otero, 2014).

Misas (2004) advierte de un fenómeno de discriminación en contra de los estudiantes provenientes de las capas con menores niveles de escolarización y que se da incluso en los países desarrollados. Por ejemplo, en Francia, un país con educación básica obligatoria, gratuita y generalizada y con un sistema universitario igualmente gratuito y abierto a todos aquellos que han terminado el bachillerato, se presenta una desigualdad de oportunidades para acceder a la enseñanza más calificada.

En este contexto, no conectar adecuadamente con brindar motivación a los estudiantes genera abandono de las aulas y de las diversas carreras profesionales. Este es uno de los problemas que aborda la mayoría de las instituciones de educación superior de toda Latinoamérica y uno de los menos estudiados” (UNESCO-IESALC, 2005).

Factores académicos

Las autoridades en coordinación con las instituciones educativas y la participación activa de los docentes tienen la capacidad de reestructurar el diseño, la planeación y la ejecución de programas educativos considerando tanto en lo axiológico como en lo académico para la formación de buenos ciudadanos. El proceso de aprendizaje es multifactorial e involucra diversas variables, entre las cuales la práctica docente, tipo de asignatura, entorno familiar, apoyo institucional, motivación, tienen un papel decisivo. (Rodríguez & Madrigal, 2016). En el aprendizaje se utilizan estrategias y herramientas pedagógicas para que el ser humano esté motivado para aprender ya que necesita, no solo tener la disponibilidad, sino también motivación. (Jiménez, 2022).

Los docentes deben orientar sus actividades académicas al desarrollo de capacidades y destrezas con una visión holística, humanista, reflexiva, ética, objetiva y crítica para que puedan identificar los problemas presentes en la sociedad y propongan soluciones posibles.

Las autoridades de educación deben dar relevancia a diseñar políticas que mejoren las metodologías ya utilizadas y la calidad del sistema educativo (Villarruel-Meythaler et al., 2020).

Con este contexto es primordial que los diferentes departamentos y gestoría articulen el andamiaje de acciones en bienestar de los estudiantes, para evitar tanto el bajo desempeño académico como la deserción estudiantil, que puede llevarlos a situaciones negativas, ya sean relacionadas con la violencia o la adquisición de hábitos no saludables, como el consumo de sustancias prohibidas que perjudican a la salud y a su discernimiento entre el bien y el mal, afectando el comportamiento de las personas y generando actitudes relacionadas a la delincuencia, situaciones que podrían

prevenirse al darle a los ciudadanos mejores oportunidades de educación y progreso.

El rol del docente en la educación

El docente es el orientador y guía del proceso educativo desde la etapa de ingreso en los primeros niveles educativos hasta la finalización de las carreras profesionales en las Instituciones de Educación Superior. La búsqueda del conocimiento es una premisa basada en el principio de la filosofía. En el nuevo siglo se sigue discutiendo la mejor manera de lograr que los estudiantes se conviertan en protagonistas de los cambios que se están produciendo en el mundo. Se aspira a que los estudiantes no solo sean simples observadores, sino que se involucren con propuestas teóricas y en investigaciones que ayuden a incrementar el conocimiento. El papel del docente en la formación y motivación de estudiantes en las instituciones de educación superior (IES) resulta un componente primordial a la hora de impulsar el desarrollo académico, ya que este dará las primeras instrucciones que orienten y establezcan los vínculos necesarios para que el estudiante asuma el compromiso social y moral, para ello los aspirantes a profesionales en todas las áreas de estudio deben ser motivados a participar en proyectos de investigación que ayuden a solucionar los problemas de la sociedad (Vallejo, 2020).

Si bien es cierto que todos los niveles educativos son importantes, desde los iniciales hasta los niveles de educación superior, existen situaciones de transición que suelen ser puntos críticos en los cuales los estudiantes pueden ser vulnerables a influencias y factores determinantes en sus vidas. Durante el proceso de transición del colegio a la Educación Superior, los estudiantes deben adaptarse a las exigencias que demandan los horarios de estudio y las asignaturas que deben aprobar durante la formación académica.

El enfoque educativo integral

Un enfoque holístico con una educación integral surge como un paradigma educativo que busca nutrir todas las dimensiones de las personas, reconociendo la interconexión entre el intelecto enriquecido con conocimientos, la emocionalidad, la salud física y el desarrollo ético enfocado al respeto a los valores y a la dignidad humana. La profesión del docente incluye competencias que deben aprenderse y transmitirse (Salinas-González, 2020).

La educación universitaria es esencial para generar buenos profesionales, la formación educativa superior debe ser integral, es decir debe incluir además de los contenidos teóricos pertinentes, también la inclusión de valores profesionales y humanísticos que servirán para mejorar su desempeño en el ejercicio de su carrera. Tomás et al. (2022) consideran que las habilidades comunicativas del docente son esenciales, ya que incluyen la capacidad de motivar y orientar al estudiante durante sus procesos de aprendizaje.

El docente, como parte de los sistemas educativos en la sociedad, es la célula primordial del tejido educativo, por esta razón debe inculcar normas educativas a sus estudiantes, para generar un ambiente de respeto y cordialidad entre las personas, lo cual genera mejores entornos ciudadanos. Un profesor debe reconocer si existen dificultades en el aprendizaje, así como los procedimientos para aprender de la mejor manera y los objetivos que espera lograr y de los criterios e instrumentos que utilizará (Cárdenas, 2017). Actualmente, el docente debe saber que cada estudiante aprende de acuerdo con sus motivaciones, su grado de desarrollo cognitivo-académico y su estilo de aprendizaje.

Conclusión

El docente tiene un rol fundamental durante el proceso formativo en todos los niveles de formación, tanto al orientar las actividades académicas como el desarrollo de los valores.

El apoyo de los docentes es un factor determinante en el desarrollo de las capacidades de los estudiantes para enfrentar los problemas de la sociedad con una visión integral.

Las autoridades de educación deben evaluar y analizar los factores que afectan al desempeño académico de los estudiantes, para diseñar políticas que mejoren sus expectativas, eviten la deserción y promuevan la adherencia educativa para que cumplan sus anhelos de obtener un título de tercer nivel, forjando una nueva generación de ciudadanos que aporten soluciones que mejoren el clima social y económico del país.

Siempre será importante mejorar las mallas curriculares incluyendo contenidos y asignaturas obligatorias que promuevan mejores comportamientos y valores con situaciones vivenciales más que teóricas.

Los docentes, como parte integral de las Instituciones educativas, juegan un papel fundamental y aportan en solucionar situaciones de conflicto, mediante una gestión adecuada y coherente a través de una mejor comunicación, brindando acompañamiento y orientación para forjar una formación integral, con fuertes cimientos enriquecidos con valores éticos generando profesionales honestos que amen a su patria y se sientan honrados de servir a su país.

Referencias

- Cárdenas, J. (2017). Relación entre las estrategias de aprendizaje y rendimiento académico. *IISUE*, 115-135.
- Chong González, E. G. (2017). Factores que inciden en el rendimiento académico de los estudiantes de la Universidad Politécnica del Valle de Toluca. *Revista Latinoamericana de Estudios*

- Educativos (México)*, XLVII(1), 91-108. <https://doi.org/10.48102/rlee.2017.47.1.159>
- Garbanzo Vargas, G. M. (2007). Factores asociados al rendimiento académico en estudiantes universitarios, una reflexión desde la calidad de la educación superior pública. *Revista Educación*, 31(1), 43-63. <https://www.redalyc.org/pdf/440/44031103.pdf>
- Guadagni, A. (2016, febrero). Ingreso a la universidad en Ecuador, Cuba y Argentina. *Red Latinoamericana de Cooperación Universitaria*, 44. <https://tinyurl.com/mrxded2c>
- Jiménez Medina, G. R. (2022). Factores que inciden en el rendimiento académico de los estudiantes universitarios de la ciudad de Pilar. *Ciencia Latina Revista Científica Multidisciplinar*, 6(4), 271-280. https://doi.org/10.37811/cl_rcm.v6i4.2549
- Instituto Internacional de la UNESCO para la Educación Superior en América Latina y el Caribe. (2000-2005). *Informe sobre la educación superior en América Latina y el Caribe: La metamorfosis de la educación superior*. <https://tinyurl.com/bdh8dssv>
- Misas, G. (2004). *La educación superior en Colombia: Análisis y estrategias para su desarrollo*. Universidad Nacional de Colombia.
- Rodríguez, I., & Madrigal, A. (2016). Rendimiento académico y estrategias de aprendizaje. *Revista de Docencia e Investigación Educativa*, 26-34.
- Ruiz Chota, L. M., & Danielli Rocca, J. J. (2024). Desempeño docente y calidad educativa universitaria: Revisión sistemática. *Horizontes. Revista de Investigación en Ciencias de la Educación*, 8(32), 348-364. <https://doi.org/10.33996/revistahorizontes.v8i32.728>
- Salinas-González, N. (2020). Manejo de la inteligencia emocional en docentes universitarios. *Rev. UniNorte Med. Cienc. Salud*, 9, 8-1. <https://doi.org/10.5281/zenodo.4110728>
- Sánchez, A. (2006). Crecimiento económico, desigualdad y pobreza: Una reflexión a partir de Kuznets. *Problemas del Desarrollo*, 37(145), 11-30.
- Tomas, N., Aukelo, M., & Nuugwanga, T. (2022). Factores que influyen en la evaluación de los estudiantes de enfermería de la eficacia de la enseñanza en un programa de enfermería en una institución de educación superior en Namibia. *Science Article*, 43(17), 214-236. <https://doi.org/10.1016/j.ijans.2022.100494>
- Vallejo López, A. B. (2020). El papel del docente universitario en la formación de estudiantes investigadores desde la etapa inicial. *Educación Médica Superior*, 34(2). Recuperado el 6 de julio de 2024, de <https://tinyurl.com/234u5u8z>
- Villarruel-Meythaler, R. E., Tapia-Morales, K. I., & Cárdenas-García, J. K. (2020). Determinantes del rendimiento académico de la educación media en Ecuador. *Revista Economía y Política*, (32), 173-190. <https://doi.org/10.25097/rep.n32.2020.08>

La habilidad de leer y escribir en los niños

Children's Ability to Read and Write

Dunia Lucía Barreiro Moreira
Universidad Laica VICENTE ROCAFUERTE de Guayaquil
Guayaquil-Ecuador
dbarreiom@ulvr.edu.ec
<https://orcid.org/0000-0002-0246-9414>

Margarita León García
Universidad Laica VICENTE ROCAFUERTE de Guayaquil
Guayaquil-Ecuador
mleong@ulvr.edu.ec
<https://orcid.org/0000-0002-1865-9837>

María Fernanda Mera Cantos
Universidad Laica VICENTE ROCAFUERTE de Guayaquil
Guayaquil-Ecuador
mmerac@ulvr.edu.ec
<https://orcid.org/0000-0003-3071-5923>

Teresa de los Ángeles Toledo Rojas
Universidad Laica VICENTE ROCAFUERTE de Guayaquil
Guayaquil-Ecuador
ttoledor@ulvr.edu.ec

Resumen

El presente ensayo, producto de la primera tarea, revisión de la literatura, del Proyecto FEDU IC-ULVR – 23-81, denominado, *Estrategias metodológicas para la enseñanza-aprendizaje de la lectoescritura en estudiantes del nivel básico elemental*, explora el desarrollo de las habilidades de lectura y escritura en los niños, destacando la complejidad de estos procesos que implican la integración de capacidades cognitivas y lingüísticas. La metodología empleada fue la revisión bibliográfica y el análisis de contenido. Mediante los métodos de análisis y síntesis, se analiza cómo la lectura no solo se basa en la decodificación de palabras, sino también en la comprensión de su significado dentro de un contexto, mientras que la escritura se presenta como un proceso de construcción de significado. Además, se abordan las etapas del desarrollo de la lectoescritura, desde la etapa prelectura hasta la lectura y escritura independiente, y se examinan las conciencias lingüísticas fundamentales en este proceso, como la fonológica, semántica, sintáctica y léxica. Finalmente, se discuten las estrategias metodológicas y métodos de enseñanza para facilitar el aprendizaje de la lectoescritura en edades tempranas.

Palabras clave: Aprendizaje, Conciencia, Desarrollo del niño, Estrategias educativas, Habilidades, lingüísticas.

Abstract

The present essay, a product of the literature review from the FEDU IC-ULVR – 23-81 Project, titled *Methodological Strategies for Teaching and Learning Literacy in Elementary-Level Students*, explores the development of reading and writing skills in children, highlighting the complexity of these processes that involve the integration of cognitive and linguistic abilities. It analyzes how reading is not only based on word decoding but also on the comprehension of their meaning within a context, while writing is presented as a process of meaning construction. Furthermore, the stages of literacy development are addressed, from the pre-reading stage to independent reading and writing, and the fundamental linguistic awareness involved in this process, such as phonological, semantic, syntactic, and lexical awareness, are examined. Finally, methodological strategies and teaching methods to facilitate literacy learning at an early age are discussed.

Keywords: Learning, Awareness, Child Development, Educational Strategies, Skills, Linguistics.

Contextualización

La habilidad de leer y escribir es esencial para la comunicación y el aprendizaje en la sociedad actual. Desde una edad temprana, los niños comienzan a desarrollar estas habilidades a través de un complejo proceso que integra múltiples capacidades cognitivas y lingüísticas. En este sentido, la lectura no es simplemente la capacidad de decodificar palabras, sino un proceso que implica la comprensión e interpretación de textos en diversos contextos (Adams, 1990). La escritura se entiende como un proceso de construcción de significado que requiere planificación, organización y revisión de los textos (Cassany, 1999).

Este ensayo se propone examinar el desarrollo de la habilidad de leer y escribir en los niños, desde la etapa prelectura hasta la etapa de lectura y escritura independiente. Además, se abordará el papel de las conciencias lingüísticas, como la fonológica, semántica, sintáctica y léxica, en el proceso de adquisición de la lectoescritura. Finalmente, se discutirán las estrategias metodológicas y métodos de enseñanza que pueden facilitar el aprendizaje de estas habilidades en edades tempranas.

Desarrollo

La lectoescritura se refiere al conjunto de habilidades relacionadas con la lectura y la escritura. Según Cassany (2006), este proceso implica no solo la decodificación de palabras y la escritura de oraciones, sino también la comprensión, interpretación y producción de textos en diversos contextos. La lectoescritura abarca desde la adquisición inicial de habilidades básicas hasta el desarrollo de competencias avanzadas que permiten a los individuos participar plenamente en la

vida académica, profesional y personal.

Una característica esencial de la lectoescritura es su naturaleza multifacética, que incluye componentes fonológicos, semánticos, sintácticos y pragmáticos (Adams, 1990). La comprensión semántica, que implica el entendimiento de los significados de las palabras y sus relaciones, es crucial para la interpretación de textos (Snow, 2002). Asimismo, la conciencia sintáctica, que se refiere al conocimiento de la estructura gramatical de las oraciones, permite a los lectores y escritores construir y comprender oraciones complejas (Bowey, 2005). Finalmente, la dimensión pragmática de la lectoescritura implica la capacidad de utilizar el lenguaje de manera efectiva y adecuada en diferentes contextos comunicativos (Cassany, 1999).

En este sentido, el aprendizaje de la lectoescritura es un proceso complejo y multifacético que ha sido ampliamente estudiado. Las investigaciones sugieren que una educación efectiva en lectoescritura debe considerar tanto las habilidades técnicas como los procesos cognitivos y sociales involucrados en la lectura y la escritura, por tanto, es indispensable, fomentar un entorno de aprendizaje que promueva la interacción, la reflexión y la práctica constante es clave para el desarrollo de estas habilidades en los niños.

Etapas de la lectura y escritura

Para comprender el proceso se realiza un recorrido teórico por las diferentes etapas para el desarrollo de la habilidad de leer y escribir.

La etapa de prelectura, que abarca desde el nacimiento hasta aproximadamente los cinco años, es crucial en el desarrollo de las habilidades necesarias para la lectoescritura. Durante esta etapa, los niños desarrollan habilidades orales, conciencia fonológica y una familiaridad inicial con el material impreso. Vygotsky (1978) enfatiza la importancia del lenguaje oral en el desarrollo cognitivo y social del niño, proponiendo que las interacciones sociales juegan un papel crucial en este proceso. Snow (1983) también destaca la relevancia de las interacciones verbales con adultos para el desarrollo del vocabulario y la comprensión del lenguaje.

En relación con la familiarización con el material impreso, Clay (1991) introduce el concepto de *comportamientos de lectura emergente*, donde los niños imitan la lectura y escritura antes de entender completamente las letras y palabras. Esta teoría es apoyada por Sulzby y Teale (1986), quienes sugieren que los niños desarrollan conocimientos y habilidades relacionadas con la lectura y la escritura mucho antes de recibir instrucción formal.

En la etapa inicial de lectura y escritura, que abarca aproximadamente entre los 5 y 7 años, los niños comienzan a asociar cada letra con su correspondiente sonido, lo cual es un paso esencial para la

alfabetización. Snow et al. (1998) describen cómo los niños inician la lectura mediante el reconocimiento y la decodificación de palabras y frases simples, desarrollando gradualmente la habilidad de interpretar el significado de textos básicos, este proceso de decodificación es clave para la comprensión lectora, ya que permite a los niños interpretar y entender lo que leen. Graves (1983) analiza cómo los niños desarrollan habilidades iniciales de escritura al comenzar a formar palabras y frases simples, destacando la importancia de la práctica regular y la retroalimentación positiva. La práctica frecuente y el refuerzo positivo ayudan a los niños a ganar confianza en sus habilidades de escritura, fomentando su creatividad y expresión escrita. Durante esta etapa, los niños aprenden no solo a escribir palabras individuales, sino también a conectar estas palabras en oraciones coherentes, marcando así el inicio de su capacidad para comunicar ideas de manera escrita.

Durante la etapa de 7 a 9 años, el desarrollo de habilidades en lectura y escritura se profundiza significativamente, y los niños comienzan a transformarse en lectores y escritores más independientes y sofisticados. Rasinski (2000) enfatiza que la fluidez en la lectura es un componente crucial para la comprensión de textos y el disfrute de la lectura en este periodo. Cabe mencionar que la fluidez implica no solo leer con velocidad y precisión, sino también con una entonación adecuada que refleja la comprensión del texto, lo que facilita una experiencia de lectura más enriquecedora y comprensible. Además, Keene y Zimmermann (1997) destacan la importancia de enseñar habilidades metacognitivas y estrategias activas de comprensión para que los niños comiencen a desarrollar una conciencia de su propio proceso de pensamiento y aprenden a emplear estrategias como hacer preguntas, resumir, predecir, y visualizar, que les ayudan a comprender mejor los textos que leen. Estas estrategias metacognitivas son esenciales para fomentar una comprensión profunda y crítica de los textos, permitiéndoles interactuar de manera más efectiva con el material de lectura. Por otro lado, Calkins (1986) describe cómo los estudiantes de estas edades desarrollan habilidades para producir textos más largos y complejos. En este punto de su desarrollo, los niños aprenden a estructurar sus escritos en párrafos, usar conectores lógicos, y aplicar detalles descriptivos para enriquecer sus narraciones.

A partir de los 9 años, los niños avanzan hacia niveles más altos de competencia en lectura y escritura, la etapa se caracteriza por el análisis y la criticidad, donde los estudiantes aprenden a evaluar y cuestionar textos de manera reflexiva Duke y Pearson (2002). Además, Flower y Hayes (1981) explican que los escritores en esta etapa planifican, redactan y revisan sus textos de manera metódica.

Conciencias Lingüísticas

Las conciencias lingüísticas son la capacidad de una persona para reflexionar sobre el lenguaje y sus componentes. Estas permiten a los individuos analizar, comprender y manipular el lenguaje de una manera consciente y deliberada. En el contexto del desarrollo de la lectoescritura, las conciencias lingüísticas son fundamentales porque ayudan a los niños a entender cómo el lenguaje funciona y cómo pueden usarlo de manera efectiva.

Conciencia Fonológica

La conciencia fonológica se refiere a la capacidad de reconocer y manipular los sonidos individuales del lenguaje hablado. Este aspecto del desarrollo lingüístico permite a los niños entender que las palabras están formadas por unidades más pequeñas llamadas fonemas. Según Adams (1990), la conciencia fonológica es un predictor significativo del éxito en la lectura temprana. A su vez, Gillon (2004) indica que las intervenciones específicas para mejorar la conciencia fonológica pueden tener un impacto positivo en la capacidad de lectura de los niños con dificultades de aprendizaje.

Conciencia Semántica

La conciencia semántica implica la capacidad de comprender y utilizar los significados de las palabras y las relaciones entre ellas. Al respecto, Snow (2002) sostiene que el desarrollo de una conciencia semántica sólida permite a los niños comprender mejor los textos, ya que pueden inferir significados y hacer conexiones entre diferentes palabras y conceptos; por su parte, Stahl y Nagy (2006) argumentan que una rica experiencia de vocabulario y la exposición a una variedad de textos son esenciales para el desarrollo de la conciencia semántica.

Conciencia Sintáctica

Es el entendimiento de la estructura y el orden de las palabras en las oraciones, su desarrollo permite que los niños comprendan textos complejos y produzcan escritos gramaticalmente correctos (Bowey, 2005). Además, en palabras de Cain (2007), la conciencia sintáctica bien desarrollada está estrechamente relacionada con el éxito en la comprensión lectora.

Conciencia Léxica

La conciencia léxica es la capacidad de reconocer y comprender el uso y la forma de las palabras en el lenguaje. Nagy y Scott (2000) sugieren que el desarrollo de la conciencia léxica está vinculado a la capacidad de los estudiantes para aprender nuevas palabras y comprender textos más complejos. La enseñanza explícita de las raíces de las palabras, los prefijos y los sufijos puede ayudar a los estudiantes a desarrollar una comprensión más profunda del vocabulario.

Construcción oral y escrita del texto

La construcción oral y escrita del texto son procesos fundamentales en el desarrollo de las habilidades de lectoescritura en los niños; además, implican no solo la capacidad de comprender y producir lenguaje de manera efectiva, sino también la habilidad de organizar y estructurar el contenido de manera coherente y cohesiva para facilitar la comprensión y la comunicación efectiva (Halliday & Hasan, 1976; Clay, 1991)). En el contexto de la enseñanza, es esencial proporcionar oportunidades para que los niños practiquen tanto la construcción oral como la escrita del texto; además, la enseñanza explícita de las estrategias de organización del texto, como la planificación, la elaboración de borradores y la revisión, puede mejorar la capacidad de los estudiantes para producir textos bien estructurados (Graves, 1983).

Lo expuesto se sustenta en los estudios de Vygotsky (1978) quien enfatiza que el lenguaje oral es la base para el desarrollo del pensamiento y el lenguaje escrito, afirma, que el primero precede al escrito en el desarrollo infantil. Según su teoría del desarrollo cognitivo, las habilidades lingüísticas se desarrollan a través de la interacción social y el uso del lenguaje en contextos significativos.

Estrategias metodológicas y métodos de Enseñanza para el aprendizaje de la Lectoescritura

El aprendizaje de la lectoescritura es un proceso complejo que requiere la implementación de estrategias metodológicas efectivas y métodos de enseñanza adaptados a las necesidades y características de los estudiantes. A continuación, se presentan algunas estrategias y métodos que han demostrado ser efectivos en el desarrollo de las habilidades de lectura y escritura en niños.

Según Ehri (2005), los métodos fónicos son particularmente efectivos en las primeras etapas del aprendizaje de la lectura, ya que ayudan a los niños a desarrollar la capacidad de decodificar palabras nuevas mediante el uso de conocimientos fonológicos.

A su vez, Smith (1971), sostiene que el método global se basa en la idea de que los niños aprenden mejor cuando comprenden el significado completo de un texto antes de descomponerlo en partes más pequeñas. Este enfoque aprovecha el contexto y la comprensión semántica para facilitar la lectura y la escritura. Aunque ha sido criticado por su falta de énfasis en las habilidades fonológicas, investigaciones recientes sugieren que puede ser beneficioso cuando se combina con enfoques fónicos para proporcionar una comprensión integral de la lectoescritura (Goodman, 2005).

El método silábico se centra en la enseñanza de las sílabas como unidades básicas de la lectura y la escritura. Jiménez y Ortiz (2000) señalan que el método silábico puede facilitar la decodificación de palabras y mejorar la fluidez lectora al proporcionar a los estudiantes una estrategia clara para abordar palabras desconocidas.

El método ecléctico combina elementos de diferentes enfoques para proporcionar una instrucción integral y adaptada a las necesidades individuales de los estudiantes. Este método integra componentes fónicos, globales y contextuales, lo que puede ser altamente efectivo para promover el aprendizaje de la lectoescritura en diversos contextos educativos (Strickland, 1998). Una de sus principales características es su flexibilidad, que permite a los educadores seleccionar y aplicar las estrategias de enseñanza más efectivas para su grupo de estudiantes. Al considerar las habilidades, intereses y estilos de aprendizaje de los alumnos, los maestros pueden crear un ambiente de aprendizaje más dinámico y personalizado que fomente un desarrollo óptimo de las habilidades de lectura y escritura. Esta adaptabilidad no solo facilita la enseñanza a estudiantes con diferentes niveles de habilidad, sino que también mejora el compromiso y la motivación al atender las necesidades específicas de cada estudiante.

Conclusiones

El desarrollo de las habilidades de lectoescritura en los niños es un proceso multifacético que requiere la integración de capacidades cognitivas, lingüísticas y sociales. Desde la etapa prelectura hasta la adquisición de la lectura y escritura independiente, los niños pasan por una serie de etapas que reflejan su creciente competencia en estas habilidades fundamentales.

Las conciencias lingüísticas, incluyendo la fonológica, semántica, sintáctica y léxica, desempeñan un papel crucial en el desarrollo de la lectoescritura. La enseñanza de la lectoescritura debe considerar estas conciencias y proporcionar un enfoque equilibrado que combine métodos fónicos, globales, silábicos y eclécticos, adaptados a las necesidades individuales de los estudiantes.

La implementación de estrategias metodológicas efectivas y métodos de enseñanza adaptados a las características de los estudiantes puede facilitar el aprendizaje de la lectoescritura en edades tempranas. Fomentar un entorno de aprendizaje que promueva la interacción, la reflexión y la práctica constante es clave para el desarrollo de estas habilidades en los niños.

Referencias

- Adams, M. J. (1990). *Beginning to Read: Thinking and Learning about Print*. MIT Press.
- Bowey, J. A. (2005). Predicting individual differences in learning to read. In M. J. Snowling & C. Hulme (Eds.), *The Science of Reading: A Handbook* (pp. 155-172). Blackwell.
- Cain, K. (2007). Syntactic awareness and reading ability: Is there any evidence for a special relationship? *Applied Psycholinguistics*, 28(4), 679-694.

- Calkins, L. (1986). *The Art of Teaching Writing*. Heinemann.
- Cassany, D. (1999). *Construir la escritura*. Paidós.
- Cassany, D. (2006). *Tras las líneas: Sobre la lectura contemporánea*. Anagrama.
- Clay, M. M. (1991). *Becoming Literate: The Construction of Inner Control*. Heinemann.
- Duke, N. K., & Pearson, P. D. (2002). Effective practices for developing reading comprehension. In A. E. Farstrup & S. J. Samuels (Eds.), *What Research Has to Say About Reading Instruction* (3rd ed., pp. 205-242). International Reading Association.
- Ehri, L. C. (1995). Phases of development in learning to read words by sight. *Journal of Research in Reading*, 18(2), 116-125.
- Ehri, L. C. (2005). Learning to read words: Theory, findings, and issues. *Scientific Studies of Reading*, 9(2), 167-188.
- Flower, L., & Hayes, J. R. (1981). A cognitive process theory of writing. *College Composition and Communication*, 32(4), 365-387.
- Gillon, G. T. (2004). *Phonological Awareness: From Research to Practice*. Guilford Press.
- Goodman, K. (2005). Making sense of written language: A lifelong journey. *Journal of Literacy Research*, 37(1), 1-24.
- Graham, S., & Perin, D. (2007). *Writing next: Effective strategies to improve writing of adolescents in middle and high schools. A Report to the Carnegie Corporation of New York*. Alliance for Excellent Education.
- Graves, D. H. (1983). *Writing: Teachers and Children at Work*. Heinemann.
- Halliday, M., & Hasan, R. (1976). *Cohesion in English*. Longman.
- Jiménez, J. E., & Ortiz, M. R. (2000). Desarrollo de la conciencia fonológica en español: una revisión de estudios empíricos. *Revista de Logopedia, Foniatría y Audiología*, 20(4), 160-171.
- Keene, E. O., & Zimmermann, S. (1997). *Mosaic of Thought: Teaching Comprehension in a Reader's Workshop*. Heinemann.
- Nagy, W. E., & Scott, J. A. (2000). Vocabulary processes. In M. L. Kamil, P. B. Mosenthal, P. D. Pearson, & R. Barr (Eds.), *Handbook of Reading Research* (Vol. III, pp. 269-284). Erlbaum.
- National Reading Panel. (2000). *Teaching Children to Read: An Evidence-Based Assessment of the Scientific Research Literature on Reading and Its Implications for Reading Instruction*. National Institute of Child Health and Human Development.
- Rasinski, T. V. (2000). Speed does matter in reading. *Reading Teacher*, 54(2), 146-151.

- Smith, F. (1971). *Understanding Reading: A Psycholinguistic Analysis of Reading and Learning to Read*. Holt, Rinehart and Winston.
- Snow, C. E. (1983). Literacy and language: Relationships during the preschool years. *Harvard Educational Review*, 53(2), 165-189.
- Snow, C. E. (2002). *Reading for understanding: Toward an R&D program in reading comprehension*. RAND Corporation.



Integración de la Inteligencia Artificial en los Trabajos Académicos: Una Experiencia Docente

Integration of Artificial Intelligence in Academic Work: A Teaching Experience

Marissa Martinetti Vergara
Docente Facultad de Educación
Universidad Laica VICENTE ROCAFUERTE de Guayaquil
Guayaquil-Ecuador
mmartinettiv@ulvr.edu.ec

Gabriela Piguave Iperly
Docente Carrera Asistencia en Educación Inclusiva
Instituto Superior Tecnológico Japón de Quito
gpiguave@itsjapon.edu.ec

Resumen

Los docentes universitarios afrontan la creciente disponibilidad y el uso de la inteligencia artificial (IA) en el ámbito académico, lo que plantea desafíos y oportunidades de uso de nuevas tecnologías que se encuentran al servicio y alcance de todos. La integración de estas tecnologías en los trabajos académicos ha generado inquietudes respecto a la originalidad, la ética y la calidad del aprendizaje; sin embargo, no se puede negar que la inteligencia artificial ha surgido como una solución rápida y precisa, ahorrando tiempo. El objetivo de esta ponencia es analizar la experiencia docente en la integración de la inteligencia artificial en los trabajos académicos, como una poderosa herramienta con el potencial de revolucionar la enseñanza y aprendizaje en todos los niveles educativos, explorando cómo estas herramientas pueden enriquecer el proceso de enseñanza-aprendizaje, mejorar las competencias de los estudiantes y promover un uso ético y responsable de la tecnología en el ámbito académico. La metodología se basa en la observación y seguimiento de actividades en un entorno universitario, donde se implementaron herramientas de inteligencia artificial en diversas asignaturas, facilitando la elaboración de apoyos audiovisuales, tecnológicos e innovadores dentro de las aulas universitarias, sin dejar a un lado, que el docente debe ser un puente constructivista entre lo tradicional y lo moderno. La integración de la IA en los trabajos académicos puede potenciar la creatividad y la eficiencia en la realización de tareas, siempre y cuando se acompañe de una guía adecuada por parte del docente. Sin embargo, también se identificaron desafíos relacionados con la dependencia excesiva de la tecnología y la necesidad de reforzar aspectos éticos en su uso y posterior praxis profesional.

Palabras Claves: Inteligencia artificial, enseñanza superior, tecnología educacional, estudiante universitario.

Abstract

University teachers are increasingly encountering the widespread availability and use of artificial intelligence (AI) in academia, presenting both challenges and opportunities for leveraging new technologies accessible to everyone. The integration of these technologies into academic work has raised concerns about originality, ethics, and the quality of learning. However, it is undeniable that artificial intelligence has emerged as a rapid and precise solution, significantly saving time. This presentation aims to analyze the teaching experience in integrating artificial intelligence into academic work, highlighting AI as a powerful tool with the potential to revolutionize teaching and learning at all educational levels. It explores how these tools can enrich the teaching-learning process, enhance students' skills, and promote the ethical and responsible use of technology in academic settings. The methodology is based on the observation and monitoring of activities within a university environment, where artificial intelligence tools were implemented across various subjects, facilitating the development of audiovisual, technological, and innovative support in university classrooms. This approach serves as a constructivist bridge between traditional and modern methods. The integration of AI in academic work can enhance creativity and efficiency in completing tasks, provided it is accompanied by proper instructional guidance. Nevertheless, challenges related to over-reliance on technology and the need to reinforce ethical considerations in its use and subsequent professional practice are also identified.

Keywords: Artificial intelligence, Higher education, Educational technology, University student.

Contextualización

El mundo, la tecnología y los avances científicos en todos los niveles de desarrollo no se detienen, más bien, cada día las personas se encuentran más inmersas en un mundo digital que invita de múltiples formas a pertenecer y cambiar rutinas, costumbres y tradiciones. Esta evolución de la tecnología ha tocado muchos aspectos de la sociedad, y por supuesto que la educación ha sido uno de los ámbitos que más transformaciones ha tenido a lo largo de la historia.

Para el autor Bernilla (2023) “el ser humano, en su naturaleza social, interactúa constantemente con máquinas, sistemas, equipos e instrumentos cada vez más avanzados. Esta interacción establece una renovada relación con el entorno, y de ella emergen diversos desafíos y oportunidades” (p. 2). Estos retos y posibilidades, invitan a mejorar dentro de la educación superior, promoviendo que los docentes se involucren cada vez más con la tecnología, integrando en sus planificaciones, proyectos y clases el uso de inteligencia artificial.

Por tanto, a través de la presente experiencia, se quiere mencionar esa conexión que existe entre la IA y el ser humano, para ser más específicos, la manera como se relaciona el trabajo de docentes universitarios con el uso de los aplicativos y plataformas, ya que tal como menciona Del Puerto (2022) “la IA enriquece los entornos de aprendizaje en el contexto de la Educación Superior y despierta en el alumnado el interés y gusto por usar las tecnologías en su futura práctica docente” (p. 12).

Programas, plataformas, software, aplicativos y muchos más, son herramientas que se tiene a disposición como docentes universitarios para diseñar y crear clases que sean atractivas, accesibles y comprensibles. Por ende, la inteligencia artificial, con todos sus extraordinarios beneficios, se convierte en un verdadero aliado para acceder a la información, optimizando la gestión institucional sin dejar de ser críticos, analíticos y honestos en su uso. La integración de la IA en la educación superior puede ofrecer muchas oportunidades al utilizar todas sus herramientas y de esa manera mejorar el proceso enseñanza-aprendizaje de los estudiantes (Vera, 2023).

Se debe tener en cuenta que la mayor parte de los estudiantes tienen acceso total a internet, es decir, a todo el mundo infinito de la información, y ello, debe alentar a los docentes a mejorar en las formas de trabajo, elevando los niveles de comprensión crítica, ya que los estudiantes están literalmente, a un clic de obtener cualquier información que se les solicite, porque las tecnologías de IA logran garantizar el acceso por igual a la educación, sin importar su ubicación geográfica, discapacidades, o accesos, garantizando la inclusión (Cruz et al., 2023).

Por otro lado, Vera, (2023) también menciona que, “la inteligencia artificial se refiere a la capacidad de las máquinas para imitar la inteligencia humana y realizar tareas que requieren inteligencia humana, como el reconocimiento de patrones, la toma de decisiones y el aprendizaje autónomo” (p. 5). Es decir, que contribuye a facilitar procesos, pero no se debe olvidar que esta tecnología es un apoyo, y no se la puede convertir en la vía directa de trabajo y aprendizaje.

La autora Rivera (2023) describe en su artículo titulado *La integración de la inteligencia artificial en la educación: Desafíos y oportunidades: Reflexión de una profesora*, la relevancia de diseñar actividades y clases que estén alineadas con los objetivos tecnológicos previamente definidos, y que estas tareas promuevan la aplicación práctica, la creatividad, la investigación y el pensamiento crítico, aplicados al contexto real del futuro entorno laboral de los estudiantes, por ello, desde la praxis docente se debe promover en los estudiantes la utilización de esta tecnología de manera correcta.

Desarrollo de la experiencia

De acuerdo con lo mencionado anteriormente, es importante reconocer que en actualidad los estudiantes están integrando, sea de forma adecuada o no, la Inteligencia Artificial en todos sus trabajos académicos; desde una exposición frente a la clase y trabajos colaborativos hasta los juegos interactivos que utilizan esta tecnología para fomentar la motivación y participación de los alumnos y beneficiar su aprendizaje (Tramallino & Zeni, 2024).

Nass de Ledo (2024) destaca en su artículo que, aunque esta innovadora tecnología es fundamental, su implementación requiere supervisión y conocimientos humanos. Esto significa que sigue siendo necesario el papel del hombre en los procesos de redacción para garantizar la existencia de veracidad, coherencia científica y precisión en las diferentes actividades académicas que se realicen. Sin embargo, hay que destacar que existen herramientas de IA que ponen en una posición muy delicada, la ética profesional de la persona, como es el caso de las IA generadoras de contenido. Y es que se evidencia notoriamente que los estudiantes utilizan estas herramientas generadoras de texto para encontrar información y redactar contenido académico de manera rápida, sin darse cuenta de que no es posible determinar ni verificar las fuentes utilizadas, y colocan dicho texto como contenido científico relevante para la actividad académica que se encuentren realizando.

Es importante recalcar que las herramientas de IA no solo están presentes en la generación de contenido, sino que permiten también a los estudiantes revisar y obtener sugerencias para mejorar la gramática, el estilo y la coherencia del texto y han demostrado ser muy efectivas a la hora de escribir sin faltas de ortografía y con sentido gramatical, puesto que les permiten tomar conciencia de los errores ortográficos cometidos de manera inconsciente, especialmente aquellos que se repiten con frecuencia, facilitando que los estudiantes vayan corrigiendo estas equivocaciones gradualmente (Piguave & Martinetti, 2023).

Sin duda, una de las potencialidades más relevantes de las IA para establecer el proceso de enseñanza-aprendizaje en los estudiantes universitarios, es la posibilidad de realizar trabajos colaborativos, poder realizar evaluaciones, autoevaluación y retroalimentación con estas herramientas. Existen sinnúmero de aplicaciones y herramientas que buscan transformar la experiencia de aprendizaje proporcionando una experiencia personalizada que, si es integrada de manera efectiva, garantiza al estudiante el éxito del aprendizaje a largo plazo y sin perder de vista el papel central de los docentes (Bolaño-García & Duarte-Acosta, 2024).

Considerar esta forma de aprendizaje, tal como mencionan los autores (Bolaño-García & Duarte-Acosta, 2024), es uno de los desafíos de la integración de la alfabetización en IA en todos

los niveles educativos, promoviendo un enfoque ético y responsable que tenga en cuenta su impacto en la cultura. Además, es importante utilizar esta herramienta de manera interdisciplinaria para garantizar su correcta aplicación y para que el proceso de enseñanza-aprendizaje proporcione experiencias significativas y positivas para los estudiantes (Tramallino & Zeni, 2024).

Conclusiones y Recomendaciones

Se puede evidenciar que la inteligencia artificial ya está presente en la vida cotidiana y adquiere cada vez más importancia en el ámbito educativo, sin embargo, el conocimiento que tienen, tanto estudiantes como docentes, sobre ella sigue siendo limitado y es deber profesional tener continuidad y actualización constante, sobre todo de aquello que involucra el mundo tecnológico y digital.

Finalmente, el acceso a recursos pedagógicos avanzados y potenciales mejoras en la retención de contenidos, tal como es la inteligencia artificial, proyectan un futuro alentador para las instituciones, sobre todo aquellas que apuestan por la innovación.

Dentro de las recomendaciones se debe tener en cuenta que es fundamental enfrentar los desafíos y limitaciones que plantea el uso de la inteligencia artificial (IA) para garantizar la transparencia y la ética en su implementación. Tanto docentes como estudiantes, deben tener claro su uso; realizar tareas e investigaciones apoyados en IA, no está prohibido mientras sea un apoyo, una herramienta que proporcione experiencias significativas que potencie la capacidad de razonamiento y pensamiento concreto y crítico.

Se debe desde los distintos escenarios, comprender que la integración de IA en todos los niveles educativos, pero sobre todo, en nivel superior ayuda a la gestión de aprendizaje, ya que estas plataformas en línea contribuyen y colaboran en tiempo real en proyectos y actividades de aprendizaje de los estudiantes, sobre todo, para aquellos que no pueden acceder de forma presencial, facilitando también, el proceso para los docentes, exhortándonos en la continua preparación y actualización de las nuevas tecnologías.

Referencias

- Bernilla, E. (2024). Docentes ante la inteligencia artificial en una universidad pública del norte del Perú. *Educación*, 33(64), 8-28. <https://doi.org/10.18800/educacion.202401.m001>
- Bolaño-García, M., & Duarte-Acosta, N. (2024). Una revisión sistemática del uso de la inteligencia artificial en la educación. *Revista Colombiana de Cirugía*, 39(1), 51-63. <https://doi.org/10.30944/20117582.2365>

- Cruz, J., Díaz, B., Valdiviezo, Y., Rojas, Y., Mauricio, L., & Cárdenas, C. (2023). Inteligencia artificial en la praxis docente: vínculo entre la tecnología y el proceso de aprendizaje. *Revista de Educación Superior*.
- Del Puerto, D., & Esteban, P. (2022). La Inteligencia Artificial como recurso educativo durante la formación inicial del profesorado. *RIED-Revista Iberoamericana de Educación a Distancia*, 25(2), 347-358.
- Nass de Ledo, I. (2024). La inteligencia Artificial y los Artículos Científicos. *Revista Venezolana de Oncología*, 36(1), 1. <https://www.redalyc.org/articulo.oa?id=375675852002>
- Piguave, G., & Martinetti, M. (2023, octubre). Experiencias de docentes universitarios en la corrección de errores ortográficos: enfoques y recomendaciones. En *Compendio de las ponencias, pósteres científicos y conferencias presentados en el VIII Congreso Internacional de Investigación para la Innovación en las Ciencias (INPIN) "La ciencia y la innovación tecnológica en función del desarrollo social sostenible"* (pp. 135-139).
- Rivera, C. (2023). La integración de la inteligencia artificial en la educación: Desafíos y oportunidades: Reflexión de una profesora. *HETS Online Journal*, 14(1), 50-57. <https://doi.org/10.55420/2693.9193.v14.n1.186>
- Tramallino, C., & Zeni, A. (2024). Avances y discusiones sobre el uso de inteligencia artificial (IA) en educación. *Educación*, 33(64), 29-54. <https://tinyurl.com/yrun65e>
- Vera, F. (2023). Integración de la Inteligencia Artificial en la Educación Superior: Desafíos y oportunidades. *Transformar*, 4(1), 17–34. <https://tinyurl.com/9b5zemh8>
- Verona, J. (2022). La ética de la inteligencia artificial. *Bioquímica y Patología Clínica*, 86(3), 20-21. <https://www.redalyc.org/articulo.oa?id=65172256001>

La importancia de la evaluación psicopedagógica en el desarrollo de adaptaciones curriculares

The importance of psycho-pedagogical evaluation in the development of curricular adaptations

Camila Doménica Aguirre Ríos
Universidad Laica VICENTE ROCAFUERTE de Guayaquil
Guayaquil-Ecuador
caguirrer@ulvr.edu.ec

Nathaly Isabel Huancayo Chalén
Universidad Laica VICENTE ROCAFUERTE de Guayaquil
Guayaquil-Ecuador
nhuancayoc@ulvr.edu.ec

Dana Belén Carreño Zambrano
Universidad Laica VICENTE ROCAFUERTE de Guayaquil
Guayaquil-Ecuador
dcarreño@ulvr.edu.ec

José Omar Villavicencio Santillán
Universidad Laica VICENTE ROCAFUERTE de Guayaquil
Guayaquil-Ecuador
jvillavicencios@ulvr.edu.ec
<https://orcid.org/0000-0002-7601-5650>

Resumen

Dentro del ámbito educativo, las adaptaciones curriculares son ajustes realizados para satisfacer las necesidades específicas de estudiantes con diversidad funcional. Estas adaptaciones deben ser flexibles y realistas, considerando el contexto del estudiante y la colaboración con los padres. Por otro lado, las evaluaciones psicopedagógicas son procesos diagnósticos que identifican las necesidades y fortalezas de los estudiantes, permitiendo desarrollar respuestas educativas personalizadas. En Ecuador, las Necesidades Educativas Especiales (NEE) implican medidas pedagógicas para superar barreras de aprendizaje, asegurando apoyos adecuados en entornos inclusivos. El Ministerio de Educación subraya la responsabilidad del docente en las adaptaciones curriculares, validadas por la autoridad competente y con participación activa de los padres. Las evaluaciones psicopedagógicas se destacan por su enfoque integral y la aplicación de herramientas como pruebas específicas de habilidades.

Palabras clave: Proceso de aprendizaje, Ciencias de la educación y ambiente educacional, Enseñanza y formación, Educación para el desarrollo sostenible.

Abstract

In the educational field, curricular adaptations are adjustments made to meet the specific needs of students with functional diversity. These adaptations must be flexible and realistic, considering the

student's context and collaboration with parents. On the other hand, psychopedagogical evaluations are diagnostic processes that identify the needs and strengths of students, allowing the development of personalized educational responses. In Ecuador, Special Educational Needs (SEN) involve pedagogical measures to overcome learning barriers, ensuring adequate support in inclusive environments. The Ministry of Education emphasizes the responsibility of the teacher in curricular adaptations, validated by the competent authority and with active participation of parents. Psychopedagogical evaluations stand out for their comprehensive approach and the application of tools such as specific skills tests.

Keywords: Learning process, Educational sciences and educational environment, Teaching and training, Education for sustainable development.

Contextualización

La diversidad presente en la sociedad se ha constituido como una temática que paulatinamente ha ganado un grado de protagonismo innegable, posicionándose como un aspecto fundamental a considerar en las diversas políticas de Estado, en especial las educativas. El garantizar una educación inclusiva, equitativa y de calidad, fundamentada en la participación y la no discriminación, se ha convertido en el lema central del sector educativo, el cual reconoce a la diversidad y su aceptación, como la vía principal para alcanzar las metas propuestas. Sin embargo, el concepto de diversidad engloba un sinnúmero de condiciones que van desde aspectos culturales y étnicos, lingüísticos y de género, hasta los estilos de aprendizaje y habilidades presentes en el alumnado, conformando un verdadero desafío para las instituciones y sus actores involucrados, pero a su vez, una oportunidad invaluable.

En concordancia con lo anterior Puigdellívol (2023) resalta que, en este compromiso de las escuelas y centros educativos de acoger al alumnado, indiferentemente de sus condiciones sociales y personales, la educación inclusiva requiere llevar a cabo importantes transformaciones en sus procesos.

Para lograr este cometido, la evaluación se posiciona como la herramienta clave para diagnosticar el estado de las situaciones particulares de los estudiantes. Enfocadas en los procesos de aprendizaje, estas evaluaciones identifican Necesidades Educativas Especiales (NEE) y promueven ajustes en la práctica docente, diseño curricular o infraestructura institucional. A nivel del área curricular, estas modificaciones se denominan adaptaciones curriculares y toman lugar en el acto educativo propiamente dicho, modificando los elementos del currículo: Objetivos, contenido, metodologías, evaluación, acceso, ritmos de aprendizaje (Cedeño et al., 2022).

Aunque todos los integrantes de la comunidad educativa comparten el compromiso de crear espacios inclusivos que promuevan el bienestar, el presente ensayo pretende analizar el rol de los psicopedagogos, integrantes del equipo multidisciplinario del Departamento de Consejería Estudiantil (DECE). Especializados en evaluación, diagnóstico e intervención en los procesos de aprendizaje, los psicopedagogos identifican las NEE mediante evaluaciones psicopedagógicas, cuyos resultados dan inicio a los planes de acción, entre ellos, las adaptaciones curriculares ejecutadas por docentes, tal y como se manifiesta en la Guía de Trabajo del Ministerio de Educación (2013), Adaptaciones curriculares para la educación especial e inclusiva.

Desarrollo

Es importante precisar que, las adaptaciones curriculares, son adaptaciones o ajustes que se implementan en el currículo educativo para atender las necesidades específicas de estudiantes que presentan algún tipo de diversidad funcional, ya sea por discapacidad, dificultades de aprendizaje, altas capacidades o cualquier otra condición que requiera una atención educativa diferenciada. Las adaptaciones curriculares deben de ser flexibles y adaptarse al currículo, así mismo, es crucial que sean realistas, considerando los recursos disponibles y las posibilidades reales. Además, deben tener en cuenta el contexto inmediato del estudiante (Velásquez & Maguiña, 2022). Los docentes deben trabajar en equipo para desarrollar estas adaptaciones donde la colaboración con los padres es esencial, ya que ellos proporcionan información valiosa para su implementación.

De acuerdo al Ministerio de Educación (2013):

El principal responsable de realizar las adaptaciones curriculares es el docente, quien cuenta con el apoyo del DECE y los jefes de área. La autoridad competente será la encargada de validar el documento y los padres de familia aportarán datos importantes con apoyo del DECE y deberán manifestar por escrito, en una carta de aceptación, su conformidad con la adaptación curricular implementada para su hijo. (p. 14)

Por otra parte, las evaluaciones psicopedagógicas son procesos de diagnóstico y análisis que tienen como objetivo identificar las características, necesidades y potencialidades de un estudiante. Las mismas se utilizan para comprender mejor las dificultades académicas, conductuales, emocionales y sociales que puedan estar afectando el rendimiento escolar del alumno. Conforme al Ministerio de Educación (2021) este proceso identifica las fortalezas, las barreras educativas que enfrentan, los apoyos que necesitan y el nivel de desarrollo de las competencias del alumnado, desarrollando una respuesta educativa más adecuada para cada caso, en el contexto de una formación completa y de excelencia.

En este contexto, se observa que las Necesidades Educativas Especiales (NEE) conforman una realidad latente en los salones de clases, las mismas que ameritan medidas pedagógicas para compensar las dificultades del estudiante y garantizar su efectiva formación académica. Bajo este enfoque, se destaca la importancia del accionar docente y de las autoridades, quienes, a través de protocolos pedagógicos, emprenden medidas de diagnóstico e intervención, siempre velando por precautelar entornos educativos inclusivos que respondan adecuadamente a las necesidades estudiantiles. Para el presente ensayo se ha tomado como referencia tres trastornos de aprendizaje por su alto índice de prevalencia en las aulas, siendo estos: la dislexia, la discalculia y TDAH (Trastorno de déficit de atención con hiperactividad) (López et al. 2021).

Por consiguiente, basándonos en el Ministerio de Educación (2016) y los aportes de autores como Mera y Espín (2019), Gobierno de Navarra Departamento de Educación (s.f.) y Sánchez y García (2020) se presentan las adaptaciones curriculares recomendadas para cada necesidad educativa especial y las evaluaciones psicopedagógicas previas para un diagnóstico oportuno.

La Tabla 1 sintetiza las medidas pedagógicas que se deben implementar en los tres trastornos de aprendizaje seleccionados, proporcionando una guía generalizada para el accionar de educadores y especialistas. Por un lado, la dislexia, diagnosticada a través de la prueba DST-J, amerita modificaciones en la modalidad de la evaluación al estudiante; la discalculia, evaluada a través del test TEDI-MATH, habilita el uso de herramientas de cálculo en el desarrollo de las actividades académicas, mientras que el TDAH precisa de exámenes médicos externos y demanda la implementación de parámetros de regulación y organización en los ambientes escolares.

Tabla 1
Adaptaciones curriculares y evaluaciones psicopedagógicas

Trastornos de aprendizaje	Adaptaciones curriculares	Evaluaciones psicopedagógicas
Dislexia	Realizar exámenes verbales en materias donde los estudiantes tengan dificultades para realizar pruebas escritas. En los exámenes escritos, emplear preguntas con respuestas cortas, respuestas complementarias, emparejamientos o preguntas de verdadero o falso.	DST-J (Niños de 6 años y medio a 11 años y medio)
Discalculia	Se debe permitir el uso de formularios, calculadoras y otros dispositivos.	TEDI-MATH
TDAH	Establecer un entorno organizado mediante rutinas bien establecidas y normas claras.	Exámenes médicos externos

Tomado de: Aguirre et al. (2024)

Conclusiones

En conclusión, las evaluaciones psicopedagógicas y las adaptaciones curriculares son pilares fundamentales de la educación inclusiva, ya que estas prácticas permiten ajustar el aprendizaje

según las necesidades individuales de los estudiantes, ya sea por discapacidades, dificultades de aprendizaje u otras condiciones, asegurando así un acceso equitativo y efectivo a una educación de calidad. Para fortalecer estos pilares, es crucial que las instituciones educativas promuevan la formación continua del personal docente en estrategias inclusivas y en la implementación de adaptaciones curriculares. Además, es recomendable establecer equipos multidisciplinares dentro de las escuelas que faciliten la colaboración entre psicopedagogos, docentes y otros profesionales, garantizando así una respuesta educativa integral y personalizada para cada estudiante.

Referencias

- Cedeño, M., Párrafa, L., & Gómez, M. (2022, 5 de junio). La inclusión de estudiantes con discapacidad y adaptaciones curriculares en las unidades educativas del cantón Jaramijó (Ecuador). *Ehquidad*, (18), 41-62. <https://revistas.proeditio.com/ehquidad/article/view/4724>
- Departamento de Educación. (s.f.). *CREENA-NHEBZ Centro de Recursos de Educación Especial de Navarra*. Gobierno de Navarra. <https://tinyurl.com/2k737rpb>
- López, D., Paredes, Z., Paredes, W., Chango, J., Paucar, A., Llerena, L., & Sánchez, R. (2021, 18 de agosto). Necesidades educativas especiales: Una mirada a la planificación de actividades según el grupo de discapacidad. *Dominio de las Ciencias*, 7(4), 719-730. <https://tinyurl.com/ycx8bwvw>
- Mera, M., & Espín, A. (2019, 1 de julio). Adaptaciones curriculares para estudiantes con necesidades educativas especiales. *Revista Inclusiones*, 6, 11-24. <https://tinyurl.com/3ykh2a8p>
- Ministerio de Educación. (2013). *Organización de Estados Iberoamericanos (OEI)*. <https://tinyurl.com/bdez2vpk>
- Ministerio de Educación. (2016, 28 de enero). *Educar Ecuador*. <https://tinyurl.com/3cy254es>
- Ministerio de Educación del Perú. (2021). *Repositorio MINEDU*. <https://tinyurl.com/mtywz8z8>
- Puigdemívol, I. (2023, 20 de diciembre). Educación inclusiva: con quién y hacia dónde. Una perspectiva comunitaria y longitudinal de la inclusión. *Voces de la Educación*, 9(17), 20-42.
- Velásquez, H., & Maguiña, J. (2022, 11 de marzo). Las adaptaciones curriculares para el aprendizaje no presencial de los docentes del nivel secundario. *Polo del Conocimiento*, 7(3), 874-890. <https://dialnet.unirioja.es/descarga/articulo/8399850.pdf>
- Sánchez, F., & García-Martín, M. (2020). Programa de entrenamiento en potencial de aprendizaje para niños colombianos con dificultades de aprendizaje en matemáticas. *Interdisciplinaria Revista de Psicología y Ciencias Afines*, 38(1), 163-180. <https://tinyurl.com/ys83p7b7>

Actividades lúdicas para el aprendizaje de la lectoescritura

Playful activities for learning, reading and writing

Liliana Belén Arias Garófalo
Universidad Laica VICENTE ROCAFUERTE de Guayaquil
Guayaquil- Ecuador
lariasga@ulvr.edu.ec
<https://orcid.org/0009-0005-3946-3066>

Daimy Monier Llovio
Universidad Laica VICENTE ROCAFUERTE de Guayaquil
Guayaquil- Ecuador
dmonierll@ulvr.edu.ec
<https://orcid.org/0000-0002-2930-5313>

Natalia Virginia Manjarrés Zambrano
Universidad Laica VICENTE ROCAFUERTE de Guayaquil
Guayaquil- Ecuador
nmanjarresz@ulvr.edu.ec
<https://orcid.org/0000-0002-3286-4079>

Resumen

En la actualidad existen un sinnúmero de estudiantes que presentan falencias en el área de la lectoescritura, que evita que tengan una buena comprensión y, por ende, un buen rendimiento académico, creando vacíos en el aprendizaje. Es evidente, también, que la falta de estrategias que no implementan algunos de los docentes, por desconocimiento o porque aún llevan una educación tradicional, influye en este proceso de enseñanza y a la adquisición de nuevos saberes. Esta ponencia es producto de una tesis de maestría y su finalidad se basa en analizar las actividades lúdicas en el fortalecimiento del aprendizaje de los estudiantes con dificultades en la lectoescritura de 3.º y 4.º año de educación general básica. Se llevó a cabo un tipo de investigación descriptiva, con métodos teóricos como el analítico y técnicas que permitieron obtener información. En este proceso se evidenció que los estudiantes presentan dicho déficit en la lectoescritura y que no cumplían con las expectativas deseadas. En la entrevista a docentes y al personal administrativo se pudo palpar que están de acuerdo con la aplicación de estas actividades debido a que los estudiantes aprenderían mejor, pero no tienen alternativas de actividades lúdicas para poder aplicar en sus clases diarias. Es evidente la necesidad de un apoyo lúdico para los docentes, es por ello que se recomienda elaborar una propuesta que beneficie y dé solución al problema.

Palabras clave: Enseñanza, Estrategias, Aprendizaje, Actividades.

Abstract

Currently, countless students have deficiencies in reading and writing, which prevents them from

having a good understanding and therefore good academic performance, creating gaps in learning. It is also evident that the lack of strategies that some teachers do not implement due to lack of knowledge or because they still have a traditional education influences this teaching process and the acquisition of new knowledge. The purpose of this study is based on analyzing recreational activities to strengthen the learning of students with difficulties in reading and writing in the 3rd and 4th years of basic general education. A type of descriptive research was carried out, with theoretical methods such as analytical and techniques that allowed obtaining information. In this process, it was evident that the students present this deficit in reading and writing and that they did not meet the desired expectations. In the interview with teachers and administrative staff, it was evident that they agreed with applying these activities because the students would learn better, but they do not have alternative recreational activities to apply in their daily classes. The need for recreational support for teachers is evident, which is why it is recommended to develop a proposal that benefits and solves the problem.

Keywords: Teaching, Educational, Strategies, Learning, Activity.

Introducción

Dentro del ámbito educativo se puede palpar que existen algunas dificultades en el aprendizaje de los estudiantes, éstas se ven relacionadas en ocasiones con la aplicación de diversas estrategias como es la lúdica para la enseñanza por parte del docente. Como principal gestor, el docente es quien tiene que procurar potenciar el aprendizaje, específicamente los que tienen que ver con las áreas básicas que desde la escolarización el estudiante debe dominar como es la lectoescritura.

En el proceso de aprendizaje de los estudiantes es común apreciar con mayor frecuencia dificultades en la adquisición de los componentes que tienen que ver con la lectura y la escritura, siendo un aspecto importante para la comprensión y sistematización de los diversos saberes en cualquiera de los contextos en los que se desarrolla el estudiante (Caballero, 2021). El docente como guía debe considerar los factores que pueden causar estas dificultades y lo que debe también procurar para su corrección y/o compensación, un ejemplo claro es el empleo de métodos de enseñanza como la actividad lúdica, pues de ella se logra canalizar diversas destrezas que los estudiantes pueden utilizar para la adecuación de la escritura y la lectura.

La importancia de estimular y favorecer la lectoescritura en los estudiantes es pieza fundamental en este proceso de enseñanza- aprendizaje, no solo las primeras adquisiciones del aprendizaje, sino también el lenguaje verbal que posibilita la comunicación (Ávila, 2020).

Como parte del antecedente de esta problemática, se puede decir que la lúdica se ha percibido en Ecuador específicamente como una técnica o estrategia poco utilizada para este fin (Cuenca & Ugalde, 2021), en la mayoría de las instituciones, tanto de las zonas urbanas como rurales, aún se pone en práctica la enseñanza tradicional, misma que no favorece al desarrollo de nuevas habilidades y destrezas. Otro aspecto importante es que las actividades lúdicas si no se emplean por parte del docente y se utilizan de forma adecuada, puede traer consigo estudiantes con dificultades de lectoescritura, lo que conlleva que se incremente un retraso en la comprensión, en la atención e inclusive en la fluidez verbal.

Este estudio es pertinente, ya que esta realidad problemática, surge en los estudiantes de tercer y cuarto año de educación general básica de la Unidad Educativa *Gustavo Lemos Ramírez*, donde los docentes no utilizan estrategias adecuadas y de la misma manera no es de su conocimiento proponer las actividades lúdicas (juegos) como recurso innovador para la enseñanza de la lectura y escritura, por tal razón se puede evidenciar en los estudiantes que existen falencias dentro de esa área, obstaculizando el proceso de aprendizaje y el desenvolvimiento académico.

Por lo antes descrito, se plantea la siguiente interrogante: ¿Cómo las actividades lúdicas fomentan el aprendizaje de los estudiantes con dificultades de lectoescritura de los estudiantes de 3.º y 4.º de educación general básica en la Unidad Educativa *Gustavo Lemos Ramírez* del periodo lectivo 2022-2023?

Este estudio es novedoso e importante porque desde la perceptiva propia de la investigación, la problemática muestra un gran interés en su abordaje, sobre todo desde los contextos educativos, de una situación que debe ser investigada en primera instancia para el beneficio de los estudiantes de 3.º y 4.º grado con dificultades en la lectura y escritura. La indagación científica parte del empleo de métodos como el analítico y deductivo, para dar cumplimiento al objetivo planteado que no es más que analizar las actividades lúdicas en el fortalecimiento del aprendizaje de los estudiantes con dificultades en la lectoescritura de 3.º y 4.º año de educación general básica. Para dar cumplimiento al mismo se llevó a cabo una investigación descriptiva, donde se utilizaron técnicas e instrumentos que permitieron procesar la información mediante un enfoque mixto. Con este proceso de base científica se da respuesta a la idea a defender y se establece la relación de las variables de estudio.

Metodología

Esta investigación tuvo un enfoque cualitativo, el mismo que permitió que se recolecte información a través de técnicas e instrumentos como la entrevista al personal docente y padres de familia, se analizó para corroborar la existencia de una problemática de estudio.

El alcance de la presente investigación fue de tipo descriptivo, porque permitió conocer y describir la problemática que detallaron las características de las variables a través de la observación y de las entrevistas aplicadas al Directivo y personal docente. También se consideró que, según la fuente de información, la investigación es de campo porque la indagación se realizó en Unidad Educativa Gustavo Lemos Ramírez, donde se realizó un diagnóstico previo y observaciones permanentes de la clase para la posterior elaboración de propuestas con estrategias que sean de uso para el proceso de enseñanza y aprendizaje de la lectoescritura

Por otra parte, se utilizó el método analítico, que permitió el desglose de las variables de estudio mediante la elaboración de indicadores, a través de un análisis minucioso considerando la comprensión de cada una de las características presentes en la investigación.

Dentro de la investigación se utilizó la técnica de la entrevista, a través de la misma se obtuvo la información de forma amplia y abierta y directa. Se aplicó con los estándares de ética pertinentes para este estudio. Otra de las técnicas fue la revisión documental. Fue pertinente considerar, debido a la importancia de los reportes de las evaluaciones académicas de los estudiantes con problemas en la lectoescritura. Se consideraron para la revisión documentos relacionados con el rendimiento académico en la asignatura de lengua y literatura. Por último, se tuvo en cuenta la técnica de la observación directa porque permitió detectar los aspectos más relevantes del fenómeno en estudio, brindando la posibilidad de realizar un análisis exhaustivo.

La población de estudio que se consideró para esta investigación corresponde a 115 estudiantes de 2.º, 3.º y 4.º año de educación general básica, nivel elemental, todos pertenecientes a la Unidad Educativa Gustavo Lemos Ramírez. Asimismo, se tomó en cuenta a 8 docentes que imparten clases de lengua- literatura, matemática y ciencias, finalmente se tuvo en consideración a 1 directivo quien asume la responsabilidad institucional. De la población descrita se tomó una muestra intencional, no probabilística de 31 estudiantes de 3.º y 4.º año que corresponde al nivel elemental de educación general básica, quienes fueron reportados como estudiantes con dificultad en el área de lengua y literatura y a 4 docentes quienes imparten sus clases en las áreas mencionadas.

Resultados y Discusión

Como resultados de la entrevista a las autoridades existen, según criterios, varios factores que influyen de manera positiva al desarrollo de la lectoescritura, se van creando adecuados hábitos en el orden académico como es el caso de la lectura. Este último aspecto es muy importante, ya que a los niños desde pequeños se les puede ir fomentando acciones como mecanismos de aprendizaje y

comprensión que luego posibilitará un mejor criterio de formación del estudiante. Por tal razón, es primordial resaltar que al momento del proceso de enseñanza aprendizaje se debe motivar al estudiante para que sea de su agrado y de su interés formar parte del aprendizaje de la lectoescritura (Girado et al., 2022). Por otra parte, para Uzhca (2018) la lectura y la escritura son los pilares fundamentales en el proceso académico del discente, puesto que a través de la información que adquieren por parte de la lectura, están desarrollando un pensamiento crítico y propio, lo cual permite plasmar sus ideas a partir de la escritura.

Esta realidad no será posible si el docente no busca la formación continua, pues son ellos los que también fomentan la enseñanza de aprender a leer y a escribir de la mejor manera (Schunk, 2017). Todo con el fin de que los docentes se actualicen sobre las diversas estrategias que en la actualidad tiene la educación.

Otra de las expresiones que llamó la atención es que, como parte de las estrategias aplicadas en la institución educativa, no se considera la frecuencia las actividades lúdicas y esto irrumpe en el desarrollo armonioso de los educandos. Se plantea, además, que los niños aún en edad escolar aprenden de mejor manera a través de la lúdica, argumento sustentado por el entrevistado. En efecto, se corrobora que otros docentes en su mayoría no tienen novedosas alternativas para procurar este aprendizaje en el área de lengua en sus estudiantes, comprendiendo que aplicando estrategias como mapas conceptuales, entre otras, el docente debe ser mucho más creativo e innovador. Rivero et al. (2017) aluden en este sentido que la escritura debe entenderse, desde que se aprende, como un recurso de comunicación que permite representar el lenguaje oral para transmitir mensajes, es decir que la escritura también forma parte fundamental de la comunicación, es un ente importante para el ser humano porque permite desarrollar la atención, la concentración, entre otras más.

Es importante mencionar que como institución están conscientes de que las dificultades de la lectoescritura influyen de manera directa y de forma negativa al desempeño académico de cada uno de los estudiantes, resaltando que, al obtener esta habilidad y capacidad sobre la lectoescritura que desarrollan los educandos desde tempranas edades, se puede obtener información, así mismo se da la debida comprensión de distintos y nuevos temas que repercute en el aprendizaje, mismo que les servirán a los estudiantes a lo largo de toda su vida. Para Guapi (2022) esta dificultad está relacionada, además, con el esquema corporal, la organización temporal, la organización espacial y la coordinación viso motriz, a través de ello se puede determinar los primeros reflejos y el conocimiento que tiene sobre su propio cuerpo que se da mediante la experiencia y la estimulación

temprana que conlleva el desarrollo de capacidades motoras. Se evidencia que como alternativa se pueden implementar actividades lúdicas dentro del contenido curricular de la clase, brindando la posibilidad de un mejor aprendizaje de los componentes que comprende la lectura y escritura en los primeros grados de enseñanza.

Los docentes coinciden en que sus estudiantes mantienen bajo rendimiento en lo que respecta a la lectoescritura, lo que posibilita que exista una deficiencia en la lectura y escritura, de la misma manera se puede evidenciar que a partir de la problemática existente, se adiciona la adecuación de ambientes en el aula y la calidad de la comprensión de textos en estudiantes con ritmos lentos en el aprendizaje. Con relación a esto, Herrera-García (2021) resalta que las estrategias son importantes en el desarrollo de enseñanza, puesto que brinda a los estudiantes oportunidades para asimilar los contenidos expuestos.

Se pudo valorar mediante la entrevista que los docentes no aplican actividades lúdicas en los momentos de la clase de lengua, no considerando esta alternativa viable para fomentar el aprendizaje en los estudiantes. Aspecto que interrumpe también el proceso de enseñanza y aprendizaje de las particularidades de la comprensión lectora y especificidades de la escritura. Para los docentes, los alumnos aprenderían sin mayor dificultad a través de las actividades lúdicas, pero no tienen alternativas de actividades para hacer posible su percepción del problema.

En la aplicación de la ficha de observación se pudo constatar que la gran mayoría de los discentes muestran dificultades al momento de escribir y además cuando se les indica que lean demuestran inseguridad, ya que así mismo a la mayoría se les hace difícil leer, motivo por el cual se evidencia las falencias que existen entre estas dos aulas de clase (Sapatanga & Cárdenas, 2022). Se pudo revelar que la mayoría tienen inconvenientes para escribir, por la misma razón que presentan dificultades para separar sílabas, lo que conlleva que exista problemas gramaticales o de sintaxis. Para Montilla y Prieto (2022) la función del docente es detectar los indicios problemáticos, estando atentos a cualquier signo de alerta que se pueda dar entre sus alumnos, es decir, que es de suma importancia que el docente preste atención a cada una de las necesidades educativas, en especial tomar en cuenta a las dificultades de lectoescritura que presenta el estudiante para que se dé el seguimiento respectivo y por ende se apliquen las estrategias estructuradas a fin de detener los problemas en este proceso lector.

En cambio, respecto a si añade o no sílabas cuando escriben, un número significativo de estudiantes demostró que sí lo hace, por lo que demuestra que en ocasiones alternan las letras o las sílabas, implicando que exista un problema en la escritura. De igual manera, se registra que más de la mitad

de los estudiantes generalmente demuestran que leen con lentitud, razón por lo que conlleva hacia un problema, de la misma forma los estudiantes en su mayoría cuando leen en voz alta lo hacen de una forma entrecortada, dificultando su misma comprensión y la comprensión para el resto de estudiantes que escuchan. Salazar y Loor (2022) coinciden en que no solo corresponde al reconocimiento de las letras o palabras, sino a la comprensión y a la interpretación del texto, siendo un ente principal para aprender o adquirir conocimientos, tomando en cuenta que se debe tener una adecuada percepción para lograr el entendimiento absoluto.

Es evidente que cuando se les indica a los mismos estudiantes que lean, en ocasiones pronuncian de manera incorrecta, siendo un ente principal para que no exista una mejor comprensión lectora. Es importante destacar que gran parte de estudiantes presentan dudas al momento de leer, por lo que han demostrado que omiten sílabas o palabras, enfocándose a que exista un problema de lectura.

En la revisión documental se percibe que las calificaciones muestran un nivel medio bajo de dificultades en la escritura y lectura, corroborando estos resultados con los percibidos en la ficha de observación expuesta anteriormente. Las notas se presentan entre 7 y 8.3, por lo que representa un porcentaje importante de recurrencia de estas dificultades (Arias, 2023).

Conclusiones y Recomendaciones

En el fortalecimiento del aprendizaje de los estudiantes con dificultades en la lectoescritura de 3.º y 4.º año de educación general básica los docentes necesitan conocer los diferentes recursos para mejorar el rendimiento académico de sus estudiantes y una manera de hacerlo es implementando el juego, la diversión y la distracción, en los escenarios áulicos. Las actividades lúdicas son importantes porque posibilitan la motivación de los niños en el momento de pensar y de interactuar entre ellos, permitiendo afianzar, además, los aprendizajes, sobre todo en la lectura y escritura, considerando las particularidades y ritmos de adquisición del conocimiento en un contexto inclusivo. La mayoría de los docentes dentro de sus actividades diarias, no aplican metodologías y estrategias de enseñanza lúdicas para que sus estudiantes desarrollen esta habilidad de leer y de escribir, evitando que los educandos tengan una buena comprensión de ello, por lo tanto, esta problemática da apertura a que el rendimiento académico sea inferior a lo que aspira la institución educativa.

Se recomienda mantener un seguimiento de los avances en el aprendizaje de la lectura y escritura de los estudiantes de 3.º y 4.º año de educación general básica y crear actividades para el fortalecimiento de la lectoescritura en los estudiantes.

Referencias

- Arias, L. (2023). *Actividades lúdicas para fomentar el aprendizaje de estudiantes con dificultades en la lectoescritura de Educación General Básica* [Tesis de maestría]. Universidad Laica VICENTE ROCAFUERTE de Guayaquil.
- Ávila, J. V. (2020). *Las estrategias lúdicas en la enseñanza de la matemática*.
- Caballero, G. (2021). Las actividades lúdicas para el aprendizaje. *Polo del Conocimiento*, 6(4), 861–878. <https://doi.org/10.23857/pc.v6i4.2615>
- Cuenca, Y., & Ugalde, V. (2021). *La gamificación y el aprendizaje significativo en niños y niñas de 5 a 6 años de edad en la Unidad Educativa Particular Nuevo Pacto en la ciudad de Guayaquil de la parroquia Tarqui del año lectivo 2020-2021* [Proyecto de investigación para obtención de título de máster]. Universidad Técnica de Ambato.
- Guapi, L. M. (2022). *La lectoescritura y su incidencia en el rendimiento académico en los estudiantes de tercer grado de Educación General Básica* [Tesis de grado]. Universidad Nacional de Loja.
- Guirado, A., Gimenez, Y., & Mazzitelli, C. (2022). La enseñanza, el aprendizaje y el conocimiento científico desde la perspectiva de futuros profesores de Ciencias Naturales. *Educación*, 31(60), 197–214. <https://doi.org/10.18800/educacion.202201.009>
- Herrera-García, R. (2021). *Estrategias lúdicas para mejorar y fomentar la lectura en educación inicial* [Tesis de maestría]. Universidad Nacional de Educación.
- Instituto Superior Tecnológico Bolivariano. (2021). *Educación inclusiva: con todos y para el bien de todos*.
- Montilla-Estaba, R., & Prieto-López, Y. (2022). Estrategias didácticas para la enseñanza de la lecto-escritura en Educación Básica Elemental. *593 Digital Publisher CEIT*, 7(3–1), 147–159. <https://doi.org/10.33386/593dp.2022.3-1.1147>
- Rivero, L., Céspedes, G., & Cedeño, J. (2017). Tecnología, investigación y academia. *Revista TIA*, 5(2), 237–242.
- Salazar-Moreira, M., & Loor-Salmon, L. (2022). Estrategia didáctica lúdica para activar el proceso enseñanza y aprendizaje en los estudiantes del tercer grado del nivel básico elemental. *Dominio de Las Ciencias*, 8, 1180–1191.
- Sapatanga-Villavicencio, D., & Cárdenas-Cordero, N. (2021). *Estrategia didáctica para el desarrollo de la lectoescritura en la modalidad virtual* [Tesis de maestría]. Universidad Técnica de Cotopaxi.

Schunk, D. (2017). Capítulo 6: Constructivismo. *Revista Virtual REDIPR*, 5(8), 228-277

Uzhca, T. (2018). *Elaboración de material didáctico basado en el método Montessori para desarrollar la motricidad fina en los niños de 4 – 5 años* [Tesis de grado]. Universidad Politécnica Salesiana. <https://tinyurl.com/8778cwde>

Desarrollo y Optimización de Habilidades Sociales en Estudiantes con Altas Capacidades en Educación Básica Elemental: Una Revisión Sistemática

Development and Optimization of Social Skills in Gifted Students in Elementary Education: A Systematic Review

Giovanni Antonio Freire Jaramillo
Departamento de Posgrado
Universidad Laica VICENTE ROCAFUERTE de Guayaquil
Guayaquil-Ecuador
gfreirej@ulvr.edu.ec
<https://orcid.org/0000-0003-3275-2488>

Ivonne Mónica Betancourt Terán
Biblioteca General "Dra. Elsa Alarcón Soto"
Universidad Laica VICENTE ROCAFUERTE de Guayaquil
Guayaquil-Ecuador
ibetancourt@ulvr.edu.ec
<https://orcid.org/0000-0003-0141-6262>

Stephany Milena Pincay Coronel
Evaluaciones psicopedagógicas y terapias particulares
Guayaquil-Ecuador
steffypincay96@gmail.com
<https://orcid.org/0009-0005-4659-8604>

María Carolina Macías Cedeño
Coordinadora de BEI - DECE a nivel de región Sur del Ecuador
Guayaquil-Ecuador
maria.macias@feyalegria.org.ec
<https://orcid.org/0009-0002-3147-7795>

Resumen

Este artículo presenta una revisión sistemática sobre el desarrollo y la optimización de habilidades sociales en estudiantes con altas capacidades en la educación básica elemental. Utilizando el método PRISMA, se analizaron estudios recientes publicados entre 2019 y 2023, que abordan diversos aspectos del desarrollo de habilidades sociales, como la influencia del entorno escolar, la actitud hacia la escuela y las intervenciones específicas para estudiantes con altas capacidades. Los resultados indican que las habilidades sociales son cruciales para el éxito académico y personal de estos estudiantes. Se destaca la importancia de programas educativos adaptados y herramientas tecnológicas para mejorar estas habilidades. Un entorno escolar positivo y una actitud favorable hacia la escuela están asociados con mejores habilidades sociales. Además, los estudiantes superdotados tienden a tener habilidades sociales más desarrolladas en comparación con sus pares no superdotados. Las intervenciones educativas deben ser personalizadas y multifacéticas para

contribuir significativamente al desarrollo y optimización de las habilidades sociales en estudiantes con altas capacidades.

Palabras clave: Capacidad, Inteligencia, Habilidades sociales, Educación, Infancia.

Abstract

This article presents a systematic review on the development and optimization of social skills in gifted students in elementary education. Using the PRISMA method, recent studies published between 2019 and 2023 were analyzed, addressing aspects like the influence of the school environment, attitude towards school, and specific interventions for gifted students. Results indicate that social skills are crucial for the academic and personal success of these students. The importance of tailored educational programs and technological tools to enhance these skills is highlighted. A positive school environment and favorable attitude towards school are associated with better social skills. Additionally, gifted students tend to have more developed social skills compared to their non-gifted peers. Educational interventions should be personalized and multifaceted to significantly contribute to the development and optimization of social skills in gifted students.

Keywords: Ability, Intelligence, Social Skills, Education, Childhood.

Introducción

El desarrollo de habilidades sociales es fundamental para el éxito académico y personal de los estudiantes, especialmente en aquellos con altas capacidades, al permitirles movilizarse por el ámbito educativo de forma más fluida e independiente. Las habilidades sociales de las que forman parte, la comunicación efectiva, la empatía y la resolución de conflictos, no solo permiten una mejor integración en el entorno escolar, sino que también facilitan la creación de relaciones interpersonales saludables cruciales para el bienestar emocional, ya que tienden a aislarse al enfrentar desafíos que sus compañeros a veces no comprende. Este artículo de revisión tiene como objetivo sintetizar la literatura reciente sobre el desarrollo de habilidades sociales en estudiantes de educación básica elemental con altas capacidades, se busca destacar la importancia que tiene el entorno en el que se desenvuelve para su crecimiento emocional. Para garantizar la exhaustividad y transparencia en la revisión, se ha utilizado el método PRISMA (Preferred Reporting Items for Systematic Reviews and Meta-Analyses), que nos brindará un marco estructurado para las revisiones sistemáticas de la información.

Métodos

Se realizó una búsqueda exhaustiva en la base de datos Consensus, utilizando términos clave como *development of social skills in gifted students in elementary education*. La búsqueda se limitó a artículos publicados entre 2019 y 2023 para asegurar la relevancia y actualidad de los estudios incluidos. Los criterios de inclusión fueron estudios que abordan el desarrollo de habilidades sociales en estudiantes de educación básica elemental, con acceso abierto y disponibilidad de PDF. Esta estrategia de búsqueda permitió identificar estudios relevantes y asegurar una revisión sistemática y exhaustiva del tema.

Los criterios de inclusión se centraron en artículos que discutieron el desarrollo de habilidades sociales en estudiantes de educación básica elemental, con un enfoque específico en contextos de altas capacidades. Los estudios debían proporcionar acceso completo al texto para su revisión detallada. Los criterios de exclusión, por otro lado, incluyeron estudios que no proporcionaban acceso completo al texto o que no se centraban específicamente en habilidades sociales. Estos criterios permitieron filtrar y seleccionar los estudios más relevantes para la revisión.

La selección de estudios se realizó en cuatro etapas siguiendo el diagrama de flujo PRISMA. En la etapa de identificación, se recopilaron 13 artículos potencialmente relevantes. Durante la etapa de cribado, se eliminaron duplicados y artículos no relacionados. En la fase de elegibilidad, se evaluaron los textos completos para determinar su adecuación a los criterios de inclusión. Finalmente, se incluyeron 12 estudios en la revisión final. Este proceso riguroso aseguró que solo los estudios más relevantes y de alta calidad fueran considerados.

Resultados

El estudio de Arini et al. (2019) se centró en las habilidades sociales de estudiantes con discapacidades en un entorno escolar inclusivo, destacando la necesidad de formación intensiva para mejorar estas habilidades. Los resultados indicaron que los estudiantes con discapacidades tendían a tener niveles de habilidades sociales bajos, sugiriendo la importancia de intervenciones específicas, en áreas tales como las competencias sociales y personales, para mejorar sus habilidades sociales.

Por otro lado, el estudio de Aličković (2019) examinó la influencia del nivel educativo de los padres en las habilidades sociales de los estudiantes. Se encontró que el nivel educativo del padre influye significativamente en las habilidades sociales de los estudiantes, especialmente en áreas como el control emocional y en la sensibilidad social, esta experiencia que los padres reflejan en los estudiantes puede marcarles el camino de cómo sobrellevar las relaciones interpersonales con sus

pares. Este estudio resalta la importancia del entorno familiar en el desarrollo de habilidades sociales.

Caemmerer y Hajovsky (2022) exploraron las relaciones recíprocas entre las habilidades sociales y el rendimiento académico, encontrando que ambas dimensiones se influyen entre sí, creando un ciclo positivo en el desarrollo del estudiante y permitiéndole crear una comunicación efectiva y colaborativa. Los resultados sugieren que los logros académicos pueden mejorar las habilidades sociales y viceversa, ya que muchas veces un buen desempeño aumenta la autoestima es por ello que genera un desenvolvimiento más abierto con sus pares, generando así la sinergia entre el rendimiento académico y las habilidades sociales.

Asyari y Astuti (2022) desarrollaron una escala de habilidades sociales validada para estudiantes de primaria, proporcionando una herramienta útil para que los educadores midan y mejoren las habilidades sociales de los estudiantes en la primera infancia, tomando en cuenta la comunicación, la empatía, la resolución de conflictos entre otros, que permite tener un punto de vista exhaustivo de la integración grupal. Este instrumento de medición ha demostrado ser fiable y válido, facilitando la evaluación y el seguimiento del desarrollo de habilidades sociales en entornos educativos, permitiendo adaptar los currículos y estrategia pedagógicos en consecuencia de lo encontrado.

Le et al. (2022) investigaron las habilidades socioemocionales de niños en Vietnam, destacando la importancia de fortalecer y nutrir estas habilidades desde una edad temprana, en estas habilidades se incluyen la autorregulación, la empatía y las habilidades interpersonales, permitiendo que los niños desarrollen de manera efectiva su personalidad y aprendan a trabajar en ambientes estructurados. Los resultados del estudio indican que las habilidades socioemocionales pueden ser identificadas y desarrolladas tanto en contextos educativos como en lo familiar, lo que es crucial para el bienestar y el éxito académico de los estudiantes, a la vez que permite que desarrolle una red de apoyo social en conjunto con sus compañeros.

Banković et al. (2023) analizaron las perspectivas de los educadores sobre las habilidades sociales críticas para el éxito en el aula. Encontraron que tanto los maestros de educación regular como los educadores especiales valoran altamente las habilidades de cooperación, responsabilidad y autocontrol, lo que facilita procesos de enseñanza y aprendizaje más efectivos, permitiendo crear un ambiente positivo que brinda al estudiante un espacio que permite potencializar su aprendizaje individual y colectivo, fomentando de esta forma la interrelación o cooperación entre ellos, fomentando las destrezas sociales de cada individuo.

Kupriyanov et al. (2020) propusieron una herramienta de aprendizaje automático para analizar y

mejorar las habilidades sociales de los estudiantes mediante el análisis de videos. Esta herramienta inteligente permite identificar patrones de comportamiento y proporcionar retroalimentación inmediata a los estudiantes, mejorando así la eficacia del aprendizaje de habilidades sociales, esta tecnología permite al educador visualizar de forma más profunda las capacidades de comunicación no verbal de sus estudiantes, para fortalecer los patrones de comportamiento positivo y redirigir los negativos, creando escenarios en donde el desenvolvimiento social vaya creciendo.

Verzhihovska y Hrytsiv (2023) exploraron el desarrollo de habilidades sociales y cotidianas en estudiantes con discapacidades intelectuales, destacando la importancia de programas educativos adaptados. Los resultados mostraron que la educación inclusiva puede mejorar significativamente estas habilidades, facilitando una mejor integración social y autonomía, este enfoque permite promover el sentido de pertenencia y aceptación de los estudiantes que se fundamentan en el desarrollo emocional y social, apoyando así en la formación de las habilidades prácticas para la vida diaria.

Kian et al. (2020) analizaron la influencia del entorno escolar y la actitud hacia la escuela en el desarrollo de habilidades sociales. Encontraron que un ambiente escolar positivo y una actitud favorable hacia la escuela están fuertemente asociados con mejores habilidades sociales en los estudiantes, tomado en cuenta que el espacio de socialización y aprendizaje es donde se desarrollan las competencias interpersonales que marcarán el futuro de los niños, creando lazos que le permitirá socializar de forma natural en el futuro, es decir, que abre una ventana para que pueda desenvolverse en las futuras relaciones sociales que surjan durante el crecimiento.

Citil (2020) comparó las habilidades sociales de estudiantes superdotados con sus pares no superdotados, encontrando que estos estudiantes tenían habilidades sociales más desarrolladas y presentaban menos problemas de comportamiento, sin embargo, enfatiza la importancia de crear programas educativos que potencialicen el desarrollo de habilidades sociales y no se centren solo en el área académica. Este estudio ejemplifica la necesidad de programas educativos específicos para satisfacer las necesidades de los estudiantes superdotados, asegurando así su éxito integral a la vida laboral y familiar.

Sun et al. (2021) evaluaron los beneficios de un programa de aprendizaje-servicio en el desarrollo socioemocional de estudiantes superdotados en Hong Kong, cuyo enfoque principal reveló que este programa le proporcionaba oportunidades de aplicar no solo las habilidades sociales en el mundo real, sino también mejorar el desarrollo personal y social del individuo. Estos programas pueden mejorar significativamente múltiples aspectos del crecimiento personal y social de los estudiantes,

ya que abordan necesidades comunitarias que les permiten ampliar sus campos de conocimiento y crear una empatía comunitaria, brindando un impacto positivo en la sociedad.

Maglica et al. (2020) analizaron de forma exhaustiva la relación entre las competencias sociales y emocionales y el rendimiento académico, encontrando una correlación significativa en algunos subgrupos. Los resultados sugieren que las competencias sociales y emocionales pueden influir positivamente en el rendimiento académico, apuntando a que es necesario tener en cuenta que las habilidades sociales son un complemento muy necesario para el desarrollo del aprendizaje, ya que influye de forma directa en la capacidad de enfrentar los desafíos con entereza, le permite así mismo gestionar de forma efectiva el estrés y colaborar con sus pares.

Conclusiones

La revisión de la literatura sugiere que el desarrollo de habilidades sociales en estudiantes con altas capacidades en educación básica elemental es crucial para su éxito académico y personal. Las intervenciones educativas deben ser específicas y adaptadas a las necesidades individuales de los estudiantes, considerando factores como el entorno escolar, la actitud hacia la escuela y la participación en programas de aprendizaje-servicio. La implementación de herramientas tecnológicas y programas de formación intensiva también puede mejorar significativamente estas habilidades.

Esta revisión, utilizando el método PRISMA, proporciona una visión exhaustiva y sistemática del estado actual de la investigación en este campo, destacando la necesidad de enfoques personalizados y multifacéticos para el desarrollo de habilidades sociales en estudiantes con altas capacidades.

Referencias

- Aličković, A. M. (2019). Social skills development of elementary school students in relation to the educational level of their parents. *Journal Human Research in Rehabilitation*, 9(1), 48-56. <https://doi.org/10.21554/hrr.041906>
- Arini, F., Sunardi, S., & Yamtinah, S. (2019). Social skills of students with disabilities at elementary level in inclusive school settings. *International Journal of Multicultural and Multireligious Understanding*, 6(1). <https://doi.org/10.18415/IJMMU.V6I1.489>
- Asyari, D., & Astuti, B. (2022). Social Skills Scale Development for Elementary School Students. *Journal of Advances in Education and Philosophy*, 6(10), 506-510.

<https://doi.org/10.36348/jaep.2022.v06i10.001>

- Banković, S., Branislav, B., Petrovska, I. V., Antonijević, M., & Bukovica, A. (2023). Social skills critical for success in elementary school: Teachers and special educators' perspective. *Journal of Health and Rehabilitation Sciences*, 2(1), 16-25. <https://doi.org/10.33700/jhrs.2.1.65>
- Caemmerer, J. M., & Hajovsky, D. B. (2022). Reciprocal relations between children's social skills and academic achievement. *Journal of Psychoeducational Assessment*, 40(6), 761-776. <https://doi.org/10.1177/07342829221097186>
- Çitil, M., & Özkubat, U. (2020). The comparison of the social skills, problem behaviors, and academic competence of gifted students and their non-gifted peers. *International Journal of Progressive Education*, 16(6), 296-312. <https://doi.org/10.29329/ijpe.2020.280.18>
- Kian, M., Adibnasab, Z., & Izanloo, B. (2020). Social skills in elementary students: The role of attitude to school and school environment. *International Journal of School Health*, 7(2), 30-39. <https://doi.org/10.30476/intjsh.2020.83673.1035>
- Kupriyanov, R., Uvarov, A., Makarova, M., Unruh, P., Vodopian, G., & Levin, I. (2020). Intelligent tool for developing students' social skills. In *Proceedings of Edulearn20* (pp. 2408-2413). <https://doi.org/10.21125/edulearn.2020.0744>
- Le, D., Dao, O. T., Nguyen-Thi, H. P., & Nguyen, T. (2022). Identifying social-emotional skills among elementary school students in Vietnam: A cross-sectional study. *International Journal of Education and Practice*, 10(3), 277-286. <https://doi.org/10.18488/61.v10i3.3140>
- Maglica, T., Ribičić, A., & Ljubetić, M. (2020). Social and emotional competencies and academic achievement in elementary school students. *Zbornik Odsjeka za pedagogiju Filozofskog fakulteta u Splitu*, 29, 25-48. <https://doi.org/10.19090/zop.2020.29.25-48>
- Sun, X., Siu, A., Fong, S. Y., & Chu, T. (2023). Enhancing social-emotional development through service-learning: Experience from gifted students and their parents in Hong Kong. *International Journal of Primary, Elementary and Early Years Education*, 397(3), 386. <https://doi.org/10.1080/03004279.2021.1972025>
- Verzhihovska, O., & Hrytsiv, I. (2023). Peculiarities of the development of social and everyday skills in high school students with intellectual disabilities. *Actual Problems of Correctional Education (Pedagogical Sciences)*, 22, 45-60. <https://tinyurl.com/yenb2jmv>

Explorando la influencia de los supervisores de prácticas en la formación de valores profesionales de estudiantes universitarios

Exploring the influence of internship supervisors on the formation of professional values of university students

Margarita León García
Facultad de Educación
Universidad Laica VICENTE ROCAFUERTE de Guayaquil
Guayaquil-Ecuador
mleong@ulvr.edu.ec
<https://orcid.org/0000-0002-1865-9837>

Natalia Virginia Manjarrés Zambrano
Facultad de Educación
Universidad Laica VICENTE ROCAFUERTE de Guayaquil
Guayaquil-Ecuador
nmanjarresz@ulvr.edu.ec
<https://orcid.org/0000-0002-3286-4079>

Mónica Fabiola Villao Reyes
Facultad de Educación
Universidad Laica VICENTE ROCAFUERTE de Guayaquil
Guayaquil-Ecuador
mvillaor@ulvr.edu.ec
<https://orcid.org/0000-0002-1865-9837>

Resumen

La ponencia trata sobre los resultados del estudio realizado con estudiantes practicantes de las carreras de Psicopedagogía y Educación Inicial durante el periodo lectivo 2023B. Su objetivo es caracterizar la influencia que los supervisores de prácticas han tenido en la formación de valores profesionales en los estudiantes de estas carreras. Se aplicó un cuestionario a estudiantes del Semestre B-2023 de ambas carreras mediante la herramienta Google Forms. El cuestionario elaborado estuvo integrado por 10 ítems valorados con una escala de tipo Likert de cuatro valores (1= Ninguna influencia; 2= Poca influencia; 3= Suficiente influencia; y 4= Mucha influencia). Se obtuvo como muestra un total de 64 estudiantes, que representan el 87,67 % de los participantes en las prácticas. Esta muestra se seleccionó siguiendo el criterio de saturación de respuestas. Los resultados obtenidos indican que existe mucha influencia de los supervisores de prácticas en la formación de valores profesionales de los estudiantes. Este resultado pone de manifiesto la necesidad de seguir gestionando acciones directas de trabajo colaborativo entre la universidad y las instituciones educativas, que promuevan las competencias profesionales y aborden los retos prácticos-teóricos a los que se deben enfrentar los estudiantes en sus prácticas universitarias.

Palabras clave: Aprendizaje, formación de docentes, práctica pedagógica, profesionales de la educación, valores morales.

Abstract

The presentation deals with the results of the study carried out with student practitioners of the careers of Psychopedagogy and Early Childhood Education during the 2023B school year. Its objective is to characterize the influence that internship supervisors have had on the formation of professional values in students of these careers. A questionnaire was applied to students of Semester B-2023 of both careers using the Google Forms tool. The questionnaire was made up of 10 items assessed with a four-value Likert scale (1= No influence; 2= Little influence; 3= Sufficient influence; and 4= A lot of influence). A total of 64 students were obtained as a sample, representing 87.67% of the participants in the internships. This sample was selected according to the criterion of response saturation. The results obtained indicate that there is a lot of influence of internship supervisors in the formation of students' professional value. This result highlights the need to continue managing direct collaborative work actions between the university and educational institutions, which promote professional competencies and address the practical-theoretical challenges that students must face in their university practices

Keywords: Learning, teacher training, pedagogical practice, education professionals, moral values.

Introducción

La actividad práctica en la formación de los profesionales universitarios constituye un eje fundamental en el logro del perfil de egreso y el perfil profesional. Tiene entre sus principales objetivos:

- Complementar el reforzamiento de los conocimientos y habilidades adquiridos durante los estudios, con aplicaciones prácticas en situaciones reales.
- Desarrollar en el estudiante aptitudes y destrezas para un mejor desempeño profesional.
- Relacionar al estudiante con el ámbito laboral específico de la profesión, bajo la supervisión y control del profesor supervisor. (Trocones et al., 2014, p.58)

La práctica preprofesional, además de acercar al estudiante a la realidad de su campo de actuación profesional, constituye un espacio fundamental para ir conformando en el estudiante el sentido de ética de la profesión, su compromiso con el ejercicio de esta, su disposición a dar el máximo posible por el beneficio de la sociedad, el desarrollo de la iniciativa y la creatividad, la toma de decisiones que lleven implícitas ética y responsabilidad, entre otros aspectos formativos.

Uno de los agentes educativos fundamentales en la formación inicial de los profesionales de la educación en el nivel universitario, es el tutor de prácticas pre profesionales. Autores como Mazorra y León (2017), Palomares et al., (2018), Puig (2020) y Bernárdez-Gómez (2021) entre otros, coinciden en considerar que la tutoría de prácticas debe servir como un eje principal para atender no solo la adquisición de conocimientos y habilidades vinculados a la práctica, si no también, para el desarrollo de valores profesionales en los estudiantes-practicantes.

En opinión de Mazorra y León (2017), “el tutor de práctica pre profesional de las entidades laborales, se concibe como el agente educativo mediador entre los estudiantes y (...) el contenido profesional” (p. 51). Considerado este como el sistema de conocimientos, habilidades y valores que permiten la apropiación de la cultura del trabajo, la experiencia profesional, las normas, principios, la ética de la profesión, los juicios y criterios valorativos así como el dominio de los medios de trabajo (Martínez & Rodríguez, 2017).

Al ser figura clave en la formación de los profesionales, el tutor de prácticas debe poseer una amplia preparación no solo en relación con los conocimientos de la profesión y las habilidades y destrezas a desarrollar según la carrera (Brito, 2023). También es fundamental la formación ética que pueda brindar a los estudiantes en sus prácticas. Como afirman Palomares et al. (2018), “la profesión requiere una dimensión moral, el desarrollo de actitudes y disposiciones para actuar adecuadamente de acuerdo con unos valores y principios que le faciliten aprendizajes de carácter ético” (p. 38).

Estas disposiciones y actitudes se materializan en los valores profesionales, entendidos como los fundamentos del conocimiento y de la experiencia en los cuales se basan los individuos para tomar decisiones y posturas ante diferentes situaciones laborales. Ellos están vinculados con los valores de tipo universal, moral, personal y empresarial, que se ponen en práctica constantemente en cada una de las responsabilidades que se deben asumir como profesional. (Equipo Editorial, 2018)

López-Zavala y Solís (2011, como se cita en Quijada, 2019), organizan estos valores en dos dimensiones: una dimensión pedagógica y una dimensión intelectual. En la primera, “se reúnen las cualidades y habilidades que fortalecen el diálogo con sus estudiantes y los lazos que establecen con sus compañeros para mejorar la tarea educativa” (p. 270). Ubican en la segunda dimensión, “los conocimientos relacionados con su área de formación, que guían y organizan los objetivos, métodos y recursos didácticos que emplean en sus clases” (p. 271). En la Figura 1 se ilustran estas dimensiones.

De acuerdo con el análisis efectuado y haciendo una comparación con los valores profesionales que

la facultad de educación considera básicos en sus futuros profesionales, se consideran valores ligados a la profesión que deben ser atendidos por los tutores de práctica pre profesional los siguientes:

En la dimensión pedagógica:

- El compromiso:
- La dedicación a la profesión:
- El grado de articulación entre los diferentes componentes del proceso pedagógico (objetivos, contenidos, metodologías, evaluación)
- La responsabilidad en su preparación
- Respeto a la diversidad

En la dimensión intelectual:

- Apropiación de contenidos profesionales. Asimilación de conocimientos y habilidades relacionados con su área de formación, que guían y organizan los objetivos, métodos y recursos didácticos que emplean en las actividades que realizan
- La implicación por el aprendizaje continuo
- Honestidad en la demostración del conocimiento
- Constante preparación profesional
- Creatividad en su desempeño. (Quijada, 2019; Palomares et al., 2018)

Figura 1
Dimensiones de los valores profesionales

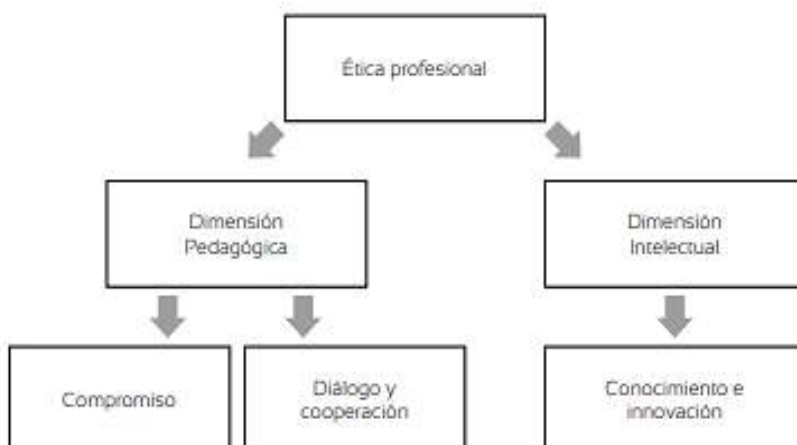

Tomado de: Quijada (2019, p. 273).

La ponencia tiene como objetivo, presentar los resultados del estudio realizado con estudiantes de

prácticas de las carreras de Psicopedagogía y Educación Inicial durante el año lectivo 2023-2024. El objetivo es caracterizar la influencia que los supervisores de prácticas han tenido en la formación de valores profesionales en los estudiantes de estas carreras. La idea que se defiende es que los supervisores de prácticas de las instituciones educativas vinculadas a la práctica de las carreras de Psicopedagogía y Educación Inicial de la facultad de Educación han influido positivamente en la formación de valores profesionales en los futuros psicopedagogos y docentes de educación inicial.

Metodología

La investigación se realizó en el semestre B del periodo académico 2023, con estudiantes de las carreras de Psicopedagogía y Educación Inicial en sus prácticas preprofesionales. Los objetivos específicos fueron: a) identificar los valores profesionales principales para la formación de los estudiantes y b) analizar la influencia que han realizado los tutores de las instituciones educativas en la formación de estos valores profesionales.

El modelo de investigación que se ha seguido es no experimental, (Hernández Sampieri, Fernández, & Baptista, 2014) estando principalmente basado en el estudio de experiencias anteriores mediante el método análisis de contenido, lo que permitió dar conocimiento al primer objetivo específico (a) y la aplicación de cuestionario de encuesta estudiantes. La población, objeto de estudio, queda definida como el número total de alumnado participante en el Semestre B-2023 en ambas carreras para un total de 73. De ellos, se obtuvo como muestra un total de 64 estudiantes, que representan el 87,67 % de los participantes. Esta muestra se seleccionó siguiendo el criterio de saturación de respuestas.

La recogida de información se realizó a través de un cuestionario para esta investigación, que se envió mediante la herramienta de Formularios Google Forms a todos los estudiantes participantes. El cuestionario elaborado estuvo integrado por 10 ítems valorados por una escala de tipo Likert de cuatro valores (1= Ninguna influencia; 2= Poca influencia; 3= Suficiente influencia; y 4= Mucha influencia). Esto facilitó obtener de forma sistemática y ordenada, información sobre los indicadores de ambas dimensiones que se evaluaron.

En la elaboración del cuestionario se consideró lo siguiente: a) Concreción de las variables del estudio, a partir de los objetivos planteados. b) Establecimiento de criterios e indicadores. c) Elaboración del cuestionario con preguntas cerradas. d) Aplicación del cuestionario y e) procesamiento de la información.

Resultados y discusión

Los resultados de la encuesta se reflejan en la Tabla 1 resumen donde se reflejan cantidades de respuestas en cada parámetro de la escala de Likert. Los indicadores estuvieron precedidos de la consigna: *El supervisor de práctica preprofesional ha influido para que desarrolles en ti el valor.*

Tabla 1

Resultados de la encuesta a estudiantes

No.	Indicadores	1	2	3	4
1.1.	Compromiso con el trabajo y la profesión.	0	1	12	51
1.2.	Dedicación a la profesión.	0	3	18	43
1.3.	Articulación de los objetivos del proceso a los resultados.	0	6	16	40
1.4.	Responsabilidad en su preparación.	0	1	16	47
1.5.	Respeto a la diversidad.	0	1	19	44
2.1.	Interés en la apropiación de contenidos profesionales.	0	2	19	42
2.2.	Implicación en el aprendizaje continuo.	0	2	21	39
2.3.	Honestidad en la demostración del conocimiento.	0	0	22	42
2.4.	Constante preparación profesional.	0	2	18	43
2.5.	Creatividad en su desempeño	0	3	14	47

Fuente: Resultados del cuestionario aplicado a los estudiantes de las carreras de Educación Inicial y Psicopedagogía.

A continuación, se detallan algunos indicadores cuyos resultados se consideran más satisfactorios.

En el indicador 1.1. Compromiso con el trabajo y la profesión, se muestran los mejores resultados, dado que el indicador muestra un 79,68% de las respuestas en el parámetro mucha influencia y un 18,75 en el parámetro suficiente influencia.

Otro indicador que resalta como uno de los mejor logrados es el referido al valor profesional responsabilidad en su preparación. Este indicador muestra un 73,43 % de las respuestas ubicadas en el parámetro mucha influencia, y un 25,25 % de las respuestas en el parámetro suficiente influencia.

En general, los resultados obtenidos indican que existe mucha influencia de los supervisores de prácticas preprofesionales en la formación de valores profesionales de los estudiantes en un porcentaje mayor que en todos los indicadores rebasa el 61% de respuestas.

Estos resultados son coincidentes con los encontrados por Bernández-Gómez (2021) quien le atribuye al tutor o supervisor de prácticas preprofesionales un papel de consejero y apoyo para los estudiantes en formación, resaltando la *actitud* del docente que, como parte de la supervisión, se da a la tarea de “mejorar la autoeficacia y el éxito personal del alumno” (p. 432) llevándolo a la reflexión sobre sus actos, conocimientos, etc.

De la misma forma, coinciden con los hallazgos de Palomares et al. (2018) quienes encontraron que con la influencia del supervisor de prácticas preprofesionales, se favorece que el estudiante asuma un papel más activo en la construcción del conocimiento y en el desarrollo de habilidades

profesionales, que se potencie su autonomía y actitudes colaborativas, así como su capacidad para valorar críticamente sus resultados.

Conclusiones

Los datos revelan que la influencia de los supervisores de prácticas de las instituciones educativas en la formación de valores profesionales en los estudiantes de las carreras de Educación Inicial y Psicopedagogía ha sido positiva. Se destaca que los principales valores que han recibido influencia de los tutores de las instituciones educativas son compromiso con el trabajo y la profesión, responsabilidad en su preparación, creatividad en su desempeño, así también, valores secundarios como dedicación a la profesión, respeto a la diversidad y constante preparación profesional. Una gran parte de los estudiantes aluden a la valiosa influencia de los supervisores de las instituciones educativas donde realizaron sus prácticas pre profesionales.

Los resultados ponen de manifiesto la necesidad de seguir gestionando acciones directas de trabajo colaborativo entre la universidad y las instituciones educativas, que promuevan las competencias profesionales y aborden los retos prácticos-teóricos a los que se deben enfrentar los estudiantes en sus prácticas universitarias.

Referencias

- Bernárdez-Gómez, A. (2021). Formación inicial de profesorado, el papel de los tutores de prácticas. *Educatio Siglo XXI*, 39(2), 419–442. <https://doi.org/10.6018/educatio.412891>
- Brito, D. (2023). La práctica preprofesional en la formación de los futuros docentes de Educación Física: Revisión sistemática. *MENTOR Revista De Investigación Educativa Y Deportiva*, 2(5), 452–468. <https://doi.org/10.56>
- Equipo Editorial. (2018). Significado de valores profesionales. *Significados.com*. <https://tinyurl.com/2jw4csvh>
- Hernández Sampieri, R., Fernández, C. C., & Baptista, P. (2014). *Metodología de la investigación*. McGraw Hill Education.
- Martínez, B., & Rodríguez, M. (2017). Los contenidos del desarrollo profesional docente: Presencias y omisiones. *Profesorado. Revista de Currículum y Formación de Profesorado*, 21(3), 41-61. <https://tinyurl.com/3ycb5pu2>
- Mazorra, O., & León, M. (2017). Dimensiones e indicadores para el estudio del desempeño profesional pedagógico del tutor de práctica preprofesional. *Yachana Revista Científica*,

6(3), 49-62. <https://repositorio.ulvr.edu.ec/handle/44000/3619>

- Palomares, A., Alarcón, M., & Martín, I. (2018). El tutor de prácticas y su influencia en la formación de profesionales en los Grados de Educación. *Revista Practicum*, 3(1), 34-48. <https://doi.org/10.24310/RevPracticumrep.v3i1.8273>
- Puig, C. (2020). El rol docente del tutor y supervisor de prácticas en Trabajo Social: Construcción de la reflexividad y el compromiso durante la formación a través de la supervisión. *Prospectiva*, 29, 57-72. <https://tinyurl.com/2p8taku5>
- Quijada, K. (2019). Los valores que caracterizan la ética profesional de los profesores de la Universidad de Colima. *Revista Colombiana de Educación*, 76, 265-284. <https://tinyurl.com/2fs4mu78>
- Trocones, A., Delgado, L., Rosell, E., & Díaz, D. (2014). La formación de valores desde la práctica preprofesional de las asignaturas optativas en la carrera de Ingeniería Agrónoma. *Universidad y Sociedad*, 6(4), 57-62. <https://rus.ucf.edu.cu/>

El papel de los pictogramas en el desarrollo de habilidades de lectoescritura en estudiantes con NEE

The role of pictograms in the development of reading and writing skills in students with SEN

Daimy Monier Llovio
Universidad Laica VICENTE ROCAFUERTE de Guayaquil
Guayaquil-Ecuador
dmonierll@ulvr.edu.ec
<https://orcid.org/0000-0002-2930-5313>

Olga Milena Perea Velasco
Universidad Laica VICENTE ROCAFUERTE de Guayaquil
Guayaquil-Ecuador
opereav@ulvr.edu.ec
<https://orcid.org/0000-0002-8439-0741>

Nicole Patricia Panchana Espinoza
Universidad Laica VICENTE ROCAFUERTE de Guayaquil
Guayaquil-Ecuador
npanchanae@ulvr.edu.ec
<https://orcid.org/0000-0001-5320-0709>

Resumen

Los estudiantes con necesidades educativas específicas (NEE) enfrentan retos únicos que requieren enfoques adaptados a su neurodiversidad y destrezas con base en los principios de la educación inclusiva. En efecto, dentro de la esfera de la educación, existe un elevado índice que señala la escasez de recursos con metodologías adaptadas para esta población estudiantil, y, de manera precisa, en el área que permite un desarrollo personal y académico; las habilidades lectoescritoras. De este modo, ofrecer oportunidades a partir de métodos innovadores y accesibles parece ser una oportunidad para pocos. Es así como el presente ensayo incide sobre el papel de los pictogramas como herramienta pedagógica basada en imágenes, a través de una investigación descriptiva que sustenta la manera en que estos recursos visuales permiten a los estudiantes alcanzar su máximo potencial.

Palabras clave: Material visual, capacidad, técnica de comunicación, dificultad en el aprendizaje, educación inclusiva.

Abstract

Students with specific educational needs (SEN) face unique challenges that require approaches adapted to their neurodiversity and skills based on the principles of inclusive education. Indeed, within the sphere of education, there is a high index that points to the scarcity of resources with

methodologies adapted for this student population, and, specifically, in the area that allows personal and academic development; reading and writing skills. Thus, offering opportunities based on innovative and accessible methods seems to be an opportunity for few. This is how this essay focuses on the role of pictograms as a pedagogical tool based on images, through descriptive research that supports the way in which these visual resources allow students to reach their full potential.

Keywords: Visual materials, qualification, communication skills, Disabled education, Special education.

Contextualización

En el dinámico y diverso mundo de la educación inclusiva, los métodos innovadores son fundamentales para abrir nuevas oportunidades para todos los estudiantes. La lectoescritura, como una habilidad esencial, desempeña un papel crucial en el desarrollo personal y académico de los sujetos en condición de aprendizaje. Sin embargo, los estudiantes con necesidades educativas específicas (NEE) enfrentan desafíos únicos en el desarrollo de habilidades fundamentales, enfrentándose a barreras significativas tales como las dificultades de comunicación, problemas cognitivos, y trastornos de aprendizaje.

Estos desafíos requieren enfoques creativos y adaptativos para ser superados. Así pues, los pictogramas se presentan a través de una serie de dibujos y símbolos empleados para comunicar, mejorar la comprensión lectora, enriquecen el lenguaje, incrementan la atención y la motivación, y facilitar la transición del código visual al verbal, lo que mejora el conocimiento y entendimiento de diversas situaciones (Cóndor, 2022), de tal modo que son utilizados ampliamente en la educación para apoyar y facilitar los procesos de aprendizaje de los estudiantes con NEE.

Estas representaciones visuales transmiten información de manera simple y directa. En efecto, Wolman (2019), especialista en tecnología asistiva, destaca su importancia al afirmar que, los pictogramas forman parte sustancial de la búsqueda de promover entornos inclusivos, facilitando una participación más efectiva e integral de los estudiantes con dificultades de comunicación en el contexto escolar. Demostrando su capacidad para fomentar la inclusión y facilitar el acceso al currículo para todos los estudiantes.

Superar estos desafíos es parte esencial para garantizar una educación equitativa e inclusiva. No obstante, desarrollar nuevas habilidades y adoptar herramientas innovadoras, como los pictogramas, es vital para abordar estas barreras y proporcionar un entorno de aprendizaje accesible y eficaz ya que no solo facilitan la comunicación, sino que también sirven como puentes visuales que ayudan a

los estudiantes a comprender e involucrarse de manera activa e integral en el proceso de aprendizaje.

No obstante, el presente ensayo tiene como objetivo dar una mirada reflexiva en aspectos tales como la integración de los pictogramas en el proceso de enseñanza, así como la capacidad que estos tienen para superar muchas de las barreras que enfrentan los estudiantes con NEE, permitiéndoles desarrollar habilidades de lectoescritura de manera efectiva y significativa.

Desarrollo

Desde la perspectiva de la educación inclusiva, atender a la diversidad es esencial para asegurar una enseñanza efectiva y justa que permita responder a los desafíos particulares que demandan métodos de enseñanza flexibles y adaptativos. Entre ellos se puede destacar la búsqueda de habilidades que conduzcan al estudiante a adoptar una base sólida para el proceso lectoescritor, así como en el análisis y la integración de medios necesarios para su comprensión.

Guzmán (2023) considera que este proceso interno permite al individuo utilizar documentos escritos, visuales o tecnológicos que incorporan elementos sonoros para captar la atención del lector, entre ellos, los pictogramas. En este sentido, los pictogramas se destacan como un recurso valioso que no solo ayudan en la comprensión y comunicación, sino que también son elementos esenciales para el desarrollo de destrezas y habilidades relacionadas con la lectoescritura.

Uno de los principales aspectos a considerar, en torno al rol de los pictogramas, es su capacidad para promover la comprensión y la asimilación de información. Los estudiantes con NEE a menudo tienen dificultades para procesar y recordar información verbal. Los pictogramas, al ser visuales, pueden ayudar a estos estudiantes a captar y retener conceptos más fácilmente. Según aportes de Canaza y Uncata (2023) En lugar de ser considerado únicamente como una herramienta para problemas de lectoescritura, se propone una aplicación más integral y extensa del lenguaje icónico, luego de definir el concepto de pictograma.

Una etapa previa a la adquisición de las habilidades lectoescritoras es aquella definida por Valverde et al. (2022), como la instrucción mediante combinaciones gráficas o pictografías que sirvan como un tipo de instrucción donde los conceptos se representan mediante imágenes, símbolos icónicos o figuras dibujadas dispuestas en una secuencia. Es por esta razón que el uso de pictogramas se considera una herramienta didáctica prometedora que proporciona un método visual que puede facilitar la comprensión y expresión de conceptos.

De este modo, la historia del uso de pictogramas en la educación especial se remonta a varios siglos atrás, con raíces en la necesidad de encontrar formas efectivas de comunicación para personas con

discapacidades. Desde simples dibujos en las paredes de la escuela hasta sofisticados programas informáticos, los pictogramas han evolucionado para convertirse en una herramienta esencial en la educación especial. En las últimas décadas, la implementación de pictogramas ha sido particularmente efectiva en los entornos educativos para estudiantes con autismo, dislexia y otros trastornos del aprendizaje. Su uso ha demostrado no solo mejorar la comunicación, sino también facilitar el aprendizaje y la retención de información, creando así un puente entre las capacidades de los estudiantes y el contenido educativo.

Diversos estudios han demostrado que la combinación de texto e imágenes mejora significativamente la memoria y la comprensión en comparación con el texto solo. Si el conocimiento del niño ya incluye apoyos visuales, como imágenes que son más duraderas y menos abstractas que la información verbal, una estrategia basada en pictogramas se convierte en un medio altamente significativo para su aprendizaje (Ausubel, 2002). De este modo, al asociar palabras con imágenes, los pictogramas proporcionan una referencia visual que refuerza el aprendizaje y facilita la recuperación de información.

En Ecuador, los pictogramas se han integrado en diversas iniciativas educativas para apoyar a los estudiantes con NEE. En un país donde las diferencias lingüísticas y culturales son prominentes, los pictogramas ofrecen una solución accesible para la enseñanza y el aprendizaje, y ese es el caso de la implementación para estudiantes con dificultades de aprendizaje, trastornos del espectro autista (TEA) o discapacidades intelectuales. Con base en estos aspectos, los autores Llori et al. (2023) consideraron que, en efecto, los pictogramas son una herramienta que mejora la habilidad para interpretar y entender textos (los cuales se encuentren de manera oral o escrita), además de estimular la creatividad, la imaginación, la socialización y otras competencias esenciales en los niños, ayudándoles así en la comprensión de la lectura y, consecuentemente, de la escritura, siendo así una herramienta que facilita la comprensión y los procesos de memoria, proporcionando una representación clara y directa del lenguaje y los conceptos, y superando las barreras lingüísticas/cognitivas que pueden estar presentes.

En particular, los pictogramas facilitan a los niños la adquisición de nuevos conocimientos y habilidades lingüísticas esenciales para su comunicación. Estos símbolos pueden ser empleados por los padres en el hogar para organizar actividades del fin de semana, permitiendo a los niños reconocer que su horario diario funciona de manera similar a una agenda para gestionar su tiempo. Además, al diseñar paneles comunicativos o educativos en forma de agenda, se pueden utilizar pictogramas para ilustrar las actividades que los niños llevarán a cabo durante el día.

Con base en estas premisas, es importante destacar que los pictogramas son herramientas

pedagógicas que aumentan el interés del estudiante por aprender, gracias a sus actividades didácticas, atractivas y a la capacidad que ofrece de relacionar palabras con imágenes, lo que les ayuda a pasar del código visual a la lectura. En otras palabras, se puede demostrar que los pictogramas son cruciales en la educación porque se adaptan a diversos medios comunicativos, especialmente beneficiando a estudiantes con dificultades de lenguaje, al facilitar la comprensión de su entorno y los mensajes (Molina, 2019).

En particular, se evidencia que la introducción de pictogramas en el proceso de la adquisición de la lectura y escritura puede ser particularmente beneficiosa para los estudiantes con NEE. Los pictogramas pueden ser utilizados para ilustrar palabras, frases y oraciones, ayudando a los estudiantes a entender la estructura y el significado del lenguaje escrito, convirtiendo esta asociación (entre imagen y texto) en el primer paso esencial, siendo este una pieza clave en la alfabetización temprana, comunicarse y comprender de manera más efectiva y de calidad.

Conclusión

Las propuestas y aportes que se despliegan a lo largo del presente ensayo demuestran que el uso de pictogramas en la educación de estudiantes con NEE mejora significativamente el desarrollo de habilidades lectoescritura, que el aprendizaje sea más accesible y comprensible y permitiendo que los estudiantes se involucren de manera activa en su educación. En efecto, la integración de pictogramas en el entorno educativo se revela como una estrategia fundamental para crear puentes de comunicación y adaptar contenidos a estudiantes con necesidades educativas específicas.

Decenas de autores concuerdan que su implementación no solo facilita el desarrollo de habilidades de lectoescritura al proporcionar una representación visual que complementa la instrucción verbal, sino que también fortalece el trabajo en conjunto entre la escuela y el contexto familiar. Al utilizar pictogramas en casa, los padres pueden reforzar el aprendizaje de manera efectiva, asegurando una continuidad entre los contextos educativo y familiar, optimizando no solo el apoyo que los estudiantes reciben, sino también fomentando una colaboración efectiva entre educadores y familias, un elemento crucial para los logros académicos y el cumplimiento de las metas a futuro de los estudiantes.

Finalmente, los pictogramas ofrecen una amplia gama de beneficios, desde la adaptación a diversos estilos de aprendizaje hasta mejorar las habilidades comunicativas y la promoción de la autonomía. Al considerar su implementación en el proceso educativo, se resalta la importancia de un enfoque inclusivo que permita a todos los estudiantes acceder a una educación equitativa. La capacidad que tiene para convertir el aprendizaje un aspecto más accesible y significativo subraya su valor como

herramienta educativa. Al adoptar este recurso, los educadores no solo apoyan el desarrollo de habilidades fundamentales, sino que también contribuyen a la construcción de un contexto educativo más inclusivo y justo, donde cada individuo tiene la capacidad de alcanzar su máximo potencial.

Referencias

- Castillo, B., & Larreal, A. (2023). Adaptaciones Curriculares: Alternativa Inclusiva en el Aprendizaje de Niños con Necesidades Educativas Especiales. *Ciencia Latina Revista Científica Multidisciplinar*, 7(2). https://doi.org/10.37811/cl_rcm.v7i2.5932
- Cóndor, V. (2022). *Los pictogramas como estrategia didáctica para desarrollar el lenguaje oral en el nivel inicial* (Tesis de maestría). Universidad Tecnológica Indoamérica. <https://tinyurl.com/5x3pvx7w>
- Enders, L. (2021). The Role of Visual Supports in Inclusive Education. *Journal of Special Education Technology*, 36(2), 89-105. <https://doi.org/10.1177/01626434211005679>
- Gutama, E. (2023). *Guía de uso de Pictogramas para mejorar la lectoescritura en el segundo año de Educación General Básica jornada vespertina de la Unidad Educativa Sayausí, Año 2022* (Tesis de grado). Universidad Politécnica Salesiana. <https://tinyurl.com/26s66cv3>
- Guzmán, A. (2022). *Los pictogramas como elemento mediador en el desarrollo del lenguaje en educación inicial 2* (Tesis de posgrado). Universidad Técnica de Machala. <https://tinyurl.com/ysm6pwej>
- Jumbo, E. (2023). Los pictogramas como estrategia para el uso de la lectoescritura en primer año de básica. *Revista G-ner@ando*, 4(1), 939-965.
- Molina, M. (2019, abril). *Los pictogramas como recurso didáctico del desarrollo del lenguaje verbal de las niñas y niños del 1er. año de la Unidad Educativa Dr. Alfredo Baquerizo Moreno*.
- Valverde, R., Vallejos, K., & Vásquez, J. (2022). *Los pictogramas: estrategia didáctica para el reforzamiento de la lectura y escritura en las personas estudiantes de II nivel de la escuela San Antonio de Yolillal del circuito 01 de la Regional zona norte-norte*. Universidad Nacional de Costa Rica. <https://repositorio.una.ac.cr/handle/11056/24001>
- Widgit. (s.f.). *Symbols in Education*. Project-Reino Unido. <https://tinyurl.com/2huyd9wa>
- Wolman, L. (2019). *A dissertation submitted to the faculty of graduate studies in partial fulfillment of the requirements for the degree of doctor of philosophy* (Tesis doctoral). York University. <https://core.ac.uk/download/pdf/223242235.pdf>

Estrategias para fomentar el interés en la investigación científica entre los estudiantes de pregrado de la ULVR

Strategies to promote interest in scientific research among ULVR undergraduate students

Michael Eduardo Pesantes Ángel
Estudiante
Facultad de Educación
Universidad Laica VICENTE ROCAFUERTE de Guayaquil
Guayaquil-Ecuador
mpesantesa@ulvr.edu.ec
<https://orcid.org/0009-0001-7710-8365>

Resumen

El presente trabajo enfatiza en la importancia de la Investigación Científica y su divulgación y el análisis del poco o nulo interés que tienen los estudiantes de Pregrado de la Universidad Laica VICENTE ROCAFUERTE de Guayaquil por este campo. Para conocer estos datos, se realizó una investigación cuantitativa, descriptiva a través de encuestas a 166 discentes de segundo, tercer, quinto y sexto semestre de las carreras de Pregrado que oferta la ULVR. Estamos en un *boom* tecnológico donde la inteligencia artificial va ganando espacio como fuente de consulta para los estudiantes que, por su edad (adolescentes), ven más atractivo en la IA, para la mayor parte de las tareas que envían los profesores. Han desplazado la búsqueda en páginas web de interés científico, revistas científicas, repositorios universitarios. Se llega a la conclusión que mediante la capacitación se debería preparar en el tema de la investigación y la formación de nuevas TIC a los docentes. Se recomienda que el docente desarrolle su clase de manera práctica aplicando la investigación de campo y volviéndola más atractiva, llamativa y despertando el interés en sus estudiantes.

Palabras Clave: Educación, Investigación básica, Investigación aplicada, Ciencia.

Abstract

The present work emphasizes the importance of Scientific Research and its dissemination and the analysis of the little or no interest that undergraduate students at the Universidad Laica VICENTE ROCAFUERTE de Guayaquil have in this field. To obtain these data, a quantitative, descriptive research was carried out through surveys of 166 students in the second, third, fifth and sixth semester of the undergraduate courses offered by the ULVR. We are in a technological *boom* where artificial intelligence is gaining space as a source of consultation for students who, due to their age (teenagers), see AI as more attractive for most of the tasks that teachers send. They have shifted the search to web pages of scientific interest, scientific journals, and university repositories. The

conclusion is reached that through training teachers should be prepared on the subject of research and the training of new ICT. It is recommended that the teacher develop his class in a practical way by applying field research and making it more attractive, eye-catching and awakening interest in his students.

Keywords: Education, Basic research, Applied research, Science.

Contextualización

Para este trabajo, se examinó sobre la resistencia que tienen los estudiantes universitarios de pregrado en involucrarse en actividades investigativas durante su proceso de formación académica.

La investigación científica es importante y permite conocer el porqué y el funcionamiento de las cosas. El acceso a esta información logra la adaptación del ser humano a su realidad y la búsqueda continua de la mejora de su calidad de vida (Leyva et al., 2021).

Es importante aplicar la investigación científica en las universidades por cuanto ayuda a formar a los futuros profesionales, estimula su creatividad, permite desarrollar el análisis crítico de diversos temas para contribuir a brindar soluciones de las problemáticas en diversos campos del conocimiento, así como también contribuye al desarrollo de la economía, educación y el desarrollo cognoscitivo del ser humano que permite desarrollar las capacidades mentales que intervienen en el aprendizaje de nuevos conocimientos. La calidad de la producción científica en la educación universitaria depende en gran parte de que la información sea referenciada, para evitar el plagio y así contribuir con el respeto a los derechos de autor y generar producción científica de excelencia (Cevallos, 2022).

El conocimiento se origina a partir del descubrimiento y este, a su vez, de la investigación. Cada día la humanidad enfrenta situaciones de riesgo para su salud, por lo que la investigación constituye una herramienta indispensable para avanzar en el campo de la ciencia, junto con la creatividad y la innovación como pilares fundamentales para desarrollar competencias científicas en las instituciones de educación superior (Vallejo et al., 2020).

Las instituciones educativas de nivel básico, medio y superior están llamadas a generar estrategias las cuales permitan el fomento del conocimiento científico, sus epistemologías y procesos metodológicos, abordando fenómenos contextuales que aporten significado para el estudiante. Es importante que la formación científica sea un continuo, que se estimule desde temprana edad, y que se aplique de forma apropiada como un vehículo sustancial para generar conocimiento y transformación social y educativa (Vargas et al., 2022).

El financiamiento es una condición para el desarrollo de investigaciones científicas, ya sea que

tengan orientación básica o aplicada o estén dirigidas al desarrollo tecnológico. En función de las épocas y de los contextos sociales, políticos, económicos y culturales varían las fuentes de financiamiento a la ciencia. Una imagen romántica del científico (a) es la de quien emplea su fortuna personal o familiar para financiar sus propias actividades científicas, o bien que recibe fondos económicos a través del mecenazgo. Esas formas de financiamiento pueden subsistir en casos individuales, pero, a lo largo del siglo XX, fundamentalmente después de la Segunda Guerra Mundial, la ciencia se fue institucionalizando y profesionalizándose, por lo que su financiamiento recayó no únicamente en los científicos como individuos sino en instituciones y en las naciones (Jaramillo, 2021).

La problemática en el interés de la Investigación Científica. Es la carencia de realizar evaluaciones o llevar la teoría a la práctica. Para contestar este problema que afecta a la producción científica se realizó una encuesta a 166 estudiantes de diferentes carreras y semestres. Mediante la estimulación correcta se puede fomentar el interés en la Investigación Científica.

Desarrollo

Las estrategias para fomentar competencias científicas en los estudiantes de pregrado son obligatorias en todas las carreras, y no son electivas. Con el objetivo de entender el poco interés o la falta de interés en la Investigación Científica, se aplicó una encuesta a estudiantes de diferentes semestres y carreras. Tradicionalmente, se percibe que la educación superior solo forma profesionales sin asegurar una preparación adecuada en Investigación Científica, fundamental para construir una sociedad del conocimiento (Olivera, 2020). Según Mango et al. (2020), existe una confusión sobre el carácter formativo de la investigación, lo que sugiere la necesidad de mejorar las estrategias docentes.

Problemas como la falta de tiempo y la poca dedicación académica también limitan la participación en la Investigación Científica (Ventura, 2020). Los resultados de la encuesta muestran que, aunque muchos estudiantes tienen interés en la investigación en general (Figura 1), y específicamente en la investigación científica (Figura 2), menos se ven como futuros investigadores al finalizar sus estudios (Figura 3). Además, la percepción sobre la asignatura de introducción a la investigación es positiva en la mayoría, pero no suficiente para asegurar un compromiso sostenido con la investigación científica (Figura 4).

Esto indica que, aunque existe un interés inicial en la investigación, se requiere una mayor atención en cómo se desarrollan y aplican las estrategias para fomentar una carrera en investigación científica entre los estudiantes.

Figura 1

¿Tienes interés en la investigación?

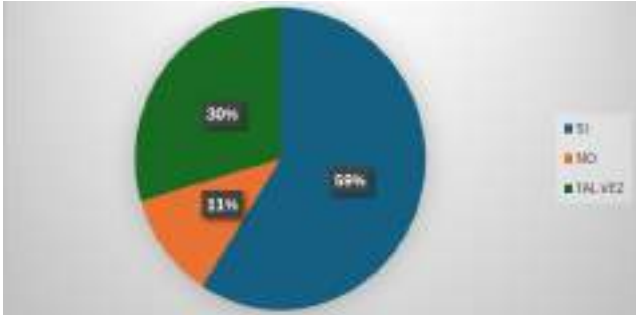

Fuente: Encuesta a estudiantes

Figura 2

¿Tienes interés en la investigación científica?

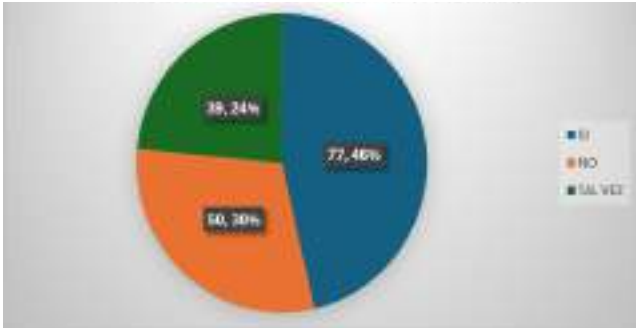

Fuente: Encuesta a estudiantes

Figura 3

¿Al finalizar la universidad te ves como un investigador científico?

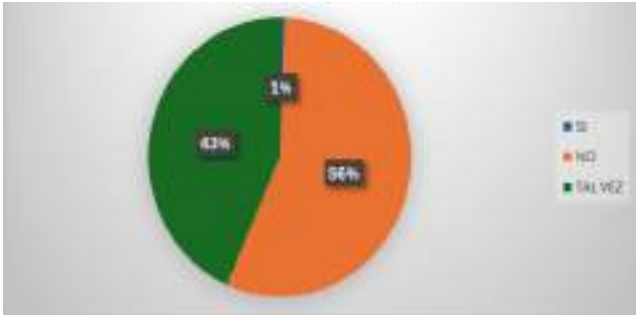

Fuente: Encuesta a estudiantes

Figura 4

¿Te gustó la materia de introducción a la investigación?

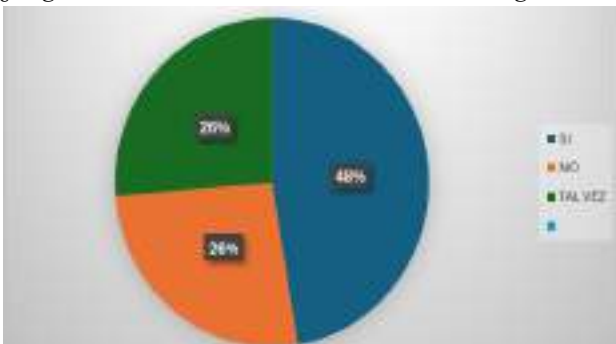

Fuente: Encuesta a estudiantes



Conclusión y Recomendaciones

El propósito del ensayo es generar cambios positivos en la participación de los estudiantes de pregrado de todas las carreras y semestres en proyectos de investigación y sus actividades conexas, principalmente en la formulación de proyectos de investigación, así como su ejecución y publicación de los resultados de la investigación.

Dentro de la oferta académica de las carreras de pregrado que ofrece la Universidad, las materias de Introducción a la Investigación y Metodología de la investigación son de carácter obligatorio, siendo no optativas.

La comunidad científica debería ser más consciente de los aspectos subestimados de su investigación; es crucial abordarlos. Mediante el estudio de casos prácticos y que den soluciones prácticas con la intervención de seminarios, talleres o conferencias especializadas. Se podría crear un foro en línea dentro de la página web de la Universidad para compartir experiencias y soluciones colectivas para facilitar los debates y la cooperación entre investigadores sobre estos temas. La creación de materiales didácticos interactivos y prácticos que ayuden a la comprensión e implementación de métodos de investigación. Entre los recursos disponibles se podría implementar guías actualizadas, manuales de paso a paso de cómo desarrollar una Investigación Científica, ilustraciones de casos de la vida real, videos instructivos y herramientas de apoyo para formular preguntas de investigación, seleccionar métodos y analizar resultados. En línea para una amplia gama de investigadores.

Los docentes que impartan las materias de Introducción a la Investigación y Metodología de la investigación deben de contar con experiencia comprobada y que dentro de sus estudios cuenten con una maestría, diplomado o especialización en Materia de Investigación. Se ha evidenciado que el docente que no cuenta con experiencia en Materia de Investigación ocasiona desmotivación y desinterés en la Investigación Científica.

Referencias

- Cevallos, M. (2022). La ética en la investigación científica universitaria y su inclusión en la práctica docente. *Ciencia Latina Revista Científica Multidisciplinar*. <https://tinyurl.com/2cvfc8ka>
- Jaramillo, E. (2021). Financiamiento por concurso para investigación científica en México: Lógicas de competencia y experiencias de científicos. *RMIE*, 26(88). Ciudad de México. <https://tinyurl.com/5bhsjtum>
- Leyva, M, Viteri, J., Jesús, E., & Hernández, R. (2021, 31 de octubre). Diagnóstico de los retos de la investigación científica postpandemia en el Ecuador. *Dilemas contemporáneos*:

Educación, Política y Valores. <https://tinyurl.com/4wmpymfs>

- Mango, P., Cuadros, L., & Gonzales-Miñán, M. (2020). La investigación formativa en la universidad: Sentidos asignados por el profesorado de una Facultad de Educación. <https://tinyurl.com/55mv7u2z>
- Olivera, E. (2020). Actitudes hacia la investigación de bachilleres en administración y psicología de una universidad peruana. *Revista Chakiñan de Ciencias Sociales y Humanidades.* <https://tinyurl.com/ffxnnk57>
- Vallejo, L., Daher, N., & Rincón, R. (2020). Investigación y creatividad para el desarrollo de competencias científicas en estudiantes universitarios de la salud. *Revista Cubana de Educación Médica Superior.* <https://tinyurl.com/mrxnkbwk>
- Vargas, L., Ávila, J., De-La-Rosa-Ibáñez, H., Jiménez-Zúñiga, J., & Hernández-Chang, E. (2022). Actitudes docentes hacia la investigación científica y autoevaluación de su enseñanza. *Cultura, Educación y Sociedad.* <https://tinyurl.com/5n7yyyup>
- Vega, L., & Barrantes, L. (2022). *Revista Actualidades Investigativas en Educación.* <https://tinyurl.com/yrw3pe22>
- Ventura, U. (2020). Perspectiva del personal docente peruano sobre las razones y las limitaciones que imposibilitan una dedicación continua para con la investigación científica. *Revista Educación, 44(2).* <https://doi.org/10.15517/revedu.v44i2.39544>

Actividades lúdicas educativas para el desarrollo de habilidades motrices en niños de Tarifa de Samborondón

Educational recreational activities for the development of motor skills in children of Tarifa de Samborondón

María Fernanda Mera Cantos
Universidad Laica VICENTE ROCAFUERTE de Guayaquil
Guayaquil-Ecuador
mmerac@ulvr.edu.ec
<https://orcid.org/0000-0003-3071-5923>

Resumen

La Educación Inicial es considerada base fundamental de aprendizajes para los infantes, en donde se crean los cimientos más importantes y significativos para el futuro. En el aula los docentes de hoy se preocupan solo por impartir sus clases de manera tradicional, carecen de tiempo y conocimientos para utilizar metodologías apropiadas para desarrollar aprendizajes y adquisición de habilidades motrices, las mismas que son necesarias para su desarrollo integral. Es por ello, que en las actividades de Vinculación con la Sociedad que las estudiantes de 9.º semestre realizaron en el Recinto rural de Tarifa se evidenció que los niños involucrados en el proyecto Acompañamiento lúdico - educativo para niños y niñas 0 a 6 años del Cantón Samborondón tienen dificultades con el desarrollo de habilidades motrices, en donde al aplicar una serie de actividades lúdicas fortalecieron todas las áreas deficientes, demostrándose así la necesidad contar con docentes creadores de una pedagogía activa y didáctica. La metodología aplicada fue de carácter mixto, una encuesta a las 18 estudiantes de 9.º semestre de la Carrera de Educación Inicial de la Universidad Laica VICENTE ROCAFUERTE de Guayaquil, así como a los miembros de la comunidad de Tarifa del Cantón Samborondón quienes son protagonistas del proyecto de vinculación.

Palabras claves: Competencias sociales, Educación, Desarrollo.

Abstract

Initial Education is considered the fundamental basis of learning for infants, where the most important and significant foundations for the future are created. In the classroom, today's teachers are only concerned with teaching their classes in a traditional way, they lack the time and knowledge to use appropriate methodologies to develop learning and acquisition of motor skills, the same ones that are necessary for their comprehensive development. For this reason, in the Linking with Society activities that the 9th semester students carried out in the rural area of Tarifa, it was evident that the children involved in the project Playful-educational accompaniment for boys and

girls from 0 to 6 years of the Samborondón Canton They have difficulties with the development of motor skills, whereby applying a series of recreational activities they strengthened all the deficient areas, thus demonstrating the need to have teachers who create an active and didactic pedagogy. The mixed methodology applied, a survey of the 18 students of the 9th semester of the Initial Education Career of the Universidad Laica VICENTE ROCAFUERTE de Guayaquil, as well as the members of the Tarifa community of the Samborondón Canton who are protagonists of the bonding.

Keywords: Social competencies, Education, Development.

Contextualización

La primera infancia es la etapa fundamental en la vida de los niños donde se desarrolla el aprendizaje en el área cognitiva, emocional, motriz y afectivo que les permite conocer su cuerpo, cómo expresarse y cómo relacionarse con el entorno, es además un proceso largo que necesita secuencia y continuidad que se va acrecentando de forma progresiva. Es indudable la necesidad de contar con docentes comprometidos con su labor docente, al implementar actividades que ayuden a los niños a desarrollar habilidades.

Por ello, las actividades semanales planteadas y ejecutadas por las estudiantes dentro del Proyecto de Vinculación han sido clave para mejorar las dificultades encontradas en los niños de Tarifa de Samborondón. Pacheco (2015) afirma que “la psicomotricidad es y así debe ser estudiada por el maestro, no como una técnica ajena sino como recurso propio de su labor” (p. 26). Sin duda, el progresivo descubrimiento de su propio cuerpo como fuente de sensaciones y funciones corporales, le permitirá desarrollar habilidades motrices, que acompañado de materiales didácticos ayudará a adquirir diferentes aprendizajes.

Por ello, Bucco y Zubiaur (2015) manifiestan que la motricidad es una parte fundamental de la formación del ser humano, debido a que tiende a la mejora integral de la mente, el cuerpo y el espíritu, mediante actividades motrices planificadas de manera racional.

Por otro lado, para Guamán (2019) “la motricidad fina comprende la capacidad para utilizar los pequeños músculos con precisión y exactitud, lo cual implica un elevado nivel de maduración y un aprendizaje prolongado para la adquisición plena de cada uno de sus aspectos” (p. 25).

En esa misma línea, Agrelo et al. (2013, citados por Acosta, 2019) menciona que de aprovechar la riqueza de movimiento de cada etapa, la experiencia motriz y la imitación de acciones que realizan los niños de más edad para la realización de actividades más vinculadas a habilidades pre deportivas relacionadas con el fútbol, la pelota, el voleibol, atletismo y otros deportes.

Así mismo, Batalla (2018) manifiesta que los tipos de habilidades motrices comprenden las diferencias entre las habilidades motoras abiertas y cerradas y es fundamental para diseñar programas de entrenamiento adecuados y mejorar el rendimiento en situaciones específicas. La adaptabilidad es un elemento clave que diferencian estas dos categorías e influyen en cómo las personas responden a los desafíos que plantea su entorno laboral.

Garvey (2023) manifiesta que los juegos son una forma popular de pasar el tiempo libre y de disfrutar de actividades divertidas y lúdicas con amigos, familiares o compañeros de juego. Estos pueden ser una excelente manera de despejar la mente y reducir el estrés, ya que pueden proporcionar una distracción agradable y liberar tensiones. También se podría decir que es una actividad física, los juegos físicos pueden ser tales como el fútbol, el baloncesto, el voleibol, entre otros deportes, estos pueden ser una forma divertida y emocionante de mantenerse en forma y activo mientras se disfruta de la compañía de otros. Además, los juegos podrían ser una manera efectiva de romper la monotonía y la rutina diaria, proporcionando una sensación de novedad y emoción a la vida.

Con los antecedentes antes mencionado, se ha podido evidenciar que las actividades que realizan las estudiantes de 9.º semestre de la carrera de Educación Inicial de la Universidad Laica VICENTE ROCAFUERTE de Guayaquil con los Proyectos de Vinculación con la sociedad han sido clave para superar las dificultades de los niños del Recinto rural de Tarifa, experiencias muy significativas que han compartido este grupo de estudiantes y la comunidad que es parte del proyecto.

Desarrollo de la experiencia

La metodología aplicada de carácter cuantitativo, empleó una encuesta a las 23 estudiantes de 9.º semestre de la Carrera de Educación Inicial de la Universidad Laica VICENTE ROCAFUERTE de Guayaquil, así como a los miembros de la comunidad de Tarifa del Cantón Samborondón quienes son protagonistas del proyecto de vinculación. Dentro de los resultados de la encuesta a miembros de la comunidad se muestran dos:

1. ¿Considera que las actividades de estimulación temprana realizadas a niños de 0 a 3 años por las estudiantes de la ULVR fueron apropiadas?

La población atendida de la parroquia de Tarifa manifestó estar de acuerdo y satisfecha de las actividades de estimulación temprana que las estudiantes realizaron tanto de manera virtual y presencial, ya que fueron muy apropiadas los niños entre la edad comprendida de 0 a 3 años.

2. En la pregunta, ¿estaría de acuerdo que se repitiera el programa Acompañamiento lúdico - educativo para niños y niñas 0 a 6 años del Cantón Samborondón?

El 100% de la población atendida manifestó que está de acuerdo que el programa de Acompañamiento lúdico - educativo para niños y niñas 0 a 6 años se repita.

3. En la pregunta sobre si las actividades del proyecto Acompañamiento lúdico favorecen el desarrollo integral de los niños y niñas, la totalidad de la población atendida está de acuerdo en los beneficios que genera estos tipos de proyectos para favorecer el desarrollo integral de los infantes de la comunidad y a la pregunta ¿recomendaría a su familia, amigos y conocidos las actividades de estimulación temprana para favorecer el aprendizaje de los niños?, la totalidad de los encuestados manifestaron que sí lo harían, ya que es un beneficio muy bueno para los niños.

En las encuestas a los estudiantes en vinculación, se presentan las preguntas:

1. ¿Dentro de las actividades realizadas en el proyecto, implementaste lo aprendido en las aulas de clases?

La mayoría de los estudiantes, un 88,9 %, considera que sí aplicó lo aprendido en clases durante las actividades del proyecto, lo cual subraya la importancia de realizar estas prácticas como una forma de conectar la teoría con la realidad profesional. Por otro lado, un 11,1 % de los estudiantes manifestó no haber aplicado directamente los conocimientos adquiridos, lo que sugiere oportunidades de mejora para garantizar una experiencia más enriquecedora y aplicable en futuras iniciativas.

2. A la pregunta ¿Te sentiste a gusto realizando este tipo de actividades?

En esta pregunta, la mayoría de los estudiantes respondieron que se sintieron a gusto, con un 88,9 % afirmando su satisfacción al participar en las actividades. Cabe recalcar que en estas iniciativas de Vinculación con la Sociedad, las estudiantes demostraron su creatividad e imaginación, así como las estrategias y métodos aprendidos en el aula. Estos elementos resultaron indispensables para ayudar a los niños a fortalecer las deficiencias en diferentes procesos, subrayando el impacto positivo de estas actividades tanto en los estudiantes universitarios como en la comunidad beneficiaria. Solo un 11,1 % de los participantes no compartió esta misma experiencia positiva, lo que resalta la necesidad de seguir mejorando y adaptando las actividades para garantizar una mayor satisfacción entre todos los involucrados.

Recordando lo que la LOES manifiesta en su Art. 107.- Principio de pertinencia. - consiste en que la

educación superior responda a las expectativas y necesidades de la sociedad, a la planificación nacional, y al régimen de desarrollo, a la prospectiva de desarrollo científico, humanístico y tecnológico mundial, y a la diversidad cultural. Para ello, las instituciones de educación superior articularán su oferta docente, de investigación y actividades de vinculación con la sociedad, a la demanda académica, a las necesidades de desarrollo local, regional y nacional, a la innovación y diversificación de profesiones y grados académicos, a las tendencias del mercado ocupacional local, regional y nacional, a las tendencias demográficas locales, provinciales y regionales; a la vinculación con la estructura productiva actual y potencial de la provincia y la región, y a las políticas nacionales de ciencia y tecnología.

Conclusiones y recomendaciones

- Aunque la Educación cada día pone retos a los estudiantes y futuros profesionales, es necesario contar con herramientas que permita ayudar a desarrollar en los infantes los aprendizajes en diferentes áreas.
- Implementar los conocimientos que han adquirido en proyectos que benefician a niños de una comunidad son de gran importancia en los estudiantes de 9.º semestre.
- Conociendo las dificultades que tienen los niños del sector rural, fue necesario una intervención pedagógica con actividades lúdicas educativas para fortalecer las dificultades encontradas.
- Con la creación de actividades lúdicas educativas propuestas por los estudiantes tuvieron como beneficio la adquisición y fortalecimiento de habilidades motrices.

Referencias

- Bucco, L., & Zubiaur, M. (2015). Análisis del desarrollo motor en escolares brasileños con medidas corporales de obesidad y sobrepeso. *Revista Internacional de Medicina y Ciencias de la Actividad Física*. <https://tinyurl.com/4b94dpzb>
- Guamán, M. (2019). Desarrollo de la motricidad fina mediante aplicación de técnicas que propicien el uso de materiales del medio ambiente. <https://tinyurl.com/5csucy43>
- LOES. (2018). *Ley Orgánica de Educación Superior*. Registro Oficial Suplemento 298 de 12-oct.-2010. https://sangregorio.edu.ec/include/archivos/files/LOES_2.pdf
- Pacheco, G. (2015). *La psicomotricidad en Educación Inicial*. Quito. <https://tinyurl.com/3sbka6sc>
- Madrid, C. (2015). La evolución del deporte y su influencia en la educación física. *Revista Internacional de Medicina y Ciencias de la Actividad Física*, 15(59), 593-611. <http://cdeporte.rediris.es/revista/revista59/artevolucion587.htm>.

Estudio del trabajo colaborativo del docente universitario para la práctica pedagógica investigativa

Study of the collaborative work of university teachers for investigative pedagogical practice

Kenny Verónica Guzmán Huayamave
Docente de la Facultad de Educación
Universidad Laica VICENTE ROCAFUERTE de Guayaquil
Guayaquil-Ecuador
kguzmanh@ulvr.edu.ec
<https://orcid.org/0000-0003-1204-2729>

Resumen

Esta investigación analiza las acciones que contribuyeron al desarrollo de habilidades colaborativas e investigativas en 25 docentes responsables de la administración de la ciencia y la investigación en una universidad privada de Guayaquil. La información se obtiene de una base de datos que incluye repositorios y artículos científicos que se encuentran en revistas de alto impacto correspondientes a los últimos cinco años, garantizando así la actualización y relevancia de los datos. Se llevó a cabo un análisis riguroso de la idoneidad de las fuentes en relación con las variables de estudio. El proceso comenzó con la operacionalización de las variables y adoptó un enfoque cualitativo para abordar la problemática de investigación. En conclusión, se destaca que los docentes que gestionan la participación social demuestran habilidades de motivación y cooperación en el ámbito académico, facilitando la interacción con autonomía y liderazgo en la generación de conocimiento. Estas teorías contrarrestan el individualismo y la competitividad en la práctica formativa de los docentes.

Palabras Claves: Docente, Administración de la ciencia, Participación social, Práctica pedagógica.

Abstract

This research analyzes the actions that contributed to the development of collaborative and investigative skills in 25 teachers responsible for the administration of science and research at a private university in Guayaquil. The information is obtained from a database that includes repositories and scientific articles found in high-impact journals corresponding to the last five years, thus guaranteeing the updating and relevance of the data. A rigorous analysis of the suitability of the sources in relation to the study variables was carried out. The process began with the operationalization of the variables and adopted a qualitative approach to address the research problem. In conclusion, it is highlighted that teachers who manage social participation demonstrate

motivation and cooperation skills in the academic field, facilitating interaction with autonomy and leadership in the generation of knowledge. These theories counteract individualism and competitiveness in teacher training practice.

Palabras claves: Teacher, Science administrator, Social participation, Pedagogical practice.

Contextualización

Este estudio se enmarca en el abordaje de los constructos del trabajo colaborativo y la labor investigativa, con el objetivo de sensibilizar a 25 docentes en una universidad privada de Guayaquil. Para ello, se procedió a la operacionalización de las variables y a la búsqueda de estudios a nivel local, nacional e internacional en bases de datos reconocidas por la comunidad científica, asegurando un respaldo adecuado para el análisis del problema.

En la revisión de la literatura sobre la habilidad de colaboración y las acciones investigativas subraya Russell (2015), que el alto interés en este tema, ha promovido el desarrollo de un lenguaje empático que aborda las necesidades humanas. Así, la gestión investigativa del docente debe enfocarse en crear entornos solidarios, humanos, justos e innovadores, fomentando un diálogo colectivo que responda a las necesidades del contexto (Aparicio & Sepúlveda, 2019).

Con base en lo anterior, este estudio se propuso sistematizar las referencias bibliográficas que destacan la importancia de profundizar en el ser y el actuar colaborativo, permite crear espacios de diálogo crítico reflexivo y valorar cómo crece el ser humano en sus saberes, al trabajar de forma colaborativa coadyuva en el quehacer científico.

Desarrollo de la propuesta

Los momentos planificados permitieron explorar la influencia de diversas variables en la población de estudio. Según los fundamentos epistemológicos, Medina (2021) describe el trabajo colaborativo como un medio que suscita ambientes de aprendizaje con enfoques que fomenten la interacción en la construcción del conocimiento.

En este sentido, hay que considerar que la colaboración es una competencia que promueve estrategias orientadas al bien común (López et al., 2021). De sus argumentos se identifican varias capacidades: tener la mirada en las necesidades del contexto, generar una atmósfera de confianza, movilidad de los docentes para unirse por área de experticia y con ello, valorar los procesos continuos de responsabilidad compartida es crucial para obtener herramientas que favorezcan el aprendizaje escolar.

Por su parte, Guzmán y Briones (2023) resaltan que el trabajo colaborativo es una de las

competencias interpersonales que debe estar presente en el docente y, cuando se motiva, es capaz de construir acciones investigativas.

Asimismo, Medina (2021) insiste en la importancia de un clima de confianza y la unicidad de criterios para producciones intelectuales significativas. Según Kleiber et al. (2020), se debe luchar contra el pensamiento competitivo y fomentar la sensibilidad humana para aportar en el contexto.

Cabe resaltar que la actividad investigativa docente es un ejercicio dinámico, donde los pares pueden ser tanto facilitadores como obstaculizadores del proceso (Aparicio & Sepúlveda, 2019).

González (2021) afirma que, en cualquier organización, el recurso humano se capitaliza como agente de cambio y transformación de la actividad humana. Por ello, es importante que el docente se encuentre motivado para investigar y poder sumar esfuerzos para aportar en propósitos que aseguren el compartir el conocimiento.

Por eso, en la academia se enfatiza en el rol del docente en la promoción de la producción científica (León, 2019). Ciertamente, al considerar la auténtica colaboración de los grupos, González (2021) señala que esta acción va más allá de un simple intercambio y abre posibilidades para el desarrollo de investigaciones científicas.

Con base en lo expuesto, se diseñó la investigación utilizando un enfoque cualitativo. Se recopilaron estudios previos relacionados con las variables de interés, lo cual permitió identificar aspectos relevantes para el presente estudio. Los resultados obtenidos se presentan en la Tabla 1.

Tabla 1

Operacionalización del planteamiento del problema

N.º	Ítems	Idea clave	Puntos faltantes
1	Define brevemente el tema que vas a estudiar	Trabajo colaborativo para la gestión investigativa del docente universitario.	La colaboración de los grupos va más allá de un intercambio y abre posibilidades de prácticas investigativas.
2	Ubica el tema en el contexto delimita el problema	La investigación establece la necesidad de impulsar las acciones investigativas de forma que se apoye con otros docentes en la academia en el periodo 2023 y se analizó la preocupación que en forma reiterada las potencialidades investigativas están dispersas	Colaborar en la gestión del quehacer investigativo
3	Menciona los problemas que han sido abordados	1. Potencialidades investigativas dispersas 2. Se requiere gestar una cultura científica 3. Promover el intercambio de experiencias investigativas	Apoyo grupal para consolidar resultados científicos
4	Indica lo que pretendes realizar	Proponer acciones estratégicas para el aprendizaje de trabajo colaborativo para las acciones investigativas del docente.	
5	Fórmula mediante una pregunta general	¿Cómo proponer que el docente universitario considere el trabajo colaborativo en la práctica pedagógica investigativa?	

Nota: Esta tabla muestra los puntos que fueron analizados en el estudio del problema.

Conclusiones y recomendaciones

La recopilación de los supuestos teóricos ha corroborado que el trabajo colaborativo fomenta la humanización en el contexto educativo y destierra pensamientos individualistas que disminuyen la sensibilidad del sujeto educativo. Por ello, el compromiso docente con la investigación surge de encuentros de reciprocidad, donde los educadores experimentan el deseo de aportar y repensar sus procesos educativos. De esta forma, el trabajo colaborativo promueve líderes que se involucran en procesos de construcción de información con un interés colectivo.

Finalmente, se recomienda que los docentes universitarios promuevan acciones colaborativas y se sensibilicen para sistematizar los resultados de las diferentes actividades que se generan en la planificación curricular. De esta manera, se deja abierto un camino en permanente desarrollo para atender la impronta de la investigación.

Referencias bibliográficas

- Aparicio, C., & Sepúlveda, F. (2019). Teachers' collaborative work: New directions for teacher development. *Psychologia Escolar e Educacional*, 23, e187926. <https://tinyurl.com/yntp844b>
- González, G. (2021). Incidencia del trabajo colaborativo de docentes universitarios en el contexto de la acreditación internacional. *RIDE. Revista Iberoamericana para la Investigación y el Desarrollo Educativo*, 12(22), e171. <https://doi.org/10.23913/ride.v11i22.834>
- Guzmán, K., & Briones, M. (2023). Competencias interpersonales para el quehacer investigativo docente. *Revista de la Universidad de Zulia*, 14(41), 319-331. <https://tinyurl.com/4ne9bzy4>
- Kleiber, H. (2020). Collaborative learning: A strategy that humanizes education. *Revista Innova Educación*, 2(2). <https://doi.org/10.35622/j.rie.2020.02.009>
- León, M., & Guzmán, K. (2019). Formación científica y dirección del proceso de enseñanza-aprendizaje: Resultados y desafíos. *Yachana Revista Científica*, 8(3). <http://repositorio.ulvr.edu.ec/handle/44000/3652>
- López, J. (2021). Investigando colaborativamente en el doctorado: Bondades y desafíos a partir de un estudio de caso. *Archivos Analíticos de Políticas Educativas*, 29(58). <https://doi.org/10.14507/epaa.29.5587>
- Medina, S. (2021). El aprendizaje cooperativo y sus implicancias en el proceso educativo del siglo XXI. *Innova Research Journal*, 6(2), 62-76. <https://tinyurl.com/2a8zdvnw>
- Rusell, F. (2015). *Conocimiento y Felicidad*. Bonallettera Alcompas.
- UNESCO. (2017). Hay que educar en competencias. <https://tinyurl.com/mvxj3pne>

El desarrollo del concepto de número en niños

The development of the concept of number in children

Dunia Lucía Barreiro Moreira
Docente de la Universidad Laica VICENTE ROCAFUERTE de Guayaquil
Guayaquil-Ecuador
dbarreiom@ulvr.edu.ec
<https://orcid.org/0000-0002-0246-9414>

Alba Jazmín Morán Mazzini
Docente de la Universidad Laica VICENTE ROCAFUERTE de Guayaquil
Guayaquil-Ecuador
amoranm@ulvr.edu.ec
<https://orcid.org/0000-0002-8187-373X>

Resumen

El ensayo presenta cómo se desarrolla el concepto de número en los infantes, analizando cómo esta comprensión evoluciona desde una percepción intuitiva hasta una manipulación más avanzada de conceptos matemáticos. La revisión documental indica que, aunque el desarrollo del concepto numérico es un proceso complejo que involucra la cognición y la capacidad para aplicar conceptos matemáticos, en muchas unidades educativas predominan prácticas basadas en la repetición de series numéricas y representaciones gráficas, sin considerar adecuadamente el desarrollo cognitivo de los niños. Las conclusiones sugieren que es fundamental adoptar métodos educativos que respeten las etapas del desarrollo cognitivo y promuevan la comprensión a través del juego y la resolución de problemas. Además, se destaca la necesidad de formación continua de docentes para alinear las prácticas educativas con principios efectivos de desarrollo cognitivo.

Palabras clave: Numeración, Cognición, Aprendizaje.

Abstract

The essay presents how the concept of number develops in children, analyzing how this understanding evolves from intuitive perception to more advanced manipulation of mathematical concepts. The literature review indicates that, although the development of numerical concepts is a complex process involving cognition and the ability to apply mathematical concepts, many educational settings still rely predominantly on practices based on the repetition of numerical series and graphical representations, without adequately considering children's cognitive development. The conclusions suggest that it is crucial to adopt educational methods that respect the stages of cognitive development and promote understanding through play and problem-solving. Additionally,

the need for ongoing teacher training is emphasized to align educational practices with effective principles of cognitive development.

Keywords: Numeracy, Cognition, Learning.

Contextualización

El desarrollo del concepto de número en los infantes comienza con una comprensión intuitiva de la cantidad, que se va refinando con el tiempo a medida que adquieren habilidades cognitivas más avanzadas. Según Piaget (1952), los niños pasan por etapas distintas en su desarrollo matemático, desde una comprensión preoperacional que se basa en la percepción visual hasta una comprensión operacional concreta en la que pueden realizar operaciones matemáticas mentales más complejas. Durante la etapa preoperacional, los niños tienden a contar objetos sin comprender la noción de número como una entidad abstracta y discreta (Piaget & Inhelder, 1969).

Desarrollo de la experiencia

A medida que los niños entran en la etapa de operaciones concretas, comienzan a comprender que los números representan cantidades específicas y pueden realizar operaciones básicas como suma y resta (Wood, 1998). Este desarrollo se apoya en la capacidad de los niños para manejar representaciones gráficas de los números, como los números escritos y los símbolos matemáticos, que son cruciales para la resolución de problemas matemáticos más complejos (Gelman & Gallistel, 1986).

Starr et al. (2019) han destacado que incluso antes de la etapa preescolar, los bebés tienen una sensibilidad innata hacia la cantidad numérica, conocida como *subitización*, que es la capacidad de reconocer instantáneamente pequeñas cantidades sin contar. Este hallazgo sugiere que la intuición numérica es más inherente de lo que Piaget propuso originalmente.

La educación matemática contemporánea ha evolucionado para enfatizar la importancia de enseñar a los niños no solo a reconocer y contar números, sino también a comprender conceptos subyacentes como la cardinalidad, la ordinalidad y las relaciones numéricas (NCTM, 2000). La cardinalidad se refiere a la comprensión de que el último número contado representa el total de objetos en un conjunto, mientras que la ordinalidad se relaciona con el orden de los números y su uso en la clasificación (Clements, 2001).

Asimismo, Sarnecka (2020) identifica varias etapas clave en el desarrollo del concepto numérico:

1. Reconocimiento de cantidades pequeñas: Los niños pueden identificar cantidades pequeñas (por ejemplo, dos o tres objetos) sin contar.

2. Correspondencia uno a uno: Los niños comienzan a comprender que cada número corresponde a un objeto en un conjunto.
3. Conteo y cardinalidad: Los niños aprenden a contar secuencialmente y a entender que el último número contado representa la cantidad total de un conjunto.
4. Comprensión de operaciones básicas: Con el tiempo, los niños desarrollan una comprensión de las operaciones aritméticas básicas, como la suma y la resta.

Geary et al. (2019) sugieren que la habilidad para realizar operaciones básicas está estrechamente relacionada con la capacidad de los niños para visualizar cantidades numéricas y comprender las relaciones entre ellas. Por tanto, el papel de la representación gráfica en el desarrollo del concepto de número también ha sido ampliamente estudiado. Según Fuson (2004), las representaciones visuales, como las líneas numéricas y los diagramas de barras, pueden ayudar a los niños a visualizar y comprender mejor las relaciones numéricas. Sin embargo, es crucial que estas representaciones se utilicen de manera que se alineen con el desarrollo cognitivo de los niños y no se limiten a la repetición mecánica de series numéricas (Baroody, 1999).

Además, la comprensión del concepto de número está influenciada por la interacción social y el contexto educativo. Las investigaciones han demostrado que los niños que participan en actividades matemáticas interactivas y en diálogo con adultos y compañeros tienen una comprensión más profunda y flexible de los números (Vygotsky, 1978). Esto sugiere que el aprendizaje matemático es un proceso socialmente mediado que se beneficia de la colaboración y el intercambio de ideas (Cazden, 1988).

La inclusión de estrategias de enseñanza basadas en el juego y la resolución de problemas también se ha demostrado efectiva para promover una comprensión más profunda del concepto de número. Juegos matemáticos y actividades prácticas permiten a los niños explorar conceptos numéricos en un contexto significativo y divertido, facilitando así el aprendizaje (Fisher, 1996). Este enfoque lúdico puede ayudar a los niños a desarrollar una actitud positiva hacia las matemáticas y una mayor disposición para resolver problemas.

A pesar de los avances en la comprensión del desarrollo del concepto de número, aún persisten desafíos en la implementación efectiva de estrategias educativas que aborden las necesidades individuales de los estudiantes. La investigación sugiere que la formación docente y el desarrollo profesional continuo son cruciales para garantizar que los educadores estén equipados para enseñar conceptos matemáticos de manera efectiva y basada en el desarrollo (Darling-Hammond, 2000).

La educación desempeña un papel fundamental en el desarrollo del concepto de número. Las

metodologías de enseñanza efectivas pueden facilitar el aprendizaje numérico al proporcionar experiencias significativas y contextos enriquecedores. Fritz et al. (2020) proponen que el uso de tecnologías digitales, como aplicaciones de aprendizaje interactivo, puede mejorar la enseñanza de conceptos numéricos al ofrecer prácticas personalizadas y feedback inmediato.

Además, el enfoque de matemáticas manipulativas ha sido respaldado por Carbonneau et al. (2020), quienes afirman que el uso de objetos físicos en el aprendizaje numérico ayuda a los niños a visualizar conceptos abstractos y a desarrollar una comprensión más profunda de las matemáticas.

Investigaciones recientes han seguido ampliando nuestra comprensión del desarrollo numérico en los niños. Libertus y Brannon (2020) han estudiado cómo la percepción temprana de patrones y relaciones numéricas predice el rendimiento matemático futuro. También, Moeller et al. (2021) han explorado cómo el lenguaje y las diferencias culturales influyen en la forma en que los niños aprenden y comprenden los números, destacando la importancia de adaptar la educación matemática a contextos lingüísticos y culturales específicos.

Conclusión

El desarrollo del concepto de número en los infantes es un proceso complejo que requiere una comprensión profunda de las etapas cognitivas y los procesos psicológicos implicados. Aunque la educación matemática ha avanzado para incluir enfoques más efectivos y basados en la investigación, la práctica educativa en muchas unidades sigue siendo superficial y centrada en la repetición. Para mejorar la enseñanza y el aprendizaje del concepto de número, es esencial que se adopten estrategias que consideren el desarrollo cognitivo de los niños y se integren enfoques basados en el juego y la resolución de problemas. Además, es fundamental que se proporcione formación continua a los docentes para asegurar que las prácticas educativas se alineen con las mejores prácticas y los principios de desarrollo cognitivo. Solo así se podrá garantizar que los niños desarrollen una comprensión sólida y transferible del concepto de número, que les sirva de base para su éxito en las matemáticas y en otras áreas del conocimiento.

Referencias

- Baroody, A. J. (1999). The role of representation in the development of number concepts. *Journal of Research in Mathematics Education*, 30(2), 145-165.
- Carbonneau, K. J., Marley, S. C., & Selig, J. P. (2020). A meta-analysis of the efficacy of teaching mathematics with concrete manipulatives. *Journal of Educational Psychology*, 112(5),

971–992. <https://doi.org/10.1037/edu0000409>

- Cazden, C. B. (1988). *Classroom discourse: The language of teaching and learning*. Heinemann.
- Clements, D. H. (2001). Teaching and learning number concepts. In C. A. B. McCoy & S. C. Thompson (Eds.), *Research on the teaching and learning of mathematics* (pp. 47-63). Yearbook of the National Council of Teachers of Mathematics.
- Darling-Hammond, L. (2000). Teacher quality and student achievement: A review of state policy evidence. *Educational Policy Analysis Archives*, 8(1).
- Fisher, R. (1996). *Teaching children to think*. Blackwell.
- Fritz, A., Ehlert, A., & Leutner, D. (2020). Improving children's mathematical skills: The effects of computer-based training programs and the role of cognitive abilities. *Learning and Instruction*, 66, 101297. <https://doi.org/10.1016/j.learninstruc.2020.101297>
- Fuson, K. C. (2004). Mathematics education and the development of number concepts. In G. A. de Lange (Eds.), *Mathematics Education and Development* (pp. 153-164). Routledge.
- Geary, D. C., Berch, D. B., & Mann Koepke, K. (2019). *Cognitive foundations for improving mathematical learning*. Elsevier Academic Press.
- Gelman, R., & Gallistel, C. R. (1986). *The child's understanding of number*. Harvard University Press.
- Ginsburg, H. P. (2006). The developmental psychology of mathematics. In H. P. Ginsburg (Ed.), *The development of mathematical thinking* (pp. 1-40). Routledge.
- Libertus, M. E., & Brannon, E. M. (2020). Stable individual differences in number discrimination in infancy. *Developmental Science*, 23(1), e12851. <https://doi.org/10.1111/desc.12851>
- Moeller, K., Pixner, S., Kaufmann, L., & Nuerk, H. C. (2021). Cultural influences on numerical cognition: A review of the evidence and future directions. *Trends in Cognitive Sciences*, 25(4), 304–315. <https://doi.org/10.1016/j.tics.2021.01.007>
- National Council of Teachers of Mathematics. (2000). *Principles and standards for school mathematics*. NCTM.
- Piaget, J. (1952). *The origins of intelligence in children*. International Universities Press.
- Piaget, J., & Inhelder, B. (1969). *The psychology of the child*. Basic Books.
- Sarnecka, B. W. (2020). *The development of early childhood numeracy: The role of cognitive skills and mathematics education*. Routledge.
- Starr, A., Libertus, M. E., & Brannon, E. M. (2019). Infants show ratio-dependent number discrimination regardless of set size. *Infancy*, 24(1), 49–66.

<https://doi.org/10.1111/infa.12258>

- Vygotsky, L. S. (1978). *Mind in society: The development of higher psychological processes*. Harvard University Press.
- Williams, J. (2017). The impact of digital technologies on mathematical development. *Educational Technology Research and Development*, 65(4), 783-798.
- Wood, D. (1998). *How children think and learn: The social context of cognitive development*. Blackwell.

Diseño Curricular desde una perspectiva inclusiva y diversa en el contexto psicopedagógico

Curriculum Design from an Inclusive and Diverse Perspective in the Psych pedagogical Context

Anthony Arley Alfonso Ortega
Estudiante de la Carrera de Psicopedagogía
Facultad de Educación
Universidad Laica VICENTE ROCAFUERTE de Guayaquil.
Guayaquil-Ecuador
aalfonsoo@ulvr.edu.ec

Ashly Anahí Alvarado Aguilar
Estudiante de la Carrera de Psicopedagogía
Facultad de Educación
Universidad Laica VICENTE ROCAFUERTE de Guayaquil.
Guayaquil-Ecuador
aalvaradoag@ulvr.edu.ec

Resumen

El presente ensayo enmarca la importancia del enfoque inclusivo y diverso dentro de la estructura curricular, destacando la participación de la psicopedagogía en el marco de las adaptaciones educativas, para satisfacer las necesidades individuales y los diversos estilos de aprendizaje de cada individuo. Se realizó una revisión bibliográfica en el marco de diferentes autores y trabajos que resaltan el enfoque inclusivo, reconociendo la singularidad de cada estudiante y la búsqueda de promover su desarrollo integral mediante estrategias pedagógicas personalizadas a sus necesidades. Es en este punto que el presente trabajo busca resaltar el rol de la psicopedagogía y su papel crucial al proporcionar un marco teórico para comprender y valorar esta diversidad, de tal manera que brinde herramientas para la evaluación y diseño de planes educativos que fomenten un aprendizaje significativo. Destacando la intervención y el apoyo psicopedagógico, como procesos vitales que aseguran que cada estudiante pueda alcanzar su máximo potencial, tanto en el ámbito profesional como en el personal.

Palabras claves: Psicopedagogía, inclusión social, aprendizaje, necesidades educativas.

Abstract

This essay marks the importance of the inclusive and diverse approach within the curricular structure, highlighting the participation of psychopedagogy in the framework of educational adaptations, to satisfy the individual needs and the diverse learning styles of each individual. A bibliographic review was carried out within the framework of different authors and works that highlight the inclusive approach, recognizing the uniqueness of each student and the search to promote their comprehensive development through pedagogical strategies personalized to their

needs. It is at this point that this work seeks to highlight the role of Psychopedagogy and its crucial role in providing a theoretical framework to understand and value this diversity, in such a way that it provides tools for the evaluation and design of educational plans that promote meaningful learning. Highlighting intervention and psycho-pedagogical support, as vital processes that ensure that each student can reach their maximum potential, both professionally and personally.

Keywords: Psych pedagogy, social inclusion, learning, educational needs.

Contextualización

El objetivo principal del presente trabajo se enfoca en la participación activa de los tres elementos integradores del proceso pedagógico desde la óptica del psicopedagogo que son: *Currículo – Adaptaciones – Inclusión y Atención a la Diversidad*. Bajo este esquema el diseño curricular es una herramienta fundamental en la educación, ya que determina los contenidos, métodos y evaluaciones que se implementarán en el proceso de enseñanza-aprendizaje. En un contexto psicopedagógico, es crucial que este diseño sea inclusivo y diverso para atender las necesidades particulares de cada individuo, independientemente de sus diferencias individuales. La inclusión y atención a la diversidad en el diseño curricular no solo garantiza la equidad en la educación, sino que también enriquece el entorno de aprendizaje al reconocer y valorar la diversidad.

Las prácticas pedagógicas llevadas a cabo por los docentes son cruciales para este proceso porque las actividades docentes en el salón de clases son directamente importantes para el éxito del proceso educativo (Villegas, 2022). La adaptación curricular es la encargada de crear planes de estudios para poder atender las diferentes particularidades que puedan existir, al mismo tiempo promoviendo la igualdad de oportunidades.

Con adaptaciones curriculares nos referimos a las modificaciones que podemos crear para de tal manera satisfacer a toda la comunidad estudiantil. En dichas adaptaciones pueden existir cambios en la metodología de trabajo, los contenidos de estudio o en evaluaciones donde estén adaptadas a sus necesidades y así el estudiante logre alcanzar su máximo potencial. El proceso de enseñanza se tiene que adaptar a las necesidades de cada estudiante. La integración educativa como proceso pretende integrar la educación general y especial con el objetivo de proporcionar una gama de servicios acorde a las necesidades de aprendizaje de cada niño (Alfonzo, 2021). Las adaptaciones curriculares son necesarias para alcanzar la integración del estudiantado en base a sus necesidades.

Desarrollo

La importancia de los procesos curriculares y su adaptabilidad individual que puede presentar cada

estudiante. Es necesario resaltar por los autores que el currículo se debe adaptar a las necesidades del estudiante y no el estudiante adaptarse al currículo en curso. Una forma práctica de generar este ejercicio es a través de la revisión del currículo, real, formal y oculto, donde las debilidades y necesidades del alumnado se verán expuestas en el real para su adaptación y planificación oportuna. Para crear un proceso inclusivo en el marco psicopedagógico que se adapte a esta necesidad del currículo, es necesario incluir varios elementos importantes en el modelo curricular. Estos elementos garantizan que el plan de estudios sea accesible, equitativo y adaptado a las diversas particularidades que se presenten.

La formación docente es fundamental al implementar nuevas prácticas de enseñanza y también enfatizar la importancia de establecer estándares de competencia y situar los planes curriculares en contextos específicos para abordar cuestiones sociales relacionadas con el aprendizaje (Saravia et al., 2024). Esto resulta esencial para el desarrollo formativo de cada discente; así los mismos se preparan para cualquier tipo de adversidad que se pueda presentar a lo largo de su vida.

Fomentando un entorno igualitario y diverso, otorgando un entorno que beneficia a todo estudiante. Actualmente apostando por un modelo inclusivo con un currículo interdisciplinario abierto. Esto incluye el papel de los conceptos, métodos y prácticas inclusivas en la integración de estrategias y mejoras educativas (Urías & Pino, 2024). Promoviendo la integración de diversas metodologías, mejorando la educación exponencialmente, contribuyendo a una educación completa y justa.

Para integrar a todos en una educación igualitaria, se requiere mejorar el conocimiento impartido a los estudiantes, contenido de valor, igualdad, integridad y aceptación de cada individualidad, desempeñando un papel importante en la transformación tanto de los individuos como de las comunidades (León & Zerpa, 2023).

Un ejemplo claro de este tipo de adaptaciones se genera de forma continua en establecimientos educativos con una variedad de culturas, idiomas, habilidades y orígenes socioeconómicos. Lo cual exhorta a la necesidad de una reforma curricular donde se resalta la diversidad del cuerpo estudiantil, la comunidad escolar, incluidos sus profesores, padres y estudiantes, donde un plan de estudios tradicional no reflejaba adecuadamente la diversidad actual que existe en nuestra sociedad y no brindaría la igualdad de oportunidades para todos.

El contexto psicopedagógico enfatiza la importancia de comprender las diferencias individuales y brindar el apoyo adecuado para el desarrollo integral de cada estudiante. La escuela está comprometida a respetar los principios de inclusión y justicia y ha decidido embarcarse en un proceso de rediseño de su plan de estudios para satisfacer estas necesidades.

Destacando que la escuela tiene el derecho de comprender las diferencias de cada estudiante.

Acercarse a la inclusión en la formación del docente es necesario para alcanzar lo esperado de los sistemas educativos, cumpliendo los maestros un rol importante en el impulso de una cultura inclusiva (Álvarez & Rodríguez, 2022). Incorporar estos principios desde el principio de su formación es crucial para garantizar una educación de calidad y equitativa.

Estos factores se analizan con más detalle a continuación:

Estrategias de enseñanza inclusivas

Las estrategias de enseñanza inclusiva se basan en metodologías activas y participativas, promueven el aprendizaje y el trabajo en equipo, y permiten que todos aprendan y desarrollen habilidades importantes.

Currículo flexible y adaptable

La evaluación tradicional en la educación inclusiva reduce el potencial de muchos estudiantes. Según Sánchez y Duk (2022) “limita las posibilidades de numerosos estudiantes de obtener buenos resultados, debido a que los instrumentos, las estrategias o modalidades de evaluación utilizadas, no se ajustan a sus posibilidades de comprensión y expresión” (p. 26). Esto nos muestra que el plan de estudios es flexible y debe garantizar la accesibilidad y la flexibilidad, lo que le permite adaptarlo a las necesidades educativas pertinentes.

Apoyo pedagógico

El apoyo educativo incluye la identificación temprana de necesidades educativas especiales, la implementación de programas de intervención adecuados y el apoyo adicional para garantizar el desarrollo integral y avance académico de los educandos.

Participación y colaboración de la comunidad

La participación y colaboración comunitaria implica involucrar activamente a las familias en los procesos educativos, en las decisiones que se tomen y construir conexiones con organizaciones comunitarias para incentivar el aprendizaje y el desarrollo personal de los miembros de la comunidad.

Ambiente de aprendizaje inclusivo

Desde el contexto de aprendizaje inclusivo, es caracterizado por espacios físicos, virtuales y accesibles, una cultura escolar que valora y respeta la diversidad y un sentido de pertenencia para todos los estudiantes. “A pesar de avances en educación inclusiva, necesitamos trabajar en conjunto con orientadores para comprender la realidad de los estudiantes y su contexto”. Esto garantiza su desarrollo integral, enfocándose en el fortalecimiento de habilidades y valorando sus aportes en sociedad” (Reyes-Parra et al., 2020, p. 103). Destacando la relevante importancia de la colaboración entre los educandos y orientadores, en este punto comprender la realidad y ayudar a los estudiantes

en su proceso será más efectivo y eficaz.

Políticas y regulaciones integrales

Las políticas y regulaciones protegen los derechos de todos los estudiantes y establecen un entorno educativo justo y respetuoso.

De acuerdo al análisis realizado hasta el momento, la estructura del Diseño Curricular hacia la inclusión debería ser de la siguiente manera:

- **Análisis.** - Permite ver la pertinencia, requerimiento y demandas que se pretende abordar en el currículo, y aquí determinar la relevancia y adecuación hacia la inclusión que es nuestro tema principal. Este análisis nos invita a reflexionar, qué tan bien está alineado el currículo con las habilidades y experiencias que queremos resaltar.
- **Resultados de aprendizaje.** - Resalta lo que esperamos que los estudiantes sean capaces de comprender, siendo estos resultados fundamentales para el diseño curricular, ya que brindan una guía hacia la selección puntual de contenidos necesarios, estrategias, actividades de evaluación y en general, hacia todo el proceso educativo, indicándonos hacia dónde queremos llegar y qué manera es la más eficiente para lograrlo.
- **Selección adecuada de contenidos.** - Es el momento clave de impartir conocimientos, se trata de escoger cuidadosamente los contenidos, conocimientos, recursos, habilidades y actitudes que se deben adquirir, esto nos ayudará a alcanzar los objetivos esperados. Los contenidos seleccionados son los pilares sobre los que se construye el aprendizaje. Aquellos contenidos dan seguimiento a los programas de las unidades de aprendizaje curriculares, dichos programas sirven como guías y herramientas para un correcto desarrollo del proceso enseñanza-aprendizaje, proporcionando a los educandos una estructura secuencial para la planificación de actividades y evaluación del progreso de los estudiantes.
- **Estructura Curricular.** - Es un papel fundamental como guía para el aprendizaje, definiendo la secuencia, organización de aprendizaje y de las unidades formadas por el programa educativo, siguiendo una ruta para que los estudiantes puedan alcanzar sus objetivos, preparándose para enfrentar los desafíos que puedan presentarse actualmente y en el futuro.
- **Evaluación.** - Permite identificar las fortalezas y debilidades dentro del proceso de enseñanza del aprendizaje y para el aprendizaje, de la misma forma permitirá que se adapten a las necesidades sociales, mejorando su calidad educativa, “una atención y educación inclusiva de calidad ofrece a los niños mejores oportunidades a lo largo de la vida” (Organización de las Naciones Unidas para la Educación, la Ciencia y la Cultura [UNESCO], 2020, p. 47).

En este sentido, la visión del educador es preparar a los estudiantes para enfrentar los desafíos de la

sociedad actual del conocimiento. No se trata simplemente de medir el rendimiento académico, sino de analizar detalladamente los diferentes elementos del currículo para garantizar que se encargue de las necesidades y características de todos los estudiantes, sin excepciones.

El sistema educativo debe ser diseñado para todos los estudiantes. Según Hernández y Samada (2021), “es necesario transformar el sistema educativo para atender a la diversidad; en lugar de exigir que se adapten a un sistema rígido, la inclusión propone un enfoque flexible que responde a las características y necesidades de cada individuo” (p. 79).

Conclusiones

El desarrollo de un diseño curricular desde una perspectiva inclusiva y diversa permite resaltar la importancia de la flexibilidad curricular y el importante papel de los psicopedagogos educativos en este proceso. Un plan de estudios moldeable permite implementar adaptaciones necesarias para satisfacer las diferentes necesidades individuales, donde lograremos construir un ambiente de aprendizaje personalizado y mejorado. La capacidad de personalizar el contenido, la metodología y la evaluación son esenciales para garantizar el aprendizaje de todos.

El aporte de la psicopedagogía es esencial en el descubrimiento y búsqueda de estrategias de intervención temprana, de la misma forma ante la prestación de apoyo, tanto a profesores como a estudiantes, para la construcción de una educación continua de docentes que implementen prácticas de enseñanza inclusivas y que promuevan ambientes escolares que valoren y respeten la diversidad. Es recomendable generar espacios de ayuda para aquellos estudiantes que necesitan adaptaciones educativas especializadas, de tal manera se lograra realizar diagnósticos previos que permitirán brindar el apoyo necesario, contribuyendo a su desarrollo integral y a tratar los problemas que lleguen a presentarse de una manera más eficaz, oportuna e inmediata, recordando que las planificaciones se ajustan dependiendo las necesidades de cada individuo, en acompañamiento de sus familiares, docentes y de otros especialistas donde su intervención sea de suma importancia, dichas planificaciones se impartirán para fortalecer un futuro ambiente de confianza y su participación activa, que sea un espacio donde el individuo se sienta libre y cómodo con su entorno, siempre hay que motivar y guiar en la realización y culminación de sus tareas, siendo un mediador para que estas sean llevadas a cabo con éxito.

Referencias

Alfonzo, N. (2021). Inclusión de estudiantes con necesidades educativas especiales. *Entrevista Académica Electrónica*, 2(8). <https://dialnet.unirioja.es/servlet/articulo?codigo=7960574>

- Álvarez, M., & Rodríguez, J. (2022). Incorporación de indicadores de inclusión educativa en la formación inicial del profesorado. *Revista de Estudios y Experiencias en Educación*, 22(48). <https://tinyurl.com/4mxne98m>
- Hernández, P., & Samada, Y. (2021). La educación inclusiva desde el marco legal educativo en el Ecuador. *Revista de Ciencias Humanísticas y Sociales (ReHuSo)*, 6(3), 63-81. <https://tinyurl.com/3ay8ppd3>
- León, R., & Zerpa, M. (2023). Socioformación y el diseño curricular en la construcción de saberes. *Areté*, 8(15). <https://tinyurl.com/2m2vvh39>
- Organización de las Naciones Unidas para la Educación, la Ciencia y la Cultura. (2020). *Informe de seguimiento de la educación en el mundo, Inclusión y educación: todos y todas sin excepción*. París. <https://unesdoc.unesco.org/ark:/48223/pf0000374817>
- Reyes-Parra, P., Moreno, A., Amaya, A., & Avendaño, M. (2020). Educación inclusiva: una revisión sistemática de investigaciones en estudiantes, docentes, familias e instituciones, y sus implicaciones para la orientación educativa. *Revista Española de Orientación y Psicopedagogía*, 31(3). <https://dialnet.unirioja.es/servlet/articulo?codigo=7709488>
- Sánchez, S., & Duk, C. (2022). La importancia del entorno. Diseño Universal para el Aprendizaje Contextualizado. *Revista Latinoamericana de Educación Inclusiva*, 16(2), 21-31. <https://tinyurl.com/ycy47upm>
- Saravia, H., Saavedra, P., Felices, L. M., Campos, M. M., & Janampa, J. R. (2024). La aplicación del diseño curricular por competencias en la educación superior: Una revisión sistemática 2019-2023. *SciELO Perú*, 15(1). <https://tinyurl.com/yckdh73s>
- Urías, G., & Pino, R. (2024). La educación inclusiva ante los desafíos contemporáneos. *EDUMECENTRO*, 16. <http://scielo.sld.cu/pdf/edu/v16/2077-2874-edu-16-e2776.pdf>
- Villegas, J. (2022). Práctica pedagógica inclusiva. *Horizontes*, 6(26). <https://tinyurl.com/3fb8umdw>

Desarrollo Integral en Educación Inicial a través de la danza folclórica

Comprehensive Development in Initial Education through folk dance

Noemí Mariana Parrales Granoble
Universidad Laica VICENTE ROCAFUERTE de Guayaquil
Guayaquil-Ecuador
nparralesgr@ulvr.edu.ec

Arianna Alejandra Albuja Valverde
Universidad Laica VICENTE ROCAFUERTE de Guayaquil
Guayaquil-Ecuador
aalbujav@ulvr.edu.ec

Geraldine Brigitte Morales Ortiz
Universidad Laica VICENTE ROCAFUERTE de Guayaquil
Guayaquil-Ecuador
gmoraleso@ulvr.edu.ec

Resumen

El presente trabajo aborda como la danza folclórica a temprana edad es una herramienta eficaz que nos permite promover el crecimiento integral en los niños. Por medio de la danza folclórica los infantes pueden obtener múltiples beneficios en distintas áreas como el desarrollo cognitivo, motor, socioemocional y cultural. En este ensayo, tenemos como objetivo principal dar a conocer el aporte positivo de la danza folclórica en educación inicial, los beneficios que conlleva practicar y cómo implementarla en un aula de clases. Desde una perspectiva emocional, la danza proporciona un entorno seguro donde los niños puedan explorar y expresar sus emociones, facilitando la autorregulación emocional y la resiliencia, permitiéndoles socializar a través de actividades grupales que fomentan la cooperación, la empatía y el trabajo en equipo.

Palabras clave: Folklore, Primera infancia, Desarrollo del niño.

Abstract

This work explores how folk dance at an early age is an effective tool for promoting comprehensive growth in children. Through folk dance, children can gain multiple benefits in various areas, such as cognitive, motor, socio-emotional, and cultural development. In this essay, our main objective is to highlight the positive impact of folk dance in early education, the benefits associated with practicing it, and how to implement it in the classroom. From an emotional perspective, dance provides a safe environment where children can explore and express their emotions, facilitating emotional self-regulation and resilience. It also allows them to socialize through group activities that encourage cooperation, empathy, and teamwork.

Keywords: Folklore, Early childhood, Child development.

Contextualización del tema

La etapa inicial de la infancia es primordial para el desarrollo de un niño, ya que en este periodo se establecen las bases esenciales para su crecimiento y aprendizaje. Durante esta fase, es crucial proporcionar a los niños oportunidades que promuevan su desarrollo integral, abarcando no solo el ámbito académico, sino también los aspectos físicos, sociales, emocionales y culturales. Según Guerrero y Llano (2022) el niño al aplicar la danza folclórica recibe constantemente retroalimentación y construcción de las habilidades socioemocionales que refuerzan a medida que se adquieren. En la educación inicial, es vital considerar este tipo de actividad como una herramienta pedagógica que fomente el desarrollo integral en los infantes. La danza folclórica, siendo una expresión cultural rica y diversa, ofrece un medio para que los niños se conecten con sus raíces culturales mientras desarrollan habilidades motoras, coordinación y sentido del ritmo. Además, favorece la socialización, debido a que estas danzas se realizan en grupo, lo que promueve el trabajo en equipo y la colaboración.

Desde una perspectiva emocional, la danza permite a los niños expresar y gestionar sus emociones. Según el estudio de Reyes y Martínez (2020), la danza folclórica en la educación inicial contribuye significativamente al desarrollo de la autoestima y la autoconfianza en los niños, ya que les da sentido de logro e identidad.

Por otro lado, la integración de la danza folclórica en el currículo escolar también tiene beneficios cognitivos. Como señalan Gómez y Herrera (2021), los niños que participan regularmente en actividades de danza folclórica muestran mejoras en su capacidad de atención, memoria y habilidades de resolución de problemas. La inclusión de la danza folclórica en la educación inicial es una estrategia efectiva para promover un desarrollo integral en los niños.

Desarrollo de la experiencia

La danza folclórica nos ofrece una experiencia que trasciende el simple aprendizaje de pasos y coreografías, ya que, mediante la práctica de estas danzas, los niños tienen la posibilidad de conectarse con la historia y las tradiciones de su cultura. Como mencionan Rodríguez y Pérez (2023), la incorporación de elementos culturales en la educación temprana refuerza el sentido de pertenencia en los niños y la manera de identificarse a sí mismo, lo cual es fundamental para su desarrollo integral.

La danza folclórica en infantes mejora notablemente las habilidades motoras y su coordinación. Participar en estas actividades requiere que los niños aprendan y ejecuten movimientos específicos, lo que desarrolla su motricidad fina y gruesa. López y Gómez (2021) señalan que las actividades físicas como la danza folclórica fomentan la coordinación, el equilibrio y la agilidad en los niños. Este tipo de educación física es crucial durante los primeros años de vida, ya que están desarrollando plenamente sus capacidades motoras. En cuanto al desarrollo emocional, la danza folclórica proporciona un espacio seguro donde los niños pueden explorar y expresar sus emociones. Martínez y Torres (2022) afirman que el entorno seguro y estructurado que ofrece la danza folclórica permite a los niños desarrollar habilidades de autorregulación emocional y resiliencia. De esta manera, la danza actúa como una herramienta terapéutica que ayuda a los niños a manejar sus emociones y a desarrollar una mayor autoconciencia.

Al integrar movimientos coordinados, ritmo y expresión artística, la danza folklórica puede contribuir al desarrollo y refinamiento de las habilidades motoras básicas de manera lúdica y motivadora (Franco, 2024).

La socialización es otro aspecto fundamental del desarrollo integral que se ve beneficiado por la danza folclórica. Al participar en estas actividades grupales, los niños aprenden a trabajar en equipo, a respetar las diferencias y a colaborar para alcanzar un objetivo común. Según Hernández y Díaz (2021), la participación en danzas grupales fomenta la cooperación y la empatía entre los niños, promoviendo un ambiente de respeto y comprensión. Esta interacción social temprana es vital para el desarrollo de habilidades sociales que los niños necesitarán a lo largo de sus vidas, además, de los beneficios culturales, la danza folclórica mejora notablemente las habilidades motoras de los niños.

Finalmente, desde una perspectiva cognitiva, la danza folclórica estimula diversas áreas del cerebro como la memoria, la atención y las habilidades de resolución de problemas. Estudios recientes, como el de Fernández y Ramírez (2023), indican que los niños que participan en actividades de danza folclórica muestran una mejora significativa en su capacidad de atención y en su memoria a corto y largo plazo. Así, la danza folclórica no solo enriquece el desarrollo físico y emocional de los niños, sino que también potencia sus habilidades cognitivas.

Conclusiones

La danza folclórica es una herramienta educativa valiosa en la educación inicial, ya que promueve el desarrollo integral de los niños. Al incorporar esta práctica cultural, los niños fortalecen su

identidad y sentido de pertenencia, mejoran sus habilidades motoras, y desarrollan la coordinación y la agilidad. Además, proporciona un espacio seguro para la expresión emocional, ayudando a los niños a gestionar sus sentimientos. La danza folclórica también fomenta la socialización y el trabajo en equipo, cruciales para las habilidades interpersonales. Mejora la memoria, la atención y las capacidades de resolución de problemas. Integrar la danza folclórica en el currículo escolar es esencial para un crecimiento equilibrado y completo de los niños, preparándose para futuros desafíos. Las actividades grupales fomentan el trabajo en equipo, la cooperación y la empatía. Los niños aprenden a respetar las diferencias y a colaborar para alcanzar objetivos comunes, lo que es fundamental para el desarrollo de habilidades sociales que serán necesarias a lo largo de su vida.

Recomendaciones

Para maximizar los beneficios de la danza folclórica en la educación inicial, se recomienda que las instituciones educativas integren esta práctica de manera regular en el currículo escolar. Es fundamental que los maestros reciban capacitación especializada en danza folclórica para poder guiar adecuadamente a los niños y aprovechar al máximo las oportunidades de desarrollo integral que esta actividad ofrece. Además, es recomendable involucrar a la comunidad y a las familias en eventos y presentaciones de danza, lo que reforzará el sentido de pertenencia y la conexión cultural de los niños. Se sugiere también la creación de espacios adecuados y seguros donde los niños puedan practicar la danza, para facilitar el aprendizaje. La colaboración con expertos en educación física y emocional puede enriquecer la implementación de programas de danza folclórica. Finalmente, es importante realizar evaluaciones periódicas para medir el impacto de estas actividades en el desarrollo de los niños y ajustar los programas según sea necesario para garantizar que se están logrando los objetivos educativos deseados.

Referencias

- Fernández, E., & Ramírez, P. (2023). Impacto cognitivo de la danza en niños pequeños. *Journal of Cognitive Development in Early Childhood*, 80-90.
- Franco, M. (2024). *Actividades de danza folklórica y las habilidades motrices básicas en la clase de educación física* (Tesis de grado). Universidad Técnica de Babahoyo. <https://tinyurl.com/rks4capv>
- Gómez, M., & Herrera, R. (2021). Beneficios cognitivos de la danza folclórica en la educación inicial. *Journal of Early Childhood Education*, 85-97.

- Guerrero, J., & Llano, P. (2022). El impacto de la danza folclórica en el desarrollo socio-emocional de los niños. *Revista de Educación Inicial*, 45-60.
- Hernández, D., & Díaz, C. (2021). Desarrollo social a través de la danza folclórica. *Educación y Sociedad*, 68-80.
- López, A., & Gómez, J. (2021). Beneficios físicos de la danza en la educación infantil. *Journal of Early Childhood Physical Education*, 40-50.
- Martínez, S., & Torres, R. (2022). La danza como herramienta emocional en la educación temprana, 25-35.
- Reyes, L., & Martínez, A. (2020). La danza folclórica como herramienta para el desarrollo emocional en la primera infancia. *Psicología y Educación*, 112-126.
- Rodríguez, L., & Pérez, M. (2023). La importancia de la cultura en la educación inicial. *Revista de Educación y Cultura*, 55-65.

Pensar y leer: Una lección de Schopenhauer para el conocimiento académico

Thinking and Reading: A Lesson from Schopenhauer for Academic Knowledge

Jorge Luis Dahik Cabrera
Facultad de Educación
Universidad Laica VICENTE ROCAFUERTE de Guayaquil
Guayaquil-Ecuador
jdahikcabrera@yahoo.es
<https://orcid.org/0000-0002-7518-8891>

Gardenia Leonor González Orbea
Facultad de Educación
Universidad Laica VICENTE ROCAFUERTE de Guayaquil.
Guayaquil-Ecuador
ggonzalezo@ulvr.edu.ec
<https://orcid.org/0000-0003-3183-7324>

Resumen

En este ensayo se explora cómo las universidades valoran la lectura de títulos recientes para mantenerse actualizados en diversas disciplinas, pero cuestiona si esta práctica es suficiente. A través de la perspectiva de Arthur Schopenhauer, se argumenta que pensar críticamente es más importante que simplemente leer la última información publicada. Schopenhauer sugiere que el conocimiento verdadero proviene del pensamiento profundo y la lectura de obras fundamentales, en lugar de la acumulación masiva de lecturas recientes. Se propone que los estudiantes complementen su aprendizaje con la lectura crítica de textos originales y el uso de métodos como el de Rapoport para el comentario de textos, promoviendo así una comprensión más profunda. El texto enfatiza que tanto los textos clásicos como las publicaciones recientes tienen su lugar, y que un equilibrio entre ambos puede enriquecer el conocimiento y la práctica profesional. La clave está en desarrollar la capacidad de pensar por uno mismo y evaluar la relevancia de la información en función de su utilidad y significado en el contexto académico y profesional.

Palabras clave: Lectura inferencial, desarrollo del pensamiento, comentario de texto, lectura de obras clásicas, lectura de obras recientes.

Abstract

This essay explores how universities value reading recent titles to stay updated in various disciplines, but questions whether this practice is sufficient. Through the perspective of Arthur Schopenhauer, it argues that critical thinking is more important than merely reading the latest published information. Schopenhauer suggests that true knowledge comes from deep thinking and

reading fundamental works, rather than from the mass accumulation of recent readings. It proposes that students should complement their learning with critical reading of original texts and the use of methods such as Rapoport's for text commentary, thus promoting a deeper understanding. The text emphasizes that both classic texts and recent publications have their place, and that a balance between the two can enrich knowledge and professional practice. The key is to develop the ability to think for oneself and assess the relevance of information based on its utility and significance in the academic and professional context.

Keywords: Inferential reading, development of thinking, text commentary, reading classic works, reading recent Works.

Contextualización

En la actualidad, las universidades de forma típica resaltan la importancia de leer los últimos títulos publicados por año, usarlos como base para investigaciones y escribir de forma crítica sobre estos, para adaptarnos a la sociedad del conocimiento, y llegar a dominar por lo menos una disciplina científica, técnica o artística; con la finalidad de ser eficaces y eficientes en nuestro campo de acción laboral. Esta noción delimitada puede resultar útil, cómoda y, a veces, hasta ingenua; solo basta con revisar la cantidad de publicaciones por año que se registran.

Este ensayo pretende delinear aspectos prácticos para la formación académica de los estudiantes por medio de la lectura consciente y atenta (De Miquel, 2016), respaldado por las críticas relevantes de Arthur Schopenhauer; plan de acción para discernir lo relevante de la vasta publicación científica exponencial. ¿Es posible estudiar y estar actualizado de los nuevos descubrimientos científicos, técnicos o artísticos de una disciplina? Sí, es posible estudiar y mantenerse actualizado sobre los nuevos descubrimientos científicos, técnicos o artísticos en una disciplina determinada —escribiría ChatGPT 3.5— (OpenAI, 2023). ¡Claro que sí! Estudiar y mantenerse actualizado en los nuevos descubrimientos científicos, técnicos o artísticos es totalmente posible y muy enriquecedor —escribiría Copilot— (Microsoft, 2024). [*literal: lo escribieron*]. Pero alguien como Arthur Schopenhauer señalaría que la pregunta no tiene sentido, pensaría en términos reales.

Desarrollo

Schopenhauer nos recuerda que es más útil una pequeña cantidad de conocimientos adquiridos por nuestro propio pensar que una amalgama basta de conocimientos prestados de varios autores. De esta manera, él afirma, sin ninguna duda, que pensar es la manera de profundizar en el conocimiento. Advierte “la lectura no es más que un sucedáneo del propio pensar” (Schopenhauer,

2022, p. 9). Solo el que piensa por sí mismo puede descubrir la verdad, o al menos, descubrir algo nuevo de un objeto de estudio. Tal vez resulte extraño para nuestros días; donde se nos responsabiliza por no leer lo suficiente los textos recién publicados. Pero Schopenhauer no está en contra de la lectura; más bien, jerarquiza por orden de prioridad la capacidad intelectual que debemos trabajar. Primero debe priorizar el pensar sobre la lectura, segundo la lectura sobre otras formas de entretenimiento; de hecho, sugiere leer tan solo cuando se seca la fuente de los propios pensamientos. Pero que de forma autónoma los estudiantes prioricen el pensar que el leer, resulta difícil, incluso la propia lectura requiere, por un lado, interés personal y por otro, estimulación técnica. De esta manera, leyendo fragmentos de texto de obras originales y por medio de comentarios de texto, se puede pasar de la lectura literal a la inferencial; los estudiantes pueden ejercitar el pensamiento; a modo de Heidegger (2011).

¿Es necesario estar actualizado de todo lo que se publica en una disciplina? No, no es necesario, porque no todo lo que se publica es relevante, o al menos, no para cada profesional de una disciplina. ¿Y qué sentido tiene la palabra relevante para un profesional de un campo científico? Para empezar, revisemos el significado etimológico. Es un derivado del latín *relevare* que significa levantar, se lo usaba para señalar que se estaba menos pesado, más ligero. “En el siglo XV se comenzó a utilizar como sinónimo de lo notable, destacado, algo que podemos detectar o determinar porque corresponde a nuestro campo de verificación” (Corripio, 1996, p. 391). De esta manera, lo relevante como definición operativa, abordaría varias dimensiones.

La primera dimensión, por un lado, aquello que podemos estudiar según nuestras posibilidades empírico-analíticas y espacio-temporales —en un contexto siempre variable—; y, por otro lado, los temas de interés para los académicos, sean palabras claves, sean descriptores (Molina, 2019; Niz, 2019; Tena, 2021); sean líneas de investigación, sean variables de estudio.

La segunda dimensión es consultar la fuente primaria. Estudiar el origen de una teoría y estudiar al investigador principal de una línea de investigación, nos llevaría a quitarnos un peso de encima. Eliminar las tantas interpretaciones o desviaciones del conocimiento en cuestión; “A menudo, interpretar es añadir aquello que se desea o que se persigue, y muchas deducciones son, en realidad, desviaciones” (Schlegel, 1800, p. 89). Para Schopenhauer (2022) sería “dedicar el escaso tiempo empleado en la lectura exclusivamente a las obras de los más grandes espíritus de todos los tiempos” (p. 26). Pero esta directriz “requiere separar dos aspectos: léase con ahínco a los antiguos, los verdaderos auténticos” (Schlegel, mencionado por Schopenhauer, 2022, p. 26), y léase por necesidad los informes de investigación de los expertos —los máximos exponentes de una disciplina científica—.

En el campo de la pedagogía, por ejemplo, tienen relevancia obras teóricas de filósofos como Jean Jaques Rousseau, Johann Friedrich Herbart, August W. Friedrich Fröbel, John Dewey, María Montessori, Jean Piaget, Paulo Freire; por nombrar algunos. Pero por lo general, lo que se aprende de ellos es una virtualidad o representación fragmentaria y pobre de sus ideas, una caricatura desprovista de color, ramificación y perspectiva. Se entiende que el tiempo es un factor significativo para asimilar ideas profundas, y que se requiere tener, además, una visión global de las diferentes teorías abordadas en una disciplina. Por ese motivo, las universidades trabajan con manuales que sintetizan toda la información.

Y entonces, ¿hay alguna alternativa a esta metodología? Más que alternativa que la reemplace, sería, más bien, complementar estos recursos con el uso de fragmentos de texto de obras originales, para que los estudiantes en los diferentes talleres, lean y realicen un comentario de texto. El filósofo Dennett (2015) da directrices de cómo escribir un comentario crítico exitoso según las reglas de Rapoport:

1. Intenta reexpresar la posición del blanco de tu crítica con tal claridad, viveza e imparcialidad que él mismo diga «Gracias, me gustaría haberlo expresado así».
2. Haz una lista de todos sus puntos de acuerdo (especialmente si no se trata de acuerdos generales o extendidos).
3. Menciona cualquier cosa que hayas aprendido del blanco de tu crítica.
4. Solo cuando lo hayas hecho estarás autorizado para decir, aunque sea una sola palabra para refutar o criticar. (p. 35)

Y de esta forma, con el método Rapoport de comentario de texto, el estudiante pasaría a un nivel de comprensión lectora superior. Pasaría de la lectura literal a la inferencial y crítica: lo más cercano a pensar. Porque la lectura “es pensar con la cabeza de otro en lugar de con la propia” (Schopenhauer, 2022, p. 11). Pero para llegar a la lectura crítica se requiere tener criterios que nos permitan llegar a ser conscientes de ciertos detalles del texto. Primero, parafrasear el mensaje que se va a criticar; segundo, hacer un listado de las ideas en la cual estás de acuerdo con el autor y luego con el que discrepas; tercero, determinar qué ideas te parecieron nuevas, ideas que aprendiste del autor; cuarto, criticar o refutar, para ello se requiere buscar ejemplos o contraejemplos para permitir aportar algo nuevo a la información, o en su defecto, refutar alguna idea del autor. Este sistema obliga al estudiante a pensar por sí mismo. Algo ajeno a la rápida forma de aprender memorizando de una vez y por toda la información correcta, precisa; a modo, tal vez, de un café expreso, recién servido, caliente y con espuma.

Otro recurso para pensar por medio de la lectura, es hacernos preguntas sobre lo que se lee; saber

formular las preguntas adecuadas requiere práctica, facilita al lector una conexión más profunda con el autor del texto –puede comprender no solo lo que dice, sino lo que quiere decir (De Miquel, 2016). De esta manera, hacernos preguntas es el procedimiento racional innato para pensar, para investigar y también para realizar una lectura inferencial y crítica: las preguntas deben tener una intención.

¿Es necesario conocer en profundidad cada obra original de estos teóricos? Para nada, sería un ideal, pero nada está más alejado de la actividad práctica social. Solo se requiere consultar una obra original si su campo de investigación está centrado en esa teoría en particular; “los escritores deberían emplear de manera apropiada la literatura importante” (Becker, 2012, p. 174). La virtualidad de la información recibida en la educación escolarizada sirve de guía para el campo de acción profesional, y para tener una visión a vuelo de pájaro de las teorías abordadas en la disciplina. Para trabajar en investigaciones rigurosas, sin embargo, se requiere conocer en profundidad la teoría del escritor original.

Pero la moda en la investigación, ya desde tiempos de Schopenhauer (2022), es el de delimitar los artículos científicos, en los últimos años, con el objetivo de estar actualizado:

Xerxes, según Heródoto, contemplando su inmenso ejército lloró, al pensar que, de todos aquellos guerreros, en 100 años ni uno solo quedaría con vida. ¡Quién no lloraría también, al ver los gruesos catálogos de libros recién publicados, si piensa que, en 10 años, de ninguno de estos libros se hablará! (p. 24)

No creo que la disposición de leer textos actuales sea equivocada, pero está mal enfocada. En una carrera como la Informática, un conocimiento publicado hace seis meses puede resultar de validez efímera, pero algo publicado en Educación o Filosofía resultará duradero. Esta disposición es correcta si se le da también relevancia al estudio de obras originales, que no tienen por qué ser de publicación actual. Hay educadores que hablan de las inteligencias múltiples, las estudian, y asumen ocho o más inteligencias (Antunes, 2006); algunos conocen la obra de Gardner (2011) y su motivo principal de categorizar las habilidades en solo siete, pero otros nunca consultaron siquiera su obra y se atreven a expandir la cantidad.

Consultar libros o publicaciones actuales, podría resultar más bien, la cara de una moneda y estudiar las obras originales son la cruz de la moneda; si una representa las ramas, la otra representa las raíces; y para que el árbol se mantenga con vida, una se encarga de recibir los nutrientes de la tierra, la otra de recibir la luz del sol, y solo recibiendo estos nutrientes se puede alimentar el árbol. Así, el lector científico debe seleccionar lo que lee; unas veces será consultado un clásico y en otras una investigación recién publicada, que sostenga su interés por su utilidad en la disciplina y que

sobreviva la verdad de su contenido en el fluir de la dialéctica en la actividad práctica social.

Pero solo el que piensa por sí mismo es un lector científico; incorpora y subordina a su propio pensar lo que ha obtenido del exterior por la experiencia (Schopenhauer, 2022), los congresos, la lectura de textos indexados de alto impacto; acreditados por relevancias técnicas. Y esto solo se consigue estimulando en el estudiante el pensamiento por medio de fragmentos de lecturas originales, utilizando el método Rapoport para comentario de texto, y contemplando obras originales --los clásicos y fuente primaria de las teorías--, obras importantes recién publicadas --solo autoridades en las disciplinas científicas, artísticas o técnicas.

Conclusiones

La noción predominante en las universidades de leer y actualizarse constantemente con los últimos títulos publicados puede ser útil, pero también puede resultar insuficiente y simplista. A través del análisis crítico de Schopenhauer y otras perspectivas, queda claro que el verdadero dominio de una disciplina no solo depende de la cantidad de lecturas recientes, sino de la capacidad de pensamiento profundo y crítico que se desarrolla a partir de una combinación de lecturas actuales y clásicas. La lectura no debe ser vista únicamente como un acto de consumo de información reciente, sino como una oportunidad para pensar de manera independiente y reflexiva. Utilizar métodos como el comentario crítico de textos y consultar obras originales permite a los estudiantes y profesionales lograr una comprensión más profunda y relevante. Por lo tanto, para ser verdaderamente competentes en un campo, es esencial equilibrar la actualización con el estudio de textos fundamentales y desarrollar habilidades de pensamiento crítico que permitan discernir lo verdaderamente significativo en el vasto mar de publicaciones.

Referencias

- Antunes, C. (2006). *Inteligencias múltiples: Cómo estimularlas y desarrollarlas*. Laucats.
- Becker, H. (2012). *Manual de escritura para científicos sociales*. Siglo Veintiuno.
- Corripio, F. (1996). *Diccionario etimológico general de la lengua castellana*. Ediciones B.
- De Miquel, M. (2016). *Leer mejor para escribir mejor*. Alba.
- Dennett, D. (2015). *Bombas de intuición y otras herramientas de pensamiento*. Fondo de Cultura Económica.
- Gardner, H. (2011). *Inteligencias múltiples. La teoría en la práctica*. Paidós.
- Heidegger, M. (2011). *Ejercitación en el pensamiento filosófico. Ejercicios en el semestre de invierno de 1941 - 1942*. Herder.

- Microsoft. (2024). *Copilot* (versión de julio de 2024) [Modelo de lenguaje de gran tamaño].
Microsoft. <https://copilot.microsoft.com>
- Molina, M. (2019). La importancia de no menospreciar las palabras clave. *Pediatría Atención Primaria*, 21(83), 313-318. Epub 9 de diciembre de 2019. <https://tinyurl.com/bhh5ht46>
- Niz, J. (2019). La clave de las palabras clave. *Ginecología y obstetricia de México*, 87(3). Epub 30 de abril de 2021. <https://tinyurl.com/53f39xkj>
- OpenAI. (2024). *ChatGPT* (Version 3.5) [Computer software]. <https://www.openai.com>
- Schopenhauer, A. (2022). *El arte de pensar*. Lectorum.
- Schlegel, F. (1800). *Fragmentos. Sobre la incomprendibilidad*. Titivillus.
<https://tinyurl.com/2rd5a2hm>
- Tena, D. (2021). Palabras clave apropiadas. *Gráfica*, 9(18). <https://doi.org/10.5565/rev/grafica.229>

El aprendizaje híbrido: y sus ventajas en el rendimiento académico

Hybrid learning: and its advantages for academic performance

Annabel Janina Veintemilla Alba
Investigadora independiente
Guayaquil-Ecuador
ajva22@gmail.com
<https://orcid.org/0009-0008-6873-5499>

Karina Mariela Solano Farias
Universidad Agraria del Ecuador
Guayaquil-Ecuador
ksolano@uagraria.edu.ec
<https://orcid.org/0000-0003-1087-0483>

Nelly Solange Vergara Díaz
Universidad Laica VICENTE ROCAFUERTE de Guayaquil
Guayaquil-Ecuador
nvergarad@ulvr.edu.ec
<https://orcid.org/0000-0003-2882-8101>

Luis Pinargote Benavides
Instituto Superior Tecnológico Vicente Rocafuerte
Guayaquil-Ecuador
lpinargote@istvr.edu.ec
<https://orcid.org/0009-0003-4178-2731>

Resumen

En el presente artículo examinó el aprendizaje híbrido, esta modalidad educativa que combina la enseñanza presencial con herramientas tecnológicas para el desarrollo de actividades virtuales, ganó relevancia en los últimos años, especialmente en contextos donde la flexibilidad y accesibilidad son cruciales, el objetivo de este trabajo es examinar las ventajas del aprendizaje híbrido en el rendimiento académico de los estudiantes, analizando aspectos pedagógicos como tecnológicos en el proceso educativo, la metodología utilizada fue una investigación descriptiva con enfoque mixto. Se llevó a cabo una exhaustiva revisión bibliográfica de estudios previos y fuentes relevantes, incluyendo artículos académicos, publicaciones especializadas, blogs y sitios web educativos. Adicionalmente, se realizaron encuestas a estudiantes y profesores que participaron en programas de aprendizaje híbrido para recopilar datos cuantitativos y cualitativos sobre sus experiencias y percepciones. Los resultados indicaron que el aprendizaje híbrido ofrece múltiples beneficios para la mejora del rendimiento académico como acceso a la información, mayor flexibilidad y personalización de competencias educativas, beneficios en el proceso de la enseñanza al obtener herramientas adaptadas a las necesidades actuales de los estudiantes.

Palabras claves: Aprendizaje semipresencial, Enseñanza, Acceso a la información, Competencias.

Abstract

In this article we examined hybrid learning, this educational modality that combines face-to-face teaching with technological tools for the development of virtual activities, has gained relevance in recent years, especially in contexts where flexibility and accessibility are crucial, the objective of this work is to examine the advantages of hybrid learning in the academic performance of students, Analyzing pedagogical and technological aspects in the educational process, the methodology used was a descriptive research with a mixed approach. A thorough literature review of previous studies and relevant sources, including scholarly articles, specialized publications, blogs, and educational websites, was conducted. Additionally, surveys were conducted with students and teachers who have participated in hybrid learning programs to collect quantitative and qualitative data on their experiences and perceptions. The results indicated that hybrid learning offers multiple benefits for the improvement of academic performance such as access to information, greater flexibility and personalization of educational competencies, benefits in the teaching process by obtaining tools adapted to the current needs of students.

Keywords: Blended learning, Teaching, Access to information, Competencies.

Introducción

La evolución de la Educación superior post pandemia

El aprendizaje en las últimas décadas sufrió cambios significativos en su modelo de desarrollo, las oportunidades educativas para que cada estudiante obtenga habilidades que les permitan afrontar las adversidades de un mundo más complejo se han reestructurado y fortalecido, según Mejía et al. (2017) las habilidades cognitivas son ampliamente conocidas y valoradas por instituciones de todo el mundo como la capacidad de leer y escribir, analizar datos, realizar operaciones y almacenar información, pero al centrarse sólo en estas habilidades se limita el potencial del estudiante contribuyendo a la exclusión de los profesionales en el ámbito internacional, la adopción de nuevos modelos educativos minimizan estas falencias.

Según Iparraguirre et al. (2023) durante muchos años, el sistema educativo a nivel mundial se acostumbró a desarrollar sus actividades de manera presencial. Con la pandemia COVID-19, el Ecuador al igual que muchos países latinoamericanos sufrieron cambios significativos, en la educación tradicional donde se prioriza el desarrollo de actividades presenciales, hoy en día la tecnología pasó a ser protagonista en las actividades cotidianas, dando como resultado las ofertas educativas híbridas, online ganando popularidad en la actualidad.

Según Garófalo et al. (2024) la pandemia generó una evolución educativa, siendo la educación híbrida una de las modalidades más consideradas por las personas para obtener un título. La educación en su actual tipología institucional proyecta una nueva modalidad producto de la demanda que sustenta la evolución pedagógica y tecnológica del conocimiento, este proceso de transformación tiene un impacto más fuerte en la educación superior haciendo una diferenciación más marcada que en otros niveles de instrucción académica.

Entre el 2020 y 2021 fueron años en que el mundo sufrió cambios significativos, el principal desafío fue aprender a convivir con los cambios causados por el virus COVID-19, esto trajo consigo la evolución en diversas áreas para establecer otras alternativas de comunicación, en varias universidades ya existían plataformas educativas y también carreras virtuales, pero este concepto se fortaleció ante las adversidades que se presentaron.

Los modelos híbridos de aprendizaje (*blended learning*, *blearning*) surgieron como una innovación híbrida, como una posibilidad de compromiso estudiantil, innovación sostenible en comparación con el aula tradicional (Avello & Duart, 2017). Esta forma híbrida combina las ventajas del aprendizaje en línea con los beneficios del aula tradicional, lo que hace atractiva a esta modalidad de aprendizaje.

La educación evolucionó desde la enseñanza unimodal, donde el centro de la acción educativa estaba señalado por el docente, hasta una variante que incluye variedad de formas y recursos virtuales de aprendizaje (Maqueda, 2023). A su vez, el entorno híbrido también sirve como un ambiente propicio para elegir estrategias de aprendizaje efectivas, permite que el profesorado comunique exactamente lo que el estudiantado debe lograr al obtener una persona experta al alcance siendo su guía en el desarrollo de sus actividades con herramientas actualizadas. El cambio educativo ha sido resultado de la inclusión activa de la tecnología en la vida diaria de todo ser humano, esto ocasionó múltiples beneficios, dando como resultado una amplia gama de oportunidades para el desarrollo profesional de los jóvenes y adultos del país, la educación presencial es una de las modalidades preferidas; mientras que, el modelo de enseñanza híbrida gana terreno en la actualidad destacándose por las ventajas que otorga a todos sus miembros.

La educación híbrida

Con el pasar de los años, la educación evolucionó, esto como efecto de la globalización y la expansión a nivel mundial. La educación híbrida es una forma de enseñanza que utiliza tecnologías educativas conectadas a internet. Tanto los maestros como los alumnos se benefician de una

enseñanza mixta (síncrona, asíncrona y no presencial), que permite a cualquier persona con acceso a Internet llegar a este tipo de enseñanza (UNIR, 2023).

Como resultado de la pandemia, las brechas de enseñanza-aprendizaje se abrieron y cerraron en muchos aspectos (sociales, económicos, culturales, educativos), por ende, es imperativo en la era pospandemia analizar el antes y el después de estudiar en diferentes modalidades para valorar los avances y los retrocesos, en especial en países en vías de desarrollo. (Romero et al., 2023). La educación tradicional presentaba falencias por cubrir necesidades para diversos estudiantes, la dinámica de aprendizaje de ciertos estudiantes en la actualidad es diferente a la anterior, hoy en día un gran porcentaje de estudiantes son más visuales y les permite mejorar su rendimiento académico mediante la repetición del mismo tema por medio de videos o sustentos escritos, el aprendizaje híbrido es una respuesta a esta necesidad con soporte en plataformas o modalidades asincrónicas.

El aprendizaje híbrido es un método que va en auge y de importancia significativa a través del tiempo, las instituciones educativas se ven en la necesidad de evolucionar y sobre todo incentivar a los docentes a innovar sus estrategias al momento de impartir la cátedra. Según Mejía (2017):

El modelo de aprendizaje híbrido, integra el modo en línea y cara a cara, para crear una experiencia de aprendizaje integrada, proporcionando a los estudiantes una mayor flexibilidad, apoyo y nuevos canales de comunicación entre profesores y estudiantes, lo que contribuye al desarrollo del aprendizaje activo, investigativo, colaborativo y cooperativo. (p. 26)

La integración entre las sesiones virtuales y presenciales se han diseñado de tal manera que unas agregan valor a las otras. En las sesiones presenciales, los profesores introducen los temas, motivan hacia ellos y generan un marco general para su desarrollo. Adicionalmente, en las sesiones presenciales se presentan las instrucciones de las actividades que se desarrollarían en el espacio virtual. Las actividades, en lo virtual, buscan promover la aplicación práctica de los conocimientos, mediante la colaboración, la comunicación y el trabajo en grupo de los estudiantes (Gómez, 2010).

El objetivo del presente trabajo es analizar las ventajas del aprendizaje híbrido en el rendimiento académico de los estudiantes en la actualidad, determinando las características de esta nueva modalidad de estudio que ayuda a los estudiantes o futuros profesionales a poder desempeñarse en otras actividades a la vez que les permite obtener conocimientos directamente de profesionales, esto también permite el cuestionamiento ¿Cuál será el mejor método para el desarrollo de una efectiva formación profesional?, se explora las diversas perspectivas de los actores del aprendizaje y se describe los enfoques e interpretaciones de las mismas, se resalta las metodologías al utilizar la

modalidad de clase invertida donde el contenido académico se encuentra en una plataforma y en el aula se interactúa y fortalece los contenidos presentados de forma digital, convirtiéndose en un espacio activo colaborativo efectivo para el aprendizaje.

Metodología

Para el presente estudio, se aplicó la metodología descriptiva mediante un enfoque mixto, es decir cuantitativo y cualitativo, la misma que se desarrolló aplicando una revisión exhaustiva de la bibliografía, literatura académica en fuentes como Google Scholar, PubMed esta revisión incluyó estudios previos sobre el aprendizaje híbrido, sus implementaciones y los efectos en el rendimiento académico, algunos trabajos relevantes proporcionan evidencia empírica y teórica sobre el tema de investigación, así también se desarrolló una encuesta dirigida a estudiantes y docentes involucrados en el aprendizaje híbrido.

Según Hamui-Sutton (2013) “la metodología descriptiva con enfoque mixto permite abordar preguntas de investigación complejas desde múltiples perspectivas, integrando los datos cuantitativos y cualitativos para obtener una visión más profunda del fenómeno estudiado” (p. 216). Con la utilización del enfoque mixto se realizó una comparativa para el análisis de datos como las perspectivas de cada uno de los involucrados, así también una encuesta permitiendo el análisis de datos numéricos.

Pereira (2022) menciona que los diseños mixtos permiten, a las investigadoras y a los investigadores, combinar paradigmas, para optar por mejores oportunidades de acercarse a importantes problemáticas de investigación. En ese sentido, señalan que la investigación mixta se fortaleció, al poder incorporar datos como imágenes, narraciones o verbalizaciones de los actores, que de una u otra manera, ofrecían mayor sentido a los datos numéricos.

Según Hernández et al. (2003) señalan que los diseños mixtos:

Representan el más alto grado de integración o combinación entre los enfoques cualitativo y cuantitativo. Ambos se entremezclan o combinan en todo el proceso de investigación, o al menos, en la mayoría de sus etapas (...) agrega complejidad al diseño de estudio; pero contempla todas las ventajas de cada uno de los enfoques. (p. 21)

Luego de la revisión bibliográfica y literaria se realizaron encuestas dirigidas a estudiantes y docentes que han participado o tienen conocimiento de los programas de aprendizaje híbrido, permitiendo obtener información de fuentes primarias, validando lo expuesto en la presente investigación.

Resultados y discusión

Ventajas de aprendizaje híbrido para estudiantes

Según la UDLA (2024) menciona las ventajas del aprendizaje híbrido son:

- Mantiene la misma calidad y experiencia de aprendizaje
- Se extienden los espacios de aprendizaje
- Favorece el trabajo colaborativo
- Potencian la interacción entre alumnos y profesor
- Ofrece mayores recursos para el proceso de aprendizaje
- Reducción de costos de manutención, alojamiento y traslado

Dentro de las ventajas de estudio en modalidad híbrida es que el estudiante recibe la misma calidad de educación y experiencia en el aprendizaje, se promueve el trabajo colaborativo, la interacción mediante las plataformas digitales entre el docente y profesor, así como la reducción de diversos costos origen del traslado al centro educativo.

En la Figura 1. Se centra en las ventajas de la educación híbrida para los estudiantes, se considera que los estudiantes se ven más beneficiados por esta modalidad, permitiendo desarrollar varias actividades en un lugar en específico, mediante la interacción física en aulas presencialidad, estudiantes y docentes se muestra las ventajas de la educación híbrida.

Figura 1

Ventajas de la educación híbrida para estudiantes



El uso exhaustivo de los medios electrónicos que se posea a mano es de vital relevancia para hacer un efectivo proceso enseñanza–aprendizaje, aún más en la modalidad híbrida, se evidenció que como requisito se debe obtener el aprovechamiento de las TIC para la mejora de la enseñanza–aprendizaje, a través del desarrollo de las actividades, las cuales dinamizan la construcción del conocimiento ligado a la conectividad. Según De la Cruz y Orozco (2023) para el estudiantado, la modalidad híbrida es una alternativa flexible para su aprendizaje, debido a que las clases grabadas facilitaron la retroalimentación o la recuperación de las clases que no pudieron asistir, dando la oportunidad a los estudiantes de obtener el conocimiento completo de cada tema al contar con la información en plataformas.

Se destaca que la alternativa más viable tiende a ser el aprendizaje flexible, innovando así en materiales educativos, y obteniendo así la atención por parte del estudiante. Según Maurice et al., (2021) se han establecido varias ilustraciones y representaciones para precisar las ventajas de la enseñanza híbrida, dando como resultado la diversidad de información. En concordancia con el autor se afirma que esta modalidad híbrida respalda la diversidad del estudio, facilitando el aprendizaje y la preparación de clases, cambian el panorama conocido por siglos, la presencialidad comienza a desaparecer incluyendo el contacto físico, creando en sí un nuevo ambiente de entorno. Referente a lo que establece la Tabla 1. Muestra aquellas instituciones universitarias que tras sufrir cambios externos la educación tomó un giro, alcanzando una educación emergente con la aplicación de plataformas tecnológicas para mantenerse en la vanguardia y de acuerdo con las exigencias del entorno en cuanto la oferta académica.

Tabla 1
Universidades en Ecuador con plataformas digitales

Universidades	Plataformas
Universidad Central del Ecuador (UCE)	Moodle
Universidad Ecotec	Blackboard learn
Universidad Espíritu Santo	Plataforma de la misma universidad
Universidad Casa grande	Aula virtual casa grande
Universidad de guayaquil	Zoom

Las instituciones de educación superior deben mantener actualizadas las posibilidades de brindarle al estudiante en la actualidad mejores propuestas académicas, entre ellas unas de más afianzables es la educación híbrida que conlleva mucha relación a un entorno presencial y a un entorno virtual contando con TIC al momento del aprendizaje, por lo cual varias instituciones de educación superior han implementado mecanismos para afrontar esta necesidad.

Analizando las encuestas realizadas se obtienen los siguientes resultados. Se consultó a los encuestados la situación actual en la que se encuentra del cual el 56% contestaron que solo se encontraban estudiando, el 1% solo trabajaba y el 43% estudia y trabaja esto permitió percibir que el 99% de la población se encuentra realizando estudios y son conocedores de la modalidad híbrida al realizar sus actividades.

Se consultó sobre la opinión de la eficiencia de la modalidad híbrida de aprendizaje, y el 73% de los encuestados coincidió en que esta modalidad es eficiente para llevar a cabo programas de estudio, lo cual refuerza la idea central del presente trabajo de investigación, que busca evidenciar las ventajas de esta modalidad en el rendimiento académico. Por otro lado, el 27% consideró que no es eficiente, lo cual también será tomado en cuenta para un análisis integral de la modalidad híbrida.

En cuanto a la modalidad de preferencia para estudios de tercer nivel, se evidenció que la educación presencial sigue siendo la más valorada, con un 72% de los encuestados optando por esta modalidad. Sin embargo, la modalidad híbrida también ha mostrado una significativa acogida, representando el 20% de la preferencia, gracias a la inclusión de tecnología y los avances tecnológicos que ofrecen una solución conveniente para quienes disponen de poco tiempo libre. Por otro lado, solo el 8% de los encuestados prefirió la educación online como su modalidad de estudio. Los encuestados coincidieron en que la modalidad de estudio híbrida les ayuda a desarrollarse simultáneamente en su vida profesional, ofreciendo un valor añadido al permitirles mantener sus labores diarias mientras continúan su formación educativa. Un 87% de los participantes mostró su aceptación, afirmando que la modalidad híbrida contribuye de manera oportuna a formar una vida profesional, mejorando el rendimiento académico al aplicar los conocimientos adquiridos en las aulas al ámbito laboral. En contraste, un 13% de los encuestados consideró que esta modalidad no es oportuna para formar una vida profesional.

Conclusión

A partir de la pandemia en el año 2020, la educación se ha transformado, los modelos de aprendizaje híbridos surgieron como una alternativa para el desarrollo de la academia en conjunto con la implementación de las TIC, el entorno virtual ha generado una amplia gama de oportunidades para el desarrollo profesional de los jóvenes y adultos del país, la mayoría de las Instituciones de Educación Superior hoy en día cuentan con una plataforma digital donde se desarrollan las actividades académicas, de las encuestas realizadas la mayoría de personas contestó que trabajaban y estudiaban y que la educación híbrida ha sido esencial para complementar sus actividades profesionales y su desarrollo académico, de acuerdo a la investigación realizada se concluye que este tipo de modalidad de estudio hoy en día es una gran ventaja para quienes deseen obtener un título.

Recomendaciones

Se recomienda a las universidades implementar un sistema de educación continua a los docentes para fortalecer sus destrezas con el uso de las TIC para que puedan utilizar diversas herramientas y recursos didácticos que enriquezcan la experiencia del aprendizaje dentro de las aulas virtuales, esto permitirá una interacción mucho más fluida entre el docente y estudiante el uso de las plataformas digitales es uno de los pilares fundamentales dentro de la modalidad de aprendizaje híbrido por lo

que las Instituciones de Educación Superior deberán invertir en infraestructura tecnológica que garantice un acceso fluido y equitativo a las plataformas educativas, esto permitirá a las Instituciones de Educación Superior optimizar la educación híbrida, dando como resultado una experiencia formativa integral y de calidad para todos los estudiantes.

Referencias

- Garófalo, R. (2024). Modalidad híbrida en la Educación Superior: Un enfoque de habilidades digitales en la virtualidad. *South Florida Journal of Development*. <https://tinyurl.com/mwfy47es>
- Gómez, L. (2010). Características de los ambientes híbridos de aprendizaje: Estudio de caso de un programa de posgrado de la Universidad de los Andes. *Revista de universidad y sociedad del conocimiento*. <https://doi.org/issn1698-580x>
- Hamui-Sutton, A. (2013). Un acercamiento a los métodos mixtos de investigación en educación médica. *Investigación en educación médica*, 2(8), 211-216. <https://tinyurl.com/mw32hjn3>
- Iparraguirre, J., Salazar, I., Gómez, L., & Ríos, P. (2023). Educación superior, modalidad híbrida en tiempos de post pandemia: Una revisión sistemática. *Revista Andina de Educación*, 6(2). <https://tinyurl.com/5csweurm>
- Maqueda-Sánchez, N., Cruz-González, J., Ruiz, E., & Meraz, J. (2023). Transición de clases virtuales a híbridas en la carrera de Biología: Análisis de la motivación, estrategias de aprendizaje e interacción. *Revista Educación*, 47(2). <https://tinyurl.com/akut5yvf>
- Mejía, C. (2017). Espacios de aprendizaje híbridos. Hacia una educación del futuro en la Universidad de Guayaquil. *MEDISUR*.
- Odhabi, M. (2021). Hybrid learning here to stay! *Frontiers in Education and Technology*, 4(2), 121. <https://doi.org/10.22158/fet.v4n2p121>
- Orosco, E. (2023). Experiencia pedagógica con clases híbridas en el contexto universitario. *Innovaciones Educativas*, 25(39). <http://dx.doi.org/10.22458/ie.v25i39.4572>
- Pereira, Z. (2022). Los diseños de método mixto en la investigación en educación: Una experiencia concreta. *Revista Electrónica Educare*, XV(1), 15-29. <https://tinyurl.com/356y9hu7>
- Prince, A. (2021). Aulas híbridas: Escenarios para transformación educativa dentro de la nueva normalidad. *Podium*, 39, 103-120. <http://dx.doi.org/10.31095/podium.202>
- Romero, J., & Zambrano, T. (2023). Modalidades de aprendizaje y rendimiento académico en estudiantes universitarios. *RIDE. Revista Iberoamericana para la Investigación y el*

Desarrollo Educativo, 13(26), e014. <https://tinyurl.com/mwwund5w>

Torres, Á. (2021). Aulas híbridas: Escenarios para transformación educativa dentro de la nueva normalidad. *Revista Andina de Educación*. <http://dx.doi.org/10.31095/podium.202>

UDLA. (2024, 4 de junio). Ventajas de estudiar en modalidad híbrida. <https://tinyurl.com/ywn7njh7>

UNIR. (2023, 7 de mayo). La educación híbrida es el futuro. <https://tinyurl.com/y74k6f85>

Zambrano, J. R. (2023). Modalidades de aprendizaje y rendimiento académico en estudiantes universitarios. *Revista Iberoamericana*. <https://doi.org/10.23913/ride.v13i26.1406>



Estrategias interactivas para la optimización del desempeño docente en el área de matemáticas

Interactive strategies for optimizing teaching performance in the area of mathematics

Ana Juliana Angulo Martínez
Docente de la Unidad Educativa Julio Pimentel Carbo
Milagro-Ecuador
Juliana.angulomartinez@gmail.com

Santa Elizabeth Veliz Araujo
Docente del Departamento de Posgrado
Universidad Laica VICENTE ROCAFUERTE de Guayaquil
Guayaquil-Ecuador
sveliza@ulvr.edu.ec
<https://orcid.org/0000-0001-8948-7967>

Fernando Brito Aguilar
Docente del Departamento de Posgrado
Universidad Laica VICENTE ROCAFUERTE de Guayaquil
Guayaquil-Ecuador
fbritoa@ulvr.edu.ec
<https://orcid.org/0000-0002-1590-6249>

Resumen

El presente artículo describe un estudio sobre la relación que existe entre el desempeño docente del área de matemáticas y las dificultades de aprendizaje de los estudiantes. El modelo de enseñanza tradicionalista de las matemáticas es considerado poco interesante para los estudiantes, teniendo en cuenta los grandes avances tecnológicos, en donde la educación debe innovar con la tecnología para incrementar las oportunidades de los estudiantes de obtener un aprendizaje constructivo e inclusivo. La metodología aplicada en esta investigación es mixta, se utilizó métodos cuantitativos y cualitativos, se recurrió a instrumentos de recolección de datos que junto a la triangulación de resultados se constató que los docentes aún continúan con una metodología pasiva, dictado y resolución de ejercicios sin motivación, resultando una asignatura apática, lo que desencadena un bajo porcentaje en el desempeño docente y dificultades de aprendizaje. Según los resultados obtenidos es muy necesario que los docentes apliquen estrategias interactivas, se capaciten continuamente en el uso y aplicación de estas técnicas y se utilicen herramientas tecnológicas. Como conclusión, se resalta la importancia de la optimización del desempeño docente para la mejora de la calidad educativa, con la implementación de estrategias interactivas, dinámicas, inclusivas, eficaces y de fácil utilización, que permitan a los estudiantes construir su propio conocimiento y que los docentes se capaciten constantemente.

Palabras clave: Evaluación del docente, Estrategias educativas, Matemáticas.

Abstract

This article describes a study on the relationship between teaching performance in the area of mathematics and students' learning difficulties. The traditionalist teaching model of mathematics is considered uninteresting for students, taking into account the great technological advances, where education must be innovated daily with technology to increase students' opportunities to obtain constructive and inclusive learning. The methodology applied in this research is mixed, quantitative and qualitative methods were used, data collection instruments were used and, together with the triangulation of results, it was found that teachers still continue with a passive methodology, dictation and resolution of exercises without motivation, resulting in an apathetic subject, which triggers a low percentage in teaching performance and learning difficulties. According to the results obtained, it is very necessary for teachers to apply interactive strategies, to continuously train in the use and application of these techniques and to use technological tools. In conclusion, the importance of optimizing teaching performance for improving educational quality is highlighted, with the implementation of interactive, dynamic, inclusive, effective and easy-to-use strategies that allow students to build their own knowledge and that teachers are constantly trained.

Keywords: Teacher evaluation, Educational strategies, Mathematics.

Introducción

La presente investigación ofrece una perspectiva valiosa sobre cómo el uso de estrategias interactivas puede optimizar el desempeño docente en el área de matemáticas, comprometiendo a los docentes e instituciones educativas a alcanzar el éxito y la calidad educativa, pero sobre todo a trabajar por la tan anhelada e indispensable inclusión. Este artículo presenta los resultados de un estudio realizado para obtener el título de Magíster en Educación de la ULVR.

Según Travezaño (2022), el uso incorrecto de las estrategias que utilizan los docentes en el proceso de aprendizaje de las matemáticas es lo que hace que se vuelvan difícil de aprender para algunos estudiantes, provocando en ellos resistencia a adquirir nuevos conocimientos y que como docentes se debe buscar desarrollar habilidades en la materia que no solo ayuden a cumplir con lo que indica el currículo educativo, sino también a que los estudiantes alcancen los conocimientos necesarios para ser promovidos de año.

Herrera (2020) indica que es de gran relevancia la labor que realizan los docentes para poder obtener la atención de los estudiantes y así atender las diversas necesidades educativas que den como resultado un sobresaliente aprendizaje basado en la calidad y calidez con miras a la

excelencia educativa. Considerando que según la UNESCO (2019), el mayor responsable de que los estudiantes reciban una educación de calidad es el docente y la forma en que estos ejercen su labor dentro de las aulas de clases.

En la presente investigación, el principal problema identificado es la estrecha relación que existe entre el desempeño docente y las dificultades de aprendizaje en el área de matemáticas que presentan los estudiantes. Según Angulo (2023), a pesar de los arduos esfuerzos que realizan las instituciones educativas por mejorar el desempeño docente en las matemáticas, los resultados no son los esperados. Se considera que con la implementación de estrategias interactivas se logren alcanzar los objetivos escolares planteados.

Anchundia (2019) hace referencia a que el desempeño docente es el responsable de que se lleve a cabo un correcto proceso de enseñanza, para así obtener el éxito escolar anhelado. De igual forma, se considera que un correcto desempeño docente está basado en la ejecución de varias actividades realizadas diariamente por los docentes así como: la planificación, manejo de las clases, refuerzo, tutoría y capacitación son lo que define un buen desempeño docente para brindar a los estudiantes conocimientos de calidad con todas las habilidades académicas requeridas para alcanzar el éxito escolar (Árizaga, 2021).

Los docentes deben esforzarse para brindar un excelente desempeño profesional, porque los procesos de enseñanza y aprendizaje lo ameritan para estar preparados ante la constante evolución educativa, convirtiéndose en agentes de cambios con visión al éxito educativo que mejore el servicio que se brinda a la sociedad (Benavides, 2020).

La sociedad actualmente se encuentra completamente *matematizada*, porque casi en la totalidad de actividades diarias se utiliza las matemáticas y sin un correcto conocimiento de la aplicación de ellas, sería muy difícil desenvolverse con facilidad en las diferentes actividades cotidianas que se realizan. A pesar de que no todos los estudiantes obtengan el mismo nivel de conocimiento de las matemáticas, es muy importante que a todos se les otorgue las mismas habilidades y destrezas de aprendizaje en ellas para obtener las mismas oportunidades en la sociedad (Ministerio de Educación del Ecuador, 2018).

El Ministerio de Educación Ecuador (2018), indica que las matemáticas son básicas para poder desenvolverse en la vida cotidiana. Por tal motivo, es indispensable aprenderlas a cabalidad, así como también es importante saber si la forma en que son enseñadas es la correcta para su adecuada aplicación y posterior aporte a cambios positivos en la sociedad.

El Estado ecuatoriano es consciente y responsable de que la educación es la base del desarrollo de

la sociedad, por tal motivo, busca ser inclusivo, equitativo y de calidad, preparando a los docentes con las herramientas necesarias para que puedan enfrentarse a las posibles dificultades de aprendizaje que pudiesen presentarse y asegurando así para los estudiantes la obtención de conocimientos significativos. El docente es el encargado de gestionar y direccionar el proceso de aprendizaje enfocado en el estudiante, evidenciando así un correcto desempeño profesional y brindando potenciales opciones que mejoren el proceso de aprendizaje (Rodríguez, 2020).

Todos los niveles jerárquicos que intervienen en el servicio educativo son de gran importancia para que los docentes puedan brindar un excelente desempeño, por esa razón, se debe brindar al docente la oportunidad de mejorar sus técnicas y habilidades pedagógicas que brinden resultados de calidad (Quispe-Pareja, 2020)

El propósito de este artículo es presentar una investigación favorable para la optimización del desempeño docente en el área de matemáticas, con la utilización de estrategias interactivas que puedan ser utilizadas de forma híbrida y, a partir de ellas, plantear al constructivismo como una base que guíe las clases a la mejora continua y que convierta al estudiante en el protagonista de la adquisición de su propio conocimiento, ejecutando un proceso de enseñanza y aprendizaje exitoso, fortaleciendo los procesos educativos con miras a la excelencia educativa e impulsando a los estudiantes a lograr los objetivos de aprendizajes requeridos para ser promovidos de año, causando un impacto positivo para los representantes que podrán ver los conocimientos obtenidos por sus representados.

Es necesario que los docentes apliquen estrategias interactivas apoyadas en el uso de recursos tecnológicos como: herramientas tecnológicas educativas (GeoGebra, Quizizz, 99math, Educaplay, Trello, Jamboard, Cerebriti, Wordwall y Khan Academy), flipped Classroom (Classroom, 2021), Además se puede aplicar la gamificación implementando el juego como parte de la enseñanza (Aquae, 2022), Otra estrategia que se puede mencionar es el aprendizaje basado en proyectos por medio de la resolución de problemas de la vida real (Muñoz, 2021) y aplicar técnicas de evaluación formativa para la mejora en la resolución de problemas de la vida real (Guerrero, 2023), todas estas estrategias serían de gran ayuda para la mejora del desempeño docente.

Metodología

Esta investigación fue de tipo mixta. Se utilizó el método inductivo y de observación, aplicando encuestas y fichas de observación áulica a 5 docentes del área de matemáticas y a 181 estudiantes de Educación Básica media, perteneciente a un colegio de una ciudad de Milagro-Ecuador. Es tipo

de investigación descriptiva que ayudó a detallar la problemática, y de campo, porque se la realizó directamente en una Institución educativa, se utilizaron instrumentos como una guía de observación directa en el salón de clases, se realizaron encuestas y entrevistas y, por último, la triangulación de los datos que permitió una visión más exacta y una verificación de los resultados alcanzados. La muestra estuvo conformada por 5 docentes del área de Matemáticas, 1 vicerrectora y 20 estudiantes de Educación Básica Media que presentaban dificultades en el aprendizaje de las matemáticas

Resultados y discusión

Encuesta realizada a estudiantes

En su gran mayoría los estudiantes coinciden en que no se comunican los objetivos de la clase frecuentemente, no se realiza una retroalimentación de los temas tratados, en que falta creatividad, dinamismo, con un toque de diversión y que no hay una correcta comunicación entre docente y estudiante para que esta sea más clara y efectiva.

Encuesta realizada a docentes

Los docentes coinciden con los estudiantes en indicar que no hacen uso de herramientas, métodos y recursos tecnológicos, interactivos, innovadores y creativos para impartir sus clases y captar la atención de los estudiantes que tan difícilmente la logran obtener, todo esto por la falta de capacitación y preparación, así como el no desarrollar estrategias didácticas para los estudiantes que tienen dificultades de aprendizaje.

Entrevista aplicada a vicerrectora

El modelo de enseñanza tradicionalista evita el aprendizaje individual de los estudiantes y desde la virtualidad se han presentado carencias en el desarrollo de su aprendizaje, por el desconocimiento en el uso de herramientas tecnológicas, pero nada justifica la falta de preparación de los docentes en las tecnologías actuales.

Ficha de observación dirigida a docentes

Falta de utilización de herramientas tecnológicas interactivas para favorecer el proceso de enseñanza aprendizaje en el área de matemáticas, no se realiza retroalimentaciones de los temas, existe falta de comunicación de los objetivos y hay que actualizarse y cumplir con los Estándares de Desempeño Profesional Docente.

En la ficha de observación resaltan el uso de métodos tradicionales como el dictado, resolución de ejercicios en la pizarra y tareas en casa en exceso, no hay motivaciones previas y ni uso de experiencias de los estudiantes, el docente resuelve dos ejemplos y los estudiantes resuelven solos en su casa.

Discusión

Según Herrera (2020), es de gran relevancia la labor que realizan los docentes para poder obtener la atención de los estudiantes y así tener en cuenta las diversas necesidades educativas que den como resultado un sobresaliente aprendizaje basado en la calidad y calidez con miras a la excelencia educativa. Sin embargo, en la investigación se han encontrado resultados opuestos, ya que se enuncian problemas como: la falta de una comunicación efectiva, no socializar los objetivos de la clase y falta de realizar la retroalimentación de la clase. La carencia de estrategias activas dificulta el aprendizaje en el área de matemáticas, porque es aquí donde se refleja el desempeño docente, ya que todas estas dificultades podrían ser las responsables de un bajo rendimiento académico por parte de los estudiantes.

El docente debe actualizarse continuamente, estar a la par con los estudiantes, ya que ellos solo están al día con la tecnología, propender en el uso de herramientas interactivas, como juegos digitales, competencias, gamificación, trabajo en equipo, resolución de problemas reales, entre otros que atiendan las diferentes necesidades que presentan los estudiantes. Estos cambios serían beneficiosos para la comunidad educativa, puesto que, según Anchundia (2019), el desempeño docente es realizar un correcto proceso de enseñanza acorde a las exigencias actuales.

Conclusiones y recomendaciones

La aplicación de estrategias interactivas permite optimizar el desempeño docente, así como mejorar el rendimiento académico de los estudiantes, conectando la relación que existe entre estas dos variables.

Se recomienda que los docentes permanezcan en constantes capacitaciones, dejando a un lado las clases tradicionales, la memorización, papel y lápiz, que denota que no están actualizados, por lo que no alcanzan un desempeño óptimo.

Los docentes que optan por el uso de estas estrategias interactivas brindarán a sus estudiantes una enseñanza educativa más enriquecedora y se puede alcanzar una verdadera inclusión.

Las instituciones educativas deben valorar el impacto de estas estrategias interactivas en el rendimiento académico de los estudiantes, para ir mejorando en el proceso de enseñanza-aprendizaje y dar seguimiento al desempeño docente.

Referencias

Anchundia, I. M. (2019). Desempeño docente y su influencia en el aprendizaje del estudiante del

bachillerato en Manta. *Dominio de las Ciencias*, 5.

Angulo, A. J. (2023). *El desempeño docente y la atención de las dificultades de aprendizaje en el área de matemáticas en la educación básica media*.

Aquae. (2022, 9 de febrero). *Aquae Fundación*. <https://tinyurl.com/mw246j3a>

Árizaga, A. (2021). La discalculia en alumnos de la educación básica. *Sociedad & Tecnología | Revista del Instituto Tecnológico Superior Jubone*, 4.

Benavides, A. (2020). Evaluación del desempeño docente en el logro de aprendizaje del área de matemáticas. *Revista de Psicología*, 11.

Classroom, T. (2021, 26 de enero). *The Flipped Classroom*. <https://www.theflippedclassroom.es/>

Guerrero, J. (2023, 10 de junio). *Docentes al día*. <https://tinyurl.com/362ebz2j>

Herrera, J. (2020). *Calidad del proceso de enseñanza y su relación con el rendimiento académico de la I.E. Carlos Olivares de la provincia de Chepén de la Región la Libertad*.

Ministerio de Educación Ecuador. (2018). *Área de Matemáticas - Actualización y Fortalecimiento Curricular de la Educación Básica*. <https://tinyurl.com/2s4kmw2s>

Montenegro, A. (2003). *Funciones y responsabilidades del desempeño docente*.

Muñoz, R. (2021, 7 de abril). *Campus Educación Revista Digital Docente*. <https://tinyurl.com/nhc6h2u6>

Quispe-Pareja, M. (2020). La gestión pedagógica en la mejora del desempeño docente. *Revista de Investigación Valdizana*, 11.

Rodríguez, C. J. (2020). *El desempeño docente y su incidencia en el aprendizaje de la matemática en estudiantes con bajo rendimiento en la Educación Básica Superior*. Guayaquil, Guayaquil, Ecuador.

Saravia, L., & López de Castilla, M. (2008). *La evaluación del desempeño docente*. <https://tinyurl.com/bdZX3svb>

Travezaño, N. G. (2022). *Dificultades en el logro de la competencia matemática en estudiantes del ciclo V de una institución educativa del Rímac*.

UNESCO. (2019). *UNESCO*. <https://www.unesco.org/es/teachers>

El método lúdico para el desarrollo de habilidades cognitivas en niños con trastorno del espectro autista

The playful method for the development of cognitive skills in children with autism spectrum disorder

Emily Solange López Petroche
Universidad Laica VICENTE ROCAFUERTE de Guayaquil
elopezpe@ulvr.edu.ec
<https://orcid.org/0000-0001-5753-4300>
Guayaquil- Ecuador

Robert Alejandro Ramos Tello
Universidad Laica VICENTE ROCAFUERTE de Guayaquil
rramost@ulvr.edu.ec
<https://orcid.org/0000-0002-1623-4907>
Guayaquil- Ecuador

Natalia V. Manjarrés Zambrano
Universidad Laica VICENTE ROCAFUERTE de Guayaquil
nmanjarresz@ulvr.edu.ec
<https://orcid.org/0000-0002-3286-4079>
Guayaquil- Ecuador

Norma Hinojosa Garcés
Universidad Laica VICENTE ROCAFUERTE de Guayaquil
nhinojosag@ulvr.edu.ec
<https://orcid.org/0000-0002-0370-0948>
Guayaquil- Ecuador

Resumen

Esta ponencia responde al trabajo de titulación de pregrado. La investigación buscó analizar la relación que existe entre el método lúdico y el desarrollo de las habilidades cognitivas en niños con Trastorno del Espectro Autista (TEA), facilitándoles el aprendizaje significativo, el desarrollo del coeficiente intelectual (CI), la creatividad e imaginación, mediante la interacción entre pares y docentes. La metodología fue de enfoque cualitativo, con alcance descriptivo. Para la recolección de información, se consideró al personal docente y DECE de dos instituciones, una fiscal y otra particular, se aplicó una guía de observación a dieciséis docentes que tienen estudiantes con TEA, 40 docentes y 20 profesionales del DECE, conformado por: psicólogos clínicos, educativos, psicopedagogos, psico-rehabilitadores y trabajadores sociales, los cuales respondieron a una entrevista con preguntas abiertas. Concluyendo, que existe una estrecha relación entre el método lúdico y las habilidades cognitivas al trabajar con niños con Trastorno del Espectro Autista, ya que, mediante los juegos, los niños construyen su propio conocimiento, se vuelven autónomos y trabajan sus habilidades cognitivas que le permiten el aprendizaje, procura la atención, retener, memorizar, dialogar, leer, inferir y comprender, así mismo, les ayuda a entretenerse, los motiva a participar

activamente, a experimentar mediante la curiosidad y relacionarse con otros. No todos los docentes se encuentran capacitados para trabajar con niños con autismo, ya que no poseen el conocimiento de cómo hacerlo. Existen falencias en el Departamento de Consejería Estudiantil (DECE), no hacen un seguimiento áulico a los estudiantes que presentan una dificultad, y no trabajan coordinadamente docentes y vicerrectorado.

Palabras clave: Cognición, Desarrollo de las habilidades, Juego educativo, Método de aprendizaje, Autismo.

Abstract

This paper responds to the undergraduate degree work. The research sought to analyze the relationship that exists between the playful method and the development of cognitive skills in children with Autism Spectrum Disorder (ASD), facilitating meaningful learning, the development of intellectual quotient (IQ), creativity and imagination, through interaction between peers and teachers. The methodology was qualitative in approach, with a descriptive scope. For the collection of information, the teaching staff and DECE of two institutions were considered, one public and one private, an observation guide was applied to sixteen teachers who have students with ASD, 40 teachers and 20 DECE professionals, made up of: clinical and educational psychologists, educational psychologists, psycho-rehabilitators and social workers responded to an interview with open questions. Concluding, there is a close relationship between the playful method and cognitive skills when working with children with Autism Spectrum Disorder, since, through games, they build their own knowledge, become autonomous and work on their cognitive skills that allow them to learn. It seeks attention, retains, memorizes, dialogues, reads, infers and understands. Likewise, it helps them entertain themselves, motivates them to actively participate, to experiment through curiosity and relate to others. Not all teachers are trained to work with children with autism, since they do not have the knowledge of how to do it. There are shortcomings in the student counseling department (DECE), they do not provide classroom follow-up to students who present a difficulty, and teachers and the vice-rector do not work in coordination.

Keywords: Cognition, Educational games, Learning methods, Skills development.

Introducción

La investigación tuvo como objetivo analizar la relación que existe entre el método lúdico y el desarrollo de habilidades cognitivas en niños con Trastorno del Espectro Autista (TEA). Actualmente, se pretende fomentar la inclusión dentro de los centros educativos, donde no

solamente el estudiante se adapta a la institución, si no que los actores principales del establecimiento implementen adaptaciones, metodologías, herramientas, estrategias, entre otros, que le permitan adecuarse a los educandos.

Las personas que influyen de manera directa a los estudiantes con TEA son los progenitores, docentes y persona de crianza, y es por ello que, se debe trabajar en conjunto con estrategias pedagógicas que beneficien el proceso enseñanza-aprendizaje de estos niños (Naranjo, 2022).

El método lúdico es una estrategia metodológica donde se emplea el juego como principal método de enseñanza-aprendizaje, el cual busca crear un ambiente cómodo, dinámico, armonioso e innovador; en el que los estudiantes construyan sus propios conocimientos mediante actividades divertidas que les permite adaptarse, participar activamente y desarrollar habilidades cognitivas, así como Mero y Cagua (2022) señalan que el método lúdico es un conjunto de herramientas estratégicas que tienen como beneficio aportar de manera significativa en el proceso de enseñanza-aprendizaje en estudiantes con o sin Necesidades Educativas. Por ello, es esencial que existan sitios para jugar, ya sea de manera grupal o individual, porque gracias a ello se adquiere de manera progresiva estrategias para interactuar y adaptarse al entorno, tal como lo menciona Lianza (2013, citado por Alonso, 2021).

Otro aspecto importante es que la falta del método lúdico da apertura a que los estudiantes regulares no desarrollen destrezas, ni habilidades que favorezcan su desarrollo educativo, peor aún los que tienen necesidades educativas específicas, también la falta de docentes capacitados y actualizados provoca que los estudiantes mantengan un estilo de aprendizaje vertical, afectando primordialmente a las habilidades cognitivas, tales como: memoria, concentración y atención. En esta misma línea, Rozo (2020) considera que el aprendizaje es el encargado de generar conocimientos en el cerebro, debido a este factor importante, se puede hablar que existe la educación, ya que se encarga de enriquecer de conocimientos a los estudiantes, pero dicho proceso educativo es complicado llevar debido a la falta de innovación pedagógica por parte de los docentes, eso hace que los estudiantes se dirijan a clases obligados y sin ánimo de aprender.

Teniendo en cuenta que el TEA es un trastorno que afecta el neurodesarrollo de quienes lo padecen. Los niños que presentan esta condición tienden a tener dificultades en la comunicación y la comprensión de contenidos largos y repetitivos, asimismo tienen dificultad en habilidades motoras y cognitivas, además tienen deficiencia en el área socioemocional, haciendo que sean aislados y pocos participativos en clases y el hogar. Jaramillo et al. (2022) especifican que, desde una mirada hacia la historicidad del autismo, su identidad que es nosológica y su origen neurobiológico comienza a inicios de la infancia de un individuo, como bien se sabe su origen clínico con

conductas estereotipadas y dificultades en el desarrollo de la comunicación verbal y no verbal.

La cual lleva a la problemática, donde se evidencia que en algunas Unidades Educativas la aplicación del método lúdico en el proceso de enseñanza se realiza de manera parcial, es decir, al inicio de clase se ve su implementación, pero a medida que avanza lo planificado se incumple ciertos parámetros, los cuales hacen que se alejen del objetivo que se tiene como meta, retrocediendo a una metodología tradicional, afectando significativamente en estudiantes con alguna NEE asociada o no a una discapacidad, provocando que muchos educandos que han culminado los años lectivos con vacíos académicos, frustrados y con falencias educativas, llevándolos a la desmotivación y deserción escolar.

Es por ello que, nos planteamos las siguientes interrogantes: ¿De qué manera el método lúdico influye en las habilidades cognitivas de los niños con Trastorno del Espectro Autista?, y ¿Cómo beneficia el método lúdico al desarrollo de habilidades cognitivas en niños con autismo?

Esta investigación es innovadora debido a que nuestra problemática aborda temas relevantes que están siendo tratados en la actualidad, sobre todo en los contextos educativos, donde mediante una búsqueda científica se dará sustento a las interrogantes anteriormente expuestas generando un análisis riguroso que muestre la relación de nuestras variables.

Metodología

El enfoque de la presente investigación es cualitativo porque se recolectó y analizó la información no numérica de carácter empírico, teniendo como objetivo del trabajo analizar los beneficios del método lúdico en las habilidades cognitivas en niños con TEA, para el efecto se aplicó ficha de observación y entrevistas. La recopilación de la información obtenida brinda el entendimiento sobre las actividades lúdicas y su implementación en el salón de clases en estudiantes con una necesidad educativa específica asociada a una discapacidad, como lo es el TEA.

El alcance de la investigación es descriptivo, debido a que se analizó e interpretó la información que se obtuvo sobre las variables del método lúdico en el desarrollo de las habilidades cognitivas de los niños con TEA, los cuales se describen en la recopilación de datos.

Las técnicas e instrumentos aplicados en esta investigación son los siguientes: La observación es un método que permite obtener y registrar información relevante de los sujetos de estudio de manera subjetiva. De esta forma, la técnica, la ficha de observación se elaboró con diez indicadores a observar, valorado cada indicador con 1= totalmente en desacuerdo, 2= en desacuerdo, 3= indiferente, 4= de acuerdo y 5= totalmente de acuerdo, la cual fue aplicada a los docentes de instituciones que tienen en su salón niños con TEA, registrando en ella las estrategias y actividades

que los docentes aplican a los niños con trastorno del espectro autista.

Otro de los métodos de investigación utilizado fue la entrevista, en donde a través de preguntas y respuestas se conoce las opiniones que permiten la recolección de datos. Por lo tanto, se aplicó la guía de entrevista con ocho preguntas, dirigida a docentes y personas que conforman el DECE: psicólogos clínicos, educativos, psicopedagogos, psico-rehabilitadores y trabajadores sociales, de dos instituciones, una fiscal y una particular, teniendo como propósito recopilar información relevante mediante la participación de dichos agentes educativos referentes a la aplicación del método lúdico que beneficien las habilidades cognitivas a los niños con TEA.

De acuerdo a Hernández et al. (2010, citado por Piguave & Porras, 2022) la población es: una agrupación de los casos que tienen en común algunas características. Siendo coherentes con esta idea en este estudio se consideró como población 16 docentes que trabajan con niños con TEA, 60 docentes; 30 de una institución fiscal y 30 de una particular, además de 20 personas del DECE, 8 de dos instituciones fiscales y 12 de instituciones particulares.

La muestra fue considerada bajo los criterios muestrales de participante voluntario, quedando de la siguiente manera: 16 docentes que trabajan con los niños con TEA, 40 docentes que han tenido la experiencia de trabajo de niños con TEA en otros años y en otras instituciones y 20 profesionales que conforman el DECE: psicólogos clínicos, educativos, psicopedagogos, psico-rehabilitadores y trabajadores sociales.

Tabla 1
Población y muestra

Estratos	Población	Muestra	Tipo de muestreo	Instrumento
Docentes que trabajan con niños con TEA	60	16	Participantes voluntarios	Ficha de observación
Docentes	60	40	Participantes voluntarios	Guía de Entrevista
DECE	20	20	Participantes voluntarios	Guía de Entrevista
Total	140	76		

Tomado de: López y Ramos (2024).

Resultados y Discusión

Como resultados de la ficha de observación se identificó que gran parte de los docentes aplican el juego, actividades divertidas y materiales lúdicos – didácticos, los cuales conforman el método lúdico, considerando su importancia en el aprendizaje, además, tienen un ambiente recreativo e interactivo en el aula, el cual fomenta la motivación e independencia en los niños con autismo, conteniendo esta idea García (2021) sostiene que a medida que el ser humano crece jugando, va

desarrollándose de manera armoniosa, debido a que, el juego se comprende como una realidad en la que dos o varios jugadores concursan, colocándolos en una posición de comparar sus habilidades o limitaciones que cada uno presenta en el transcurso de su participación en la actividad, de igual manera, García y Samada (2022), concuerdan que el juego tiene como prioridad al jugador, no a los objetos o la acción, ya que le da la capacidad para que el hombre puede desarrollar la creatividad y salir de lo habitual o común, debido a que es una actitud, donde sin importar cuál sea la actividad se puede volver divertida y transformarla en juego.

Por otra parte, los docentes que conocen las necesidades de sus estudiantes crearon adaptaciones curriculares para cada uno de ellos, pero aún existen algunos docentes que tienen un modelo de enseñanza tradicional, ellos consideran que los niños con TEA son estudiantes con ciertas limitaciones. Para López et al. (2020) los niños con TEA presentan dificultad con la empatía cognitiva y social, siendo así que la empatía cognitiva ayuda a identificar pensamientos y emociones, permitiendo desarrollar habilidades cognitivas y características comportamentales.

De igual forma, Hervas (2022), considera que el trastorno Generalizado del Desarrollo, o comúnmente conocido como Autismo, es adquirido mayormente por niños en los primeros años de infancia, el mismo viene acompañado por alteraciones que dependiendo del individuo puede llegar a tener tres o más variaciones. Poseen conductas repetitivas y no muestran interés en hacer otras actividades o socializar con diferentes personas, refiere Alcalá y Ochoa (2022),

Habría que decir también, que en los resultados los estudiantes con TEA aprenden de manera diferente, pero al colocarles actividades que llamen su interés y crearles rutinas, logran reconocer su entorno escolar sin tanta dificultad, además, pueden desarrollar la escucha activa. Con relación a esto, Badillo e Iguarán (2020) señalan que, se debe de incluir en la metodología de clases la tecnología de la información y comunicación (TIC), ya que en la actualidad son herramientas necesarias y modernas que facilitan la enseñanza y el aprendizaje, puesto que esta investigación recalca y fomenta la valoración de la tecnología como método de enseñanza a niños con TEA.

Los resultados en la entrevista dirigida a los docentes, donde la mayoría señalan que el método lúdico es una estrategia con la cual los estudiantes tienen un aprendizaje significativo, al momento de jugar o realizar actividades que sean de su interés, según los docentes permiten que desarrollen habilidades cognitivas, tales como: la memoria, atención, concentración, percepción, creatividad y las funciones ejecutivas, creando un ambiente alegre y generando autonomía en ellos. Es por ello que, como afirma García (2021) la neurociencia cognitiva se basa en la cognición del ser humano mediante estrategias no evasivas, que permitan el desarrollo del aprendizaje e información.

En cuanto a los juegos trabajados en el aula de clase, están los más populares como son: veo veo,

puzzle, crucigramas, el ahorcado, entre otros, ya que estos motivan a los niños a interactuar y aprender más rápido debido a la experiencia que ellos mismos van generando. Los docentes concuerdan que trabajar con estrategias lúdicas benefician a todos los estudiantes, principalmente a los que tienen alguna NEE, como lo es el autismo, puesto que el juego provoca actividad neuronal y estás a su vez desencadenan que los estudiantes con TEA creen sus propios conocimientos.

Asimismo, García y Samada (2022) enfatizan que el juego es un instrumento áulico indispensable que permite construir conocimiento y autonomía total en los niños, ya que mediante actividades interactivas el estudiante recrea, experimenta y explora los hechos que le conllevan generar un nuevo aprendizaje adquirido por la experiencia, este mismo le permitirá asociarlo con algún recuerdo y ponerlo en práctica ya sea en una conversación casual o en otro contexto.

De acuerdo al análisis que se realizó a partir de las respuestas proporcionadas por las entrevistas al personal del DECE, ellos concluyen que los docentes no se encuentran capacitados para impartir clases didácticas e inclusivas a niños con autismo o con alguna NEE, además se determinó que los docentes no conocen en su gran mayoría estrategias innovadoras y lúdicas capaces de mejorar el desarrollo de las habilidades lúdicas en los niños con TEA.

Es así que, Cruz (2022) considera que el aprendizaje es el encargado de generar conocimientos en el cerebro, debido a este factor importante, se puede hablar que existe la educación, ya que es la encargada de enriquecer de conocimientos a los estudiantes, pero dicho proceso educativo ha sido complicado llevar debido a la falta de innovación pedagógica por parte de los docentes, eso hace que los estudiantes se dirijan a clases obligados y sin ánimo de aprender.

En contraparte el DECE tampoco está al tanto de las situaciones que se presentan, debido a que no hace un seguimiento a los docentes, ya que es competencia de vicerrectorado, no trabajan en conjunto, no se ve la inclusión y prefieren en su gran mayoría no colaborar con otros departamentos educativos. Según Vazquez-Vazquez et al. (2020), se emplea el término educación inclusiva porque fomenta la participación activa de toda la comunidad educativa, y como señala la Unesco la educación es un derecho indispensable de todo ser humano, es decir, todos los niños tienen derecho a una educación digna y de calidad. Se conoce que los docentes, aunque aceptan la diversidad escolar, no se encuentran capacitados con recursos y/o materiales que sirva como herramienta de apoyo para niños con TEA.

Los educadores señalan que lo único que está a su alcance es que experimenten qué tipo de recurso sea óptimo para el desempeño académico de los niños con esta condición. Por otro lado, los docentes desconocen que son y qué características tienen los niños con TEA, ya que a duras penas saben cómo enfrentarse a la realidad que hay en la educación actualmente, concluyendo Mero y

Cagua (2022) que el método lúdico es un conjunto de herramientas estratégicas que tienen como beneficio aportar de manera significativa en el proceso de enseñanza-aprendizaje en estudiantes con o sin Necesidades Educativas.

Por otra parte, el método lúdico facilita el crecimiento cognitivo en niños con TEA, puesto que con actividades cortas con enfoques constructivistas, ayuda a mejorar algunas áreas como la atención, memoria entre otras, además beneficia a que los niños con TEA creen lazos comunicativos con sus compañeros, aportando a su crecimiento personal y desenvolvimiento social-cognitivo. Concordando con la idea de Huanca (2021) que, para adquirir el pensamiento general, se debe estimular el mismo a través de juegos y recursos educativos que fomenten el desarrollo de ciertas habilidades como el pensamiento lógico, el lenguaje y el razonamiento, así como otras áreas del pensamiento simbólico y abstracto. De igual manera, Porra (2022), afirma que en la actualidad los modelos pedagógicos tienen una serie de dificultades que a lo largo del tiempo ha reflejado grandes problemas en la comprensión de aprendizaje por parte de los aprendices, esto se debe a prácticas irregulares de enseñanza docente y por una pésima planificación de contenidos.

Conclusiones y Recomendaciones

Existe una estrecha relación entre el método lúdico y las habilidades cognitivas sobre todo en niños con Trastorno del Espectro Autista, ya que, mediante los juegos el niño construye su propio conocimiento y se vuelve autónomo, así lo afirma García y Samada (2022) en los referentes teóricos, mediante actividades cortas e interactivas el educando recrea, experimenta y explora los hechos que lo conducen a nuevos aprendizajes, para ellos el método lúdico es más que un juego interactivo, puesto que con él los niños aprenden, comparten y se relacionan con sus pares en el aula de clases, permitiendo mejorar constantemente sus habilidades cognitivas.

Por otra parte, aún existen profesionales que desconocen o no se encuentran capacitados sobre el método lúdico rehusándose a trabajar con este. Asimismo, se evidenció que no existe una coordinación entre los profesionales del DECE, los docentes y Vicerrectorado, no hay un seguimiento constante sobre los avances o retrocesos que tenga el estudiante con autismo.

Se propone realizar investigaciones sobre juegos o actividades lúdicas acordes a las necesidades de cada educando, con el fin de crear adaptaciones curriculares adecuadas, asimismo que dentro de las planificaciones crear actividades de trabajo con el método lúdico que consientan potenciar y consolidar las habilidades cognitivas, tales como: la memoria, concentración y atención, por último que el personal de DECE brinde capacitaciones sobre el método lúdico y su relación directa con las habilidades cognitivas en niños con autismo.

Referencias

- Alcalá, G., & Ochoa, M. (2022). Trastorno del espectro autista (TEA). *Revista de la Facultad de Medicina*, 65(1), 7-20. <https://doi.org/10.22201/fm.24484865e.2022.65.1.02>
- Alonso, N. (2021). *El juego como recurso educativo: Teorías y autores de renovación pedagógica* [Tesis de grado]. Universidad de Valladolid. <https://uvadoc.uva.es/handle/10324/51451>
- Badillo, V., & Iguarán, A. (2020). Uso de las TIC en la enseñanza-aprendizaje de la comprensión lectora en niños autistas. *Praxis*, 16(1), 55-63. <https://doi.org/10.21676/23897856.3406>
- Cruz, A. (2022). *El Método Lúdico como Motivador del Aprendizaje* [Tesis de posgrado]. Universidad Santo Tomás. <http://hdl.handle.net/11634/43944>
- García, F. (2021). Juego, plasticidad cerebral y habilidades cognitivas. *Salud y bienestar colectivo*, 5(1), 90-104. <https://revistasaludybienestarcolectivo.com/index.php/resbic/article/view/124>
- García, M., & Samada, Y. (2022). El método lúdico para el desarrollo de la identidad y autonomía en niños de 4 años. *MQRInvestigar*, 6(3), 1109-1129. <https://tinyurl.com/45cnzzn8>
- Hervas, F. (2021). *Caso práctico: Evaluación y diagnóstico del trastorno del espectro autista en un niño de 4 años* [Tesis de grado]. Universitat Rovira I Virgili.
- Huanca, M. (2022). *Importancia de la estimulación de los hemisferios cerebrales para el aprendizaje en niños de educación inicial* [Tesis de pregrado]. Universidad Nacional de Tumbes.
- Jaramillo, P., Sampedro, M., & Sánchez, D. (2022). Perspectiva histórica del trastorno del espectro del autismo. *Acta Neurológica Colombiana*, 38(2), 91-97. <https://tinyurl.com/yr78nhb6>
- López, C., Larrea, M., Breilh, J., & Tillería, Y. (2020). La determinación social del autismo en población infantil ecuatoriana. *Revista Ciencias de la Salud*, 18, 1-27. <https://doi.org/10.12804/revistas.urosario.edu.co/revsalud/a.8993>
- Mero, G., & Cagua, M. (2022). *Actividades lúdicas en la comunicación asertiva en niños de 6 a 8 años con espectro autista* [Tesis de grado]. Universidad de Guayaquil. <https://tinyurl.com/5273m5bm>
- Naranjo, J. (2022). *El trastorno del espectro autista infantil y su influencia en el aprendizaje escolar en niños de cuarto año de educación general básica* [Tesis de pregrado, Universidad Laica Vicente Rocafuerte de Guayaquil]. <http://repositorio.ulvr.edu.ec/handle/44000/5303>
- Piguave, N., & Porras, J. (2022). *Técnicas lúdicas en el aprendizaje significativo de estudiantes de 2º de Educación General Básica* [Tesis de pregrado, Universidad Laica Vicente Rocafuerte de Guayaquil]. <http://repositorio.ulvr.edu.ec/handle/44000/4872>
- Porras, M. (2022). El juego como método didáctico en el aprendizaje de operaciones básicas. *AiBi*

Revista De Investigación, Administración E Ingeniería, 10(1), 52-58.

<https://doi.org/10.15649/2346030X.2145>

Rozo, J. (2020). La influencia del aprendizaje significativo de Ausubel en el desarrollo de las técnicas de escritura creativa de Rodari. *Revista Docentes 2.0*, 9(2), 88-94.

<https://doi.org/10.37843/rted.v9i2.149>

Vásquez-Vásquez, T., García, D., Ochoa-Encalada, S., & Erazo, J. (2020). Estrategias didácticas para trabajar con niños con trastorno del espectro autista (TEA). *Revista Arbitrada Interdisciplinaria Koinonía*, 5(1), 589-612.

<https://doi.org/10.35381/r.k.v5i1.799>

Evolución e innovación: el papel del psicopedagogo en la transformación del diseño curricular

Evolution and Innovation: The Role of the Educational Psychologist in the Transformation of Curriculum Design

Melanie Salomé Dumani Ronquillo
Estudiante de la Carrera de Psicopedagogía-Facultad de Educación
Universidad Laica VICENTE ROCAFUERTE de Guayaquil
Guayaquil-Ecuador
mdumanir@ulvr.edu.ec

Annette Mikaela Gómez Calderón
Estudiante de la Carrera de Psicopedagogía-Facultad de Educación
Universidad Laica VICENTE ROCAFUERTE de Guayaquil
Guayaquil-Ecuador
agomezca@ulvr.edu.ec

Resumen

El psicopedagogo ha influido de manera positiva en los avances que ha tenido el diseño curricular en la educación a lo largo del tiempo y cumple un rol muy importante en el desarrollo académico de los alumnos, por lo que el mejoramiento de la planificación del diseño curricular se le reconoce como uno de los fundamentos esenciales en la actualidad. Este ensayo no solo analiza las aportaciones que han realizado los psicopedagogos en el mejoramiento del currículo, sino como han podido incorporar los avances de la tecnología basada en teorías del aprendizaje para crear currículos más flexibles. Teniendo como objetivo promover una educación adaptada a los requerimientos particulares de cada estudiante, haciéndolos sentir que son parte importante de la construcción de su conocimiento. Se accedió a múltiples fuentes de información para poder determinar la influencia que tiene el psicopedagogo en la transformación del currículo. Los resultados obtenidos nos permitieron corroborar la información de que el psicopedagogo puede llegar a influir de manera positiva o negativa en el diseño curricular. Por eso es importante que pueda incluir la tecnología para abandonar los paradigmas tradicionales y lograr que los estudiantes puedan ser capaces de construir su propio conocimiento y salir de su zona de confort.

Palabras claves: Educación para el desarrollo sostenible, Orientación pedagógica, tecnologías avanzadas, Proceso de aprendizaje.

Abstract

The psychopedagogue has positively influenced the advances that curricular design has had in education over time and plays a very important role in the academic development of students, which is why the improvement of curricular design planning is recognized as one of the essential

foundations today. This essay not only analyzes the contributions that educational psychologists have made to improving the curriculum, but also how they have been able to incorporate technological advances based on learning theories to create more flexible curricula. Aiming to promote an education adapted to the particular requirements of each student, making them feel that they are an important part of the construction of their knowledge. Multiple sources of information were accessed to determine the influence that the educational psychologist has on the transformation of the curriculum. The results obtained allowed us to corroborate the information that the psychopedagogue can positively or negatively influence the curricular design, which is why it is important that he can include technology to abandon traditional paradigms and ensure that students are able to build your own knowledge and get out of your comfort zone.

Keywords: Education for sustainable development, Pedagogical guidance, Sdvanced technologies, Learning process.

Contextualización del tema

En el contexto educativo actual, caracterizado por rápidos avances tecnológicos y un enfoque creciente en la personalización del aprendizaje, el papel de los psicopedagogos en la evolución del diseño curricular es más relevante que nunca, pero también tiene un rol importante en cada una de las etapas del desarrollo del estudiante porque es ahí en donde más cambios presenta en su desarrollo académico.

Este ensayo examina cómo los psicopedagogos contribuyen a la actualización y mejora del currículo escolar. Además, se explora el impacto del empleo de herramientas digitales para la elaboración de currículos más adaptativos. El objetivo es promover una educación equitativa para todos, en la que se atienda a las diferentes particularidades de cada alumno y se cree un ambiente en el que todos formen parte en la construcción de su propio conocimiento, garantizando una educación de calidad para todos. Rengifo (2019) menciona que el entorno escolar no es el único encargado de realizar actividades de coordinación y gestión de conflictos interpersonales, sino que se debe fomentar la involucración de las familias en la evolución educativa de sus hijos. Todos los entornos en los que se desarrolla el estudiante son importantes, no solo el entorno educativo sino también el familiar y social, en ese sentido Ampuero (2022) recalca la relevancia de dichos entornos son fundamentales para la formación del ciclo educativo.

Desarrollo de la experiencia

La actualidad que vivimos se encuentra marcada por varios avances tecnológicos y cambios

sociales, es por esto por lo que la educación enfrenta desafíos de cómo podemos crear un diseño curricular o un plan de clase en el que se pueda aplicar la tecnología para realizar cambios significativos en las necesidades educativas presentadas en el salón de clase. La implementación de actividades innovadoras y la gestión del diseño curricular son fundamentales para renovar el enfoque educativo y capacitar a los estudiantes para un futuro digital e interconectado. “La implementación de métodos y herramientas interactivas en el aula tiene el potencial de enriquecer el ambiente educativo e incrementar una mayor cooperación y participación entre los discentes” (Zambrano, 2023, p. 2).

Este ensayo explora la importancia de tener en cada institución educativa un equipo preparado desde los docentes hasta los psicopedagogos, ya que ellos serán los encargados de crear un diseño curricular basado en competencias que ayuden aplicar todas estas estrategias tecnológicas siempre pensando en los estudiantes. Por ende, se abordarán diferentes puntos que incluyen la historia y evolución del diseño curricular y sus aportes a la educación, la flexibilidad curricular, y la influencia del psicopedagogo en la evolución e innovación del diseño curricular, especialmente en el uso de las TIC. En este aspecto, Zambrano et al. (2020) concluyeron que:

El diseño curricular juega un papel primordial en el desarrollo de las instituciones educativas, determinando lo que se quiere hacer y cómo se va a realizar; enfocado a los procesos de enseñanza con su diversificación en las tendencias del siglo XXI. (p. 262)

Es importante que conozcamos la evolución que ha tenido el diseño curricular, ya que se ha convertido en uno de los elementos cruciales para garantizar que la educación no solo se enfoque en impartir conocimientos, sino que también desarrolle habilidades críticas y socioemocionales esenciales para poder abordar los desafíos a futuro. Como todo en la actualidad se desarrolla a gran velocidad, refiriéndonos a las TIC, siempre el psicopedagogo debe estar a la vanguardia, para poder implementar nuevas herramientas para lograr llegar a cada uno de sus alumnos, creando en ellos una capacidad de adaptarse al medio. “El escenario actual en el que se desenvuelven los/as psicopedagogos/as ha ido mutando a medida que las necesidades de acompañamiento educativo crecen” (Espinoza, 2019, p. 1).

Los psicopedagogos, profesionales especializados en comprender y optimizar los métodos educativos en el desarrollo del conocimiento, han desempeñado un papel fundamental en la evolución e innovación del diseño curricular. Su formación en psicología y educación les permite abordar el desarrollo integral de los estudiantes, creando y adaptando currículos que atienden sus necesidades cognitivas, emocionales y sociales. Según Gómez (2023) el diseño curricular debe incluir procesos de evaluación como pruebas, trabajos prácticos, ferias y rúbricas que ayuden a

recolectar evidencias claras y medibles para verificar si los estudiantes alcanzan los objetivos requeridos.

Debemos identificar cuáles son los objetivos educativos que están alineados con cada una de las metas de la planificación de la clase según el currículo. A su vez, también es importante considerar cuáles son las competencias y habilidades que cada uno de los estudiantes deberían desarrollar a lo largo de su periodo escolar.

Como se viene tomando en cuenta desde hace mucho tiempo, la flexibilidad curricular en la actualidad es muy importante para muchas instituciones educativas, ya que destacan esto como uno de los ejes centrales más importante, pero la realidad es que no es un proceso sencillo y fácil de implementar en el salón de clase, ya que esto requiere estructura, control y planeación. Según Portillo (2019) cuando existe una verdadera flexibilidad curricular los estudiantes cumplen con un papel principal en el desarrollo de su propio aprendizaje. Para que se pueda aplicar esta estrategia se deben romper paradigmas y esquemas tradicionales que ven al estudiante como un ser incapaz de pensar, reflexionar o interpretar y confiar más en sus procesos individuales de aprendizaje. De acuerdo con Zeballos (2021) “la estructura contemporánea del currículo se orienta hacia una educación completa y accesible para todas las particularidades” (p. 118).

La influencia del psicopedagogo en la evolución e innovación del Diseño Curricular con el uso de las TIC incorpora grandes teorías del aprendizaje constructivistas y socioculturales, promoviendo un enfoque más dinámico y centrado en el estudiante. Han introducido metodologías que enfatizan el aprendizaje activo, la colaboración y la reflexión crítica, elementos fundamentales para la formación de habilidades en los alumnos. En esta era digital, los psicopedagogos han sido pioneros en la integración de tecnologías educativas y herramientas digitales en el diseño curricular; estas innovaciones no solo han facilitado la disponibilidad de diversos materiales educativos, sino que también han permitido personalizar el aprendizaje. Las TIC como herramientas añadidas a los modelos pedagógicos pueden convertirse en recursos valiosos para el aprendizaje, logrando formar estudiantes con competencias personales y profesionales idóneas para el desarrollo de un país (Hernández & Camacho, 2021).

Se debe fomentar el mejoramiento del diseño curricular implementando el uso estratégico de tecnologías y recursos para promover un aprendizaje para toda la vida. Esto abarca, sitios web educativos, materiales audiovisuales, que faciliten la adquisición de conocimientos, con la finalidad de promover la cooperación entre ellos. Además, Toruño (2020) menciona que el currículo “promueve la variedad de aprendizajes posibles ante un mismo contenido” (p. 190). Esto permitirá ofrecer materiales educativos en cualquier momento y desde cualquier lugar, esto los prepara para

enfrentar los retos de un entorno social en constante evolución.

Finalmente, nuestro tema recalca que la evolución del estudiante no solo depende de que el psicopedagogo implementa estrategias como el uso de las TIC en el diseño curricular, debido a que también influyen los contextos en los que se mueva el alumno y uno de los más importantes será siempre el contexto familiar, ya que sin la ayuda, motivación y supervisión de los padres no se lograría cumplir ningún objetivo planteado. El objetivo siempre será lograr un aprendizaje significativo y que sean capaces de ser personas analíticas, reflexivas y capaces de resolver problemas.

Conclusiones y recomendaciones

Considerando el propósito central de esta investigación que es el rol que tiene el psicopedagogo en la transformación del diseño curricular, y los avances tecnológicos que han aportado un progreso constante en la educación y en el pensamiento de los psicopedagogos, motivándolos siempre a estar a la vanguardia, dejando a un lado el aprendizaje tradicional llegando así a modificar los entornos educativos, todo esto con la finalidad de mejorar el diseño curricular en las instituciones educativas, enfatizando siempre que el currículum se acople a las demandas contemporáneas de los estudiantes y fomente su crecimiento integral.

Se recomienda que es importante fomentar la aplicación de un enfoque interactivo en la que los alumnos sean participativos y creadores de su propio aprendizaje, esto permitirá que en el proceso de adquisición de conocimiento ellos puedan desarrollar un pensamiento analítico y crítico y una comprensión significativa. Implementar estos métodos fomentará el avance de habilidades que les permitirá colaborar de manera progresiva en grupo, a resolver problemas y que potencien sus competencias sociales y emocionales, preparándonos para la sociedad actual. Aplicar estos procedimientos de tecnologías de la información y comunicación en la planificación del currículo no es tarea fácil, pero con la ayuda de los psicopedagogos y los docentes podrán lograr cambios significativos dentro del aula.

Referencias

- Ampuero, N. (2022). Enseñanza aprendizaje: Síntesis del análisis conceptual desde el enfoque centrado en procesos. *Revista de Ciencias Sociales*, 28(6), 126-136.
<https://tinyurl.com/5n6ue6wu>
- Aparicio, Ó. (2023). Innovación educativa y gestión curricular. *Revista Internacional de Filosofía*

Teórica y Práctica, 8(3), 581-594. <https://tinyurl.com/4hdc5jf4>

- Espinoza, R. (2019). Un acercamiento al enfoque y roles del/la Psicopedagogo/a. *Revista Pilquen*, 16(1), 1-6.
- Hernández, R., & Camacho, P. (2021). Educación y Tecnologías; Herramientas Situadas en el Contexto Social. *Revista RedCA*, 4(10), 202-210.
- Portillo, J. (2019). Educación de calidad y currículo: una mirada desde las tendencias contemporáneas y el papel del docente. *Dyndns.org*, 50-62. <https://tinyurl.com/b42eurb3>
- Rengifo, D. (2019). El rol del psicopedagogo en la actualidad: una perspectiva desde el quehacer. Universitat Ramon Llull. <http://hdl.handle.net/20.500.14342/309>
- Toruño, C. (2020). Aportes de Vigotsky y la pedagogía crítica para la transformación del diseño curricular en el siglo XXI. *Innovaciones Educativas*, 22(33), 187-195. <https://tinyurl.com/5x23232k>
- Zambrano, Á. (2023). Curriculum y aulas activas. *Revista Científica de Innovación Educativa y Sociedad Actual "ALCON"*, 3(6), 2-6. <https://soeici.org/index.php/alcon/article/view/25/50>
- Zambrano, J., & Bravo, M. (2020). Diseño curricular como factor determinante para mejorar la calidad educativa. *Dominio de las ciencias*, 6(2), 261-275. <https://tinyurl.com/yrhxca8e>
- Zeballos, M. (2021). El Currículo en la Práctica y su Relación con las Tecnologías del Aprendizaje y el Conocimiento. *Revista Docentes 2.0*, 12(1), 117-129. <https://tinyurl.com/mshe54ys>

La evaluación formativa del docente de educación superior

The Formative Assessment of the Higher Education Teacher

Mélida Rocío Campoverde Méndez
Universidad Laica VICENTE ROCAFUERTE de Guayaquil
Guayaquil-Ecuador
rcampoverdem@ulvr.edu.ec
<https://orcid.org/0000-0001-8848-7535>

Resumen

La evaluación formativa del docente de educación superior es un proceso continuo y sistemático que busca mejorar la práctica docente y el aprendizaje de los estudiantes. Se enfoca en proporcionar retroalimentación constructiva al docente para que pueda identificar sus fortalezas y áreas de mejora, y así implementar estrategias que favorezcan el desarrollo de competencias en los estudiantes. La falta de una evaluación basada en la observación de la práctica docente en el aula, el análisis de los resultados de aprendizaje de los estudiantes, la revisión de materiales didácticos utilizados, entre otros aspectos, hacen que la evaluación docente sea más rígida. También se puede incluir la retroalimentación de los propios estudiantes a través de encuestas o entrevistas que sirven mucho más que un número. La presente ponencia tiene como objetivo principal promover la evaluación formativa en la educación superior mediante un ambiente de colaboración y reflexión entre docentes y estudiantes para la educación de calidad.

Palabras claves: Educación, Evaluación, Calidad de la educación.

Abstract

Formative evaluation of higher education teachers is a continuous and systematic process that seeks to improve teaching practice and student learning. It focuses on providing constructive feedback to the teacher so that they can identify their strengths and areas for improvement, and thus implement strategies that favor the development of competencies in students. The lack of an evaluation based on the observation of teaching practice in the classroom, the analysis of student learning results, the review of teaching materials used, among other aspects, makes teaching evaluation more rigid. You can also include feedback from the students themselves through surveys or interviews that serve much more than a number. The main objective of this presentation is to promote formative evaluation in higher education through an environment of collaboration and reflection between teachers and students for quality education.

Palabras clave: Education, Assessment, Calidad de la educación.

Contextualización

Existen diversos actores, en su gran mayoría organismos nacionales e internacionales, encargados de fomentar y orientar la evaluación del desempeño docente, de tal manera que la misma fomente y fortalezca la calidad de la docencia.

Uno de ellos es el Instituto Internacional de la UNESCO para la Educación Superior en América Latina y el Caribe (IESALC), quien ofrece publicaciones acerca de este tema, entre los cuales podemos citar el cuaderno de la Red para la Calidad de la Gestión de la Educación Superior subtítulo *La Evaluación del Profesorado Universitario* (La inclusión, Madrid, UNESCO/CENE 2007), Escenarios y modalidades de evaluación del profesorado universitario (serie didáctica 2), Montevideo, Uruguay, julio 2003; donde específicamente aborda la importancia de la evaluación del profesorado universitario, la perspectiva institucional de la evaluación del profesorado y los contextos y situaciones de evaluación. (Mato, 2023)

El rol del docente de educación superior es fundamental para el proceso de enseñanza-aprendizaje en este nivel educativo. Entre las principales funciones que desempeña un docente de educación superior se encuentran:

1. **Facilitador del aprendizaje:** El docente de educación superior debe promover un ambiente de aprendizaje que estimule la participación activa de los estudiantes, fomentando la autonomía y el pensamiento crítico.
2. **Transmisor de conocimientos:** El docente debe impartir los contenidos de forma clara y comprensible, utilizando diferentes metodologías y recursos didácticos para favorecer la adquisición de conocimientos por parte de los estudiantes.
3. **Orientador académico:** El docente de educación superior debe asesorar a los estudiantes en su proceso de formación académica, brindando orientación sobre las asignaturas, planes de estudio, oportunidades de investigación, entre otros aspectos.
4. **Evaluador del aprendizaje:** El docente tiene la responsabilidad de evaluar el desempeño de los estudiantes de manera objetiva y justa, proporcionando retroalimentación para que puedan mejorar su rendimiento académico.
5. **Investigador:** El docente de educación superior debe mantenerse actualizado en su área de conocimiento, participando en proyectos de investigación y contribuyendo al avance del conocimiento en su disciplina.

Para autores como Mas (2011) la competencia profesional del profesor se centra en la posibilidad de

activar en un contexto laboral específico sus saberes que le ayudan a resolver problemas propios de su perfil laboral. Sin embargo, esto no define un perfil de docente universitario, pues es necesario que este adopte un *efecto ecléctico* (Maquilón, 2011) con funciones de docente, investigación y gestión que reúna importantes competencias como las siguientes: Conocer y saber aplicar los contenidos curriculares de las materias; Conocer el contexto universitario y saber desenvolverse en él, trabajar en equipo con personas del mismo y de distinto ámbito profesional, ejercer la acción tutorial con los estudiantes; Planificar la enseñanza y la investigación; Conocer y saber aplicar metodologías docentes innovadoras; Utilizar correctamente las TIC; Desarrollar y evaluar proyectos de investigación y de innovación; Evaluar el proceso de enseñanza-aprendizaje; Participar activamente en la gestión y toma de decisiones de la institución; Organizar y gestionar eventos científicos; Expresarse por escrito y oralmente en inglés; Proyectar actitudes positivas y valores democráticos (Maquilón, 2011; Mas, 2011). Las anteriores competencias permiten al profesorado atender las necesidades educativas de los estudiantes, sino que además podrán responder a nuevos retos sociales.

Desarrollo

Para Imbernón (s.f.) la evaluación tiene que ser formativa y continua. Es así que Rueda (2009) señala la importancia de evaluar el desempeño docente por competencia, pues incorpora mayor cantidad de atributos en su descripción. Esto permite que se evidencie lo que deben hacer los profesionales y qué es lo que se espera de ellos.

La enseñanza existente en las instituciones de educación superior muestra una deficiencia en la utilización de formas de evaluación reconciliadas con la enseñanza, debido a que, en general, los docentes evitan innovar y por diferentes circunstancias, no adquieren competencias en este campo. En donde predomina la estimulación del alumnado a memorizar y reproducir de manera mecánica la información, concebida en ocasiones como un tema de tradición o estilo de la enseñanza-aprendizaje. La evaluación formativa se convirtió en una tendencia en el campo de la educación, es una pieza clave con la que se pretende llegar a una mejora del proceso enseñanza-aprendizaje. La evaluación posee un carácter intrínseco y se realiza durante el proceso educativo mismo, con la finalidad de modificar los elementos que lo conforman (prácticas, métodos, técnicas, procedimientos); tiene más bien un carácter interpretativo dirigido a dar respuesta a los interrogantes sobre cómo enseñar o aprender. Puesto que implica procedimientos sistemáticos de recopilación de información y análisis de los mismos, cuyos resultados serán

utilizados para la toma de decisiones acerca del proceso de enseñanza-aprendizaje, para los propósitos (Echaccaya, 2022).

Como bien señala Jara y Díaz-López (2017) la tarea profesional del docente es decisiva en la calidad de un proceso educativo. Por tanto, la evaluación es como una brújula que permite identificar no solo las capacidades, sino las fortalezas de cada docente, de ahí que este es un proceso de reflexión crítica, no sancionador, sino formativo, ya que este, el docente, es parte activa del proceso

Para Fardella (2012) el Sistema de Evaluación del Desempeño Profesional Docente busca evaluar desempeño profesional, y poner en el centro del proceso la preocupación de la calidad de la enseñanza, la misma que se construye a través de procesos e indicadores. Esta resulta ser individual, pues centra su atención en el desempeño efectivo del docente (Santos, 2003), medida a partir de la evaluación y a través de cuatro niveles: destacado, competente, básico e insatisfactorio (prescriben trayectoria laboral de los profesores).

Conclusiones y recomendaciones

La evaluación formativa es una herramienta esencial para el desarrollo profesional de los docentes y la mejora del aprendizaje estudiantil, ya que se centra en el proceso y no solamente en el resultado final. Implementar y valorar este enfoque puede llevar a una educación más efectiva y comprometida.

La evaluación formativa del docente es un proceso continuo y dinámico que busca mejorar la calidad de la enseñanza y el aprendizaje a través de la retroalimentación constante. A continuación, se presentan algunas recomendaciones:

Permitir que los docentes identifiquen áreas de mejora en su práctica pedagógica, lo que contribuye al desarrollo profesional y a la efectividad en el aula.

Brindar una retroalimentación efectiva, tanto por parte de los estudiantes como de colegas y supervisores, de ese modo los docentes pueden ajustar sus estrategias de enseñanza para satisfacer mejor las necesidades de sus alumnos.

Fomentar un entorno colaborativo entre docentes, facilitando el intercambio de ideas y estrategias efectivas.

Referencias

Fardella, C. (2012). Verdades sobre la docencia, efectos y consecuencias subjetivas de la evaluación

- docente en Chile. *Revista de Psicología*, 21(1), 209-227. <https://tinyurl.com/2s4bac3v>
- Imbernón, F. (s.f.). *El profesorado universitario. Estrategias de enseñanza en educación superior*. Universitat de Barcelona.
- Jara, P., & Díaz-López, M. (2017). Políticas de evaluación del desempeño del docente universitario, mito o realidad. *Educación Médica Superior*, 31(2), 1-15. <https://tinyurl.com/4zaktryn>
- Mas, O. (2011). El profesor universitario: sus competencias y formación. *Profesorado. Revista de currículum y formación del profesorado*, 5(3), 196-211. <https://tinyurl.com/5ckn7k86>
- Maquilón, J. (2011). Opiniones sobre evaluación de los profesores de segundo ciclo de ESO de geografía e historia en España. *Revista Mexicana de Investigación Educativa*, 20(66). <http://www.scielo.org.mx/pdf/rmie/v20n66/v20n66a4.pdf>
- Mato, D. (2023). Racismo, exclusión e inequidades en el sistema universitario argentino: Aprendizajes de una consulta con estudiantes y profesionales de pueblos indígenas de la provincia de Chaco. *CONICET*. <https://www.conicet.gov.ar>
- Rueda, M. (2013). La evaluación del desempeño. Una vía para potenciar el profesionalismo del docente universitario. En J. Almuiñas & J. Galarza (Coords.), *La evaluación del desempeño docente universitario. Experiencias institucionales y nacionales* (p. 6). Universidad Ecotec. <https://tinyurl.com/55n5w5ks>
- Santos, M. A. (2003). Dime cómo evalúas y te diré qué tipo de profesional y de persona eres. *Revista enfoques educacionales*, 5(1), 69-80. <https://tinyurl.com/49jnxuva>

Adaptaciones curriculares al perfil del estudiante con necesidades educativas especiales asociadas y no asociadas a una discapacidad

Curricular adaptations to the profile of the student with special educational needs associated and not associated with a disability

María José Salame Lomas
Estudiante de la carrera de Psicopedagogía-Facultad de Educación
Universidad Laica VICENTE ROCAFUERTE de Guayaquil
Guayaquil-Ecuador
msalamel@ulvr.edu.ec

Daphne Zolet Zambrano Rivera
Estudiante de la carrera de Psicopedagogía-Facultad de Educación
Universidad Laica VICENTE ROCAFUERTE de Guayaquil
Guayaquil-Ecuador
dzambranor@ulvr.edu.ec

Mónica Viviana Payan Mina
Estudiante de la carrera de Psicopedagogía-Facultad de Educación
Universidad Laica VICENTE ROCAFUERTE de Guayaquil
Guayaquil-Ecuador
mpayanm@ulvr.edu.ec

Resumen

El presente ensayo tiene como propósito explicar la relevancia de las adaptaciones curriculares en los estudiantes que no presentan discapacidades, pero que requieren apoyos adicionales para alcanzar su máximo potencial académico. Estas adecuaciones pueden ser temporales o permanentes, dependiendo de las necesidades individuales del estudiante, y se pueden aplicar en diferentes áreas del currículo, como la metodología de enseñanza, la evaluación, la organización del aula, entre otras. También se analizará el impacto que tienen estas adaptaciones en las mejoras del aprendizaje y desarrollo integral de cada uno de estos estudiantes, así como la inclusión que tienen en un aula regular. Se revisarán las diferentes estrategias y enfoques que le dan varios autores al realizar las adaptaciones curriculares. Se espera dar las recomendaciones pertinentes que contribuyan al sistema educativo para así promover una educación inclusiva y equitativa para todos los estudiantes al momento de que cada uno del personal profesional haga las adaptaciones curriculares.

Palabras claves: Adaptación del estudiante, Educación inclusiva, Calidad de la educación.

Abstract

The purpose of this essay is to explain the relevance of curricular adaptations for students who do not have disabilities but who require additional support to reach their maximum academic potential. These adaptations can be temporary or permanent, depending on the individual needs of the student, and can be applied in different areas of the curriculum, such as teaching methodology, evaluation,

classroom organization, among others. The impact that these adaptations have on the improvements in the learning and comprehensive development of each of these students will also be analyzed, as well as the inclusion they have in a regular classroom. The different strategies and approaches given by various authors when making curricular adaptations will be reviewed. It is expected to be able to provide pertinent recommendations that contribute to the educational system in order to promote an inclusive and equitable education for all students when each of the professional staff makes curricular adaptations.

Keywords: Student adaptation, Inclusive education, Quality of education.

Contextualización del tema

Desde la implementación de las adaptaciones curriculares, las instituciones educativas evolucionaron significativamente en su capacidad para atender las necesidades educativas presentes en los estudiantes, aunque inicialmente enfrentaron desafíos debido a la falta de formación adecuada para los docentes, los cuales en ese tiempo no contaban con un pensum que les ofreciera una asignatura que hable de educación inclusiva y de calidad.

No es hasta el 2010 que, gracias a acuerdos internacionales y nacionales, se hace un avance hacia una educación más inclusiva que adapta en sus planes de estudio una reforma en su currículum educativo para garantizar la equidad de oportunidades para todos y todas. Las adaptaciones curriculares, son definidas como estrategias pedagógicas individualizadas, implementadas para facilitar el aprendizaje y el desarrollo académico de cada estudiante. Carver (2018) subraya que estas adaptaciones son esenciales para promover la equidad educativa y de esa forma facilitar que todos los estudiantes alcancen su máximo rendimiento.

Baudrit (2019) complementa esta idea al hacer énfasis en que las adecuaciones deben ser individuales y flexibles, ajustándose a las necesidades particulares de cada estudiante. Todo esto no solo fomenta una cultura de inclusión, sino que contribuye en la creación de entornos educativos enriquecedores para todos los involucrados.

Estas adaptaciones tienen un gran impacto en el autoestima de los estudiantes porque al recibir apoyo adaptado a sus necesidades, pueden experimentar un aumento en su confianza y un mayor compromiso con su proceso educativo, tal como lo sostiene Linda Darling-Hammond (2020): “El éxito educativo de los estudiantes con necesidades especiales está estrechamente ligado a la capacidad del sistema educativo para proporcionar ajustes curriculares que respeten sus capacidades únicas y maximicen su potencial” (p.13).

Estudios recientes dejan en evidencia que, a pesar de los avances por alcanzar la inclusión educativa, aún existen desafíos en la integración de los estudiantes que presentan necesidades

educativas que no están relacionadas con una discapacidad. Motivo por el que investigadores como Escalante et al. (2022) hace una señalización de que las instituciones aún enfrentan desafíos en la plena integración de estudiantes con necesidades especiales, lo cual requiere un enfoque mejorado y un compromiso con servicios educativos de alta calidad. Esto subraya la importancia de seguir avanzando hacia una educación inclusiva que no excluya a ningún estudiante, independientemente de sus capacidades o necesidades particulares. De la misma manera, Guzmán et al. (2021) se refiere hacia los establecimientos educativos que no cuentan como tal, con los recursos necesarios para orientar adecuadamente a los estudiantes con necesidades educativas especiales.

Es por todo esto, que es crucial reconocer que las adecuaciones curriculares deben adaptarse continuamente según el tipo y nivel de necesidad de cada estudiante. En el caso específico de estudiantes con necesidades educativas especiales no asociadas a una discapacidad, es fundamental evaluar detalladamente sus dificultades para proporcionarles el apoyo educativo necesario. Esto significa implementar una variedad de métodos de enseñanza-aprendizaje y brindar apoyo continuo a lo largo de su trayectoria educativa. Es así como *se pretende conocer las claves internas de su intervención para buscar orientaciones ante la apropiación de la toma de decisiones*

Además, las causas que originan estas necesidades educativas especiales pueden ser diversas, tales como las que se muestran en la Tabla 1.

Tabla 1
Causas Socioeconómicas, Familiares y educativas

Causas socioeconómicas	Causas familiares	Causas educativas
<ul style="list-style-type: none"> ● Desplazamiento o abandono. ● Falta de recursos para el ingreso a la escuela. 	<ul style="list-style-type: none"> ● Migraciones. ● Maltrato. ● Conflictos familiares. ● Ausencia de los padres 	<ul style="list-style-type: none"> ● Falta de acceso a programas de educación formal o no formal. ● Falta de capacitación docente o apoyo administrativo. ● Falta de programas de apoyo para estudiantes con necesidades especiales o en situación de vulnerabilidad.

Fuente: Ministerio de Educación (2014).

Entre las causas mencionadas denotan que pueden afectar negativamente al rendimiento académico y que las adaptaciones curriculares no solo abordan las necesidades académicas específicas de los estudiantes, sino que también se adaptan a los desafíos personales y contextuales que pueden afectar su desarrollo educativo, promoviendo así una educación inclusiva y equitativa para todos.

Las adaptaciones curriculares son herramientas pedagógicas diseñadas para satisfacer los requerimientos educativos especializados de los estudiantes, adaptando el plan de estudios según el tipo y grado de estas necesidades. Según Barrera et al. (2024), estas adaptaciones facilitan la

inclusión y diversidad en los establecimientos educativos regulares, asegurando así el derecho a una educación inclusiva.

En consecuencia, las adaptaciones curriculares son fundamentales para potenciar las diversas habilidades presentes en el aula, asegurando una enseñanza de calidad para todos los estudiantes. Este enfoque no solo cumple con objetivos educativos, sino que también contribuye al cumplimiento de la Agenda 2030 y otros marcos internacionales sobre desarrollo sostenible.

Contextualización de la experiencia

Para ejemplificar la relevancia de la práctica de las adaptaciones curriculares, consideramos el caso de una estudiante de 8 años diagnosticada con disgrafía, un trastorno que afecta su habilidad para escribir y coordinar sus movimientos al hacerlo. A pesar de su inteligencia y buen desempeño en otras áreas académicas, la disgrafía causa frustración y afecta su autoestima al enfrentarse con dificultades para escribir de manera legible y coherente.

La disgrafía, como trastorno de aprendizaje, afecta significativamente la escritura del estudiante. Al igual que ocurre con la disortografía, la disgrafía es frecuentemente un síntoma asociado a la dislexia, aunque también existen casos de disgrafías motoras, en los que la única dificultad se presenta en la escritura de las letras sin cometer errores específicos como añadir, confundir, omitir, unir o separar palabras de manera incorrecta, así como rotar o invertir letras. Dentro del apoyo que se pueden implementar a este trastorno para abordar la necesidad educativa, se destacan varias adaptaciones curriculares, como se muestra en la Figura 1.

Figura 1
Adaptaciones Curriculares



Fuente: Education & Society Research (2024)

Además, se puede explorar el uso de tecnologías como programas de reconocimiento de voz o aplicaciones de escritura digital para apoyar el aprendizaje y la participación del estudiante en el aula. Arequipa y Pilalumbo (2016) proponen diversas técnicas visuales para tratar la disgrafía: “uso de experiencias táctiles, actividades recreativas, practicar formas cerradas y repasar letras en tamaño ampliado para así mejorar los movimientos” (p. 32).

Conclusiones y recomendaciones

Se concluye que las modificaciones en los curriculares son esenciales en el sistema educativo para asegurar una educación inclusiva y de calidad, independientemente de sus capacidades o necesidades educativas. Es de vital importancia que las instituciones educativas implementen currículos adecuados que se ajusten a las necesidades de cada estudiante, ya sea de manera temporal o permanente.

Se recomienda que las instituciones educativas brinden formación y capacitación constante al personal docente para que puedan implementar de manera efectiva las adaptaciones curriculares en el aula. Promover una cultura de inclusión y diversidad en las escuelas, y que se trabaje en colaboración con los padres y especialistas para identificar las necesidades que vayan presentando cada estudiante a lo largo de su año lectivo para así diseñar adaptaciones curriculares apropiadas.

Como última recomendación, se sugiere que se realicen estudios e investigaciones continuas sobre el impacto de las adaptaciones curriculares en el aprendizaje y desarrollo integral de los estudiantes, con el fin de seguir mejorando la calidad de la educación.

Referencias

- Arequipa, E., & Pilalumbo, J. (2016, 15 de noviembre). *Universidad Técnica de Cotopaxi*. <https://repositorio.utc.edu.ec/bitstream/27000/3849/1/T-UTC-0161.pdf>
- Barrera, R., Hurtado, C., Montaña, I., Zapata, S., & Chuga, Y. (2024, 9 de enero). Adaptaciones curriculares para estudiantes con necesidades educativas especiales no asociadas a una discapacidad: Reto para la planificación docente. *Education & Society Research*. <https://edsociety.iberojournals.com/index.php/IBEROEDS/article/view/648/472>
- Bravo, A., Agama, L., Guillín, M., & Farfán, E. (2024, 27 de abril). Estrategias didácticas para fortalecer la lectoescritura en estudiantes con necesidades especiales no asociadas a la discapacidad en trastornos del comportamiento. *Dialnet*. <https://tinyurl.com/ypu5yfyj>
- Castillo, B., & Larreal, A. (2023, 25 de abril). Adaptaciones curriculares: Alternativa inclusiva en el aprendizaje de niños con necesidades educativas especiales. *Ciencia Latina Revista*

Científica Multidisciplinar. <https://tinyurl.com/5dvfyz6x>

Echeverría, L., Lafont, T., Pineda, J., & Palleres, S. (2020, 5 de agosto). Impacto de la movilidad internacional en el desarrollo de competencias blandas y su aplicación en el mercado laboral.

Horizonte Educativo. <https://tinyurl.com/ym8j4u85>

Escalante, A., Villafuerte, C., & Escalante, R. (2022, 30 de septiembre). La inclusión en la educación. *Horizontes. Revista de Investigación en Ciencias de la Educación*.

<https://tinyurl.com/m9az5ah5>

Espinoza, C. (2024, 5 de enero). Liderazgo directivo en la adaptación curricular para estudiantes con necesidades educativas especiales. *Revista de Climatología*.

<https://tinyurl.com/yuvpvzc6>

Ministerio de Educación. (s.f.). *Subsecretaría de Educación Especializada e Inclusiva. Instructivo para la evaluación y promoción de estudiantes con Necesidades Educativas Especiales*.

<https://tinyurl.com/3cy254es>

Palacios, T. (2024, 1 de enero). Adaptaciones curriculares y su importancia en estudiantes con necesidades educativas especiales. *Cienciamatria*. <https://tinyurl.com/mrysnkec>

Ramírez, P. (2019, 9 de julio). Adaptaciones curriculares en aulas inclusivas. *Universidad Femenina del Sagrado Corazón*. <https://tinyurl.com/2s4k3ejy>



Atención a la diversidad y acompañamiento psicopedagógico, labor de los integrantes del Departamento de Bienestar Estudiantil

*Attention to the diversity and psychopedagogical partnership in the higher education through
departments of alumni welfare*

Angie Valentina Méndez Díaz

Estudiante de la carrera de Psicopedagogía-Facultad de Educación
Universidad Laica VICENTE ROCAFUERTE de Guayaquil
Guayaquil-Ecuador
amendezd@ulvr.edu.ec

Daniela Jamileth Fariño Pincay

Estudiante de la carrera de Psicopedagogía-Facultad de Educación
Universidad Laica VICENTE ROCAFUERTE de Guayaquil
Guayaquil-Ecuador
dfarinop@ulvr.edu.ec

Marilyn Arianna Quijije Barzola

Estudiante de la carrera de Psicopedagogía-Facultad de Educación
Universidad Laica VICENTE ROCAFUERTE de Guayaquil
Guayaquil-Ecuador
mquijijeb@ulvr.edu.ec

José Omar Villavicencio Santillán

Universidad Laica VICENTE ROCAFUERTE de Guayaquil
Guayaquil-Ecuador
jvillavicencios@ulvr.edu.ec
<https://orcid.org/0000-0002-7601-5650>

Resumen

La integración de un equipo multidisciplinario genera un impacto positivo en la educación superior, donde se evidencian los desafíos que poco a poco se logran superar, beneficiando no solo a los estudiantes con dificultades de aprendizaje, sino fomentar la reflexión y empatía por el otro. Adjuntamos algunos hechos empíricos que inducirá en el lector el deseo de ser partícipe de una comunidad con un objetivo: brindar acompañamiento desde cualquier contexto y promover la atención a la diversidad en cualquier escenario. No obstante, generalmente existe un enfoque mayoritario en los niveles de educación inicial, básica y bachillerato, por lo que el presente trabajo destaca la labor de aquellos expertos en el área, proponiendo posibles soluciones frente a los desafíos existentes en la educación superior.

Palabras Clave: Bienestar del estudiante, Psicología de la educación, Enseñanza superior.

Abstract

The integration of a multidisciplinary team generates a positive impact in Higher Education, where

challenges are gradually overcome, benefiting not only students with learning difficulties but also encouraging reflection and empathy for others. We attach some empirical facts that will induce in the reader the desire to be part of a community with an objective: to provide accompaniment from any context and promote attention to diversity in any scenario. However, there is generally a majority focus on the levels of Initial, Basic and Baccalaureate Education, so this paper highlights the work of those experts in the area, proposing possible solutions to the challenges existing in Higher Education.

Keywords: Student welfare, Educational psychology, Higher Education.

Contextualización del tema

La atención a la diversidad en el contexto educativo es un conjunto de estrategias, métodos y habilidades que tiene como reto cada institución educativa con el objetivo de guiar al estudiante desde un enfoque inclusivo en su entorno, según la Organización de las Naciones Unidas, para la Educación, la Ciencia y la Cultura (UNESCO, 2023), ser inclusivos implica atender las necesidades de cada persona y que todos los estudiantes alcancen los objetivos a la par del otro. En instituciones públicas o privadas, presentan posibles soluciones frente a los problemas que deban enfrentar, pero no solo se limita a las aulas de primaria o secundaria, sino que la ola de diversidad ha llegado a las de la educación superior.

El Consejo de Educación Superior (CES, 2022) en su reglamento de régimen académico en el Art. 68 dice lo siguiente:

Atención a estudiantes con necesidades educativas asociadas o no a la discapacidad. Las IES deberán desarrollar políticas, programas y planes de acción afirmativa e inclusión educativa, para contemplar metodologías, ambientes de enseñanza-aprendizaje; métodos e instrumentos de evaluación educativos para todos. (p. 18)

La comunidad educativa está llamada a atender la demanda de los estudiantes universitarios que requieran atención a alguna necesidad educativa, física o de cualquier otra índole. En el contexto de la educación superior se promueve la participación y aceptación de todos los alumnos, buscando eliminar los prejuicios que llevan constantemente a la exclusión. Para esto, la educación inclusiva hace que las instituciones cumplan el derecho de los alumnos a aprender (Bravo & Santos, 2019). Se observa que el promover el interés por la inclusión y atención a la diversidad despierta a todas las áreas de educación conllevando al crecimiento e igualdad para todos los ecuatorianos. Por lo general, este tipo de implementación se escucha usualmente en los niveles de inicial, básica elemental, básica superior y bachillerato, en los cuales hay por ejemplo el denominado

Departamento de Consejería Estudiantil (DECE), quienes apoyan de manera íntegra y profesional a todo el alumnado de las diferentes edades. Sin embargo, la educación superior cuenta con su Departamento de Bienestar Universitario (DBU) encargados de la atención a la comunidad universitaria ante los diferentes requisitos y demandas del estudiantado. El DBU es una parte esencial en cualquier institución que oferta la educación superior y se coincide con Ortiz & Gómez (2020) como se citó en Daza et al., (2020) que indica la importancia de la dependencia de bienestar universitario la cual se compromete con la correcta formación de todos los estudiantes de la comunidad educativa no tan solo para ayudas socioeconómicas sino también en el fortalecimiento de capacidades individuales a lo largo de su formación académica.

Desarrollo de la experiencia

En el ámbito educativo, la atención a la diversidad se considera como factor clave frente a la gestión de contingencias educativas existentes en la educación superior.

Por lo que, desde una visión social, se realizó una revisión-colaboración con el departamento de Bienestar Universitario (DBU) de la Universidad Laica VICENTE ROCAFUERTE de Guayaquil, para conocer la labor de algunos integrantes del DBU, tales como: el psicólogo y la psicopedagoga. Es importante definir sus funciones y áreas de especialización, pues son parte del acompañamiento que se brinda a los universitarios. Como es de conocimiento general, el psicólogo juega un papel crucial en el ámbito educativo, el cual apoya el desarrollo integral de los estudiantes, además de crear un entorno que fomente el éxito académico y personal de todos. De acuerdo con lo anterior, Loaiza y Villa (2021), indican que el psicólogo educativo debe enfocarse activamente en facilitar el aprendizaje y adaptarse a las necesidades individuales, para promover propuestas innovadoras que respeten los ritmos de aprendizaje de todos los estudiantes.

Por otro lado, el psicopedagogo también cumple un rol fundamental para mejorar la calidad de enseñanza, según lo señalado por Espinoza (2019), destaca un papel colaborador e investigativo en problemas específicos que surgen en la enseñanza y aprendizaje, además asesora al cuerpo docente para implementar diversos métodos adecuados.

Esto demuestra que es un profesional clave, especializado en el estudio de los procesos de aprendizaje y las dificultades que puedan presentarse en los estudiantes. Así mismo, proporciona intervenciones personalizadas, colaborando con las autoridades para crear un entorno de apoyo que fomente el desarrollo integral del estudiante.

Al adquirir información, se constata que la dificultad de aprendizaje no solo engloba aquellas ineficiencias cognitivas, sino que sugiere por diversos sucesos en el estudiante, que, con ayuda

oportuna y a tiempo, continúa sus actividades como el resto del grupo, a continuación, se presentan posibles escenarios desde la experiencia del DBU de la Universidad Laica VICENTE ROCAFUERTE de Guayaquil.

Asociadas a una discapacidad.- Un aspecto muy importante es resaltar a qué nos referimos con *dificultades de aprendizaje asociadas a una discapacidad*, en el aspecto educativo se considera como un grupo vulnerable debido a su bajo rendimiento académico por presentar deficiencias físicas, mentales, auditivas, psicosociales, visuales, intelectuales y de lenguaje a largo plazo, donde varios especialistas deben intervenir, para lograr en aquel estudiante, la posibilidad de que se desarrolle por sus propios medios. Por lo que Morales y Rotela, (2019) establecen que este grupo presenta limitaciones en las actividades dentro de la institución, entre otros aspectos como la falta de apoyo social, donde la interacción no siempre surge.

Por ello, los estudiantes universitarios con alguna discapacidad presentan una lucha frente muchas barreras a lo largo de su trayectoria, por lo que la atención a la diversidad e inclusión educativa no es tratar al estudiante como uno más, ni en ignorar su problema para adaptarlo a su entorno. No basta con comprender la discapacidad de un individuo, sino ejecutar acciones desde un cambio en la infraestructura, asesoramiento a los docentes, acompañamiento al estudiante, pues es una tarea realizada junto con las autoridades, cuerpo docente, profesionales del área y estudiantado (Moriña & Carballo, 2020).

No asociadas a una discapacidad.- Las dificultades de aprendizaje no siempre están asociadas a una discapacidad. A veces, los estudiantes enfrentan retos en el proceso de aprendizaje, los cuales pueden surgir en distintas áreas, como la escritura, la lectura, las matemáticas, etc. Tal como se menciona en el Art. 228 Ley Orgánica de Educación Intercultural (2015):

Son necesidades educativas especiales no asociadas a la discapacidad las siguientes:

1. Dificultades específicas de aprendizaje: dislexia, discalculia, disgrafía, disortografía, disfasia, trastornos por déficit de atención e hiperactividad, trastornos del comportamiento, entre otras dificultades.
2. Situaciones de vulnerabilidad: enfermedades catastróficas, movilidad humana, menores infractores, víctimas de violencia, adicciones y otras situaciones excepcionales previstas en el presente reglamento.
3. Dotación superior: altas capacidades intelectuales. (p. 64)

Por eso, es fundamental reconocer estas dificultades y entender que cada estudiante es único. Al brindar el apoyo adecuado y crear entornos de aprendizaje positivos, se ayuda a los estudiantes a alcanzar su máximo potencial, tanto académico como personal. Además, hay estudiantes cuyo ritmo

de aprendizaje es mucho más rápido que sus compañeros. A estos alumnos, hay que proporcionarles desafíos adicionales y oportunidades que les permitan desarrollar sus habilidades y talentos.

Dificultades Psicoemocionales.- Otras de las causas que el equipo que forma parte de Bienestar Universitario en la Universidad Laica VICENTE ROCAFUERTE de Guayaquil menciona que se encuentran en los estudiantes de tercer nivel son los problemas emocionales. Según Palma y Barcia (2020), “las emociones en el ámbito educativo inciden de manera directa en el proceso enseñanza-aprendizaje” (p. 75), las cuales les impiden realizar correctamente su desempeño académico al no controlarlas. “Las actividades educativas están influenciadas por el conjunto de emociones propias de los actores educativos, por lo que, el ambiente en el que se desenvuelve dicho proceso tiene su efecto en las actividades desarrolladas” (Palma & Barcia, 2020, p. 80). Ante los conflictos emocionales y las presiones académicas de los estudiantes de la educación superior, deciden asistir a la ayuda de los profesionales de Bienestar Universitario para recibir el respectivo direccionamiento y apoyo para proseguir con sus actividades académicas de la manera más productiva posible. Por otro lado, se conoció cómo se articulan los planes y estrategias en el DBU, estableciendo distinción en sus acciones en comparación con los planes del DECE. Para comprender mejor estas diferencias y similitudes, se presenta una comparación en la Tabla 1.

Tabla 1
Similitudes y Diferencias DBU y DECE

SIMILITUDES	DIFERENCIAS
<ol style="list-style-type: none"> 1. Ambos departamentos realizan un control continuo sobre el progreso de los estudiantes, utilizando diversas herramientas para el monitoreo de sus avances. 2. Mantienen una comunicación constante con los demás miembros de la comunidad educativa, así como participan diversos profesionales, permitiendo una atención más completa y efectiva. 	<ol style="list-style-type: none"> 1. El DBU, a diferencia del DECE, trabaja de manera unitaria y directa con el estudiante y las autoridades, sin necesidad de intervención de los padres de familia, como sucede en el DECE, ya que en ambos contextos son distintos. 2. En el DBU atienden a personas con mayoría de edad y capaces de expresar aquello que está siendo un inconveniente para ellos. Sin embargo, en el departamento DECE nos topamos mayoritariamente con estudiantes menores de 18 años que se encuentran en proceso de escolaridad primaria y secundaria.

Fuente: Departamento de Bienestar Universitario (ULVR, 2024).

Conclusiones y recomendaciones

Para concluir, la atención a la diversidad e inclusión educativa es un factor potente en una sociedad en constante cambio, pues diversas investigaciones cualitativas y cuantitativas destacan la importante labor de las instituciones superiores en promover el progreso continuo y el compromiso con la sociedad. Por lo que destacamos que el DBU es fundamental para la resolución de problemas y ejercen la labor de manera muy profesional, pero también es tarea de todos como individuos ser parte de este cambio. Se recomienda abordar a tiempo las dificultades de aprendizaje en los

estudiantes e implementar estrategias o adaptaciones curriculares desde su temprana edad, para que al finalizar sus etapas de primaria y secundaria no enfrenten problemas tan graves en la educación superior.

Referencias

- Bravos, P., & Santos, O. (2019). Percepciones respecto a la atención a la diversidad o inclusión educativa en estudiantes universitarios. *Colección Filosofía de la Educación*, 26(1), 327-352. <https://tinyurl.com/y363d52t>
- Consejo de Educación Superior. (2022). Reglamento de Régimen Académico. CES. <https://tinyurl.com/3nhz2ccj>
- Daza, A., Jiménez, M., & Rodríguez, F. (2020). Impacto de los programas de bienestar universitario en la calidad de vida de los estudiantes. *Revista Interamericana de Investigación, Educación y Pedagogía*, 13(2), 157-169. <https://doi.org/10.15332/25005421/5780>
- Espinoza, R. (2019). Un acercamiento al enfoque y roles del/la Psicopedagogo/a desde la diversidad compleja. *Revista Pilquen*, 16(1). <https://tinyurl.com/2f8zya5z>
- Loaiza, V., & Villa, S. (2021). *Repositorio Universidad Católica de Pereira RIBUC*. <https://tinyurl.com/eunv9kfv>
- Ministerio de Educación. (2015). *Reglamento General de la Ley Orgánica de Educación Intercultural*. <https://tinyurl.com/47jpar96>
- Morales, L., & Rotela, C. (2019). Tipos de discapacidad en una comunidad de Caazapá. *Editorial de la Facultad de Ciencias Médicas*, 52(3), 69-76. <https://tinyurl.com/4pnxe63y>
- Moriña, A., & Carballo, R. (2020). Universidad y educación inclusiva: Recomendaciones desde la voz de estudiantes españoles con discapacidad. <https://tinyurl.com/ycky63ff>
- Organización de las Naciones Unidas. (2023). *UNESCO*. <https://tinyurl.com/34zzzn48>
- Palma, G., & Barcia, M. (2020). El estado emocional en el rendimiento académico de los estudiantes en Portoviejo, Ecuador. *Dominio de las Ciencias*, 6(2), 72-100. <https://tinyurl.com/y3cux482>

Consecuencias del ajuste del currículo de Bachillerato General Unificado y sus adaptaciones pospandemia

*Consequences of the adjustment of the Unified General Baccalaureate curriculum and its
post-pandemic adaptations*

María Gabriela Espinoza Jama
Estudiante de la carrera de Psicopedagogía-Facultad de Educación
Universidad Laica VICENTE ROCAFUERTE de Guayaquil.
Guayaquil-Ecuador
mespinozaj@ulvr.edu.ec

Yeremy Camila Vallecilla Méndez
Estudiante de la carrera de Psicopedagogía-Facultad de Educación
Universidad Laica VICENTE ROCAFUERTE de Guayaquil.
Guayaquil-Ecuador
yvallecillam@ulvr.edu.ec

Resumen

El aprendizaje en tiempos de COVID-19 se vio afectado en todo aspecto, tanto institucional como personal. Los recientes desarrollos en el campo de la educación estimularon la necesidad de los estudiantes de Bachillerato General Unificado, debido a la escasez de recursos tecnológicos que atravesaban en ese contexto de emergencia y la falta de motivación por parte de los estudiantes por adaptarse a una nueva modalidad de aprendizaje. Las autoridades tomaron decisiones drásticas en el entorno educativo, como cambios en el contenido de enseñanza con una adaptación curricular e implementación de un currículo priorizado para la emergencia que buscaba promover un desarrollo de habilidades autónomas con la utilización de recursos tecnológicos. Durante este proceso de cambio, estudiantes y docentes tuvieron que atravesar una gran problemática: la modalidad virtual. Esta fue una fuente de confusión y desilusión para muchos estudiantes, debido al desconocimiento del uso de herramientas tecnológicas o la imposibilidad de acceder inclusive a un computador, lo cual afectó su estímulo emocional e impidió su desarrollo cognitivo.

Palabras clave: Plan de estudios, Aprendizaje, Teleformación, Educación.

Abstract

Learning in COVID-19 times was affected in every aspect, both institutional and personal. Recent developments in the field of education stimulated the need for students of the Unified General Baccalaureate, due to the scarcity of technological resources they were experiencing in that emergency context and the lack of motivation on the part of students to adapt to a new learning

modality. The authorities made drastic decisions in the educational environment, such as changes in the teaching content with a curricular adaptation and implementation of a curriculum prioritized for the emergency that sought to promote the development of autonomous skills with the use of technological resources. During this process of change, students and teachers had to go through a major problem, the virtual modality; this was a source of confusion and disillusionment for many students, due to the lack of knowledge of the use of technological tools or the impossibility of accessing even a computer, which affected their emotional stimulation and impeded their cognitive development.

Keywords: Curriculum, Learning, E-learning, Education.

Contextualización del tema

Este ensayo presentará los problemas críticos que enfrentó la educación institucional durante la pandemia de COVID-19, centrándose en las dificultades para adaptar y estructurar currículos prioritarios urgentes en el nivel de Bachillerato General Unificado. El repentino cambio hacia el aprendizaje en línea conlleva una serie de deficiencias, incluida la falta de preparación tecnológica de los docentes, una infraestructura digital inadecuada en muchas instituciones educativas, y limitaciones en el acceso de los estudiantes a los recursos educativos. Estas deficiencias no sólo obstaculizaron una implementación efectiva del currículo emergente, sino que también profundizan en las desigualdades existentes, lo que generó una brecha significativa en el aprendizaje. Este ensayo analiza cómo estos desafíos afectaron en el proceso educativo y explora las posibles estrategias que pueden disminuir sus efectos en el futuro.

Desarrollo de la experiencia

El aprendizaje en el ámbito educativo ha evolucionado a lo largo de los años, volviéndose una fuente de experiencias y adquisición de conocimientos y que el Gobierno tiene el deber de hacer que la educación sea para todos. Sin embargo, con las circunstancias que se presentaron en tiempos de COVID-19, existieron múltiples problemáticas que lograron afectar a una cantidad considerable de estudiantes ecuatorianos, con un desconocimiento parcial por parte de las autoridades, tanto institucionales como gubernamentales, sobre cuál iba a ser su accionar durante esta situación de emergencia.

La pandemia del COVID-19 transformó la educación, con un esfuerzo en conjunto con el cual pudimos enfrentar los nuevos retos que se presentaron. El Ministerio de Educación creó el

Currículo Priorizado para la emergencia llamado *Juntos Aprendemos en Casa*, para asegurar la continuidad del aprendizaje en los años 2020-2021. Este currículo se enfocó en los aprendizajes esenciales mediante las metodologías activas, promoviendo la creatividad, la resolución de problemas y las habilidades comunicativas. En Ecuador, el Bachillerato General Unificado constituye una fuente de conocimientos indispensable en los jóvenes estudiantes, que se vieron afectados porque la pandemia obligó a realizar un ajuste curricular de BGU exhaustivo por medio de sus autoridades.

Estos cambios incluyen el uso de proyectos interdisciplinarios como una manera fundamental para la adquisición y evaluación de aprendizajes. Este nuevo enfoque ha tenido un impacto significativo en todas las instituciones y participantes del ámbito educativo. El propósito de esta fue explorar cómo los docentes perciben la relevancia de los proyectos interdisciplinarios como métodos de evaluación dentro del currículo emergente (Morocho & Delgado, 2022).

A través del uso de herramientas remotas, el MINEDUC brindó capacitaciones enfocadas en tres áreas clave: plan de capacitación, coordinación del plan de estudios de capacitación 2016, que incluye tanto el currículo resumido como el básico; así como tareas de estudio semanales o mensuales con proyectos de aprendizaje para los estudiantes. (Merchán, 2021, p.12)

Grupo Banco Mundial (2020) informa que antes de la pandemia de COVID-19, el mundo ya enfrentaba una crisis de aprendizajes, ya que más de 200 millones de estudiantes se encontraban fuera de las instituciones o estaban cursando por una muy baja calidad educativa, es decir los escolarizados no aprendieron lo suficiente o se les complicaba mucho aprender.

El ajuste del currículo ha conllevado un impacto en la experiencia educativa, con los cambios, reducciones de horarios y la importancia que se le ha dado a ciertas materias en específico. Como consecuencia de esto se han evaluado las habilidades de ciertos estudiantes en diferentes áreas y se ha demostrado que han logrado una mayor concentración de habilidades fundamentales, como en materias del tronco común, pero así mismo, se han limitado en áreas artísticas o físicas (Fernández & García, 2022). “A pesar de las dificultades, tanto a nivel nacional como internacional, se presentaron retos sobre los horarios y cambios a una modalidad virtual fija y los currículos se adaptaron a ciertos ajustes” (UNESCO, 2020, p. 3).

Es fundamental recalcar la importancia del compromiso que todos tenemos al querer hacer de la educación un ente inclusivo e integrador.

Un compromiso reforzado en favor de la educación como bien común significa tener

conciencia de estar educando no solo a niños y jóvenes, sino de estar educando públicos. Además, el aprendizaje con participación de la comunidad y dirigido por la misma es un componente clave de la educación, y debe ser fundamental en toda estrategia que aborde los retos presentes y futuros. (UNESCO, 2020, p. 10)

Pese a las dificultades presentadas, también han existido avances significativos que han logrado que los actores educativos se desarrollen de una manera integral. La tecnología ha conseguido que tanto los estudiantes como docentes lleven su conocimiento a un nivel superior por medio de capacitaciones. La pandemia aceleró la integración de tecnologías digitales en la educación. (Chávez & Espinoza, 2020).

La rápida adopción de herramientas digitales permitió continuar con el proceso educativo, aunque expuso la brecha digital existente entre estudiantes urbanos y rurales (Aguirre & Molina, 2021), ya que muchos no contaban con la capacidad de poseer dispositivos tecnológicos y este era el único medio por el cual se impartían los contenidos.

Sin embargo, pese a las múltiples consecuencias negativas que tuvo el ajuste curricular en estudiantes de BGU:

Se ha evidenciado la importancia que han ido obteniendo las Tecnologías de la información y la comunicación (TIC) en el contexto educativo actual, adaptándose y mejorando la calidad de enseñanza institucional. No obstante, reconocer y tener los conocimientos necesarios, conllevaría un mejor uso de las mismas. (Benavides, 2024)

Conclusiones y recomendaciones

En resumen, los ajustes curriculares que se han realizado a nivel nacional han tenido sus ventajas y desventajas para los estudiantes, mientras que algunas consecuencias han conseguido aumentar la tasa de éxito en el enfoque de habilidades del tronco común, también la falta de recursos tecnológicos para ciertos estudiantes ha provocado una desigualdad de aprendizaje. Es necesario que las políticas educativas vayan adaptándose a nuevas situaciones que se puedan presentar, buscando una igualdad de oportunidades de aprendizaje, independientemente de raza, cultura, religión o situación socioeconómica.

Es importante evidenciar que las propuestas curriculares deben irse adaptando año a año tras los diferentes cambios que se generan y no esperar a que existan crisis emergentes como la pandemia del COVID-19, que nos enseñó que en cualquier momento los modelos y las tipologías de trabajos pueden cambiar.

Referencias

- Aguirre, J., & Molina, D. (2021). La respuesta educativa en Ecuador durante la pandemia de COVID-19. *Journal of Educational Development*, 38(3), 217-235.
- Benavides, D. (2024). *Las tecnologías de la información y su contribución en los procesos de formación durante la pandemia por Covid-19*. <https://tinyurl.com/yduu8fxw>
- Cardona, D. M., & Sánchez, J. M. (2010). Indicadores básicos para evaluar el proceso de aprendizaje en estudiantes de educación a distancia en ambiente e-learning. *Formación Universitaria*, 3(6). <https://doi.org/10.4067/S0718-50062010000600004>
- Chávez, E., & Espinosa, J. (2020). El rol de la tecnología en la educación ecuatoriana durante la COVID-19. *Journal of Digital Education*, 3(2), 112-128.
- Merchán, J. (2021). Educando en crisis: Estudio de las prácticas docentes para implementar los currículos para la emergencia. *Revista Andina de Educación*, 4(2), 11–20. <https://tinyurl.com/y3x7rpc4>
- Fernández, E., & García, M. (2022). Adaptaciones curriculares pospandemia en la educación secundaria de Ecuador. *Revista de Educación*, 45(2), 123-145.
- Grupo Banco Mundial, Educación. (2020, mayo). *COVID-19: Impacto en la educación y respuestas de política pública*. <https://tinyurl.com/mr33xbzr>
- Morocho, A., & Delgado, D. (2022). Pertinencia de los proyectos interdisciplinarios como forma de evaluación en el currículo priorizado. *Dialnet*. <https://tinyurl.com/mrys4udk>
- UNESCO. (2020). *Education in the time of COVID-19*.
- UNESCO. (2020). *La educación en un mundo tras la COVID: Nueve ideas para la acción pública*. Comisión internacional sobre los futuros de la educación.

Adaptaciones curriculares para la inclusión de niños con autismo en el modelo de escolaridad integradora

Curricular adaptations for the inclusion of children with autism in the inclusive schooling model

Andrea Daniela Intriago Loor
Estudiante de la carrera de Psicopedagogía-Facultad de Educación
Universidad Laica VICENTE ROCAFUERTE de Guayaquil
Guayaquil-Ecuador
aintriagol@ulvr.edu.ec

Kristel Mayerly Flores Saquisili
Estudiante de la carrera de Psicopedagogía-Facultad de Educación
Universidad Laica VICENTE ROCAFUERTE de Guayaquil
Guayaquil-Ecuador
kfloress@ulvr.edu.ec

Johnatan Javier Apolinario Chunga
Estudiante de la carrera de Psicopedagogía-Facultad de Educación
Universidad Laica VICENTE ROCAFUERTE de Guayaquil
Guayaquil-Ecuador
japolinarioc@ulvr.edu.ec

Resumen

La escuela inclusiva desempeña un papel crucial en el trato a los usuarios con Trastorno del Espectro Autista (TEA), al brindarles una enseñanza personalizada y fomentar su desarrollo emocional y social. Se destaca la comprensión de la conducta del ser humano y la intervención temprana para un apoyo eficaz. Las adaptaciones curriculares se centran en mejorar la accesibilidad y proporcionar experiencias de aprendizaje significativas. Sin embargo, las familias de niños con (TEA) experimentan cambios significativos que requieren una nueva forma de vida. Además, docentes con una formación de incorporación y ejecución a la diversidad para las adaptaciones curriculares que se realizan o se ajustan a las necesidades significativas o personalizadas de cada estudiante, es decir, el currículo se adapta a cada estudiante, no el estudiante al currículo.

Palabras clave: Ciencias de la educación y ambiente educacional, Enseñanza y formación, Plan de estudios, Sistema educativo.

Abstract

The inclusive school plays a crucial role in the treatment of users with Autism Spectrum Disorder (ASD), by providing them with personalized teaching and promoting their emotional and social development. Understanding human behavior and early intervention for effective support are highlighted. Curricular adaptations focus on improving accessibility and providing meaningful learning experiences. However, families of children with ASD experience significant changes that

require a new way of life. In addition, teachers with training in incorporation and implementation of diversity for curricular adaptations that are made or adjusted to the significant or personalized needs of each student, that is, the curriculum is adapted to each student, not the student to the curriculum.

Keywords: Educational sciences and educational environment, Teaching and training, Curriculum, Educational system.

Contextualización

El presente ensayo tiene como finalidad brindar cuáles son los puntos esenciales que se deben ejecutar en una planificación curricular, donde se identifique las distintas situaciones con los estudiantes con necesidades educativas especiales (NEE), con o sin ninguna particularidad, enfocándose principalmente en el proceso de valoración, diagnóstico e intervención realizado por los docentes expertos o psicopedagogos y psicólogos del Departamento DECE, para la evaluación adecuada y correcta participación en el control de dicho trastorno. Bajo lo mencionado anteriormente, autores como López et al. (2022) destacan que la atención e intervención de un estudiante con NEE:

Constituye una de las categorías más desafiantes, tanto para el diagnóstico como para la intervención, dentro de los denominados trastornos del neurodesarrollo, las medidas ordinarias, y las adaptaciones que se desarrollan deben tomar como referencia los criterios generales de evaluación establecidos en las programaciones didácticas. (pp. 92-93)

De acuerdo a lo mencionado por el autor, existen diversos espacios de intervención que pueden ser aplicables en la planificación de niños con autismo o cualquier otra intervención educativa especial, ya que en el ejercicio profesional del docente, se trabajará con diversas necesidades y escenarios significativos a cada estudiante y realidad social en la que se desenvuelven, que son relevantes para instituir pautas que requieren normas claras y precisas de trabajo mancomunado entre escuela, docentes y familia.

En las adaptaciones curriculares, podemos identificar tres tipos de currículos: formal, real y oculto. El que se destaca con mayor relevancia en la intervención y adaptación para las necesidades de los niños (TEA) es el currículo formal, donde su función es la experiencia desarrollada en las eventualidades que se le puedan presentar al docente dentro de la escolaridad. Por ello, es necesario adaptar y crear experiencias significativas para el proceso correcto del alumnado. (Rojas et al., 2022)

Un modelo que presenta escolaridad integradora busca que los alumnos con necesidades educativas especiales (NEE) estudien de forma regular, donde ellos compartan entre docente y estudiantes en

un ambiente cómodo y favorable para su enseñanza-aprendizaje. Tenemos en cuenta que el término modelo de escolaridad integradora tiene varias características como la integración de habilidades sociales, intelectuales, profesionales y humanas con los alumnos, por medio de este entran en un entorno dinámico de aprendizaje grupal, donde se promueve el autodescubrimiento y el respeto por las diferencias, buscando eliminar enfrentamientos entre los alumnos y tener como objetivo una educación de calidad (Núñez & Otondo, 2020).

Desarrollo de la experiencia

El enfoque de las escuelas inclusivas fomenta un entorno enriquecedor en diversos contextos que amenizan el apoyo escolar del individuo, promoviendo sus habilidades y proporcionando elementos para un mejor desenvolvimiento y futuros logros autónomos. Ruilova y Montalvo, (2024) destacan que “la escuela inclusiva se sustenta en que todos los alumnos se beneficien de una enseñanza adaptada a sus necesidades y no propia o diferenciada para los que presentan necesidades educativas especiales” (p. 4).

Es importante destacar que se debe actuar de forma inmediata ante la identificación de cualquier estudiante que presente alguna necesidad o inconveniente educativo, para poder ejecutar de manera positiva estrategias de integración y adaptación, para fortalecer su espacio de crecimiento e interacción social, siendo crucial la comprensión y la empatía bajo su desarrollo emocional, brindándoles conocimientos que alimenten sus capacidades, a través de programas apropiados que faciliten su avance personal. Debido a que la interacción dinámica, tanto en la personalidad, para la convivencia con el exterior como en el comportamiento, es esencial y se considera en su estudio. Desde la familia hasta la escuela, todo es significativo para la comprensión de su desarrollo. Hernández et al. (2020), subrayan que:

La comprensión del comportamiento humano solo se puede llevar a cabo si se estudian sus fases y los múltiples movimientos que la componen, o sea, su historia. Sin embargo, en el proceso de enseñanza-aprendizaje tenemos en cuenta la unidad dialéctica de los procesos cognitivos y afectivos como principio regulador de la personalidad, se puede apreciar la ardua tarea que resulta para los educadores poner en marcha las potencialidades de las personas con TEA. (pp. 215-218)

La interacción dinámica, tanto en la personalidad, para la convivencia con el exterior como en el comportamiento, es esencial y se considera en su estudio. Desde la familia hasta la escuela, todo es significativo para la comprensión de su desarrollo. La persona con trastorno del espectro autista conforma un grupo diverso, desempeñando distintas actividades según su condición. Una excelente

organización es imprescindible para evaluar cada paso y los logros alcanzados.

Por tal razón, la intervención temprana, atendiendo a las características individualizadas de cada niño con TEA y su familia, antes de que asista al colegio es fundamental para desarrollar habilidades que faciliten su mejor desempeño en el ámbito escolar y permitan lograr la inclusión. (Valdez & Cartolin, 2019, p. 60)

Castillo y Larreal (2023) enfatizan que las adaptaciones curriculares se centran en mejorar la accesibilidad, asegurando que el contenido sea accesible para toda la comunidad. Esto implica seleccionar contenidos adecuados al nivel previo del niño, con el objetivo de que lo explicado y practicado sea significativo.

Cada conocimiento impartido por los docentes es fundamental para potenciar las habilidades en todas las áreas. Por lo tanto, es importante que cada estrategia de estudio tenga elementos específicos y especiales para el rendimiento en la etapa de aprendizaje (López et al., 2024).

Las familias experimentan cambios trascendentales al tener a un niño con autismo, adaptándose a sus necesidades en diferentes entornos. Esto implica una nueva forma de vida, donde los padres asumen una mayor responsabilidad para que cada etapa sea significativa en su proceso de enseñanza (Badillo et al., 2022).

En las instituciones, la planificación se guía por diversas didácticas organizadas por docentes expertos, con el objetivo de obtener logros y proporcionar flexibilidad y técnicas centradas en su área escolar y emocional (Gómez et al., 2022).

Conclusiones y recomendaciones

La planificación para los estudiantes con (TEA) requiere evaluaciones y adaptaciones cuidadosas para entender sus necesidades específicas. Las escuelas inclusivas y las intervenciones tempranas son cruciales para su desarrollo intelectual y éxito en el ámbito académico. Asimismo, la colaboración entre familias y educadores es fundamental para lograr una inclusión efectiva dentro del aula y que esta experiencia sea significativa. A través de una organización adecuada y un enfoque empático, es posible proporcionar los recursos necesarios para el proceso integral del individuo.

A partir de lo investigado y analizado, se exponen recomendaciones claves para la educación inclusiva en niños con TEA:

- Es de primera necesidad que sean realizados los ajustes en el currículo escolar para que los estudiantes tengan mayor accesibilidad al conocimiento y a la práctica directa. Podemos ajustar de manera adecuada los métodos de enseñanza según el nivel que tenga cada niño con

TEA.

- La intervención temprana es una etapa importante antes de que el niño comience la educación formal, donde se dará a notar sus habilidades junto a su entorno.
- Resulta eficaz todos los enfoques para evidenciar el progreso con el cual se está evaluando a los niños con TEA, incluyendo de manera favorable los recursos que estén a su alcance, como los visuales, sensoriales, psicomotores y rutinas de aprendizaje.

Referencias

- Badillo, V., Mieles, M., & Peña, A. (2022). Percepción de madres y maestras sobre la inclusión escolar de niños con trastornos del espectro autista. *DUAZARY*, 19(4), 294-305. <https://umapp002.unimagdalena.edu.co/index.php/duazary/article/view/4991>
- Castillo, B., & Larreal, A. (2023). Adaptaciones curriculares: Alternativa inclusiva en el aprendizaje de niños con necesidades educativas especiales. *Ciencia Latina Internacional*, 7(2), 7976-7994. <https://tinyurl.com/3frset7h>
- Gómez, N., Zurita, K., Barberán, S., Cabrera, G., Zambrano, J., Cagua, X., & Marcillo, C. (2022). Adaptaciones curriculares en niños con discapacidad intelectual asociada a trastorno espectro autista. *UNESUM-Ciencias: Revista Científica Multidisciplinaria*, 6(1), 107-120. <https://tinyurl.com/5n82zxwx>
- Hernández, O., Spencer, R., & Gómez, I. (2020). La inclusión escolar del educando con TEA desde la concepción histórico-cultural de Vigotsky. *Conrado*, 17(78), 214-222. <https://tinyurl.com/3kyxhapk>
- López, M., Vidal, M., & López, S. (2022). Tendencias actuales sobre estrategias para la inclusión educativa de alumnado con trastorno del espectro autista (TEA). *MLS-Inclusion and Society Journal*, 2(1), 91-106. <https://tinyurl.com/r5pjxek3>
- López, R., Pinto, B., Ureta, C., Barberán, E., Ferrín, E., & Mendoza, V. (2024). Estrategias efectivas para la inclusión de niños con necesidades educativas específicas a través del uso de recursos audiovisuales en el entorno educativo. *LATAM Revista Latinoamericana de Ciencias Sociales y Humanidades*, V(1), 3384-3393. <https://tinyurl.com/3pmupuh3>
- Núñez, L., & Otondo, M. (2020). Revisión sistemática sobre la actitud del docente de educación regular hacia la inclusión de estudiantado con necesidades educativas especiales en contexto de programas de integración escolar. *Revista Inclusiones*, 7(Número Especial), 10-32. <https://revistainclusiones.org/index.php/inclu/article/view/1264>
- Rojas, J., Cubillo, D., & Ramos, I. (2022). Estrategias de enseñanzas y aprendizaje para maximizar

el currículo operacional en el aprendizaje de una lengua extranjera: Dos casos de estudio de estudiantes con discapacidad auditiva. *Repertorio Americano*, (33), 33-46.

<https://tinyurl.com/9wnmskdr>

Ruilova, M., & Montalvo, M. (2024). Adaptaciones curriculares para mejorar el desarrollo cognitivo en niños con trastorno del espectro autista. *Journal of Science and Research*, 9(2),

1-17. <https://tinyurl.com/3sm8n2cn>

Valdez, G., & Cartolin, P. (2019). Desafíos de la inclusión escolar del niño con autismo. *Red Med Hered*, 30(1), 60-61. <https://tinyurl.com/57783ku9>

Método andragógico para la reinserción inclusiva de jóvenes y adultos

Andragogical Method for the Inclusive Reintegration of Youth and Adults

Elida Yesenia Bajaña Quintana
Docente de la Facultad de Ciencias de la Educación
Universidad Técnica Estatal de Quevedo
Quevedo-Ecuador
elidab2008@hotmail.com
<https://orcid.org/0009-0002-3215-0444>

Cristopher David Herrera Navas
Docente de la Facultad de Ciencias de la Educación,
Universidad Técnica Estatal de Quevedo
Quevedo-Ecuador
cherreran@uteq.edu.ec
<https://orcid.org/0000-0002-2031-5187>

Santa Elizabeth Veliz Araujo
Docente de Posgrado
Universidad Laica VICENTE ROCAFUERTE de Guayaquil
Guayaquil-Ecuador
sveliza@ulvr.edu.ec
<https://orcid.org/0000-0001-8948-7967>

Ángel Guillermo Morán Ochoa
Docente de Posgrado
Universidad Laica VICENTE ROCAFUERTE de Guayaquil
Guayaquil-Ecuador
amorano@ulvr.edu.ec
<https://orcid.org/0000-0002-5349-2980>

Resumen

Este artículo es la síntesis de un estudio realizado en la Universidad Laica VICENTE ROCAFUERTE de Guayaquil, para la obtención del título Magíster en Educación, mención inclusión educativa y atención a la diversidad. En esta investigación se analizó el problema de docentes y estudiantes de los programas de alfabetización para adultos. Los estudiantes atraviesan por dificultades de enseñanza, por lo cual incrementa la deserción escolar. Los docentes aún no han experimentado ser facilitadores educativos en la educación inclusiva; pues, los maestros desconocen de metodología andragógica, ya que, la mayoría utilizan una metodología pedagógica y una didáctica tradicional. El objetivo de este estudio fue analizar la metodología andragógica para la reinserción de jóvenes y adultos del programa ABC Monseñor Leónidas Proaño. Esta investigación es de enfoque cualitativo, tipo descriptiva, de campo, aplicando el método inductivo. Los resultados de la entrevista a las autoridades evidenciaron que la planificación no se lleva a cabo según las actividades establecidas previamente, los métodos de enseñanza son tradicionales; en las observaciones áulicas se detectaron la metodología pasiva, memorización, dictado y en el *focus*

group los estudiantes indicaron que entre las cualidades resaltantes que consideran debe tener el docente es el buen trato y la comprensión, consideran que es necesario realizar realimentación de contenidos, llegando a la conclusión que el docente debe seguir un proceso de actualización en : métodos, estrategias y tecnología. Partiendo de una opción metodológica andragógica que ofrezca oportunidades a los participantes y educadores para vivir experiencias educativas que generen profesionales competentes.

Palabras clave: Metodología, Enseñanza, Estrategias, Actualización.

Abstract

This article synthesizes a study conducted at the Universidad Laica VICENTE ROCAFUERTE de Guayaquil for a Master's degree in Education, focusing on educational inclusion and attention to diversity. The research analyzed the issues faced by teachers and students in adult literacy programs, highlighting the teaching difficulties that contribute to high dropout rates. It was observed that teachers have not yet adopted the role of educational facilitators in inclusive education and are unfamiliar with andragogical methodologies, instead relying on traditional pedagogical methods and didactics. The study aimed to analyze the effectiveness of andragogical methodologies for the reintegration of youth and adults in the ABC Monseñor Leónidas Proaño program. This qualitative, descriptive, and field-based research employed the inductive method. Interviews with authorities revealed that planning is not aligned with pre-established activities, and teaching methods remain traditional. Classroom observations identified passive methodologies, such as memorization and dictation. In focus group discussions, students emphasized the importance of teachers displaying good interpersonal skills and understanding, and the necessity of providing feedback on content. The study concludes that teachers need ongoing training in methods, strategies, and technology, advocating for an andragogical approach that offers participants and educators opportunities for educational experiences that cultivate competent professionals.

Keywords: Methodology, Teaching, Strategies, Updating.

Introducción

El presente artículo presenta los resultados de una investigación realizada en la maestría en Educación Mención Inclusión Educativa y Atención a la Diversidad de la Universidad Laica VICENTE ROCAFUERTE de Guayaquil, el cual presenta las dificultades de estudiantes y docentes que reingresan a estudiar a Programas de alfabetización.

El Ministerio de Educación, ha puesto en marcha la Campaña Todos ABC, Alfabetización,

Educación Básica y Bachillerato Monseñor Leónidas Proaño, con el fin de movilizar a la sociedad a la alfabetización, completar la educación básica y asegurar el aprendizaje a lo largo de la vida de los ecuatorianos para mejorar habilidades y destrezas. Esta campaña cuenta con programas para que jóvenes y adultos que hayan dejado a un lado estudios puedan completarlos en los niveles General Básico y Bachillerato (Ministerio de Educación, 2024).

Bajaña (2021) menciona que entre las estrategias utilizadas por el Programa de Todos ABC de reinserción inclusiva de jóvenes y adultos a la vida educativa, utilizaron recursos humanos y tecnológicos, como por ejemplo: se realizó un censo domiciliario puerta a puerta donde se inicia con un conversatorio personal, (desde cuando abandonó los estudios, hasta qué año cursó), entre otras; y a la vez se les plantea el retorno a las aulas dando la oportunidad de escolarizarse, debido a que se tiene consideración que por su edad y años de rezago escolar pueden presentar negativas a adaptarse a la modalidad de estudios comunes que se dan en las escuelas regulares. Es así como van ingresando los jóvenes y adultos a este programa.

Una vez insertados los jóvenes y adultos a la educación, es preponderante dar seguimiento a la atención, en especial a la metodología que utiliza el docente; además es necesario que este joven permanezca y culmine su bachillerato, para esto será imperioso descubrir las actividades que realiza el docente, conocer cómo se siente el estudiante y verificar el avance de su conocimiento y del proceso enseñanza – aprendizaje.

Gaibor (2022) menciona que el profesor, en muchas ocasiones, no está capacitado para atender a esta población inclusiva con necesidades diferentes a un niño escolar. La falta de apoyo del docente, que no ha experimentado ser facilitador educativo para jóvenes y adultos en la educación inclusiva, es impactante, pues los maestros desconocen de metodologías activas, ya que, la mayoría son docentes de nivel inicial, medio y secundario, y solo han experimentado una didáctica tradicional, y peor aún ni siquiera son docentes, pues tienen títulos de otras profesiones y no siempre saben aplicar conocimientos pedagógicos, didácticos ni andragógicos.

Atender a los estudiantes reingresados implica actividades de aprendizaje significativo con estrategias pedagógicas por parte del facilitador, para integrar, motivar e incluir al alumnado con la finalidad de alcanzar los estándares establecidos por el sistema educativo nacional. Los procesos formativos involucran situaciones de aprendizaje que permiten desarrollar competencias para actuar y transformar el entorno. Este enfoque exige cambiar el rol docente, generalmente discursivo al de un ente mediador, acompañando al participante en la construcción de su conocimiento (Baque & Portilla, 2021).

Este paradigma se fundamenta en una dinámica interactiva entre el sujeto y objeto de la actividad cognoscente, el educador pasa a ser un facilitador, orientador, investigador de técnicas y estrategias que motiven al estudiante, impulsándolo a continuar con sus sueños, culminar sus estudios medios y por ende prender la luz del conocimiento para que continúen un estudio profesional (Pabón et al., 2023).

En muchas instituciones a nivel internacional ya se aplica la metodología andragógica que está direccionada a la educación para adultos como, por ejemplo: el Proyecto EPJA (Educación para jóvenes y adultos) en América Latina, la metodología andragógica es activa – participativa con trascendencia en el aprendizaje convencional, cultural, potenciando el aprendizaje significativo como una condición de igualdad educativa. En este caso, el docente ha sido capacitado en la metodología andragógica como facilitador en el campo profesional, tecnológico, humanístico que le permite relacionarse con sus semejantes y así motivar en el desenvolvimiento personal y profesional, dominio teórico, flexibilidad, adaptabilidad, análisis-síntesis y motivación para crear una atmósfera de confianza (Changoluisa-Velasco, 2021).

Los estudiantes matriculados en esta oferta educativa tienen diferencia de edades, en un aula se puede encontrar a un educando de 15 años hasta uno de 65 años, las señoras son asistentes del hogar, o trabajan en camarógrafas, negocios informales y algunas mujeres de compañía. Los varones tienen pequeños emprendimientos como: talleres mecánicos, trabajadores eventuales, vendedores ambulantes, albañiles, entre otros oficios.

Con la aplicación del programa de reinserción inclusiva es reconocido el derecho educativo de las personas que abandonaron sus estudios, dotando a los jóvenes de 15 años en adelante de los conocimientos requeridos para continuar en el nivel básico y bachillerato. Este modelo de Educación Básica Superior Intensiva cumple con los estándares educativos establecidos por la Autoridad Educativa Nacional, además sus módulos instruccionales se corresponden al currículo nacional vigente.

Los jóvenes y adultos que han abandonado las aulas educativas tienen la oportunidad de realizar el crecimiento personal, pero no tienen motivación para sus estudios, creen que ya no hay oportunidad educativa para ellos; es decir tienen negatividad a la inserción educativa, muchos de ellos se quedan en casa, otros laboran por un sueldo menor a lo establecido por la ley, por lo cual la pobreza rodea su entorno. Este grupo también presenta dificultades, sociales, afectivas y económicas, por lo cual es prioritario darles una atención integral, que el docente atienda de forma personalizada, respetando las individualidades de cada ser humano (Adriana, 2023).

El aprendizaje de adultos debe ser adaptada al nivel y modalidad del conocimiento empírico que el adulto conlleva en sí y el aporte contenido aprendizaje científico que el docente aporta como mediador, basándose en los intereses, conocimientos y experiencia de este grupo; esto lleva a la conclusión de una práctica educativa conducida a la horizontalidad, la participación grupal (Madelin & Pilar, 2021).

En el proceso educativo se observa la falta de orientación metodológica, ya que muchos docentes utilizan estrategias pedagógicas, equivocando su accionar porque no están trabajando con niños, este grupo son jóvenes y adultos, por lo cual, este artículo tiene como objetivo: Describir las dificultades de enseñanza de los jóvenes que cursan el programa Campaña Todos ABC, Alfabetización, Educación Básica y Bachillerato Monseñor Leónidas Proaño y Enunciar estrategias de la Metodología andragógica para la enseñanza de jóvenes y adultos.

Los programas de reinserción educativa se dirigen a desarrollar habilidades de mediación socio-educativas que preparen y orienten a los jóvenes y adultos para que continúen el proceso de estudios. El objeto de estudio del presente artículo es dar alternativas de solución en la enseñanza para jóvenes que han abandonado el sistema educativo y que puedan tener una mejor calidad de vida, que todos merecen (Ministerio de Educación del Ecuador, 2019).

Según Torres (2019) la metodología andragógica está direccionada a la formación educativa de los adultos, enfatizando aspectos de proceso de orientación -aprendizaje enriqueciendo los conocimientos de los participantes mediante el autoaprendizaje, es decir toma en cuenta el conocimiento empírico que con el cual el educando llega a las aulas; es imperioso buscar estrategias de aprendizaje, técnicas activas, evaluaciones dirigidas a adultos, en general un aprendizaje andragógico.

Los principios andragógicos promueven una actitud de cambio con el objeto de lograr la aplicación de estrategias acordes a esta modalidad educativa para adultos. Luego de obtener y analizar la información relacionada con el estudio, se estará contribuyendo a mejorar el adiestramiento andragógico mediante la actualización de los docentes en servicio. Entre los elementos de la andragogía se pueden enunciar: Preparar a los estudiantes, establecer un clima armonioso entre facilitador y participante, diagnóstico del aprendizaje, formulación de los objetivos, diseño de planes y estrategias de aprendizaje, ejecución de lo planificado y evaluación de los resultados (Martínez, 2019).

Estrategias andragógicas

Para Aquino (2022) las estrategias andragógicas son:

Estrategia de planificación del aprendizaje: el docente debe planificar sus contenidos dirigidos a un sector adulto, las lecturas, tareas y actividades, evitar actividades de niños.

Ensayo: una práctica educativa, donde el discente coloca sus puntos de vista y opiniones.

Elaboración de textos, contenidos o conceptos: El estudiante es su propio autor, manifiestas sus criterios en base de definiciones y textos de otros autores.

Control de la comprensión: el uso de la metacognición es lo adecuado para público adulto, donde el estudiante reflexiona, critica, expresa juicios en base de lecturas, artículos, periódicos en temas actuales y dirigido a jóvenes y adultos.

Estrategias afectivo-emocionales. Especialmente la motivación, el respeto a los adultos, la práctica de valores.

Estrategias basadas en habilidades y destrezas: aquí entran los trabajos en equipo, dando roles a cada estudiante según sus habilidades.

Estrategias de personalización: aquí el docente debe ser creativo y conocer a sus discentes, pues debemos considerar si hay personas con necesidades educativas, discapacidades o problemas de aprendizajes, y lograr la inclusión de aquellos.

Estrategias de interactividad: estas son esencial mantener al estudiante ocupado, activo, trabajando, ejecutando tareas, especialmente sabiendo que llega a clases cansado de trabajar, por lo cual hay que evitar ser pasivo.

Organización de la información: utilizar mapas mentales, conceptuales, diapositivas y todo el contenido sintetizado, evitar dictado o transcripciones innecesarias.

Metodología

Este estudio tiene un enfoque cualitativo, recolectando y analizando los datos obtenidos considerando la opinión y criterios de los entrevistados. El objeto del estudio está orientado a mejorar la calidad de vida profesional del docente y por ende del estudiante, mediante el conocimiento de la realidad inclusiva, sensibilización comunitaria, brindar al alumno herramientas que permitan conocer sus derechos y oportunidades en los diferentes aspectos: académico, laboral y social, despejando inquietudes y generando posibles soluciones.

En el presente trabajo el alcance fundamentalmente es descriptivo, porque la investigación está orientada a identificar, describir y caracterizar la situación problemática dentro de un contexto educativo, se realizó un análisis de la información extraída de las técnicas *focus group* con los estudiantes y de la visita áulica virtual de los maestros se verificará la forma metodológica que

utiliza el docente actual del programa ABC. De acuerdo con la fuente de información, la investigación es de campo, ya que, el dato fundamental se obtiene de la encuesta realizada a los docentes con el fin de verificar la metodología que ellos aplicaban. Entre los métodos que se emplearon en esta investigación se destacan: el Método Análisis y Síntesis, este sirvió para analizar la literatura bibliográfica de las variables en estudio, llegar a conclusiones, analizar los datos provenientes importantes; el método Empírico: se empleó en la elaboración de la ficha de observación y la elaboración del cuestionario de preguntas para la entrevista dirigidas a las autoridades. Además, se utilizó la técnica de *focus group* para recoger las opiniones de los jóvenes y adultos del programa.

Resultados y discusión

Entrevistas a autoridades

Se realizó una entrevista dirigida a: vicerrectora de la institución, analista distrital y coordinadora del proyecto, con el objetivo de obtener información acerca de las estrategias metodológicas que utiliza el docente del programa ABC. En esta entrevista lo más destacado fue la constancia de reconocer que los docentes no están preparados en nuevas metodologías, la mayoría de los docentes utilizan la metodología tradicionalista, pasiva, conductista, no utilizan estrategias motivacionales, ni recursos tecnológicos, muchos de ellos no tienen una formación académica actualizada, ni sus títulos van de acuerdo a las materias que imparten. También mencionó que tienen una amplia población que se matricula en el programa, sin embargo, la problemática existente es la deserción escolar, un 48% se retira por varios motivos.

Guía de observación a docentes

Se realizó una ficha de observación dirigida a los docentes, con el objetivo de determinar la metodología y técnicas utilizadas por los docentes del Programa Todos ABC Monseñor Leónidas Proaño. El análisis de esta ficha arrojó que los docentes no utilizan técnicas de inclusión educativa, escaso trabajo de grupo, y de recursos tecnológicos, no se relacionan de manera adecuada con los estudiantes, por lo tanto, o han desarrollado estrategias afectivas, motivacionales, continúan con métodos pasivos, como la memorización y el dictado de clases.

Focus group

El focus group se aplicó con 5 estudiantes donde se pudo recoger el sentir, las opiniones y los sentimientos de los participantes, lo más importante de esta técnica es que ellos manifestaron que están contentos de volver a las aulas, que desean aprender; pero que necesitan la motivación, el

acompañamiento de sus docentes, necesitan que no se les llame la atención en público, necesitan comprensión cuando llegan tarde a clase o llegan cansados. También mencionaron que la mayoría de los docentes dicta la clase, no presentan papelotes, no hay internet, no tienen computadoras, solo tienen el teléfono celular para comunicarse por WhatsApp. En cuanto a las tareas, predomina la repetición de contenidos, pruebas orales y memorización.

Se ha evidenciado mediante las tres técnicas que los docentes necesitan una actualización en la metodología andragógica que promueva la motivación, la parte afectiva, la utilización de recursos tecnológicos, de planificación de contenidos y de aplicación de estrategias de la andragogía.

Conclusiones

La metodología andragógica favorece la atención de jóvenes y adultos, las mismas impactarán positivamente en los estudiantes, desarrollando las habilidades necesarias para mejorar su crecimiento profesional, contribuyendo así a su bienestar afectivo y social.

Los datos obtenidos en las diferentes técnicas evidenciaron que aún algunos docentes utilizan una metodología tradicionalista, pasiva, utilizando la memorización, el dictado, falta de motivación y trato no adecuado a los estudiantes.

Los docentes deben actualizarse en la metodología andragógica para la atención de los estudiantes reinsertados a programas de educación para jóvenes y adultos, proporcionando un aprendizaje significativo que forja profesionales competentes.

Referencias

- Adriana, R. (2023). *La importancia de la reinserción escolar en adolescentes salientes de centros especializados*. Secretaria de educación pública Universidad Pedagógica Nacional Unidad Ajusto.
- Aquino, J. (2022). *Estrategias Andragógicas y su influencia en el aprendizaje en entornos virtuales de un instituto superior tecnológico en Cuzco*. Universidad César Vallejo de Perú.
- Bajaña, E. (2021). *Metodología andragógica para la inclusión educativa* (Tesis de maestría). Universidad Laica VICENTE ROCAFUERTE de Guayaquil.
- Baque, G., & Portilla, G. (2021). *El aprendizaje significativo como estrategia didáctica para la enseñanza aprendizaje*. Polo del Conocimiento.
- Changoluisa-Velasco, T. (2021). *Campaña Todos ABC: una solución al rezago educativo en jóvenes y adultos con escolaridad inconclusa*.

- Gaibor, V. (2022). *Estrategias metodológicas para promover la contextualización curricular con enfoque inclusivo e intercultural presente en la educación de jóvenes y adultos en contexto de encierro del Ecuador, durante el periodo 2018-2022*. Universidad Nacional de Educación.
- Madelin, R., & Pilar, R. (2021). *Aporte desde el contexto ecuatoriano sobre la educación de jóvenes y adultos: un aprendizaje a lo largo de la vida*. Universidad Nacional de Educación de Ecuador.
- Martínez, E. (2019). *Educación de adultos: Una mirada a sus desplazamientos desde las conferencias Unesco*. Bogotá, Colombia.
- Ministerio de Educación. (2024, julio 15). ¿Qué es el Programa de Reinserción Escolar? <https://epja.mineduc.cl/que-es-el-programa-de-reinsercion-escolar/>
- Ministerio de Educación del Ecuador. (2019). *Inicio de la Segunda fase de la campaña Todos ABC Alfabetización Educación Básica y Bachillerato*.
- Pabón, D., Cañas, F., Serna, M., & Díaz, G. (2023). *Referentes para una mirada actualizada del bienestar universitario en el contexto de la educación a distancia y virtual*. Universidad EAN.
- Torres, Y. (2019). *Pedagogía y andragogía*. Instituto Tecnológico Superior Japón.

La Educación como catalizadora de la creatividad y la interdisciplinariedad

Education as a catalyst for creativity and interdisciplinarity

Alba Jazmín Morán Mazzini
Facultad de Educación
Universidad Laica VICENTE ROCAFUERTE de Guayaquil
Guayaquil-Ecuador
amoranm@ulvr.edu.ec
<https://orcid.org/0000-0002-8187-373X>

Salvador Bryan Rivera Orellana
Facultad de Educación
Universidad Laica VICENTE ROCAFUERTE de Guayaquil
Guayaquil-Ecuador
sriverao@ulvr.edu.ec
<https://orcid.org/0009-0003-7492-7108>

Dunia Lucía Barreiro Moreira
Facultad de Educación
Universidad LAICA VICENTE ROCAFUERTE de Guayaquil
Guayaquil-Ecuador
dbarreiom@ulvr.edu.ec
<https://orcid.org/0000-0002-0246-9414>

Resumen

El presente ensayo estudia la importancia de la creatividad y la interdisciplinariedad en la educación superior, enfatizando su papel fundamental en la formación de profesionales que sean capaces de enfrentar la complejidad del mundo actual. Se revisan los conceptos de la creatividad y la interdisciplinariedad y cómo se encuentran relacionados. Además, se señala la necesidad de innovar las prácticas educativas a través del enfoque interdisciplinario para promover la creatividad en los educandos; se subraya la importancia de la colaboración y el trabajo en equipo, habilidades esenciales en el mercado laboral. En conclusión, se evidencia la necesidad de integrar la creatividad y la interdisciplinariedad en el nivel superior para preparar a los estudiantes en el campo de la innovación y la globalización.

Palabras clave: Educación, Creatividad, Enfoque interdisciplinario.

Abstract

This essay studies the importance of creativity and interdisciplinarity in higher education, emphasizing its fundamental role in the training of professionals who are capable of facing the complexity of today's world. The concepts of creativity and interdisciplinarity and how they are related are reviewed. In addition, the need to innovate educational practices through an

interdisciplinary approach to promote creativity in students is highlighted; The importance of collaboration and teamwork, essential skills in the labor market, is highlighted. In conclusion, the need to integrate creativity and interdisciplinarity at the higher level to prepare students in the field of innovation and globalization is evident.

Keywords: Education, Creativity, Interdisciplinary approach.

Contextualización

La educación al ser un proceso continuo permite al ser humano desarrollar habilidades de manera constante. León (2007) define a la educación como un proceso ligado a lo humano y cultural. Mientras que Gómez et al. (2019) mencionan que el objetivo primordial de la educación es integrar los conocimientos disciplinarios, de tal manera, que las personas puedan participar en su entorno para transformar realidades utilizando el pensamiento crítico y reflexivo.

Por otro lado, González (2019) resalta que la educación posee la facultad de generar cambios y por ello, se torna necesario mejorar su calidad. Considerando lo citado, es innegable el papel que cumple el proceso educativo en todos sus niveles. El escenario universitario no es la excepción y entre sus metas está el desarrollo de habilidades que le permitan al futuro profesional incursionar en el mundo laboral de forma eficaz.

Pero la pregunta sería ¿qué requieren los futuros profesionales del siglo XXI? Curbeira, et al. (2019) indican que las universidades deben preparar de forma integral a los jóvenes, y lograr que egresen preparados para que puedan desenvolverse con eficacia en los escenarios laborales. Lo mencionado, permite reflexionar sobre la educación universitaria, la misma que no puede pretender ser solo una fuente para adquirir conocimientos técnicos, sino que al contrario debe desarrollar competencias claves como la creatividad, el trabajo en equipo, resolución de problemas, capacidad de análisis, entre otras.

Se evidencia entonces que la educación superior debe fortalecer espacios donde el estudiantado pueda aprender mucho más que teorías o conocimientos, sino que debe ser el lugar donde pueda demostrar habilidades que le permitan innovar, dar respuestas a problemas, adaptarse a los contextos diversos, y para esto es fundamental propiciar el desarrollo de la creatividad.

Troncoso et al. (2022) afirman que en la actualidad se observa a la creatividad como un componente obligatorio en el campo de la innovación, lo cual asegura el éxito en el proceso de enseñanza-aprendizaje. Los mismos autores defienden que la capacidad creativa de los estudiantes se vuelve más efectiva, cuando los actores educativos están integrados y se involucran en este proceso de desarrollo a través de la praxis.

Este ensayo explora la importancia del desarrollo de la creatividad en el nivel superior a través de los distintos espacios que se puedan brindar al joven universitario y cuál es el papel del docente para el desarrollo de la creatividad en sus estudiantes. Además, subraya cómo el trabajo interdisciplinario fomenta el proceso creativo de los educandos, siendo entonces necesario generar aprendizajes donde los estudiantes puedan integrar los conocimientos de las diferentes áreas y aplicar enfoques novedosos para resolver problemas complejos.

Desarrollo

La creatividad

Córdoba et al. (2018) definen a la creatividad como una habilidad de las personas que les permite generar ideas o dar soluciones a los problemas que aparecen en las realidades socioeconómicas, sociales y contextuales diversas. En ese mismo sentido, Fernández y Balonas (2021) afirman que la creatividad es un factor de innovación que genera nuevas soluciones. Díaz & Justel, (2019), desde el enfoque sociocognitivo, aseguran que la creatividad es un conjunto de movimientos dinámicos entre las personas, el ambiente, las relaciones sociales y culturales. Lo mencionado, revela cómo la creatividad es una habilidad que le permite al individuo resolver problemas a través de la generación de ideas novedosas, por tanto, se requiere del pensamiento del individuo y su relación con el entorno.

Cárdenas (2019) afirma que el tema de la creatividad no es nuevo, sin embargo, en los últimos años las investigaciones han abordado la influencia que tiene el ámbito educativo en su desarrollo, y, por tanto, no sólo está vinculada al campo artístico, como el baile y el dibujo. Es decir, las instituciones educativas tienen un papel significativo al momento de forjar la creatividad. El mismo autor sugiere que es de suma importancia que los establecimientos pedagógicos cuenten con ambientes creativos que potencien los procesos educativos y que produzcan en el estudiante el deseo de investigar, indagar, aprender, y plantear soluciones en las diferentes áreas del conocimiento.

En el mismo sentido, Troncoso et al. (2022) señalan que un factor esencial, para que la creatividad sea llevada a la práctica, es brindar condiciones óptimas para que ella nazca. Y en relación con las condiciones, no debe limitarse a un espacio, sino que se requiere sumar un clima social adecuado, impulsado por los afectos y la confianza.

López et al. (2023) mencionan que normalmente los institutos de educación superior asumen como un aprendizaje de carácter transversal la formación de profesionales con capacidad creativa y que busquen soluciones. Por lo antes mencionado, en las universidades en ocasiones se desaprovechan

los espacios, momentos e incluso disciplinas que podrían coadyuvar en el desarrollo de la creatividad.

En la misma línea, Cárdenas (2019) aclara que si la creatividad es esencial en los objetivos curriculares, debe ser entonces labor del docente planear clases dinámicas, donde los estudiantes sean imaginativos, prevalezcan las operaciones novedosas, garantizando la adquisición de lo teórico-práctico y a su vez se aprende a resolver problemas. El mismo autor aclara que los objetivos dentro del proceso educativo deben estar alineados a potenciar la creatividad a partir de la planificación de contenidos, métodos de enseñanza, ambientes educativos, proceso de evaluación, entre otros elementos propios del quehacer pedagógico.

La interdisciplinariedad

En una sociedad cada vez más interrelacionada y con problemas multifacéticos, la interdisciplinariedad permite desarrollar soluciones más completas y efectivas. Unesco (1987) afirma que la interdisciplinariedad involucra la cooperación entre varias disciplinas, cada una desde sus fundamentos teóricos, con el objetivo de resolver los problemas con una visión de unidad.

Por otro lado, Morín (2010) señala que la interdisciplinariedad implica intercambio y cooperación. Lo mencionado, revela cómo en la actualidad se requiere que la educación tenga un enfoque interdisciplinario si lo que se busca es formar estudiantes que puedan comprender los problemas de manera profunda y completa, lo cual provoca que se desarrolle la creatividad, la innovación y la cooperación en esa búsqueda de soluciones.

Araya et al. (2019) indican que el enfoque interdisciplinar logra que los educandos sean capaces de percibir mejor su entorno y resuelvan sus problemas tanto en el campo profesional como personal. Los mismos autores resaltan que el fraccionamiento de los conocimientos imposibilita que el estudiante reflexione y analice los problemas desde una visión global.

En ese mismo sentido, Infante y Araya (2023) señalan que la interdisciplinariedad en educación, beneficia la percepción global de los problemas, provoca la interacción entre campos diversos, y genera el análisis crítico de los contextos, ayudando a los estudiantes a asimilar de mejor manera los conocimientos que obtienen fuera de la sala de clases.

Lo citado muestra cómo se puede enriquecer el currículo y por ende la educación a partir de la interdisciplinariedad, y proporcionar a los estudiantes una formación más globalizada del mundo; lo que le permitirá abordar problemas complejos con mayor eficacia.

Conclusiones

Las exigencias de los nuevos contextos exigen a las instituciones de educación superior el

proporcionar espacios donde los estudiantes puedan desarrollar la creatividad y para ello trabajar desde la interdisciplinariedad es una alternativa. Esto les permite a los futuros profesionales abordar problemas desde múltiples perspectivas y desarrollar soluciones innovadoras.

La combinación de la creatividad y la interdisciplinariedad en el nivel universitario promueve la innovación en la enseñanza y el aprendizaje. Los proyectos colaborativos y las actividades interdisciplinarias potencializan el ingenio y la originalidad, tanto en los estudiantes como en los docentes.

Generar espacios donde lo creativo y lo interdisciplinario sea parte del aprendizaje, fomentará el trabajo colaborativo, el respeto a lo diverso y a trabajar hacia objetivos comunes, lo cual es requerido en los entornos laborales actuales.

Referencias

- Araya, S., Monzón, V., & Infante, M. (2019). Interdisciplinariedad en palabras del profesor de Biología: De la comprensión teórica a la práctica educativa. *Revista Mexicana de Investigación Educativa*, 24(81), 403-429. <https://tinyurl.com/295beyyk>
- Cárdenas, L. (2019). La creatividad y la educación en el siglo XXI. *Revista Interamericana de Investigación, Educación y Pedagogía*, 12(2), 211-224. <https://tinyurl.com/2p9rhv2d>
- Córdoba, E., Castillo, J., & Castillo, N. (2018). Creatividad e innovación: Motores de desarrollo empresarial. *Lámpasakos*, (19), 55-65. <https://tinyurl.com/mr4vfcpa>
- Curbeira, D., Bravo, M., & Morales, Y. (2019). La formación de habilidades profesionales en la educación superior. *Revista Cubana de Medicina Militar*, 48, 426-440. <https://tinyurl.com/4k84mt9d>
- Díaz, V., & Justel, N. (2019). Creatividad. Una revisión descriptiva sobre nuestra capacidad de invención e innovación. *Revista CES Psicología*, 12, 35-49. <https://tinyurl.com/bdephtc7>
- Fernández, A., & Balonas, S. (2021). La creatividad en la enseñanza como factor de aproximación de la universidad a los desafíos sociales. *Icono 14*, 19(2), 11-35. <https://tinyurl.com/57avsdfr>
- Gómez, L., Muriel, L., & Londoño, D. (2019). El papel del docente para el logro de un aprendizaje significativo apoyado en las TIC. *Encuentro*, 17(2), 118-131. <https://tinyurl.com/ynr4tvwb>
- González, T. (2019). La educación es un derecho, no es un privilegio. *Diálogos sobre educación*, 10(19), 1-16. <https://www.redalyc.org/jatsRepo/5534/553461754018/553461754018.pdf>
- Infante, M., & Araya, S. (2023). Interdisciplinariedad como desafío para educar en la contemporaneidad. *Educación en Revista*, 29, 1-16. <https://tinyurl.com/ykc75s83>

- León, A. (2007). Qué es la educación. *Educere*, 11(39), 595-604. <https://tinyurl.com/4bmr2b2j>
- López, E., González, E., & Morales, A. (2023). Fomento de creatividad y pensamiento creativo como innovación de la educación superior. *Zincografía*, (13), 161-185. <https://tinyurl.com/4shzr6ua>
- Morín, E. (2010). Sobre la interdisciplinariedad. *Universidad ICESI*, 9-15. <https://tinyurl.com/kt6wds96>
- Troncoso, A., Aguayo, G., Acuña, C., & Torres, L. (2022). Creatividad, innovación pedagógica y educativa: Análisis de la percepción de un grupo de docentes chilenos. *Educação e Pesquisa*, 48, 1-21. <https://www.redalyc.org/journal/298/29870349051/html/>
- UNESCO. (1987). La interdisciplinariedad en la enseñanza: Ensayo de síntesis. *UNESCO*. https://unesdoc.unesco.org/ark:/48223/pf0000262412_spa



El papel de la nutrición en el Desarrollo Infantil y Rendimiento en la Educación Inicial

The role of nutrition in child Development and Early Education Performance

Merly Narcisa Moreira Zambrano
Estudiante de la carrera de Educación Inicial Facultad de Educación
Universidad Laica VICENTE ROCAFUERTE de Guayaquil
Guayaquil-Ecuador
mmoreiraz@ulvr.edu.ec

Annie Jamilet Cevallos Mendoza
Estudiante de la carrera de Educación Inicial Facultad de Educación
Universidad Laica VICENTE ROCAFUERTE de Guayaquil
Guayaquil-Ecuador
acevallosm@ulvr.edu.ec

Enmy Nohelia Cedeño Murillo
Estudiante de la carrera de Educación Inicial Facultad de Educación
Universidad Laica VICENTE ROCAFUERTE de Guayaquil
Guayaquil-Ecuador
ecedenommu@ulvr.edu.ec

Resumen

El desarrollo cognitivo, emocional y físico de los bebés depende de su nutrición. El escrito analiza e investiga la importancia de una ingesta saludable desde edades tempranas para garantizar un crecimiento saludable y preparar el cuerpo para enfermedades futuras. Se estudian los factores potenciales que contribuyen a la mala alimentación en casa y se indican los alimentos y nutrientes necesarios para el desarrollo, destacando el impacto de una nutrición adecuada en el crecimiento cognitivo y físico. En este momento, la responsabilidad de la comunidad educativa es enfatizada.

Palabras claves: Alimento, Dietética, Enfermedad nutricional, Malnutrición.

Abstract

Child nutrition in early childhood education plays a significant role in the cognitive, emotional and physical development of infants. This paper analyzes and investigates the magnitude of a correct healthy intake from the early ages to ensure a healthy growth and prepare the body from diseases that come in the future. It studies possible reasons for poor nutrition at home and indicates which nutrients and foods are essential for the necessary development, highlighting the cognitive and physical impact that proper nutrition provides. To conclude, the responsibility of the educational community in this important period of early childhood is emphasized.

Keywords: Food, Dietetics, Nutritional disease, Malnutrition.

Contextualización del tema

La nutrición infantil en comunidades es crucial, ya que es destacada por la educación, accesibilidad,

seguridad y apoyo a los niños y sus responsables. Los matrimonios pueden tener efectos físicos y emocionales a largo plazo, y la separación de padres puede afectar el rendimiento emocional y académico del niño (De La Cruz, 2015).

Por ello, en el marco de la educación, la alimentación y nutrición debe orientarse a los buenos hábitos alimentarios, involucrando a todos los integrantes de la comunidad educativa como lo son: Directivos, maestros, familia (Pariajulca, 2023). Los primeros años de vida del infante son esenciales porque se consolida la personalidad de ellos, esto nos da a entender que como comunidad educativa es un deber asegurar que nuestro mensaje se recepta en los padres de familia y en las instituciones educativas, debido a la mala nutrición e información no actualizada sobre alimentación es que los niños y niñas sufren de enfermedades como desnutrición infantil, posteriormente se analiza la idea que a pesar de estos avances, hemos fracasado colectivamente en la tarea de proteger el derecho de todos los niños a recibir una alimentación y nutrición adecuada, se calcula que 149.2 millones padecen de retraso de crecimiento (UNICEF, 2021).

Nos damos una idea de la magnitud de la problemática, que es la mala ingesta de alimentos y que no hay una concientización completa por parte del núcleo más cercano al infante como lo son los padres, escuela y comunidad social (Organización de las Naciones Unidas para la Alimentación y la Agricultura, 2021). Sin embargo, la escuela es la que tiene que brindar las pautas necesarias para el conocimiento del tema e influir positivamente con programas de educación nutricional, un ejemplo de la influencia de la escuela en la alimentación de los niños sería la oferta de alimentos como almuerzos o pequeños snacks saludables en el bar o cafetería de la institución, es decir, mantener un régimen de ingredientes, alimentos y comidas completas los cuales cumplan con los parámetros nutricionales adecuados.

Desarrollo de la experiencia

Cuando analizamos la nutrición infantil, es fundamental centrarse en el papel vital que desempeña la comunidad al apoyar a los infantes con educación, recursos, seguridad y apoyo para los niños y sus cuidadores, como destacan Barbara et al. (2022). Los problemas surgen a largo plazo cuando los matrimonios no proyectan desde un principio sus ideales respecto a los hijos, lo que provoca que muchos niños, sin quererlo, se vean inmersos en un proceso complicado y problemático a medida que ocurre la separación de sus padres, afectando en gran medida su salud emocional y física, según explica López (2020). Además, Cuba (2023) resalta que, para que un menor pueda desarrollarse adecuadamente, tanto física como mentalmente, debe contar con un hogar estable, creciendo en un entorno familiar caracterizado por la responsabilidad, el amor y los cuidados de sus progenitores.

Es así, la realidad de problemas sociales como la separación de los padres puede ser un truncamiento en el desarrollo físico del infante. Entre los factores ambientales se destaca que la falta de recursos como servicios básicos y la carencia de estos como el agua potable incita a que el sistema inmunológico de los infantes se vea afectado (Choloquina, 2022).

En el ámbito nutricional y alimentario, la educación inicial desarrolla una diversidad de conocimientos y experiencias, producto de los valores y significados que brindan los alimentos (Di Luca, 2011). Es importante destacar que se busca desarrollar una pedagogía de la alimentación en estas etapas iniciales entre la madre e hijo o hija, esta unidad bio-psico-social nos permite asegurar el buen desenlace de características tales como aprender a que coman solos desde pequeños, variar verduras y frutas, y la importancia de beber agua correctamente (Cueva, 2021).

Conclusiones

Para finalizar, el problema actual de la nutrición infantil lamentablemente es un tema que continuará si no se crea conciencia social sobre la importancia de la buena alimentación desde la primera infancia, los datos analizados en el escrito llaman mucho la atención porque es un derecho humano que los niños y niñas gocen de una vida plena, sin problemas de nutrición, sin enfermedades gastrointestinales o enfermedades emocionales, no obstante, no es un caso perdido, existen organizaciones, fundaciones y personas con estudios que luchan por conseguir una equidad mundial, transmitiendo sus conocimientos y ayuda a los más necesitados, en este caso infantes que carecen de una correcta alimentación y padres de familia sin la correcta información sobre aquello. Necesitamos niños y niñas completamente sanos en las escuelas, esto quiere decir que el hogar es el primer canal al cual tenemos que llegar con nuestro mensaje, proporcionando hábitos alimenticios saludables los cuales ayudan al padre de familia a entender el correcto uso de los alimentos para sus pequeños, como último punto podemos indicar que, la escuela, la familia y la comunidad son integrantes claves para que un niño cumpla con su desarrollo físico, emocional y cognitivo de manera correcta y sana.

Recomendaciones

Considerar el uso correcto de alimentación para los infantes, proporciona buena estabilidad alimentaria a corto y largo plazo, pero sobre todo, educar a los niños explicándoles la buena alimentación que deben de recibir por parte de sus padres y la información correcta por parte de las instituciones educativas. Modular el consumo de comidas con alto índice glucémico como lo son los productos enlatados, ya sean refrescos o granos, snacks poco saludables como papitas o masas

fritas hiperindustrializadas que lo único que le harán al cuerpo del menos es subir sus niveles de azúcar en la sangre, o casos más graves como enfermar el hígado, lo cual muchas veces requiere intervenciones quirúrgicas. Que las instituciones educativas controlen el mal uso de los recursos económicos e inviertan en educación de calidad, es decir, contratar personal capacitado que resuelva dudas y guíe por el buen camino a los niños y niñas cuando observen malos hábitos alimenticios, no obstante, lo más importante como comunidad educativa es autoanalizarse, y evaluarse en qué estamos fallando para que nuestros niños y niñas hoy en día enferman tan rápidamente, detectar variables negativas las cuales estén obstaculizando en desarrollo cognitivo, físico, emocional y académico, y que si está en nuestras posibilidades cambiar el prospecto, hacerlo, ya que son el futuro de la humanidad y nuestro deber es criar niños sanos física y emocionalmente.

Referencias

- Barbara, M., Gross, R., & Haddad, L. (2022, enero). *Nutrición: los argumentos a favor*. Comité Permanente de Nutrición del Sistema de Naciones Unidas. <https://unscceb.org/scn>
- Choloquina Ayala, M. (2022, septiembre). *Factores asociados a la desnutrición en preescolares*. Universidad Técnica de Ambato. <https://tinyurl.com/fs6e2y54>
- Cuba, M. (2023). *La tenencia compartida derivada del proceso de divorcio y su influencia en el desarrollo emocional y educativo del niño*. <https://tinyurl.com/58cwvwxp>
- Cueva, M. (2021). La desnutrición infantil en Ecuador. *Boletín de Malariología y Salud Ambiental*. <http://iaes.edu.ve/iaespro/ojs/index.php/bmsa/article/view/364>
- De la Cruz, E. (2015). La educación alimentaria y nutricional en el contexto de la educación inicial. *Paradigma*, 36(1), 161-183. <https://tinyurl.com/3uk6pt4b>
- Di Luca, M. (2011). *Alimentación en el nivel de Educación Inicial*. Ministerio del Poder Popular para la Alimentación.
- López, M. (2020). *Divorcio y Escuela*. Facultad de Ciencias Humanas y de Educación. <https://tinyurl.com/3m994rwj>
- Organización de las Naciones Unidas para la Alimentación y la Agricultura. (2021). Educación alimentaria y nutricional en las escuelas. FAO BETA. <https://tinyurl.com/39y88jya>
- Pariajulca, I. (2023). *Influencia del estado nutricional en el desarrollo psicomotor infantil*. Fundación Dialnet. <https://dialnet.unirioja.es/servlet/articulo?codigo=8934981>
- UNICEF. (2021, septiembre). *Informe sobre nutrición infantil*. UNICEF. <https://tinyurl.com/4umbujec>

El impacto de la inclusión de nuevas tecnologías en el diseño curricular de la psicopedagogía

The impact of the inclusion of new technologies in the curricular design of psychopedagogy

Luis Jeremy Macias Fuentes
Estudiante de la carrera de Psicopedagogía-Facultad de Educación
Universidad Laica VICENTE ROCAFUERTE de Guayaquil
Guayaquil-Ecuador
lmaciasf@ulvr.edu.ec

Valery Xiomara Ortiz Choez
Estudiante de la carrera de Psicopedagogía-Facultad de Educación
Universidad Laica VICENTE ROCAFUERTE de Guayaquil
Guayaquil-Ecuador
vortizc@ulvr.edu.ec

Resumen

En el siguiente trabajo se pretende explicar cuáles fueron los impactos de la inclusión de nuevas tecnologías en el diseño curricular de la psicopedagogía y cómo en el diseño curricular es donde se plantea todos los procesos que se van a realizar para mejorar el aprendizaje del estudiantado. Y como con la llegada de la tecnología se han cambiado muchas cosas en la educación. Esta dio un gran impacto tanto negativo como positivo, en este ensayo se planteará una idea del cambio que dio la tecnología en la enseñanza y aprendizaje de los individuos, los factores negativos y positivos, conocimiento de lo que se vive en el ámbito estudiantil, la facilitación de la enseñanza o de la práctica laboral y más. Para la elaboración de este ensayo se tomó información de diversas fuentes como revistas, sitios web, proyectos escolares, artículos científicos y más.

Palabras clave: Ciencias de la educación, Rendimiento escolar, Tecnología avanzada, Psicopedagogía.

Abstract

The following work aims to explain what were the impacts of the inclusion of new technologies in the curricular design of psychopedagogy and how the curricular design is where all the processes that are going to be carried out to improve student learning will be proposed. And as with the arrival of technology, many things have changed in education. This gave a great impact, both negative and positive, in this essay an idea of the change that technology gave in the teaching and learning of individuals, the negative and positive factors, knowledge of what is experienced in the student environment, the facilitation of teaching or work practice and more. To prepare this essay, information was taken from various sources such as magazines, websites, school projects, scientific articles and more.

Keywords: Educational sciences, School performance, Advanced technology, Psychopedagogy.

Contextualización del tema

El avance progresivo en la sociedad se ha dado gracias al correcto aprendizaje que se ha inculcado a las personas desde la educación básica, dando consigo grandes descubrimientos que facilitan las actividades cotidianas de las personas. Muchos dirán que en su vida no han tenido problemas con el aprendizaje en general, pero lo que no saben es que hay ciertos individuos que se les dificulta el aprendizaje ya sea en el ámbito laboral, social, familiar, educacional, entre otras, es por eso que en estas situaciones interviene la psicopedagogía.

La psicopedagogía es una ciencia la cual se encarga de prevenir, estudiar y corregir ciertas dificultades que tenga un individuo con el aprendizaje de algún tema en determinado. Según Zambrano-Cuadros et al. (2021) “la psicopedagogía es un proceso de orientación que todo individuo debe recibir en el desarrollo de sus habilidades en los ámbitos escolares, sociales y emocionales para hacer frente a los problemas” (p. 484). En ciertos ámbitos se necesitan psicopedagógicos, en este ensayo se pretende ver como en los últimos tiempos la tecnología se incorporó en la educación y en la psicopedagogía como una herramienta la cual facilita el aprendizaje del individuo.

Y la tecnología también se ha incluido en el diseño curricular lo cual ha ayudado a mejorar el aprendizaje de los estudiantes, ya que como señala Zambrano-Mendoza et al. (2020) para determinar lo que se quiere hacer y cómo se debe de realizar en las instituciones educativas es necesario el desarrollo curricular y también este juega un papel importante en el desarrollo de las instituciones educativas.

Desarrollo

La tecnología y el impacto en la educación

El aprendizaje es un proceso mediante el cual se incorporan competencias, actitudes, habilidades, normas de comportamiento, conocimientos y valores de la sociedad a la que se pertenece, Según Rochina et al. (2020):

A través de la enseñanza se potencia no solo el aprendizaje sino el desarrollo humano, siempre y cuando se creen situaciones en las que el sujeto se apropie de las herramientas que le permitan operar con la realidad y enfrentar al mundo con una actitud científica, personalizada y creadora. (p. 387)

Y la tecnología es la aplicación sistemática de conocimientos y técnicas para resolver problemas

específicos o alcanzar objetivos con precisión. Ha sido desarrollada y perfeccionada por la humanidad para transformar el entorno y mejorar la calidad de vida.

Un ejemplo de cómo las tecnologías son importantes de incorporar en la escuela son las TIC, ya que en las últimas décadas han tenido mucha relevancia en lo académico y como plantea Fernández (2023) en los antecedentes se puede apreciar que, en los aprendizajes vinculados, las TIC y su implementación en el contexto educativo, todavía hay aspectos que se pueden explorar desde el punto de vista epistemológico y psicopedagógico. Por lo que podemos decir que desde el punto de vista psicopedagógico la tecnología se puede usar de muchas nuevas formas con las que podríamos implementar nuevas estrategias didácticas.

El rol que ha tenido el profesor en el uso de la tecnología ha sido muy importante, es decir, “el rol orientador del docente en conjunto con la aplicación psicopedagógicas por medio de las TIC, debe envolver el crecimiento personal como factor aliado al aprendizaje, lo que permite constituir una educación que pone en práctica su esencia” (Quevedo-Álava et al., 2020, p. 209). Por lo que el uso de la tecnología ha tenido un impacto positivo en el rol del docente.

Uso de la tecnología en la psicopedagogía

El trabajo de los psicopedagogos es vital e importante para el desarrollo de la sociedad, estos han venido estudiando diversas formas de enseñar y su paso por ella ha sido complicado, si nos enfocamos en los pedagogos antes de la tecnología, estos la tuvieron dura, así como es todas las demás profesiones. Con la llegada de la tecnología se abrió un sinnúmero de posibilidades en varios aspectos de la vida para mejorarla o tener más facilidades, pero Da Silva et al. (2024) plantean que en la combinación de la tecnología para realizar juegos dirigidos a niños, hay que tener un buen entendimiento de las necesidades psicopedagógicas y un buen enfoque metodológico.

Por lo que, en la psicopedagogía, la tecnología proporciona medios para mejorar los procesos de aprendizaje y enseñanza al suministrar herramientas adecuadas para facilitar estos procesos.

Además, en diferentes países se han incorporado el uso de la tecnología con la psicopedagogía, pero no todos están al día con el uso de la tecnología. Un ejemplo de esto es:

En el contexto mexicano todavía hay un gran rezago en el tema tecnológico, especialmente en la formación de formadores, se sigue pensando que el dotar a los futuros docentes con conocimientos pedagógicos en sus planes de estudio sin conexión con la TE es suficiente para cumplir con su futura práctica docente. (Camacho & Salinas, 2020, p. 14)

Un ejemplo donde se ha implementado el uso de la tecnología y en la psicopedagogía se puede apreciar en el trabajo de Ríos et al. (2024) donde “se desarrolló un prototipo de plataforma web para automatizar la intervención psicopedagógica en niños de 5 a 12 años con TDAH, con la finalidad de

evaluar cómo esta herramienta contribuye al proceso de estimulación psicopedagógica” (p. 98).

Un ejemplo de esto es el uso de “La IA en contextos educativos genera espacios para la reflexión en torno a la interacción profesor-alumno debido a que se modifica la relación con el conocimiento” (Rodríguez et al., 2023, p. 2163). De este modo, hoy en día muchos tipos de herramientas tecnológicas como la IA se han implementado en lo académico en beneficio al aprendizaje.

Las tecnologías han transformado nuestra relación con el espacio y con las personas, permitiendo a educadores y estudiantes desarrollar sus propios estilos, métodos o formas de aprender, los aspectos positivos y negativos de esto fueron:

Aspectos positivos

- El uso de dispositivos inteligentes ayuda a los alumnos a poder descargar información.
- Al digitar la información esta puede ser compartida hacia los alumnos.
- El internet ha permitido que los alumnos adquieran más conocimiento.

Aspectos negativos

- No todos tienen una computadora, impidiendo que avancen en conjunto.
- El internet lo usan más como una herramienta social y no para obtener información.
- El uso de las redes sociales no permite que el alumno y el profesor tengan interacción.

La tecnología y el diseño curricular

Antes de la llegada del internet, los encargados del diseño curricular se basaban en bibliografías de varios expertos, buscaban información en libros, se reunían para poder plantear mejor el diseño y esto consumía mucho trabajo o tiempo. Al llegar la tecnología les facilitó su trabajo permitiéndoles obtener mejor información, hacer el trabajo más eficiente y organizar mejor sus ideas.

Un ejemplo en el que en el ámbito de la psicopedagogía se tuvo que adaptar y realizar adaptaciones curriculares donde no pueden ver al paciente, fue en la pandemia donde las universidades han incorporado nuevas formas y herramientas para que los psicopedagogos puedan adaptarse y usar la tecnología a su favor. Hay ejemplos de su buena aplicación, tal es el caso de la Universidad Nacional de Chimborazo, la cual ha incorporado la tecnología en la pedagogía, como lo indica Bravo y Yungán (2022).

En la actualidad dentro de la malla curricular de las asignaturas que corresponden a la carrera de Psicopedagogía, se encuentran asignaturas relacionadas con el uso de las TIC, mediante las cuales se busca que los estudiantes incorporen el uso adecuado para un mejor proceso de enseñanza aprendizaje y así obtener mejores resultados en la sociedad educativa.

De esta forma, los psicopedagogos pueden realizar nuevas estrategias didácticas, las cuales pueden implementar.

Conclusiones

El avance tecnológico ha causado un gran impacto en la sociedad tanto negativo como positivo, pero de igual forma no hemos parado de mejorar o desarrollarnos como personas. En el sistema educativo o laboral hemos sido beneficiados con nuevas herramientas, hoy en día nos es más fácil el poder realizar un trabajo.

El desarrollo del aprendizaje ha ido evolucionando gracias a la tecnología, se pudo crear mejores diseños curriculares, metodologías, planes de estudios, adquirir más información, entre otras. Así también, se implementó herramientas que ayudan con el trabajo. Es importante recalcar que estas actualizaciones también incluyeron varios distractores como por ejemplo las redes sociales. Algo que sí es seguro, es que el desarrollo de la enseñanza y aprendizaje impartido por psicopedagogos, maestros o familiares han ido mejorando con el pasar de los años, solo es cuestión de que se tomen las decisiones correctas al impartir sus conocimientos a las generaciones futuras.

Referencias

- Bravo, P., & Yungán, E. (2022). Las TIC en el aprendizaje significativo en estudiantes de Psicopedagogía de la UNACH (Tesis de grado) Universidad Nacional de Chimborazo. Repositorio Digital. <http://dspace.unach.edu.ec/handle/51000/9154>
- Camacho, A., & Salinas, R. (2020, 1 de diciembre). Formación en competencias digitales: Un diagnóstico que da voz a los estudiantes de psicopedagogía. *Revista Interuniversitaria de Investigación en Tecnología Educativa (RIITE)*, 9), 1-18. <https://tinyurl.com/yb8txsff>
- da Silva, B., Pupo, L., & Correa, A. G. (2024, 27 de junio). Desarrollo de prototipos de pantallas de juegos para niños autistas: Un enfoque colaborativo con una psicopedagoga especializada. *Asociación Interacción Persona-Ordenador*, 5(1). <https://tinyurl.com/4d6phuk7>
- Fernández, M. (2023, 31 de diciembre). *Pilquen*. <http://rdi.uncoma.edu.ar/handle/uncomaid/17736>
- Quevedo-Álava, R. A., Corrales-Moreno, L. A., Palma-Delgado, G. M., & Mendoza-Suárez, G. M. (2020, 19 de junio). Psicopedagogía y TIC en período de COVID-19: Una reflexión para el aprendizaje significativo. *Revista Electrónica de Ciencias de la Educación*, 3(5), 202-222. <https://dialnet.unirioja.es/servlet/articulo?codigo=8976604>
- Rochina, S., Ortiz, J., & Paguay, L. (2020, 2 de enero). La metodología de la enseñanza aprendizaje en la educación superior: Algunas reflexiones. *Universidad y Sociedad*, 12(1), 386-389. http://scielo.sld.cu/scielo.php?script=sci_arttext&pid=S2218-36202020000100386
- Ríos, C., Suing, G., & Iñiguez, B. (2024, 30 de junio). Prototipo de herramienta web para la intervención y estimulación psicopedagógica de niños con TDAH. *Revista Tecnológica*

ESPOL, 1(36), 98-122. <https://rte.espol.edu.ec/index.php/tecnologica/article/view/1162>

Rodríguez, Á., Orozco, K., García, J., Rodríguez, S., & Barros, H. (2023, 9 de septiembre). La implementación de la inteligencia artificial en la educación: Análisis sistemático. *Revista Científica Dominio de las Ciencias*, 9(3), 2162–2178. <https://tinyurl.com/bdhxybhp>

Zambrano, S., Nevárez, Y., Cedeño, J., Cedeño, G., & Barcia, M. (2021, 2 de febrero). La orientación psicopedagógica en el aprendizaje de los estudiantes con discapacidad intelectual. *Revista Científica Dominio de las Ciencias*, 7(1), 2477-8818. <https://dialnet.unirioja.es/servlet/articulo?codigo=8385870>

Zambrano, J., Bravo, B., Zambrano, H., & Basurto, M. (2020, 4 de junio). Diseño curricular como factor determinante para mejorar la calidad educativa en educación secundaria del Ecuador. *Dominio de las Ciencias*, 6(2), 261-275. <https://tinyurl.com/3xxes28w>



La integración de la tecnología en la educación inicial y su incidencia en el desarrollo crítico del infante

The integration of technology in early education and its impact on the critical development of the infant

Mellany Cecilia Nuñez Franco
Estudiantes de la Carrera de Educación Inicial-Facultad de Educación
Universidad Laica VICENTE ROCAFUERTE de Guayaquil
Guayaquil-Ecuador
mnunezfra@ulvr.edu.ec

Arelys Adamarys Lucín Lindao
Estudiantes de la Carrera de Educación Inicial-Facultad de Educación
Universidad Laica VICENTE ROCAFUERTE de Guayaquil
Guayaquil-Ecuador
alucinl@ulvr.edu.ec

Resumen

La pandemia de COVID-19 ha acelerado la integración de tecnologías digitales en la educación temprana, revelando sus ventajas y retos. Antes de la crisis, ya se vislumbraba el valor de la tecnología para desarrollar habilidades digitales en los niños, pero la falta de formación docente y de inclusión en los planes de estudio frenaba su avance. El aislamiento forzó la rápida implementación de plataformas educativas en línea, impulsando el desarrollo de destrezas tecnológicas. No obstante, esta transición repentina trajo consigo problemas como la fatiga digital y amplió la brecha tecnológica, afectando la igualdad de oportunidades educativas. Se anticipa que las herramientas digitales mantendrán su importancia en la educación pospandemia. Sin embargo, es esencial hallar un punto medio entre la innovación digital y los métodos de enseñanza convencionales, así como mejorar la preparación tecnológica de los educadores. Adicionalmente, es necesario vigilar los posibles efectos negativos del uso prolongado de dispositivos electrónicos en la salud física y mental de los niños, buscando un enfoque equilibrado que aproveche los beneficios de la tecnología sin comprometer el bienestar infantil.

Palabras clave: Aprendizaje, Docencia, Educación, Ambiente educacional.

Abstract

The COVID-19 pandemic has accelerated the integration of digital technologies in early education, revealing its advantages and challenges. Before the crisis, the value of technology to develop digital skills in children was already visible, but the lack of teacher training and inclusion in the study plans slowed its progress. Isolation forced the rapid implementation of online

educational platforms, boosting the development of technological skills. However, this sudden transition brought with it problems such as digital fatigue and widened the technological gap, affecting equal educational opportunities. It is anticipated that digital tools will maintain their importance in post-pandemic education. However, it is essential to find a middle ground between digital innovation and conventional teaching methods, as well as improve the technological preparation of educators. Additionally, it is necessary to monitor the possible negative effects of prolonged use of electronic devices on the physical and mental health of children, seeking a balanced approach that takes advantage of the benefits of technology without compromising child well-being.

Keywords: Learning, Teaching, Education, Educational environment.

Contextualización

La educación en contexto de la era digital actual, la tecnología ha permeado todos los aspectos de nuestra vida, incluyendo la educación desde sus etapas más tempranas. La integración de herramientas tecnológicas en la educación inicial es un tema de creciente importancia y debate. Según el Fondo de las Naciones Unidas para la Infancia (UNICEF, 2023) la pandemia se aceleró la globalización de la educación tecnológica, exponiendo desafíos y brechas digitales. Esto llevó a replantear la calidad educativa, enfrentando obstáculos como acceso limitado a tecnología y aprendizaje incompleto. Surgieron propuestas para mejorar el aprendizaje y desarrollar habilidades digitales. En la actualidad, la rápida transformación digital exige que los niños adquieran competencias tecnológicas desde temprana edad. La educación inicial (0-6 años) es crucial para establecer las bases del desarrollo cognitivo, social y emocional en este nuevo entorno digital. Cuando estamos hablando de una incorporación de la tecnología en la enseñanza preescolar, nos referimos a utilizar las herramientas digitales de una manera más liberada y estructurada en el entorno educativo para que así se pueda potenciar el aprendizaje y el desarrollo infantil. Abarca el empleo de los smartphones, tablets, ordenadores, programas educativos, juegos electrónicos, contenidos web y otros recursos tecnológicos (Pereira, 2022).

Guerrero et al., (2020) destacan que:

La importancia del uso de la tecnología de información y comunicación en la educación superior durante la pandemia de COVID-19, lo que sugiere un potencial significativo para la integración de la tecnología en la educación inicial y su impacto en el desarrollo crítico de los niños en edad preescolar. (p. 18)

El uso de la tecnología en la educación temprana es un aspecto muy importante del desarrollo

crítico del niño, ya que puede influir positivamente en la capacidad de analizar información, crear soluciones innovadoras y desarrollar habilidades de comunicación efectiva.

Desarrollo

El aprendizaje en la primera infancia es un proceso humano esencial basado en interacciones interpersonales. Los dispositivos electrónicos no pueden reemplazar estas experiencias cruciales. El desarrollo cognitivo y emocional temprano depende de relaciones humanas directas (Cedros, 2018).

El cerebro infantil es altamente sensible a estímulos ambientales. Para un desarrollo óptimo, los bebés necesitan estímulos del entorno y tiempo para procesarlos. Es vital moderar el uso de tecnología en esta etapa y priorizar interacciones humanas directas.

La educación temprana se enfrenta a la disyuntiva entre el contacto humano tradicional y la integración tecnológica. Mientras los primeros años requieren un enfoque orgánico para desarrollar bases cognitivas sólidas, las herramientas digitales ofrecen nuevas perspectivas de aprendizaje. La tecnología, a través de juegos educativos y recursos interactivos, transforma la educación en una experiencia inmersiva y personalizada.

El conocimiento promete revolucionar la enseñanza, adaptándola a las necesidades individuales y haciendo el aprendizaje más dinámico y atractivo para los niños. El uso de tecnologías en educación temprana ha evolucionado significativamente, ofreciendo recursos interactivos y personalizados. Estos captan la atención de los niños, estimulan su curiosidad y fomentan la exploración. Juegos educativos, apps y plataformas en línea hacen el aprendizaje más dinámico, desarrollando habilidades críticas como imaginación, resolución de problemas y capacidades cognitivas avanzadas, esenciales para su futuro (Moreno, 2006).

La investigación de Granados et al., (2020) destaca cómo el uso de la tecnología en la educación inicial incide en el desarrollo crítico del infante. Se enfoca en demostrar cómo las nuevas tecnologías impactan en el aprendizaje de los niños y niñas, y resalta la importancia de la integración curricular de las tecnologías en el proceso educativo.

La pandemia COVID-19 causó una gran crisis educativa sin precedentes, afectando gravemente a los niños. En el cierre de escuelas llevó a la desescolarización masiva y al aprendizaje virtual extendido, en esta situación se impulsó la búsqueda de alternativas innovadoras, destacando la educación en casa como una opción viable para fomentar el desarrollo integral de los preescolares. Los avances tecnológicos que se han visto en la actualidad se han envuelto profundamente en la vida cotidiana infantil, cuando un niño encuentra en la tecnología forma una fuente de inspiración

para poder explorar los temas académicos, se abre varias posibilidades para el desarrollo de nuevas competencias y la asimilación de conceptos complejos de una manera más accesible y atractiva.

En su artículo, Ponce y Arroyo (2022) señalan la importancia de una estrategia didáctica para favorecer el proceso de enseñanza-aprendizaje virtual en niños de educación inicial, resaltando cómo la integración de la tecnología en este ámbito puede potenciar el desarrollo crítico de los infantes.

La integración de la tecnología en la educación inicial ha demostrado incidir positivamente en el desarrollo crítico del infante al facilitar el acceso a recursos interactivos y estimular el pensamiento creativo desde temprana edad (Mendoza, 2020).

La tecnología se perfila no solo como una herramienta de entretenimiento, sino que sirve como un puente que conecta con el mundo lúdico del niño con el universo del conocimiento académico, por lo cual es una fusión diversión y aprendizaje que tiene el potencial de transformar la experiencia educativa, haciéndola más dinámicas, interactivas y adaptan a las necesidades e interés individuales de cada niño.

En la Tabla 1 se expresa cómo la pandemia ha acelerado la adopción de tecnología en la educación temprana, pero también ha expuesto, y en algunos casos exacerbado, las desigualdades y los desafíos que rodean su uso.

Tabla 1
Comparativo acerca de influencia de la pandemia en el uso de la tecnología

Período	Ventajas	Desventajas
Antes de la pandemia del COVID-19	<ul style="list-style-type: none"> Fomentar las habilidades digitales básicas en los niños. 	<ul style="list-style-type: none"> Insuficiente formación de los docentes en el uso de la tecnología.
	<ul style="list-style-type: none"> Utilizar recursos digitales para complementar el aprendizaje tradicional. 	<ul style="list-style-type: none"> Mala integración de la tecnología y los programas educativos.
Durante la pandemia del COVID-19	<ul style="list-style-type: none"> Implementar cursos virtuales y plataformas de aprendizaje en línea. 	<ul style="list-style-type: none"> Estrés y fatiga digital para niños y educadores.
	<ul style="list-style-type: none"> Desarrollo de la competencia tecnológica de niños y educadores. 	<ul style="list-style-type: none"> La brecha digital crea una calidad desigual de la educación.
Después de la pandemia del COVID-19	<ul style="list-style-type: none"> Uso de herramientas tecnológicas para personalizar y mejorar el aprendizaje. 	<ul style="list-style-type: none"> La sobrecarga tecnológica puede ocurrir cuando no se equilibra con los métodos de enseñanza tradicionales.
	<ul style="list-style-type: none"> Mejorar la formación docente en el uso de la tecnología. 	<ul style="list-style-type: none"> El uso prolongado de pantallas puede provocar problemas de visión y de salud.

Fuente: UNICEF (2020).

Conclusiones

La incorporación de tecnología en la educación infantil presenta tanto beneficios como desafíos. Antes de la crisis sanitaria, se reconocía su potencial para desarrollar competencias digitales en los niños, pero la preparación docente insuficiente y la escasa integración curricular obstaculizaban su implementación efectiva.

La pandemia aceleró la adopción de plataformas educativas virtuales, fomentando habilidades tecnológicas en alumnos y maestros. Sin embargo, este cambio repentino generó estrés digital y amplió las desigualdades en el acceso a recursos tecnológicos, comprometiendo la calidad educativa.

Se prevé que las herramientas digitales seguirán siendo relevantes en la educación pospandemia, ofreciendo oportunidades de aprendizaje personalizado. No obstante, es crucial vigilar la sobrecarga tecnológica, mejorar la formación docente en competencias digitales y considerar los posibles efectos negativos del uso prolongado de pantallas en la salud infantil.

También se puede mencionar que la tecnología en la educación temprana puede ser provechosa si se implementa de forma equilibrada, complementando los métodos tradicionales y atendiendo a las necesidades e intereses de los niños. El reto radica en aprovechar sus ventajas mientras se mitigan sus riesgos potenciales.

Recomendaciones

Integrar la tecnología en educación temprana de forma equilibrada.

Guiar a los niños para usarla responsablemente, fomentando aprendizaje activo y crítico, esto potenciará su desarrollo en el entorno digital.

Equilibrar el uso de la tecnología con interacciones humanas directas en la educación temprana.

Promover políticas para reducir la brecha digital, asegurando acceso equitativo a dispositivos y conexión a internet de calidad para todos los niños.

Diseñar actividades tecnológicas que promuevan el pensamiento crítico y la resolución de problemas.

Realizar desafíos como Mystery Box Challenge y juegos de roles para estimular la creatividad y la toma de decisiones en equipo. Implemente medidas de seguridad digital para proteger a los niños en línea.

Usar herramientas tecnológicas que estimulen la creatividad y expresión artística, fomentando un uso seguro y creativo de la tecnología en la educación.

Referencias

- Cedros, K. (2018, 11 de diciembre). Conoce lo más destacado de nuestros kinders. *Blog Colegios Cedros Yaocalli*. <https://tinyurl.com/k5kedfta>
- Fondo de las Naciones Unidas para la Infancia [UNICEF]. (2023, 19 de mayo). Uso de la tecnología en la primera infancia: Qué saber. *UNICEF Uruguay*. <https://tinyurl.com/2pafv6tt>
- Guerrero, F., et al. (2020, 2 de diciembre). Virtualización del proceso educativo para la educación tecnológica. *Repositorio UTI*. <https://tinyurl.com/2rd5hvxs>
- Mendoza Castillo, L. (2020). Lo que la pandemia nos enseñó sobre la educación a distancia. *IBERO*. <http://ri.ibero.mx/handle/ibero/4944>
- Moreno, M. E. (2006). Las TIC y el desarrollo del aprendizaje en educación inicial. *UNICEF Uruguay*. <https://tinyurl.com/2pafv6tt>
- Organización de las Naciones Unidas para la Educación, la Ciencia y la Cultura [UNESCO]. (2023). *2023 GEM Report*. <https://gem-report-2023.unesco.org/technology-in-education/>
- Pereira, D. (2022, 23 de marzo). Educación de calidad y pandemia: Retos, experiencias y propuestas desde estudiantes en formación docente de Ecuador. *Texto Livre*, 14(2). <https://www.scielo.br/j/tl/a/dRk4ckCj9JVGT6TW6SvHd5Q/?lang=es>
- Ponce, P., & Arroyo, M. (2022, 20 de junio). Estrategia didáctica para favorecer el proceso de enseñanza-aprendizaje virtual en niños de educación inicial. *Dialnet*. <https://tinyurl.com/2fa6ey4p>
- UNESCO. (2023). *2023 GEM Report*. <https://www.unesco.org/gem-report/en>

Enfoque Waldorf en la atención al sedentarismo en niños de educación inicial

Waldorf approach to sedentary lifestyle care in preschool children

Mercy Zolanda Bermúdez Salazar
Docente de la Escuela Particular Casita de Verano
Guayaquil-Ecuador
<https://orcid.org/0009-0005-7832-6400>
ssanlucas@cverano.edu.ec, mbermudezs@ulvr.edu.ec

Margarita León García
Facultad de Educación, Universidad Laica VICENTE ROCAFUERTE de Guayaquil. Guayaquil-Ecuador
<https://orcid.org/0000-0002-1865-9837>
mleong@ulvr.edu.ec

Resumen

El trabajo se deriva del ejercicio de grado presentado para la finalización de la carrera de Educación Inicial de una de las autoras. Es una experiencia en la que se aborda el tema del sedentarismo como un problema cada vez más creciente en la población infantil. Tiene como objetivo principal, profundizar en la importancia y aplicación que se puede hacer del enfoque Waldorf, para la atención a niños normalmente sedentarios con limitaciones en el desarrollo de sus habilidades motoras gruesas, partiendo de las aportaciones teóricas sobre el tema y la experiencia de las autoras en la elaboración de una propuesta de actividades que favorezcan este propósito. Los fundamentos teóricos enfatizan en la necesidad de atender el desarrollo de la motricidad gruesa en los niños desde edades tempranas, y las consecuencias que tiene alentar en ellos el sedentarismo ya sea por sobreprotección de los padres o excesiva exposición a equipos electrónicos. Se ha desarrollado con un enfoque cualitativo, descriptivo, que emplea como método principal el análisis de contenido a partir de la consulta de las fuentes bibliográficas. Se concluye que el Enfoque Waldorf constituye una vía para la reducción del sedentarismo en niños de inicial, destacando su potencial como un instrumento valioso para fomentar hábitos saludables desde una edad temprana, el desarrollo del movimiento y con ello de las habilidades motoras gruesas. Como recomendación, se incluyen dos actividades elaboradas bajo este enfoque, que contribuyen a reducir el sedentarismo y favorecer el desarrollo holístico saludable de los niños.

Palabras Clave: educación de la primera infancia, juego educativo, pedagogía.

Abstract

The work is derived from the thesis project presented by one of the authors for the completion of her degree in Early Childhood Education. It is an experience that addresses the issue of sedentary

behavior as an increasingly prevalent problem in the child population. The main objective is to delve into the importance and application of the Waldorf approach in addressing typically sedentary children with limitations in the development of their gross motor skills. This is based on theoretical contributions on the subject and the authors' experience in developing a proposal of activities that support this purpose. The theoretical foundations emphasize the need to focus on the development of gross motor skills in children from an early age and the consequences of encouraging sedentary behavior, whether due to parental overprotection or excessive exposure to electronic devices. The study was developed with a qualitative, descriptive approach, using content analysis as the main method, based on a review of bibliographic sources. It concludes that the Waldorf Approach is a viable way to reduce sedentary behavior in young children, highlighting its potential as a valuable tool for promoting healthy habits from an early age, as well as the development of movement and gross motor skills. As a recommendation, two activities developed under this approach are included, which contribute to reducing sedentary behavior and promoting the healthy holistic development of children.

Keywords: Early Childhood Education, Educational Play, Pedagogy.

Contextualización

Cuando se aborda el tema del sedentarismo, generalmente este se asocia a personas adultas. Sin embargo, es un fenómeno cada vez más creciente en la población infantil. Entre las principales causas que se asocian a la presencia del sedentarismo se encuentran “el auge de las redes sociales, las medidas tomadas por la pandemia del coronavirus, y la escasa actividad física” (Alvarado et al., 2023, p. 201).

El sedentarismo se entiende como un patrón de comportamiento que implica la realización de poca o ninguna actividad física. El sedentarismo en los menores de 5 años de edad, según Ortiz y Pozo (2021), se da porque “a medida que los niños avanzan en edad, reducen su actividad física y aumentan el tiempo dedicado a actividades sedentarias, lo que incrementa el riesgo de sobrepeso y obesidad. El uso extensivo de tecnología contribuye a esta tendencia” (p. 411). Al limitar el ejercicio físico, implica una falta de movimiento en la vida diaria, por lo que se afecta la motricidad gruesa.

La motricidad gruesa se refiere al control de los movimientos de los grandes músculos del cuerpo, implicados en acciones como correr, saltar, trepar, y lanzar, entre otras. Estas habilidades son fundamentales en las etapas tempranas del desarrollo infantil, ya que no solo contribuyen al bienestar físico, sino también a la confianza y la autonomía de los niños (Vásquez, 2021). Las

habilidades de motricidad gruesa se desarrollan progresivamente desde la infancia. Este desarrollo es crucial para tareas cotidianas y actividades lúdicas, y su evolución adecuada es un indicador importante de la salud física y el crecimiento normal de los niños (López, 2022).

La práctica regular de actividades físicas, como juegos al aire libre, deportes y ejercicios de coordinación, es fundamental para el desarrollo óptimo de la motricidad gruesa. La falta de actividad física, como en el caso del sedentarismo, puede conducir a un desarrollo deficiente de estas habilidades esenciales (Fiallos, 2023). Las habilidades de motricidad gruesa están intrínsecamente relacionadas con el aprendizaje y el desempeño escolar. Un buen desarrollo motor permite a los niños participar activamente en el aula y en actividades recreativas, lo cual es esencial para su desarrollo cognitivo y social (Reyes, 2023).

Además de los beneficios físicos, el desarrollo de la motricidad gruesa impacta positivamente en el ámbito social y emocional. Los niños con habilidades motoras bien desarrolladas suelen tener más confianza para interactuar con sus pares y participar en juegos grupales, lo que fomenta su desarrollo social y emocional (Bernate, 2021).

Una de las prácticas que más resultados logran en el estímulo de la actividad motora de los niños, es el Enfoque Waldorf. Inspirado en la pedagogía antroposófica (Conocimiento sobre la condición humana. Filosofía de vida centrada en el mejoramiento del ser a partir del *sentir*, el *pensar* y el *hacer*) y desarrollada por Rudolf Steiner, busca un desarrollo equilibrado del niño, considerando sus aspectos emocionales, intelectuales y físicos. Estudios como el de Cobacango (2023), indican que:

La pedagogía Waldorf destaca la comprensión del desarrollo físico y psicológico en niños menores de cinco años, basándose en la Antroposofía. En contraste con la educación tradicional, esta metodología enfoca aspectos más amplios, impulsando el crecimiento completo del niño en varios ámbitos clave. (p. 111)

Este modelo educativo se enfoca en la individualidad de cada estudiante, permitiendo que cada niño crezca a su propio ritmo, fomentando la creatividad y la exploración en un entorno de aprendizaje sin presiones académicas excesivas. Además, destaca la importancia de las artes, la música, el movimiento y el contacto con la naturaleza en el proceso educativo, integrándose como herramientas esenciales para el desarrollo integral del niño.

Este trabajo tiene como objetivo profundizar en la importancia y aplicación que se puede hacer del enfoque Waldorf, para la atención a niños normalmente sedentarios con limitaciones en el desarrollo de sus habilidades motoras gruesas, a partir de las aportaciones teóricas sobre el tema y las experiencias en la elaboración de una propuesta de actividades que favorezcan este propósito.

Desarrollo

En el currículo de Preparatoria (Primero de educación básica), emitido por el Ministerio de Educación del Ecuador (MINEDUC, 2016), los objetivos descritos en Educación Física se centran en promover prácticas corporales seguras y placenteras, como juegos y danzas, tanto individualmente como en grupo. Se enfatiza el reconocimiento y desarrollo de habilidades motrices, la conciencia corporal y el cuidado personal, junto con la apreciación de los beneficios de estas actividades para la salud y el bienestar. Además, se alienta a los estudiantes a valorar la importancia de sus acciones en el contexto de prácticas corporales, tanto en ámbitos personales como colectivos. La relación entre la atención al sedentarismo mediante la implementación del enfoque Waldorf, se comprueba en estudios como el realizado por Quidel (2021) en Chile, titulado *La pedagogía Waldorf y sus aportes a la Educación parvularia en Chile*, donde un estudio se enfocó en:

Comprender la implementación del currículum de la pedagogía Waldorf desde sus fundamentos, principios orientadores y relaciones en la atención educativa en una comunidad con niños, niñas de tres a seis años ubicado en la comuna de Ñuñoa que contribuyan a la formación inicial docente en primera infancia. (p. 16)

Esta investigación evidencia que las acciones pedagógicas, centradas en propiciar aprendizajes naturales y espontáneos, subrayan la importancia del cuerpo y del movimiento como herramientas fundamentales para el desarrollo integral de los niños. La práctica pedagógica en este contexto se muestra humanizadora, contribuyendo no solo a la diversidad y autonomía de los niños, sino también a la estimulación activa de sus habilidades motrices.

Otro estudio reciente es el de Penguachi y Yunga (2023), titulado: *Desarrollo de la motricidad gruesa mediante la Pedagogía Waldorf en niños de 4 a 5 años de la Unidad Educativa Luis Roberto Bravo de la Universidad Nacional de Educación* cuyo objetivo fue: “Contribuir al desarrollo de la motricidad gruesa de los niños del Subnivel 2 de la Unidad Educativa ‘Luis Roberto Bravo’ a través de un Blog educativo mediante la Pedagogía Waldorf” (p. 18). Se resalta que el Blog educativo con 10 actividades adaptadas a las necesidades identificadas, mediante el uso materiales naturales y el respeto al ritmo de evolución de los niños; confirmó su efectividad al ser bien recibido por la docente y los niños, contribuyendo significativamente al fortalecimiento de la motricidad gruesa con enfoque motivador e innovador.

El enfoque Waldorf prioriza un ambiente de aprendizaje que honra la infancia y fomenta la imaginación, el juego y la experimentación. Este enfoque, de acuerdo a Dos Santos y Gómez (2021), “se centra en nutrir las habilidades prácticas y artísticas de los estudiantes, reconociendo que estas capacidades son tan cruciales como el aprendizaje académico tradicional” (p. 3). Este

enfoque reconoce al niño como un ser holístico, no solo como un estudiante intelectual, sino como alguien que se desarrolla emocional, social y físicamente.

La implementación del Enfoque Waldorf en niños de cinco años implica una integración completa de sus principios dentro del currículo educativo. Barberi y Molerio (2021), indican que: “Este enfoque holístico va más allá de la mera instrucción académica, abarcando actividades artísticas, movimientos físicos y contacto directo con la naturaleza” (p.40). Además, mencionan:

El diseño curricular se adapta a las necesidades individuales, enfocándose en el juego activo, la experiencia vivencial y la creatividad. Se incluyen estrategias específicas que permiten a los niños interactuar con materiales naturales y espacios al aire libre, fomentando su participación activa y conexión con el entorno. (p. 47)

Sobre la disponibilidad de espacios al aire libre, tanto dentro como fuera del entorno escolar, Rodrigo y Gómez (2023) señalan:

Es esencial para cultivar la conexión de los niños con la naturaleza. Estos lugares facilitan la exploración, el aprendizaje a través de la experiencia y el desarrollo de habilidades sociales. La presencia de áreas verdes, jardines y entornos naturales en el campus escolar o sus alrededores no solo promueve la actividad física y la creatividad, sino que también contribuye al bienestar físico y emocional de los niños. Estos entornos ofrecen oportunidades para integrar el aprendizaje académico con experiencias prácticas en un contexto natural, alineándose con los principios fundamentales del Enfoque Waldorf. (p. 6)

La medición del sedentarismo en niños de cinco años implica un análisis exhaustivo del tiempo dedicado a actividades sedentarias y la falta de actividad física. Valmorisco e Isla (2022), afirman que:

La implementación del Enfoque Waldorf busca contrarrestar este comportamiento al promover actividades físicas, incluir juegos activos y facilitar la conexión con la naturaleza. La evaluación constante de estas prácticas se enfoca en comprender cómo influyen en la reducción del sedentarismo en los niños. (p. 34)

Esta relación estrecha entre el Enfoque Waldorf y la reducción del sedentarismo en niños de cinco años destaca su potencial como un instrumento valioso para fomentar hábitos saludables desde una edad temprana, posicionándose como un enfoque educativo integral y efectivo para el bienestar infantil.

La Pedagogía Waldorf no solo se presenta como una respuesta a las dificultades motoras y el sedentarismo, sino que también ofrece una perspectiva educativa más amplia, como un faro de cambio positivo en la educación infantil, contribuyendo no solo a superar desafíos específicos, sino

también a cultivar un desarrollo integral y saludable para las próximas generaciones.

Conclusiones y recomendaciones

- La investigación teórica ha revelado que el sedentarismo está teniendo un impacto importante en la disminución de habilidades motoras gruesas, así como en alteraciones en el desarrollo social y emocional en niños de la educación inicial. La falta de movimiento no solo incide en el ámbito físico, sino también en el cognitivo y emocional, afectando la capacidad de los niños para participar activamente en el entorno escolar y social.
- El enfoque Waldorf, si bien no es una propuesta nueva, constituye una vía para la reducción del sedentarismo en niños de inicial, destacando su potencial como un instrumento valioso para fomentar hábitos saludables desde una edad temprana, el desarrollo del movimiento y con ello de las habilidades motoras gruesas, posicionándose como un enfoque educativo integral y efectivo para el bienestar infantil.
- La propuesta permite abordar estas deficiencias a través del enfoque Waldorf, el cual enfatiza el desarrollo integral del niño. El enfoque Waldorf, enfatiza en la incorporación de actividades lúdicas y creativas que promueven la actividad física, la imaginación y la colaboración social, contribuyendo a reducir el sedentarismo y apoyando un desarrollo holístico saludable, por lo que se recomienda su aplicación en actividades con los niños en inicial y primero de Básica.
- Se recomienda la realización de actividades que pueden ser realizadas por docentes de educación Inicial. Entre ellas: *Mi equilibrio*, que tiene como objetivo fomentar la actividad física y el equilibrio y responde a la destreza “Desempeñar prácticas corporales que favorezcan el desarrollo de habilidades motrices básicas” (MINEDUC, 2016). Se emplean como recursos, conos, tabloncitos de madera y colchonetas. Se propone que la docente lleve a los niños al patio de la escuela, antes debe haber creado un sendero con conos y cintas, para que los niños caminen a través de este, evitando salirse, superando obstáculos simples y manteniendo el equilibrio. La actividad deberán realizarla de forma ordenada, la maestra puede dar las indicaciones de iniciar con una caminata sencilla, luego pedirles que caminen en un solo pie para trabajar el equilibrio o a su vez que salten para llegar al final.
- Y *Soy de color* con el objetivo de estimular el movimiento y la coordinación. Los recursos a emplear son globos y un parlante. La actividad consiste en que los niños participen en una sesión de baile. La maestra les facilitará un globo con un color que los distinga; les dirá a todos que bailen y que cuando la música deje de sonar, busquen a sus compañeros con el mismo color de los globos. En el momento que ella mencione “mezcla” los niños deberán intercambiarse los

globos. Puede incrementar la dificultad, cambiando la caminata por otro desplazamiento de motricidad gruesa que involucre un poco más de esfuerzo, como: saltos con dos pies, gateo, caminata en un pie, y otras.

Referencias

- Alvarado, H., López, J., Vega, M., & Ochoa, J. (2023). Sedentarismo en niños y adolescentes en Ecuador. *RECIMUNDO*, 7(2), 199-208. <https://tinyurl.com/33dfp7mx>
- Barberi, O., & Molerio, L. (2021). *Prácticas, investigación, innovación y perspectivas de la educación inicial*. UNAE. <https://www.academia.edu/73681704>
- Bermúdez, M. (2024). *Propuesta del enfoque Waldorf como solución al sedentarismo en niños de cinco años de edad* (Tesis de grado). ULVR. <https://tinyurl.com/44wf3m4k>
- Bernate, J. (2021). La Educación Física y su contribución al desarrollo integral de la motricidad. *Podium. Revista de Ciencia y Tecnología*, 16(2). <https://tinyurl.com/42jnyawu>
- Cobacango, F., & Simbanga, M. (2023). Pedagogía Waldorf, revisión al desarrollo integral en niños menores de cinco años. *Digital Publisher*, 8(5), 1010-1021. <https://tinyurl.com/5au54jrk>
- Dos Santos, D., & Gomes, D. (2021). El Método Montessori en la educación básica: Una revisión sistemática de la literatura sobre su influencia en el desarrollo infantil en los primeros años. *Investigación, Sociedad y Desarrollo*, 10(5). <https://doi.org/10.33448/rsd-v10i5.15300>
- Fiallos, Y. (2023). *Actividades lúdicas y su influencia en el desarrollo de la motricidad gruesa en los niños del subnivel II, de la Unidad Educativa Ciudad de Ventanas* (Tesis de grado). Universidad Técnica de Babahoyo. <http://dspace.utb.edu.ec/handle/49000/15498>
- López, E. (2022). Motricidad fina y su contribución en el desarrollo académico de los niños y niñas de educación. *Journal of Science and Research*, 7, 1359-1371. <https://tinyurl.com/apd4bk8w>
- Ministerio de Educación de Ecuador. (2014). *Currículo de Educación Inicial*. <https://tinyurl.com/4vd476xb>
- Ministerio de Educación de Ecuador. (2016). *Educación General Básica Preparatoria*. <https://tinyurl.com/56cke87y>
- Ortiz, J., & Pozo, J. (2021). Efectos del sedentarismo en niños en edad escolar: Revisión sistemática de estudios longitudinales. *RETOS*, 404-412. <https://doi.org/10.47197/RETOS.V0I40.83028>
- Perguachi, V., & Yunga, M. (2023). *Desarrollo de la motricidad gruesa mediante la Pedagogía Waldorf en niños de 4 a 5 años de la Unidad Educativa Luis Roberto Bravo* (Bachelor's thesis). <https://tinyurl.com/2zmtvu9s>
- Quidel, C. (2021). *La pedagogía Waldorf y sus aportes a la educación parvularia en Chile: Un*

estudio etnográfico (Tesis de grado). <https://tinyurl.com/yc6mukc7>

Rodrigo, M., & Gómez, C. (2023). El material no estructurado en la práctica educativa dentro del primer ciclo de educación infantil: Sus aplicaciones desde diferentes perspectivas metodológicas y su contribución al desarrollo de las capacidades infantiles. *Pulso*, 76-101. <https://doi.org/10.58265/pulso.5884>

Reyes, E. (2023). Habilidades motrices en niños de instituciones educativas de Colombia. *GADE: Revista Científica*, 3(6), 249-280. <https://tinyurl.com/bd8yk348>

Valmorisco, M., & Isla, A. (2022). *La infancia recobrada: Por una infancia natural, estimulante y abierta al asombro*. Plataforma. <https://tinyurl.com/ynhvbmy2>

Vásquez, R. (2021). *Desarrollo de la motricidad gruesa en los niños y niñas del nivel inicial* (Tesis de grado). Universidad Nacional de Tumbes. <https://tinyurl.com/ycy2fj7a>



Importancia del juego para fomentar el desarrollo integral del niño en el currículo de Educación Inicial

Importance of playing to promote the comprehensive development of the child in the early education curriculum

Melanie Iveth Pihuave Pilay
Estudiantes de la Carrera de Educación Inicial-Facultad de Educación
Universidad Laica VICENTE ROCAFUERTE de Guayaquil
Guayaquil-Ecuador
mpihuavep@ulvr.edu.ec

Nathaly Katherine Holguín Chila
Estudiantes de la Carrera de Educación Inicial-Facultad de Educación
Universidad Laica VICENTE ROCAFUERTE de Guayaquil
Guayaquil-Ecuador
nholguinc@ulvr.edu.ec

Resumen

El juego desempeña un papel fundamental en el currículo de Educación Inicial, ya que es la base para el desarrollo integral del niño. UNICEF reconoce que esto es un derecho del niño y una herramienta pedagógica clave. Las teorías de Piaget, Vygotsky y Groos respaldan su relevancia en el desarrollo cognitivo y social, así como en la preparación para la vida adulta. Las comunidades de aprendizaje también juegan un rol crucial, especialmente a través de métodos como los rincones de juego, que fomentan la creatividad, la independencia y las habilidades sociales. El juego permite a los niños explorar, experimentar y comprender el mundo que los rodea, desarrollando las competencias que necesitarán en el futuro.

Palabras claves: Método de enseñanza, formación, Proceso de aprendizaje, Responsabilidad del docente.

Abstract

Play holds a fundamental role in the Early Childhood Education curriculum, as it forms the basis for the child's holistic development. UNICEF recognizes this as a child's right and a key pedagogical tool. Theories by Piaget, Vygotsky, and Groos emphasize its significance in cognitive and social development, as well as in preparing for adulthood. Learning communities also play a crucial role, particularly through methods like play corners that promote creativity, independence, and social skills. Play allows children to explore, experiment, and understand the world around them, developing the skills they will need in the future.

Keywords: Teaching method, training, Learning process, Teacher responsibility

Conceptualización

El presente ensayo se centra en la importancia del juego en el currículo de Educación Inicial. El juego es esencial para el desarrollo físico, intelectual, afectivo, social, emocional y moral en todas las edades, ya que permite a los niños y niñas mejorar sus habilidades, conocimientos y destrezas (Gallardo & Vázquez, 2018).

Esto nos indica que el juego es una herramienta pedagógica significativa, para lograr el desarrollo integral en los niños, ya que así refuerzan sus habilidades, conocimientos y destrezas en su aprendizaje. Así mismo, Puma et al. (2020) destacan que

los juegos son esenciales para el aprendizaje de los niños, y la familia juega un papel aún más importante en su desarrollo cognitivo. Sin embargo, a menudo no se dan las condiciones adecuadas para intervenir debido a la falta de interés, tiempo y actualización en las metodologías lúdicas. (p. 180)

Resaltamos el rol que la familia cumple un papel importante en los niños y niñas. En la primera infancia los niños juegan para divertirse, pero mediante la exploración de materiales y objetos; experimentan y asimilan la realidad comprendiendo y poniendo en práctica sus descubrimientos con la finalidad de participar, asociarse y desenvolverse en el mundo que los rodea, además que también desarrolla su psicomotricidad.

Uno de los derechos más fundamentales que tienen todos los niños es el juego. Según UNICEF (1990):

Los Estados Partes reconocen el derecho infantil al descanso, juego, actividades recreativas adecuadas y participación libre en cultura y artes; además se comprometen a respetar y promover la participación plena de los niños en vida cultural y artística propiciando oportunidades igualitarias para actividades culturales artísticas recreativas y de esparcimiento.

Esto indica que el juego como derecho ejerce un papel fundamental en el desarrollo humano integral de los niños. El juego en la educación tiene algunas teorías reconocidas como la de Piaget, Vygotsky y Groos.

Las teorías de Piaget y Vygotsky ofrecen enfoques complementarios para entender el aprendizaje. Mientras Piaget se enfoca en las acciones individuales de los niños, Vygotsky resalta la importancia del contexto social y cultural, y Groos se centra en el desarrollo de habilidades necesarias para el futuro. (Blanco, 2012)

Estas teorías, aunque distintas, son complementarias en el entendimiento del papel del juego en el desarrollo infantil.

La comunidad educativa (maestros, familias y estudiantes), es una clave importante en su desarrollo. Los niños aprenden a través de la imitación, razón por la cual la relación con sus familiares es tan influyente. Métodos como los rincones de juego promueven el desarrollo de relaciones y habilidades de aprendizaje esenciales. Según Muñoz (2009), los rincones tienen como objetivos principales favorecer la creatividad a través del juego, promover la libertad y autonomía personal, y potenciar tanto los valores sociales de convivencia e igualdad como la curiosidad y la capacidad de experimentación. En este sentido, las actividades lúdicas impulsan el desarrollo creativo en los niños.

Desarrollo

Bernate et al. (2019) destacan la relevancia de educar a los niños de manera integral desde sus primeras etapas, reforzando sus habilidades sociales a través de actividades y juegos en grupo, y promoviendo la educación física basada en valores. Lo cual nos deja claro la importancia en educar a los niños en su primera infancia, con ayuda de los rincones, mediante actividades lúdicas. Los rincones de juego pueden estar ubicados dentro o fuera del aula, permiten atender la diversidad en el aula y fortalecer las capacidades e interés de cada niño del salón. Según el Currículo de Educación Inicial (2014) para que el juego en los rincones cumpla con su intención pedagógica, es importante la mediación del profesional. Esta mediación debe ser de alta calidad y asumir diferentes formas de interacción, como *observador*, *escenógrafo* y *un jugador más*.

Estas interacciones favorecen el desarrollo del lenguaje, de las lenguas, de la comprensión verbal, del pensamiento, de las relaciones con los otros, etc.

Para que el tiempo que le dedique el niño a estos rincones sea beneficioso se debe tomar en cuenta sus cuatro momentos que tienen estos espacios lúdicos organizados para la exploración, los cuales son:

- El momento de planificación.
- El momento de desarrollo.
- El momento de orden.
- El momento de socialización.

Por ello, el manejo de estos rincones en Educación Inicial, según el Ministerio de Educación (2020):

Los docentes de Educación Inicial deben saber manejar y crear rincones considerando la importancia del juego, la edad de los niños y niñas, sus características, intereses y necesidades. Por esto, para un adecuado funcionamiento de los rincones es importante la

constante evaluación de estos espacios. (p.13)

Esto enfatiza la responsabilidad del docente al momento de crear estos espacios lúdicos, adaptarlos según los intereses y necesidades de cada estudiante. También hace hincapié en que los infantes son muy hábiles, poseen mucha energía y capacidades que se desarrollan al momento de jugar (Gallardo, 2018).

En la Tabla 1 mostraremos algunos ejemplos de rincones que deberían ofrecer todas las Instituciones Educativas que brindar el nivel de Educación Inicial.

Tabla 1

Ejemplos de rincones que podemos encontrar dentro y fuera del aula

Rincones dentro del aula	Rincones fuera del aula
Rincón de construcción: Desarrolla su inteligencia al momento de descubrir tamaños, formas y características de los objetos con los que realiza construcciones.	Rincón de motricidad: Desarrollan su motricidad gruesa, al momento de saltar, caminar, deslizarse, entre otros.
Rincón de Lectura: Mejoran su lenguaje y se animan a gozar de la lectura.	Rincón del agua: Experimentan por medio del agua, desarrollando nociones como peso, volumen, peso, etc.
Rincón de Arte: Incrementan su creatividad y expresión libre de los niños.	Rincón de arena: Exploran las características y propiedades de la arena; adquiriendo nociones de volumen, peso, y espacio, entre otros.

Fuente: Ministerio del Ecuador (2016).

En la Tabla 1 se muestra algunos ejemplos de rincones lúdicos que podemos incorporar en el interior o exterior del aula. Todos estos rincones pueden ser visitados a libre elección de los niños e ir rotando cada uno según sus intereses, claramente respetando la organización de la jornada que el docente haya elaborado.

La organización de los rincones en las aulas deben ser armadas en función del espacio físico, dimensión y forma arquitectónica. Es aquí donde él o la docente, junto con los directivos y padres de familia, con toda su iniciativa, creatividad y amor, aplica su mejor criterio técnico, toma las decisiones y crea ambientes que conlleven el bienestar, alegría, seguridad y confianza en las niñas y niños. (Ministerio de Educación, 2016)

Esto incide en que el docente al momento de impartir estos rincones debe ser creativo e innovador, teniendo en cuenta su espacio y las necesidades de cada uno de los estudiantes. Cruz et al. (2020) concluyen que

en la escuela se emplea el juego de roles como una estrategia metodológica para el aprendizaje, que incluye el movimiento y el desarrollo psicomotor. “Destacan la importancia demostrada del juego como herramienta metodológica para el desarrollo de habilidades y destrezas motoras gruesas en los niños. (p.153)

Conclusiones

El juego desempeña un papel importante en el Currículo de Educación Inicial, además de ser una herramienta pedagógica importante y necesaria, asegura el desarrollo integral de los niños. Basados en teorías educativas establecidas, los rincones de juego ofrecen una estrategia eficaz para resolver diversos problemas y fortalecer las habilidades individuales. El éxito de esta técnica depende de una planificación cuidadosa y del importante papel del profesor como facilitador creativo. Incorporar el juego a la educación preescolar no solo promueve el aprendizaje, sino que también crea un ambiente estimulante y divertido, creando una base sólida para la educación futura de los niños, con la finalidad de potenciar las habilidades y conocimientos de cada estudiante.

Recomendaciones

- Integrar el juego como algo fundamental del currículo, no solo como una actividad adicional más para la clase.
- Involucrar a las familias en actividades de juego, explicándoles su importancia en el desarrollo y aprendizaje de los niños, mediante la imitación y adquisición de roles.
- Promover actividades lúdicas que fomenten la creatividad, la autonomía, la convivencia y la experimentación, logrando su desarrollo integral en todos los niños.
- Los docentes deben fomentar la creatividad e innovación en el diseño de los rincones lúdicos, utilizando materiales diversos y atractivos.
- Crear un ambiente seguro y acogedor en cada rincón para fomentar la confianza y el bienestar de los niños.
- Asegurar que los rincones sean inclusivos y accesibles para todos los niños, independientemente de sus capacidades.
- El docente debe tomar en cuenta los lineamientos y recomendaciones que ofrece el Currículo de Educación Inicial para brindar una educación de calidad.

Referencias

- Anchundia, B., & Alay, A. (2023, 1 de agosto). Propuesta didáctica para el desarrollo del pensamiento lógico matemático en niños de nivel inicial mediante rincones lúdicos. *Revista Estudios del Desarrollo Social: Cuba y América Latina*. <https://tinyurl.com/2d4jzchz>
- Bernate, J. (2021, enero). Revisión documental de la influencia del juego en el desarrollo de la psicomotricidad. *Sportis. Scientific Journal of School Sport, Physical Education and Psychomotricity*. <https://ruc.udc.es/dspace/handle/2183/27592>

- Bernate, J., Fonseca, I., & Babativa, H. (2023, 3 de abril). Revisión sistemática de las estrategias didácticas en la Educación Física para el desarrollo de habilidades motrices. *Ciencia y Deporte*. http://scielo.sld.cu/scielo.php?pid=S2223-17732023000100016&script=sci_arttext
- Gallardo, J., & Gallardo, P. (2018, junio). Teorías sobre el juego y su importancia como recurso educativo para el desarrollo integral infantil. *Hekademos: Revista Educativa Digital*. <https://dialnet.unirioja.es/servlet/articulo?codigo=6542602>
- Ministerio de Educación.(2014). Currículo de Educación Inicial. <https://tinyurl.com/4vd476xb>
- Ministerio de Educación. (2016, marzo). Lineamientos para Organizar los Ambientes de Aprendizaje para la Educación Inicial. <https://tinyurl.com/ycxmas97>
- Ministerio de Educación. (2020). Inicial Pasa la Voz Marzo Abril. <https://tinyurl.com/rhc4ntuz>
- Moreira-Vergara, M., & Alcívar-Molina, S. (2022, 21 de febrero). Implementación de los rincones lúdicos para el desarrollo de la motricidad fina de los estudiantes de 2 a 3 años del Centro de Desarrollo Infantil “Luz y Progreso”. *Polo del Conocimiento*. <https://tinyurl.com/49c5t5zv>
- Sánchez-Domínguez, J., Castillo, S., & Hernández, B. (2020). El juego como representación del signo en niños y niñas preescolares: Un enfoque sociocultural. *Revista Educación*. <https://www.scielo.sa.cr/pdf/edu/v44n2/2215-2644-edu-44-02-00331.pdf>
- UNICEF. (s.f.). Texto de la Convención sobre los Derechos del Niño. <https://tinyurl.com/yv4sndav>
- venerandablanco14. (2012, 12 de noviembre). Teorías de los juegos: Piaget, Vygotsky, Groos. *Actividades Lúdicas 2012*. <https://tinyurl.com/7hpe4ju7>

Desafíos para la Atención a la Diversidad en el Contexto Universitario

Challenges of Attention to Diversity in the University Context

Luis Alberto Manzano Díaz.
Docente de la Facultad de Educación
Universidad Laica VICENTE ROCAFUERTE de Guayaquil
Guayaquil-Ecuador
lmanzanod@ulvr.edu.ec
<https://orcid.org/0000-0003-1965-0727>

Christian Xavier Proaño Piedra
Docente de la Facultad de Administración, Carrera de Administración de Empresas
Universidad Laica VICENTE ROCAFUERTE de Guayaquil
Guayaquil-Ecuador
cproanop@ulvr.edu.ec
<https://orcid.org/0000-0002-9896-6932>

Resumen

Atender la diversidad en el aula universitaria es un aspecto vital para el buen desarrollo del proceso docente educativo y que requiere de la atención de las autoridades académicas y administrativas, pero especialmente del docente. El presente trabajo tiene como objetivo analizar la actuación del docente universitario ante la creciente diversidad de estudiantes, que según numerosos autores deben ser incluidos en correspondencia con sus particularidades; sin embargo, este objetivo enfrenta múltiples desafíos que requieren una reflexión crítica y acciones concretas para su superación. Torres (2001) y Femenías (2007), plantean que la diversidad tiene relación con aspectos como la diferencia y la identidad, al hablar de diferencia se habla también de identidad, de particularidades que distinguen a un individuo de otro y que el docente debe identificar para facilitar el proceso de aprendizaje de cada uno de los estudiantes que forman su clase. Actualmente, a las universidades llegan estudiantes de diferentes latitudes, con diversos orígenes culturales, socioeconómicos y con diferentes capacidades y estilos de aprendizajes, lo que hace más rico el contexto educativo pero al mismo tiempo más desafiante, ya que la amplitud del término diversidad abarca las capacidades físicas, cognitivas y emocionales del individuo, lo que obliga al docente a diseñar acciones estratégicas que le permitan atender de manera holística a todos los estudiantes, esto requiere de la puesta en práctica de programas de formación donde se profundice en la atención a la diversidad en el sentido más amplio y donde cada estudiante perciba que sus necesidades educativas son atendidas.

Palabras claves: Atención, Docencia, Universidad, Cultura.

Abstract

Addressing diversity in the university classroom is a crucial aspect for properly developing the educational teaching process. It requires the attention of academic and administrative authorities, but especially of the teacher. The objective of this work is to analyze the performance of university teachers in response to the growing diversity of students, who, according to numerous authors, should be included based on their particularities. However, this objective faces multiple challenges that require critical reflection and concrete actions to overcome. Torres (2001) and Femenías (2007) state that diversity is related to aspects such as difference and identity. When discussing difference, we also talk about identity—particularities that distinguish one individual from another and that the teacher must identify to facilitate the learning process for each student in the class. Nowadays, universities receive students from different regions, with diverse cultural and socioeconomic backgrounds, as well as varying abilities and learning styles. This enriches the educational context but also presents greater challenges, as the concept of diversity encompasses physical, cognitive, and emotional abilities, requiring the teacher to design strategic actions to holistically address the needs of all students. This necessitates the implementation of training programs that emphasize attention to diversity in its broadest sense, ensuring that each student feels their educational needs are met.

Keywords: Attention, Teaching, University, Culture.

Desarrollo

Atender la diversidad en el aula universitaria se ha convertido en un gran reto para los docentes, ya que muchos de ellos no cuentan con las competencias pedagógicas para trabajar con estudiantes provenientes de diversos orígenes culturales, socioeconómicos y con diferentes estilos de aprendizaje. La diversidad se manifiesta no solo en términos de nacionalidad o etnicidad, sino también en capacidades físicas, cognitivas y emocionales, lo que exige un enfoque pedagógico adaptado y flexible, lo que enriquece el contexto universitario, pero al mismo tiempo lo dinamiza exponencialmente. Al filo de esta idea, se define la diversidad como variedad, desemejanza, diferencia, abundancia, gran cantidad de varias cosas distintas (Real Academia Española, 2024). Según Amaro (2019), el tema de la inclusión tiene su base en la Educación Básica, pero como la diversidad existe como condición humana, es decir, es característica de las personas, no debe atenderse únicamente en el nivel Básico, sino que debe extenderse a la Educación Superior. En la actualidad, es posible observar que el alumnado de educación superior se caracteriza por su

homogeneidad, lo cual reafirma la necesidad de que el profesor desarrolle formas de enseñanza lo suficientemente flexibles, como para que todos, independientemente de sus características, puedan aprender y desarrollarse como profesionales. La flexibilidad permite el trabajo docente de calidad, ya que los docentes la ponen de manifiesto en sus adaptaciones pedagógicas (Valdivia-Vizarreta & Noguera, 2022).

Por su parte Lozano (2015) plantea que desde un enfoque inclusivo se pueden tomar acciones para atender la diversidad, pero sobre la base de los marcos legislativos y los programas educativos que se han puesto a disposición de los profesionales de la educación y las comunidades educativas en general, esto evidencia la necesidad de crear una institución educativa inclusiva, que cumpla los estándares de calidad establecidos y con un Plan de Atención a la Diversidad, lo que garantiza sin dudas la formación integral de las nuevas generaciones.

La atención a la diversidad es una necesidad intrínseca para el buen desarrollo de los procesos formativos, al decir de Barrios (2010) lo que se busca es la igualdad y la eliminación de la discriminación en todas sus facetas, no se concibe un proceso formativo en el que no se tengan en cuenta las características del alumnado con base en su cultura, sus habilidades cognitivas y físicas.

Muchas veces, los planes de estudio son inflexibles y no contemplan adaptaciones para estudiantes con necesidades específicas. Esto puede resultar en una exclusión involuntaria de aquellos que requieren enfoques diferentes para su aprendizaje. Atender la diversidad mediante medidas ordinarias muchas veces no da resultado en las unidades educativas, por el contrario, la adaptación curricular es considerada como uno de los desafíos a enfrentar, pero a la vez se concibe como una medida para atender eficazmente a todos los estudiantes teniendo en cuenta sus particularidades. La realización de las adaptaciones en la atención a la diversidad, resalta la innovación en la educación universitaria, generando una solución a la problemática inclusiva (Arias et al., 2022).

Según Mendoza (2021), los docentes están llamados a proporcionar igualdad de oportunidades para los estudiantes, respetando el ritmo y estilo de aprendizaje de cada uno, atendiendo las necesidades educativas del estudiantado realizando adaptaciones curriculares asertivas y oportunas que permitan la participación igualitaria en las actividades establecidas en el currículo. El diseño universal de aprendizaje permitirá no solo la modificación del currículo, sino comprender la diversidad de estudiantes y sus características, según las discapacidades que presentan, haciendo ineludible que los docentes se enfoquen en el proceso de enseñanza y aprendizaje de los estudiantes con discapacidad intelectual utilizando adaptaciones curriculares. Partiendo del principio de que todos somos diversos en los procesos de enseñanza aprendizaje, el DUA colabora directamente para los

educandos logren el aprendizaje en igualdad de condiciones, aprovechando las oportunidades equitativamente (Ministerio de Educación, 2020).

Un aspecto importante para atender la diversidad y que se considera un desafío, es la formación del docente, pero existe la necesidad de promover políticas que garanticen la formación y cualificación del profesorado (especialmente en inclusión), algo que, tal y como recoge la UNESCO en sus documentos más recientes (2015, 2017), debiera hacerse desde la enseñanza superior, como contexto de formación de la cantera docente. En línea con lo anterior, diversos autores señalan que existen carencias formativas en educación inclusiva e indican que durante la etapa de formación universitaria se debería dar una mayor importancia a la atención a la diversidad, siendo este un reto urgente a asumir por el Sistema Educativo (Emma, 2022).

Las instituciones a menudo carecen de los recursos necesarios para implementar programas de apoyo adecuados, como tutorías personalizadas, servicios de orientación psicológica o tecnologías adecuadas, esto limita la capacidad de atender la diversidad de manera efectiva, lo que implica que las unidades educativas gestionan de manera enfática los recursos que se identifiquen como necesarios para atender las particularidades de cada uno. A los involucrados en la educación les compete determinar porque se retrasa la inclusión en la institución, incentivar el trabajo inter y multidisciplinario entre profesionales especializados en educación para brindar un verdadero apoyo a las necesidades educativas específicas (Escalante et al., 2022).

Conclusión

El análisis del docente universitario sobre la atención a la diversidad es fundamental en la educación superior, ya que las aulas universitarias suelen ser un reflejo de la diversidad social, cultural, económica y cognitiva de la población. Abordar adecuadamente esta diversidad es clave para garantizar una educación inclusiva y equitativa. El primer paso en el análisis docente es el reconocimiento de la diversidad existente entre los estudiantes. Esto implica comprender que los estudiantes tienen diferentes antecedentes culturales, estilos de aprendizaje, habilidades y necesidades. El docente debe ser consciente de estas diferencias y estar preparado para adaptarse a ellas.

Así también, la planificación didáctica debe ser inclusiva, considerando diversas metodologías que permitan a todos los estudiantes acceder al conocimiento. Esto puede incluir la adaptación de materiales didácticos, el uso de tecnologías de apoyo, y la implementación de estrategias pedagógicas que faciliten la participación activa de todos los estudiantes. No se debe dejar atrás la

evaluación, debe ser flexible y adaptada a las diversas necesidades de los estudiantes. El docente debe considerar diferentes formas de evaluación que permitan a los estudiantes demostrar sus conocimientos de diversas maneras. Además, la retroalimentación debe ser constructiva y específica, ayudando a los estudiantes a identificar áreas de mejora y reforzando sus fortalezas.

La atención a la diversidad en el contexto universitario es un desafío complejo que requiere un compromiso compartido por parte de todos los actores de la comunidad educativa. A través de la formación, la flexibilidad curricular y la creación de un entorno inclusivo, las universidades pueden convertirse en espacios donde todos los estudiantes tengan la oportunidad de alcanzar su máximo potencial. Solo así se podrá garantizar una educación superior verdaderamente equitativa y transformadora.

Recomendaciones

El docente universitario debe estar en constante formación sobre temas de diversidad y educación inclusiva. Esto le permitirá desarrollar competencias necesarias para atender de manera efectiva a la diversidad en el aula, además de estar actualizado con las mejores prácticas y herramientas disponibles.

Crear un entorno de aprendizaje inclusivo es esencial para fomentar la participación de todos los estudiantes. Esto incluye no solo el diseño del espacio físico, sino también la creación de un ambiente emocionalmente seguro donde todos los estudiantes se sientan valorados y respetados.

Fomentar la colaboración entre estudiantes, promoviendo el trabajo en equipo y el aprendizaje cooperativo. Además, la colaboración con otros profesionales, como psicopedagogos, orientadores y otros docentes, puede ser vital para abordar la diversidad de manera integral.

Referencias

- Amaro, M. (2019). Formación docente para la atención a la diversidad en la educación superior. *Revista Nacional e Internacional de Educación Inclusiva*.
- Arias, Y., Sánchez, X., & Torres, Y. (2022). La superación de los docentes: desafíos ante las adaptaciones al currículo y la educación inclusiva. *Revista de Educación*, 20(3), 1051-1069.
- Barrios, A., & García, L. (2010). Atención a la diversidad y desarrollo de procesos educativos inclusivos. *Revista de Ciencias Sociales*.
- Emma, M. (2022). Formación docente para la atención a la diversidad en el grado en maestro/a en educación infantil y primaria. *Revista Nacional e Internacional de Educación Inclusiva*, 167.

- Escalante, A., Villafuerte, C., & Escalante, R. (2022). La inclusión en la educación. *Horizontes*, 6(25), 1663–1678. <https://doi.org/10.33996/revistahorizontes.v6i25.444>
- Lozano, C. (2015). *Plan de atención a la diversidad*. Servicio de Publicaciones de la Universidad de Murcia.
- Mendoza, C., & Fernández, G. (2021). Material didáctico de apoyo en adaptaciones curriculares. *Conrado*, 313.
- Ministerio de Educación. (2020). *Diseño universal de aprendizaje: Una respuesta a la diversidad*. Subsecretaría de Educación Especializada e Inclusiva.
- Real Academia Española. (s.f.). *Definición de diversidad*. <https://dle.rae.es/diversidad>
- Valdivia-Vizarreta, P., & Noguera, I. (2022). La docencia en pandemia, estrategias y adaptaciones en la educación superior: Una aproximación a las pedagogías flexibles. *EduTec, Revista Electrónica de Tecnología Educativa*, 79, 114–133. <https://tinyurl.com/2ztpasef>

Sociedad Civil, Derechos Humanos y Gestión de la Comunicación



ÍNDICE

MEMORIAS INPIN 2024

“Nuevas Tecnologías aplicadas a las Ciencias”

EJE 3: Sociedad Civil, Derechos Humanos y Gestión de la Comunicación

1	Contenidos sensoriales en redes sociales: un estudio en la industria agropecuaria	1-13
2	Análisis de la situación socioeconómica de los pequeños comerciantes del sector Cisne 2, ciudad de Guayaquil	14-24
3	Diagnóstico socioeconómico de los pequeños comerciantes de la calle 9 de octubre del cantón Pedro Carbo	25-34
4	La Igualdad y Empoderamiento de la mujer en su desempeño como abogada	35-44
5	La Inteligencia Artificial como herramienta para el desarrollo de comunicación corporativa	45-50
6	Reflexiones docentes: análisis de cuestionarios sobre cambio climático elaborados por estudiantes de Derecho	51-57
7	Política Fiscal y su relación con el endeudamiento público y crecimiento económico del Ecuador periodo 1970-2019	58-70
8	La percepción del comportamiento: prejuicios y estereotipos	71-76
9	El control constitucional y convencional para la protección de los derechos fundamentales en Ecuador	77-84
10	Los nuevos perfiles profesionales en el área de la Comunicación	85-92
11	Responsabilidad Social y Periodismo: Un análisis del tratamiento de la información ante la violencia	93-98
12	Capital y alianzas, el origen del accionar político de los medios de comunicación	99-107
13	El régimen constitucional ‘intercivilizatorio’ del buen vivir y del empoderamiento ciudadano en Ecuador	108-118
14	Educación de posgrado en Ciencias Jurídicas con enfoque multidisciplinario para la abogacía cubana	119-130
15	¿Presentan los adolescentes infractores más conductas desafiantes y búsqueda de sensaciones que los no infractores?, Estudio con muestras guayaquileñas	131-140
16	El papel de la prensa nacional en las representaciones sobre la migración en el Ecuador	141-151
17	Programa de cumplimiento normativo como prueba en juicios de responsabilidad penal de las personas jurídicas	152-156
18	La influencia de las redes sociales en la imagen corporal de los adolescentes	157-162
19	Percepción ciudadana de los servicios de los dispensarios médicos de la Diócesis de San Jacinto en la ciudad de Durán	163-174
20	“¿Crisis o emergencia humanitaria en Venezuela? Lo reseñado por L’Osservatore Romano”	175-184
21	Evaluación crítica de la metodología en la revisión de la educación para la ciudadanía digital: fortalezas, desafíos y recomendaciones	185-194
22	Representaciones estereotipadas de los derechos indígenas en la prensa ecuatoriana de fines del siglo XX	195-202

23	El impacto de las redes sociales en el derecho sucesorio ecuatoriano y a nivel internacional	203-208
24	El Protocolo de Estambul en el contexto ecuatoriano	209-214
25	Análisis del desarrollo de la economía naranja en los emprendimientos de la Plaza Guayarte en la ciudad de Guayaquil	215-223
26	Percepciones y propuestas de acción ante el cambio climático entre estudiantes de bachillerato en Guayaquil	224-231
27	La extensión de la Pensión Alimenticia en el Código de la Niñez y Adolescencia hasta los 24 años de edad para Garantizar sus estudios superiores de Educación Superior de Adolescentes	232-241
28	Eutanasia. Despenalización y Derechos Humanos	242-247
29	Importancia de incorporar los cuidados paliativos en los Derechos de la Constitución de la República del Ecuador	248-258
30	Factores influyentes en el modelo de gestión penitenciaria en las personas privadas de libertad	259-265
31	Los profesores en la educación superior: un análisis histórico y contemporáneo	266-271
32	Universidade pública e desenvolvimento local de uma região periférica: estudo de caso sob a perspectiva da universidade cívica	272-285
33	Análisis estadístico del uso del teléfono móvil en niños menores de edad y sus efectos	286-296
34	Mediación en la educación universitaria	297-305
35	Agenda setting y su impacto ético en el ejercicio periodístico ecuatoriano. Caso: TC Televisión	306-313
36	Análisis del arraigo social en materia penal como causa de impunidad en delitos de corrupción en el Ecuador	314-323
37	La impulsividad en adolescentes escolarizados se relaciona con su funcionamiento ejecutivo: ¿qué diferencias existen entre grupos culturales ecuatorianos?	324-332
38	Diferencias conceptuales entre presupuesto público y privado	333-336
39	Análisis del rebranding de la imagen corporativa de la Facultad de Ciencias de la Salud de una Universidad Privada en Guayaquil – Ecuador	337-345
40	Representaciones mediáticas de las provincias fronterizas con Colombia en los diarios digitales El Comercio y El Universo	346-355
41	El derecho a la libre contratación en el Ecuador: análisis del empleo juvenil y las políticas de inserción laboral en la ciudad de Guayaquil durante el periodo enero a julio 2024	356-363
42	El defensor del cliente y los derechos de los usuarios financiero	364-369

Contenidos sensoriales en redes sociales: un estudio en la industria agropecuaria

Sensory content in social networks: a study in the agricultural industry

Julissa K. Villanueva-Barahona
Universidad Laica VICENTE ROCAFUERTE de Guayaquil
jvillanuevab@ulvr.edu.ec
Guayaquil-Ecuador
<https://orcid.org/0000-0003-3204-7957>

Julissa I. Villanueva-Barahona
Universidad de Guayaquil
julissa.villanuevab@ug.edu.ec
<https://orcid.org/0009-0008-3294-3173>
Guayaquil-Ecuador

Diana Auz-Espinoza
Universidad Laica VICENTE ROCAFUERTE de Guayaquil
mauze@ulvr.edu.ec
Guayaquil-Ecuador
<https://orcid.org/0000-0001-6655-3482>

Resumen

Esta investigación se centra en la relevancia de la hermenéutica de la imagen y el diseño de contenidos sensoriales en el impacto de las redes sociales en la audiencia vinculada con el sector agrícola, crucial para la economía de Ecuador. A través de una revisión de publicaciones en la red social Facebook de tres empresas relacionadas con la industria agropecuaria, se reconoce el cambio generacional en el agro ecuatoriano y la necesidad de adaptar el mensaje a las nuevas demandas del mercado, sobre todo a partir de la pandemia por COVID-19. Para ello, se aplicaron fichas de observación de publicaciones realizadas el primer trimestre de los años 2019 a 2023. Esta investigación es descriptiva con un enfoque documental y entre los instrumentos de investigación aplicados están la ficha de observación y el análisis hermenéutico. Como resultado, se destaca que los contenidos sensoriales en redes sociales juegan un papel fundamental en el éxito de las estrategias de marketing de la agroindustria. Los cambios significativos en la presentación de contenidos en las cuentas de Facebook de las empresas de agroinsumos analizadas antes y después del inicio de la pandemia de COVID-19 resaltan la necesidad de una adaptación continua a las nuevas necesidades y preocupaciones de la audiencia.

Palabras clave: Imagen de la marca, Redes sociales, Agroindustria, Contenido.

Abstract

This research focuses on the relevance of image hermeneutics and the design of sensory content in the impact of social networks on the audience linked to the agricultural sector, crucial for Ecuador's

economy. Through a review of publications on the social network Facebook of three companies related to the agricultural industry, the generational change in Ecuadorian agriculture is recognized and the need to adapt the message to the new demands of the market, especially based on the COVID-19 pandemic. To do this, observation sheets will be applied for publications made in the first quarter of the years 2019 to 2023. This research is descriptive with a documentary approach and among the research instruments applied are the observation sheet and hermeneutical analysis. As a result, it stands out that sensory content on social networks plays a fundamental role in the success of agribusiness marketing strategies. The significant changes in the presentation of content on the Facebook accounts of the agroinput companies analyzed before and after the start of the COVID-19 pandemic highlight the need for continuous adaptation to the new needs and concerns of the audience.

Keywords: Brand image, Social networks, Agribusiness, Content.

Introducción

La hermenéutica de la imagen se sumerge en la comprensión de los mensajes visuales, constituyendo en esencia un proceso interpretativo. Para ahondar en el tema, es pertinente mencionar a Hans Georg Gadamer (citado por Bech, 2019) como una figura destacada en este ámbito tras definir a la hermenéutica como el arte de comprender textos desde la perspectiva de la conversación, donde la comprensión es parte esencial para formar el sentido de cualquier enunciado.

Al respecto, Gama (2021) analiza la tercera parte de la obra capital *Verdad y Método* de Gadamer, donde menciona que el verdadero método implica un *hacer de las cosas mismas*. Aunque esto no se refiere al concepto hegeliano de la idea –relativo a Georg WF Hegel, filósofo alemán de los siglos XVIII y XIX, quien define la idea como la unidad del concepto y la realidad, de acuerdo con Simon (2007)–, sino que proviene de una ontología diferente centrada en el movimiento del lenguaje.

El autor de *Verdad y Método* enfatiza que este proceso hermenéutico es un arte que abarca desde el anuncio hasta la interpretación, incluyendo la comprensión necesaria cuando el sentido no es claro.

Por otro lado, Belaunde (2019) cita a Erwin Panofsky, quien establece tres niveles de significación en las imágenes: la primaria o natural, la secundaria o convencional, y la intrínseca o de contenido.

En su obra *El significado de las artes visuales*, el autor sostiene:

Que lo que interesa son las relaciones que existen entre una imagen y su significación; el contenido y la forma de la obra de arte no pueden separarse entre sí, por lo que es muy importante analizar todos los elementos que encontramos en las mismas. (p. 11)

Estos niveles abarcan desde la configuración visual y los matices psicológicos hasta la narrativa y el simbolismo, reflejando la historia y la cultura en cada nivel.

Desde un punto de vista etimológico, el término hermenéutica “proviene del griego *hermeneutiké* que corresponde en latín a *interpretâri*, o sea, el arte de interpretar los textos, especialmente los sagrados” (Arráez & Moreno de Tovar, 2006).

Ante lo expuesto, y aplicando dichos principios teóricos, el presente trabajo busca comprender la hermenéutica de la imagen aplicada en los contenidos sensoriales para atraer audiencias especializadas, en este caso, del sector agrícola. Es decir, aquellos que activan alguno o algunos de los cinco sentidos: vista, oído, gusto, olfato y/o tacto.

En este ámbito, surge el marketing sensorial, que según Ortegón y Gómez (2016):

Le permite a las compañías oportunidades para diferenciarse a través de estrategias sensoriales (...) Así mismo, crea la posibilidad de atraer a los consumidores en una forma personal donde las emociones son producidas y los recuerdos son activados y creados. (p. 69)

Entonces, tanto la hermenéutica de la imagen como el diseño de contenidos sensoriales son áreas de estudio cruciales en la era contemporánea, influyendo en la forma en que se interpreta el mundo y nos relacionamos con él a través de la comunicación visual.

Sin embargo, el estudio sobre contenidos sensoriales en redes sociales en la industria agropecuaria se enfrenta a un problema fundamental, relacionado con la falta de comprensión sobre cómo estos contenidos afectan la comunicación y el compromiso del público objetivo en este sector específico. A pesar del crecimiento evidente del uso de plataformas digitales en la agricultura y la ganadería, existe una brecha de conocimiento en cuanto a la eficacia y la recepción de los contenidos sensoriales en este contexto.

De allí que, a decir de Cedeño (2023), el marketing digital nace con el auge de las nuevas tecnologías y la nueva forma de usar y entender el internet, porque consiste en utilizar las técnicas del marketing tradicional en entornos digitales.

De acuerdo con la investigación de Villanueva (2022), el público objetivo actual que consume contenidos en la red social Facebook, del sector agropecuario de Daule y su zona de influencia está representado mayoritariamente por hombres y mujeres de 18 a 44 años. Al mismo tiempo, la autora concluye que los contenidos digitales de las empresas proveedoras de insumos agropecuarios no tienen un impacto significativo en la interacción con los miembros de sus comunidades en Facebook.

Adicionalmente, entre los hallazgos de Villanueva (2022) se destaca que:

La interpretación del mensaje visual de las publicaciones realizadas en las redes sociales de las empresas proveedoras de insumos agropecuarios con mayor presencia en Daule y su zona de influencia no tiene una congruencia que permita un mismo idioma visual para satisfacer las necesidades e intereses tanto de los creadores como los consumidores de los contenidos sensoriales. (p. 168)

El objetivo general de este trabajo, entonces, es analizar la implementación de estrategias de contenidos sensoriales en redes sociales dentro del sector agropecuario. Las preguntas de investigación clave son las siguientes:

¿Cuáles son los factores determinantes que influyen en la coherencia, relevancia y calidad de los contenidos sensoriales?

¿Cómo varía la utilización de recursos visuales y contenidos sensoriales en las publicaciones de las empresas agropecuarias en Facebook, considerando las diferentes etapas del proceso de implementación de estrategias de marketing digital?

¿Se observan cambios significativos en la presentación de contenidos en las cuentas de Facebook de las empresas agropecuarias analizadas antes y después del inicio de la pandemia de COVID-19?

Metodología

Este estudio aplica la metodología descriptiva cualitativa que Herbas y Rocha (2018) refieren como pertinente para estudiar las percepciones, creencias o sentimientos de la población de estudio, con la particularidad de que las variables y sus mediciones no llegan a ser uniformes en las respuestas obtenidas.

La investigación, por lo tanto, tiene un enfoque documental, que implica la revisión de fuentes disponibles en línea, especialmente en revistas científicas indexadas en las bases SciElo, Scopus y Redalyc. Se han seleccionado aquellas fuentes relevantes y actuales, con el propósito de proporcionar información pertinente y oportuna para abordar el tema tratado en este artículo. Además, se recurre a la investigación-acción interpretativa o contemporánea para un enfoque académico que como menciona Beck (2017, citado por Botella & Ramos, 2019) aunque existen varias definiciones de investigación-acción, hay un consenso en dos puntos clave: primero, que es realizada por docentes para mejorar su práctica educativa, y segundo, que implica un proceso cíclico en lugar de una intervención única.

Entre los instrumentos de investigación constan la ficha de observación y el análisis hermenéutico, para profundizar en los datos seleccionados correspondientes a publicaciones del primer trimestre de los años 2019, 2020, 2021, 2022 y 2023 en las cuentas Facebook de las empresas: Agripac,

Ecuaquímica y Del Monte, debido a que entre enero y marzo existe una temporada alta de venta de insumos para la siembra de productos de ciclo corto en la provincia del Guayas, sobre todo relacionados con arroz y maíz.

Debido a la abundancia de información o big data, es pertinente seleccionar contenidos que guarden ciertas características comunes para el análisis comparativo. De acuerdo con Martínez y De León (2021):

El fenómeno Big Data es un tema reciente que detona por la selección, edición, publicación e intercambio de grandes cantidades de datos. En estos intercambios de datos intervienen todos los sectores sociales, pues solo se requiere de un dispositivo móvil de comunicación (...) con acceso a internet. (p. 122)

Para ello, es necesario comprender que la información cualitativa corresponde a diagramas, bocetos, mapas o fotos presentes en el trabajo científico, para una mejor visualización y análisis de datos, conforme indican Ferreira et al. (2019).

En el contexto de la industria agropecuaria, se postula que la implementación de estrategias de contenidos sensoriales en redes sociales puede generar un aumento significativo en la participación y el compromiso de los usuarios, así como en la percepción positiva de la marca, lo que a su vez podría traducirse en un incremento en la visibilidad y la preferencia de los productos y servicios agropecuarios ofrecidos.

De allí la importancia de la observación como estrategia investigativa, ya que como indica Gavidia (2022) hay autores que consideran que la observación es un método; otros, una técnica, y unos terceros, a veces un poco de ambos, según su ubicación en el proceso y el carácter de la investigación científica. En este caso, la observación es un proceso clave dentro de un contexto de análisis interpretativo.

Resultados y Discusión

A lo largo de la investigación documental, se pudo identificar cuatro aspectos básicos para el análisis de este trabajo, conforme se detalla en la Tabla 1 y en donde se relacionan los referentes teóricos clásicos de la hermenéutica de la imagen con su aplicación contemporánea en la agroindustria ecuatoriana.

El estudio se enfoca en una carencia de comprensión acerca del impacto de los contenidos sensoriales en la comunicación y el compromiso del público objetivo dentro del sector agropecuario en redes sociales. El objetivo es abordar esta falta de conocimiento, investigando cómo estos contenidos son percibidos y qué efectividad tienen en este contexto particular a partir de otra

ciencia: el marketing, aplicado en los entornos digitales.

Tabla 1

Análisis y planteamiento del problema en la investigación sobre hermenéutica de la imagen y marketing sensorial en la industria agropecuaria

Aspecto	Análisis
Hermenéutica de la imagen y la interpretación visual	Este trabajo destaca la importancia de la hermenéutica de la imagen como un proceso interpretativo esencial en la comprensión de mensajes visuales. Se hace referencia a la definición de Hans Georg Gadamer, quien la concibe como el arte de comprender textos desde la perspectiva de la conversación, donde la comprensión es fundamental para dar sentido a cualquier enunciado. Además, se menciona la obra de Erwin Panofsky, que establece tres niveles de significación en las imágenes, destacando la interrelación entre el contenido y la forma de la obra de arte.
Aplicación en el sector agrícola	La investigación plantea la aplicación de la hermenéutica de la imagen en los contenidos sensoriales dirigidos a audiencias especializadas en el sector agrícola. Se hace alusión al marketing sensorial como una estrategia que permite a las empresas diferenciarse y atraer a los consumidores a través de la activación de emociones y la creación de recuerdos.
Problema y objetivo del estudio	Se identifica un problema fundamental relacionado con la falta de comprensión sobre cómo los contenidos sensoriales afectan la comunicación y el compromiso del público objetivo en el sector agropecuario a través de las redes sociales. El objetivo del estudio es analizar la implementación de estrategias de contenidos sensoriales en redes sociales dentro del sector agropecuario.
Importancia del marketing digital en la agricultura	Se destaca la relevancia del marketing digital en el contexto agrícola, como una forma de adaptar las técnicas del marketing tradicional a los entornos digitales, aprovechando el crecimiento del uso de plataformas digitales en la agricultura y la ganadería.

Ante lo señalado, y para aplicar la investigación descriptiva-cualitativa, se seleccionó a tres empresas proveedoras de agroinsumos con cobertura en la provincia del Guayas para comparar sus publicaciones e identificar si hay cambios antes y después del COVID-19 (2020), cuando las empresas se vieron obligadas a trasladar sus esfuerzos a la comunicación y el marketing digital, ante las limitaciones logísticas.

Por un lado, se seleccionó a Agripac S.A. con medio siglo de historia en el mercado ecuatoriano y con la red de distribución de productos agroindustriales más grande del país, con 205 locales (<https://agripac.com.ec/nuestra-historia/>). Además, como objeto de estudio están Ecuaquímica, cuyos inicios se remontan a 1865 en Guayaquil, con capital suizo para iniciar con la importación y distribución de productos ferreteros, para la construcción, farmacéuticos, automotrices y agroquímicos (<https://ecuanoticias.ec/nuestra-empresa.html>); así como Del Monte, con 30 años de historia como proveedor de agroinsumos (<https://delmonteag.com.ec/>). Las tres tienen cobertura en la provincia del Guayas, que delimita esta investigación.

La observación se realizó en sus cuentas de Facebook y se destaca una prevalencia mayor de contenidos humanos, entretenidos y sensoriales a partir del 2020, conforme se detalla en la Tabla 2, mientras que en el 2019 (un año antes de la crisis sanitaria) se destacan -sobre todo- los contenidos

comerciales y las actividades presenciales como ferias y días de campo. Sin embargo, llama la atención que dos de las tres empresas analizadas no hayan publicado contenidos en el período de analizados (2021 y 2023), lo que indica que la estrategia de comunicación y marketing de contenidos digitales no fue sostenida.

Tabla 2

Resultados de la observación de contenidos sensoriales en las cuentas de Facebook®

Período de observación	# 1. Agripac S.A.	# 2. Ecuaquímica	# 3. Del Monte Ag
Enero – Marzo 2019	Predominan las imágenes estáticas y los contenidos comerciales. A nivel sensorial, se activa principalmente el sentido de la vista.	Predominan las imágenes estáticas y los contenidos comerciales. A nivel sensorial, se activa principalmente el sentido de la vista.	Predominan las imágenes estáticas y los contenidos comerciales. A nivel sensorial, se activa principalmente el sentido de la vista.
Enero – Marzo 2020	El contexto pandemia permite experimentar contenidos más emocionales y positivos en movimiento. Se activan los sentidos de la vista, oído y tacto. Los contenidos comerciales se funden con los de valor.	En la pandemia se amplían los contenidos: de valor (prevención en la salud), informativos y comerciales. A nivel sensorial destacan la vista y el tacto. También hay post entretenidos en la línea de mascotas.	Debido a la pandemia, los contenidos tributan a campañas de cuidado ambiental, prevención de la salud, asistencia técnica agrícola e información de despachos. Hay más videos y se activan la vista, oído y tacto.
Enero – Marzo 2021	Los contenidos en la línea de mascotas cobran fuerza y logran un tono más de entretenimiento, sin descuidar los post comerciales y de valor o utilidad para la gente. Se activan los sentidos de la vista, oído y tacto.	Se retoman los contenidos comerciales y se relegan aquellos de valor, humanos e informativos en movimiento. Se activan los sentidos de la vista y el oído.	No hubo publicación alguna en el periodo analizado.
Enero – Marzo 2022	Se observan más videos humanos y de valor. Logran un branding armónico en sus contenidos. Los testimoniales generan engagement al igual que las publicaciones comerciales en la línea de mascotas. Combinan el tono entretenido e informativo. Se activan los sentidos de la vista, oído y tacto.	Los contenidos se centran de manera exclusiva a una fase de expectativa y lanzamiento de un personaje de la marca, a través del storytelling con: Alberto Mate. Destacan los colores rojo y verde. Carecen de audiovisuales. Se activa el sentido de la vista.	En los contenidos comerciales prevalece el elemento humano. Se combinan imágenes estáticas con otras en movimiento. Se activan los sentidos de la vista, oído, tacto.
Enero – Marzo 2023	Prevalecen los recursos en movimiento: videos y gif, en donde se activa principalmente el sentido del oído y experimentan con el gusto al mostrar productos agrícolas brillantes como el maíz.	No hubo publicación alguna en el período analizado.	Prevalecen los recursos en movimiento comerciales: videos y gif, en donde se activa principalmente el sentido del oído y experimentan con el gusto al mostrar productos agrícolas brillantes como el arroz.

Las observaciones evidenciadas en la Tabla 2 revelan una evolución significativa en la estrategia de contenido de Agripac S.A. a lo largo de los años, conforme se observa en la Figura 1, pasando de

imágenes estáticas y comerciales en 2019 a contenidos más emocionales y positivos durante la pandemia en 2020. En 2021, se enfocaron en la línea de mascotas con un tono entretenido, pero útil, mientras que en 2022 se destacaron por videos humanos y de valor, aunque en la observación realizada llama la atención la falta de un contenido sobre el Día de la Mujer este año, como lo han hecho en otros períodos, lo que representa un desfase en el plan de publicaciones acordes con el delineamiento claro y característico de la empresa: mostrar mujeres sonrientes en el entorno campesino. En 2023, se centraron en contenido en movimiento, principalmente videos y gifs, destacando productos agrícolas brillantes como el maíz. Este comportamiento, más sus publicaciones constantes y diversas, muestran una adaptación continua a las tendencias y necesidades del mercado, desarrollando contenidos que van de lo entretenido, informativo y educativo, donde el despertar de los sentidos es evidente por seguir un esquema donde la teoría de la imagen y su significación de Panofsky cobran vigencia. Al momento de esta investigación, la cuenta de Facebook de Agripac contaba con 55 mil seguidores.

Figura 1

Collage contenidos trimestrales 2019-2023 analizados: caso Agripac



Fuente: Página de Agripac en Facebook (<https://www.facebook.com/Agripac>)

Por otra parte, y a lo largo de los años, Ecuaquímica pasó de predominar las imágenes estáticas y

comerciales en 2019 a ampliar su contenido durante la pandemia en 2020, incluyendo mensajes de valor e informativos. Sin embargo, en 2021, se observa una disminución en los contenidos de valor e informativos, centrándose nuevamente en lo comercial. En 2022, la atención se enfoca en la fase de expectativa y lanzamiento de un personaje de marca para su línea de tomates (se cultivan principalmente en la Sierra, pero también hay tomates de invernadero en la Costa ecuatoriana: Alberto Mate, a través de storytelling, aunque carecen de mayores componentes audiovisuales, como se muestra en la Figura 2. Se interpreta la inserción de este personaje como una estrategia para conectar con el público objetivo. De hecho, es una forma asertiva de comunicar activando los sentidos; sin embargo, ¿son sus características fisionómicas directamente relacionadas con el agricultor ecuatoriano? La pregunta abre un gran debate, pero para términos de esta investigación se puede deducir que escasamente cubre el público objetivo de la provincia del Guayas, previamente delimitado en este trabajo. En 2023, no se realizaron publicaciones durante el período analizado. Al momento de la observación, la cuenta de Facebook de Ecuaquímica tenía 30 mil seguidores.

Figura 2

Collage contenidos trimestrales 2019-2023 analizados: caso Ecuaquímica



Fuente: Página de Ecuaquímica en Facebook (<https://www.facebook.com/Ecuaquimica>)

Del Monte Ag ha adaptado su estrategia de contenido a lo largo de los años, según se observa en la

Figura 3. En 2019, predominaron las imágenes estáticas y los contenidos comerciales, centrados en el sentido de la vista. En 2020, durante la pandemia, se ampliaron los temas a campañas de cuidado ambiental y prevención de la salud, con una mayor presencia de vídeos y una activación de múltiples sentidos. Sin embargo, en 2021 no hubo publicaciones, lo que puede significar un desfase en la planificación de contenidos para activar al público que les sigue en Facebook. En 2022 se enfocan en elementos humanos en los contenidos comerciales, combinando imágenes estáticas con movimiento y activando varios sentidos. En 2023, se destacan los recursos en movimiento, especialmente vídeos testimoniales de agricultores o empresarios del sector sobre la realidad de esta industria; así como se destacan GIF comerciales, resaltando el sentido del oído y experimentando con el gusto al mostrar productos agrícolas brillantes. En términos generales, se observa falta de continuidad en las publicaciones de Facebook (9 a 13 por mes), considerando que es una empresa de cobertura internacional. Durante la investigación, su cuenta sumaba 10 mil seguidores.

Figura 3

Collage contenidos trimestrales 2019-2023 analizados: caso Del Monte AG



Fuente: Página de Del Monte AG en Facebook (<https://www.facebook.com/ImportadoraDelMonteAG>)

Conclusiones

La implementación de estrategias de contenidos sensoriales en redes sociales dentro del sector

agropecuario puede ser una herramienta poderosa para atraer y activar el compromiso de los usuarios, a través de su participación con cada publicación, un aspecto que será analizado en un siguiente trabajo. Sin embargo, la eficacia de estas estrategias depende en gran medida de la coherencia, relevancia y calidad de los contenidos, así como de una comprensión profunda de las preferencias y expectativas de la audiencia objetivo.

La falta de coherencia en la interpretación del mensaje visual en las publicaciones como las características fisionómicas de personajes en los post (y la continuidad de contenidos sensoriales) de las empresas agropecuarias analizadas sugiere, en determinados casos, una desconexión entre los creadores y los consumidores de contenidos sensoriales. Esto resalta la necesidad de una mayor comprensión de las audiencias y una comunicación más efectiva para satisfacer sus necesidades e intereses.

Se registraron cambios significativos en la presentación de contenidos en las cuentas de Facebook de las empresas agropecuarias analizadas antes y después del inicio de la pandemia de COVID-19. Antes de esta crisis sanitaria, predominaban las imágenes estáticas y los contenidos comerciales en todas las empresas. Sin embargo, durante la pandemia, se ampliaron los tipos de contenido, incluyendo mensajes emocionales y positivos en movimiento, así como campañas relacionadas con la salud y el cuidado ambiental. Esto sugiere una adaptación de las estrategias de contenido para responder a las nuevas necesidades y preocupaciones de la audiencia durante la crisis sanitaria. No obstante, en dos de los tres casos analizados no hubo continuidad en sus publicaciones.

A través de la hermenéutica de la imagen, que se sumerge en la comprensión de los mensajes visuales y su impacto, se observa que Agripac S.A. ha demostrado una progresión en su estrategia de contenido, adaptándose a las necesidades del momento. En 2020, durante la pandemia, experimentaron con contenidos más emocionales y positivos, lo que sugiere una comprensión de la necesidad de conectar emocionalmente con su audiencia. Además, la inclusión de post de entretenimiento en la línea de mascotas indica una comprensión de cómo generar engagement a través de contenido sensorialmente atractivo: vista, oído, tacto.

Ecuaquímica, por su parte, evidencia que su estrategia de contenido se vio afectada por la falta de publicaciones en 2021, aunque en los años anteriores demostraron una variedad en la activación de los sentidos, especialmente a través de vídeos y GIF comerciales (vista y oído). La ausencia de contenido en 2021 puede interpretarse como una oportunidad perdida para seguir involucrando a su audiencia.

Finalmente, Del Monte AG también mostró una adaptación en su estrategia de contenido, con una mayor presencia de vídeos y una ampliación de temas en 2020, durante la pandemia. Sin embargo,

la falta de publicaciones en 2021 es una limitación importante en su estrategia. En 2023, destacan por su uso de recursos en movimiento, especialmente vídeos y GIF, lo que indica una comprensión de cómo captar la atención de su audiencia a través de contenido visual dinámico (vista, oído, tacto y gusto).

En términos de estrategia de contenidos sensoriales, Agripac S.A. parece haber demostrado una mayor adaptabilidad y comprensión de la importancia de activar los sentidos de su audiencia a lo largo del tiempo, seguida de cerca por Del Monte AG, mientras que Ecuaquímica tuvo altibajos en su consistencia y enfoque en los años analizados.

Recomendaciones

Para obtener una comprensión más completa y profunda de la efectividad de los contenidos sensoriales en redes sociales en el sector agropecuario, se recomienda utilizar una combinación de metodologías cualitativas y cuantitativas en una investigación posterior desde un entorno académico. Esto permitirá analizar tanto la calidad de la interacción como los datos cuantitativos sobre el alcance y la participación de la audiencia.

Dado el enfoque en la hermenéutica de la imagen, se sugiere la implementación de un análisis hermenéutico más amplio y estructurado para comprender a fondo el significado y la interpretación de los contenidos visuales utilizados en las estrategias de marketing sensorial en el contexto agropecuario.

Referencias

- Arráez, M., & Moreno de Tovar, L. (2006). La Hermenéutica: una actividad interpretativa. *SAPIENS*, 7(2), 171-18. <https://tinyurl.com/srwnpyh8>
- Bech, J. (2019). Hans-Georg Gadamer: la historicidad de la comprensión de la historia. *Estudios Políticos*, 9(46), 13-40. <https://www.redalyc.org/journal/4264/426465685001/html/>
- Beck, C. (2017). *Informal Action Research: The nature and contribution of everyday classroom inquiry*. Palgrave Macmillan.
- Belaunde, C. (2019, 26 de mayo). Estudio de casos, Método iconológico de Panofsky según la apreciación artística de los estudiantes del curso de Arte y cultura de una universidad privada de Lima 2019. Lima. <https://tinyurl.com/25w97kuv>
- Botella, A., & Ramos, P. (2019). Investigación-acción y aprendizaje basado en proyectos. Una revisión bibliográfica. *Perfiles educativos*, 41(163), 127-141. <https://tinyurl.com/y582z9mf>
- Cedeño, E. (2023). Comportamiento de la producción científica sobre marketing digital en

- Iberoamérica según Scopus en el período 2015-2020. *ECA Sinergia*, 4(2), 40-55. <https://doi.org/10.33936/ecasinergia.v14i2.5589>
- Ferreira, M., Fernández, D., & Benítez, N. (2019, diciembre). ¿De qué herramientas disponen los investigadores? *Reportes científicos de la FACEN*, 10(2), 112-131. <https://doi.org/10.18004/>
- Gama, L. E. (2021). El método hermenéutico de Hans-Georg Gadamer. *Escritos*, 29(62), 17-32. <https://doi.org/10.18566/escr.v29n62.a02>
- Gavidia, Á. (2022). La observación en la investigación, método o técnica, a propósito de la táctica y la estrategia. *Revista Médica de Trujillo*, 17(3), 076-077. <https://tinyurl.com/pccf23r3>
- Herbas, B., & Rocha, E. (2018). Metodología científica para la realización de investigaciones de mercado e investigaciones sociales cuantitativas. *Revista Perspectivas*, (42), 123-160. <https://tinyurl.com/4krca2x5>
- Martínez, C., & De León, J. (2021). Las metodologías aplicadas en los artículos científicos de las ciencias bibliotecaria y de la información, y big data. *Revista Científica Bibliotecas Anales de Investigación*, 121-138. <https://tinyurl.com/4sva355m>
- Ortegón, L., & Gómez, A. (2016). Gestión del marketing sensorial sobre la experiencia del consumidor. *Revista de Ciencias Sociales*, XXII(3), 67-83. <https://tinyurl.com/mvwrhu3s>
- Simon, J. (2007). Pensar a través de los nombres. *Tópicos*, 175-192. <https://tinyurl.com/2p9s25kn>
- Villanueva, J. (2022, 20 de marzo). *Repositorio nacional de ciencia y tecnología*. <https://tinyurl.com/c8a8fb6z>

Análisis de la situación socioeconómica de los pequeños comerciantes del sector Cisne 2, ciudad de Guayaquil

Analysis of the socioeconomic situation of small traders in the Cisne 2 sector of Guayaquil city

Wendy Kerly González Quinde
Graduada de la carrera de Economía
Universidad Laica VICENTE ROCAFUERTE de Guayaquil
Guayaquil-Ecuador
wgonzalezq@ulvr.edu.ec
<https://orcid.org/0009-0002-5191-2141>

Mónica Leoro Llerena
Docente de la carrera de Economía
Universidad Laica VICENTE ROCAFUERTE de Guayaquil
Guayaquil-Ecuador
mleorol@ulvr.edu.ec
<https://orcid.org/0000-0002-9458-1250>

Rubén Darío Paz Morales
Docente de la carrera de Economía
Universidad Laica VICENTE ROCAFUERTE de Guayaquil
Guayaquil-Ecuador
rpazmorales@ulvr.edu.ec
<https://orcid.org/0000-0002-0891-7396>

Resumen

Los comerciantes de un sector guayaquileño han enfrentado varios problemas después de la pandemia, por ello, el objetivo de la investigación fue analizar la situación socioeconómica de los pequeños comerciantes del sector Cisne II de la ciudad de Guayaquil. Al respecto, se empleó una metodología mixta, que combina tanto la investigación cuantitativa como la cualitativa; tuvo un alcance descriptivo y se incluyó la participación de 53 comerciantes, a quienes se administró un cuestionario por medio de la técnica de la encuesta, mientras que una entrevista fue realizada a un experto en el campo del emprendimiento. Entre los resultados se obtuvo que muchos consideran que su situación ha empeorado después de la pandemia, y que no mejora la afluencia de clientes y la fluctuación de ventas ha sido moderada, y la principal causa es la competencia en el sector. Sus principales desafíos son la baja demanda de productos/servicios, altos costos de operación, competencia desleal, y altas tasas de interés. En conclusión, la situación social y económica de los pequeños comerciantes del Sector Cisne II es bastante desafiante, por lo que se requieren estrategias que potencien sus habilidades, les permitan acceder a nuevas oportunidades y les ayuden a permanecer competitivos en un mercado en constante cambio.

Palabras clave: Análisis económico, Desempleo, Trabajador independiente, Mercado.

Abstract

The merchants of a sector of Guayaquil have faced several problems after the pandemic, therefore, the objective of the research was to analyze the socioeconomic situation of the small merchants of the Cisne II sector of the city of Guayaquil. In this regard, a mixed methodology was used, combining both quantitative and qualitative research; it had a descriptive scope and included the participation of 53 merchants, to whom a questionnaire was administered through the survey technique, while an interview was conducted with an expert in the field of entrepreneurship. Among the results, it was found that many consider that their situation has worsened after the pandemic, and that the influx of customers has not improved and the fluctuation of sales has been moderate, and the main cause is the competition in the sector. Its main challenges are low demand for products/services, high operating costs, unfair competition, and high interest rates. In conclusion, the social and economic situation of small traders in the Cisne II Sector is quite challenging, requiring strategies that enhance their skills, enable them to access new opportunities, and help them remain competitive in an ever-changing market.

Keywords: Economic analysis, Unemployment, Independent worker, Market.

Introducción

El sector El Cisne II se encuentra estratégicamente ubicado a las orillas del estero salado, al suroeste de la ciudad de Guayaquil. Pertenece a la parroquia urbana Febres Cordero, y su historia se remonta a la década de 1970, cuando grupos de migrantes provenientes de todas partes del territorio nacional llegaron a esta zona en busca de una vida mejor. Estos migrantes huían de la pobreza y anhelaban concretar su propio sueño americano adaptado a la realidad local. El sector de El Cisne II nació como respuesta a un proceso de expansión y a la necesidad de tener un espacio exclusivo para los miembros de estas familias, donde pudieran establecerse y construir sus hogares. Desde sus inicios, esta zona se convirtió en la primera periferia de Guayaquil, rodeada por el estero salado y la exuberante vegetación del manglar. Sin embargo, cabe destacar que su crecimiento y desarrollo no contaron con una planificación territorial adecuada ni con el apoyo del gobierno local o nacional. A pesar de estos desafíos, el sector El Cisne II ha logrado consolidarse como una comunidad vibrante y diversa.

El presente trabajo es el resultado del proyecto de titulación desarrollado por Wendy Kerly González Quinde como parte de los requisitos para obtener el título de Economista. La autora contó con el acompañamiento y tutoría de los otros miembros que presentan esta ponencia. Dada la relevancia del tema, se tomó la decisión de presentar este trabajo en forma de ponencia.

Según Schumpeter, el emprendimiento no se limita a la mera creación de nuevas empresas, sino que implica la introducción de innovaciones en los mercados existentes. Fue en su libro *Teoría del Desarrollo Económico* publicado en 1911, donde formuló su teoría del emprendimiento. En este libro, argumentó que el progreso económico era impulsado por el espíritu emprendedor y la innovación. Según él, los emprendedores desempeñan un papel crucial al introducir ideas y tecnologías nuevas en el mercado para reinventarlo (citado en Quevedo, 2019).

Schumpeter consideraba que la innovación era el motor principal del crecimiento económico. Los emprendedores son agentes clave en la introducción de nuevas ideas, productos, procesos y métodos organizativos en el mercado. La innovación puede ser tecnológica, pero también puede incluir innovaciones en el marketing, la organización o el modelo de negocio. A partir de aquello se creó el concepto de *destrucción creativa* para explicar cómo la innovación y el emprendimiento conducen a la obsolescencia y desaparición de empresas y sectores económicos existentes. Según esta teoría, los emprendedores introducen nuevas ideas y tecnologías que reemplazan a las antiguas formas de hacer las cosas, lo que puede provocar la desaparición de los pequeños comerciantes que no se adaptan a los cambios (Quevedo, 2019).

Cuando se explora el sector de El Cisne II, se puede apreciar que en su mayoría se trata de una zona residencial. Las calles están bordeadas de viviendas modestas y acogedoras, donde las familias construyen sus hogares y tejen fuertes lazos comunitarios. Además, se pueden encontrar pequeños comercios y servicios que satisfacen las necesidades diarias de los residentes. A pesar de los retos que ha enfrentado a lo largo de los años, el sector El Cisne II se ha convertido en un lugar productivo y alberga un conjunto de pequeños comerciantes que operan desde hace aproximadamente 10 años.

Schumpeter también analizó la relación entre el emprendimiento y los ciclos económicos. Según su teoría, los emprendedores impulsan la economía a través de fases de expansión y contracción. Durante las fases de expansión, los emprendedores crean nuevas empresas y generan empleo, mientras que durante las fases de contracción, la destrucción creativa puede llevar a la disminución de los pequeños comerciantes que no pueden competir en un entorno económico desafiante (Terán & Guerrero, 2020).

La Teoría de la Equidad y la Responsabilidad (TER) es una perspectiva teórica general en las ciencias del comportamiento humano y se aplica a todo tipo de interacciones sociales. Sin duda, ha tenido un impacto significativo en la economía, pero también contribuyeron al análisis de la acción estratégica en general y a una reflexión renovada sobre el significado de la acción racional. La irrupción de la TER en la ciencia política fue equivalente a un asalto al *establishment* académico,

con los trabajos de William Riker y la Escuela de Rochester. Sin embargo, la psicología y la sociología también se vieron afectadas. Aunque los sociólogos fueron los defensores más persistentes de la teoría sociológica convencional, con el tiempo la TER no solo fue una fuerza invasora, sino que también recibió influencias de disciplinas más antiguas y venerables, como la filosofía. El resultado fue una hibridación creativa; la TER en las ciencias sociales ha demostrado tener una capacidad de desarrollo y aprendizaje sorprendente (Loza & Plancarte, 2022). En el contexto del análisis socioeconómico de los pequeños comerciantes en el Cisne 2, Ecuador, la aplicación de la TER proporciona un marco teórico sólido para comprender y explicar sus decisiones económicas y su comportamiento en un entorno social complejo.

Según Caro (2018) la teoría de la elección racional se enfoca en la toma de decisiones de los individuos y establece que los emprendedores deciden iniciar un negocio después de considerar las posibilidades y beneficios económicos que este les ofrece. Los emprendedores buscan maximizar su utilidad y beneficio al iniciar su negocio y, por lo tanto, están dispuestos a asumir riesgos para alcanzar sus objetivos. En el caso de los pequeños comerciantes del Sector Cisne 2, esta teoría sugiere que estos emprendedores iniciaron sus negocios con base en una decisión racional de maximizar su utilidad y beneficio económico.

La teoría de recursos y capacidades es un enfoque teórico en el campo de la gestión estratégica y la teoría de la organización, lo que proporciona un marco conceptual para comprender cómo los recursos y capacidades de una organización pueden influir en su desempeño y ventaja competitiva. Según esta teoría, una organización está compuesta por diversos recursos tangibles e intangibles, como activos físicos, capital financiero, habilidades y conocimientos de su personal, tecnología, marca, reputación y relaciones con los clientes y proveedores, entre otros. Estos recursos son considerados fuentes potenciales de ventaja competitiva para la organización (Acosta et al., 2019). Para los pequeños comerciantes del Cisne 2, comprender esta teoría implica reconocer que la gestión efectiva de los recursos y capacidades puede influir en su desempeño y en su capacidad para competir en el mercado.

En la actualidad, el sector cuenta con aproximadamente 30 negocios que contribuyen a la dinámica de la comunidad. Estos negocios abarcan una variedad de tipos, entre los que se incluyen tiendas, bazares, peluquerías, restaurantes, bodegas, panaderías, almacenes de abarrotes y un pequeño mercado de mariscos, entre otros. Este sector ha sido reconocido por su dinamismo y diversidad de productos, atrayendo tanto a residentes locales como a turistas que buscan experiencias de compra únicas. Sin embargo, a pesar de su histórico éxito, su rentabilidad se ha visto afectada en los últimos tiempos debido a diversos factores. Uno de los principales desafíos es el aumento del precio de los

insumos, lo que impacta en los costos de producción y, por ende, en los precios de venta. Asimismo, la falta de una Asociación establecida, la ausencia de estrategias comerciales y la falta de una imagen adecuada, son factores que afectan la percepción de los consumidores y disminuyen la afluencia de clientes. Para mejorar su competitividad, es necesario implementar las Buenas Prácticas de Manufactura (BPM) y mejorar la infraestructura de los negocios.

Metodología

Enfoque y alcance

El enfoque de investigación mixta es una metodología que combina tanto la investigación cuantitativa como la cualitativa. La investigación cuantitativa es empleada para recolectar datos numéricos y generar estadísticas, mientras que la investigación cualitativa permite entender las experiencias, opiniones y motivaciones de las personas. Juntas, estas dos formas de investigación pueden proporcionar una visión más completa y detallada del tema de estudio (Flores & Anselmo, 2019). Se adoptó dicha perspectiva, debido a la necesidad de contar con información objetiva acerca del tema para analizar de una manera correcta el perfil socioeconómico de los pequeños comerciantes del Sector Cisne 2 en la ciudad de Guayaquil.

El alcance descriptivo consiste en recopilar información que describa un fenómeno o situación a partir de su obtención, su evaluación y análisis. Esto involucra reunir información relevante tanto cualitativa como cuantitativa, contextualizar adecuadamente e identificar los diferentes factores que pueden tener un efecto sobre el tema (Pereyra, 2020). Por ende, se usó este alcance, porque proporcionó información detallada y acertada acerca del contexto del sector y los comerciantes, ya que permitió recabar una diversidad de datos necesarios para entender el escenario actual.

Técnicas e instrumentos

Las encuestas son herramientas fundamentales para recopilar información objetiva sobre la percepción y las condiciones de una población específica. Estas se presentan en un formulario, que contiene una serie de preguntas dirigidas a personas seleccionadas con el propósito de recolectar los datos necesarios para evaluar la situación particular de un grupo (Hernández & Coello, 2020). En vista de ello, se aplicó en el trabajo la encuesta y el cuestionario como instrumento de recolección, el cual se compuso de 15 ítems dirigidos a los pequeños comerciantes del sector Cisne 2 en la ciudad de Guayaquil. Esto se realizó con la finalidad de indagar aspectos socioeconómicos relativos a la actividad comercial, el capital, los recursos, el historial económico-financiero, los tipos de influencia de la situación económica acerca de su negocio, entre otras cuestiones.

Las entrevistas a expertos son un método de recolección de datos cualitativos que involucra la

consulta a personas con un conocimiento especializado y profundo en una determinada área de estudio. Este tipo de entrevistas se usan para adquirir una visión detallada y experta sobre un tema específico que se está investigando. Los expertos, debido a su formación, experiencia y habilidades, pueden proporcionar información crítica, percepciones y comprensiones que pueden ser muy valiosas para la exploración de hechos, tendencias y fenómenos complejos (Hernández & Coello, 2020). A partir de la información obtenida por los expertos se puede proponer estrategias para mejorar la situación de los pequeños comerciantes de la zona objeto de estudio.

Población y muestra

La población por estudiar son los pequeños comerciantes del sector Cisne 2 de la ciudad de Guayaquil, sin distinción de sexo y edad, que mediante la observación se constató un total de 53 negocios pequeños y un sitio para venta informal de mariscos. Al ser la población reducida se optó por elegir una muestra no probabilística por medio de un muestreo censal, es decir, que la población y la muestra son las mismas de 53 personas.

Análisis y discusión de los resultados

A partir de los resultados de la encuesta, se apreció que el 84,9% de los encuestados se encuentran en el rango etario de 18 a 49 años (ver Figura 1). Esta información es relevante porque demuestra que los jóvenes están tomando la iniciativa de generar ingresos y oportunidades de empleo por sí mismos, en lugar de depender de un trabajo asalariado.

Figura 1
Edad de los informantes

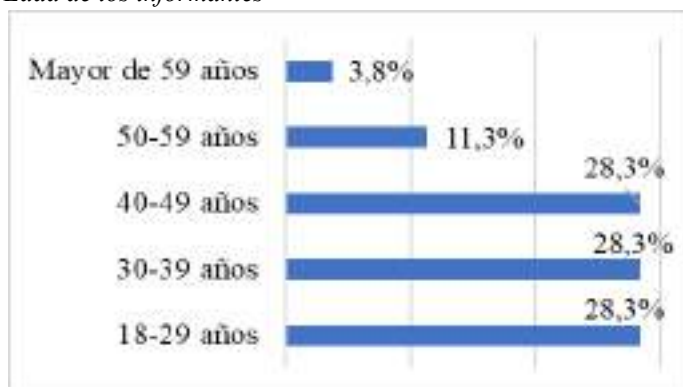

Tomado de: González y Loor (2023).

De acuerdo con los hallazgos presentados, se aprecia que el 81.1% de los comerciantes son del sexo femenino y el 18.9% del masculino. El hecho de que la mayoría de ellos en el Sector Cisne 2 sean mujeres debe ser una llamada de atención sobre el rol fundamental que desempeñan en la economía

de la ciudad de Guayaquil, debido a que ellas se enfrentan a desafíos adicionales y a desigualdades de género en su búsqueda de oportunidades económicas.

Los datos recolectados en la encuesta demuestran que el 52.8% de los encuestados se encuentran casados o bajo unión libre, seguido de los solteros con el 37.7%, mientras que los separados o divorciados representan el 9.4%. Al ser la mayoría de los comerciantes casados, indica que ellos tienen una red de apoyo en sus hogares, lo que puede ser beneficioso para enfrentar los desafíos económicos que enfrentan.

La información recolectada mediante la encuesta brindó como hallazgos que el 45.3% de los comerciantes tuvieron un nivel de instrucción de secundaria, el 43.4% recibió estudios universitarios, el 7.5% terminó el pregrado, mientras que el 3.8% estudió solo la primaria. Ninguno reporta estudios de posgrado. Los resultados indican que la mayoría de los encuestados tienen educación de secundaria o universidad, lo que puede ser un indicador de que han tenido acceso a la formación y han buscado oportunidades para mejorar sus habilidades y conocimientos. Sin embargo, es importante tener en cuenta que la educación no es necesariamente determinante para el éxito en el ámbito empresarial.

Los resultados presentados evidencian que el 69.8% de los encuestados reciben ingresos menores de \$500; el 24.5%, obtiene entre \$500 y \$2,000; y el 5.7% se ubica en el rango de entre \$2001 y \$3000. La situación socioeconómica de los pequeños comerciantes del Sector Cisne 2 es preocupante, ya que la gran mayoría de ellos, un 69.8%, consiguió ingresos inferiores a \$500. Esto indica que están en una situación de vulnerabilidad económica, ya que no son suficientes para satisfacer sus necesidades básicas y afrontar los gastos cotidianos.

Con respecto a la cantidad de personas que dependen de su ingreso, se constató que el 54.7% de los pequeños comerciantes tienen a cargo entre 3-4 individuos, seguido del 35.8% que poseen dos sujetos, en cambio, el 9.4% debe de mantener entre 5-6 sujetos. Es pertinente observar que más del 50% de ellos tienen a su cargo entre 3-4 personas, lo que indica que existe una gran responsabilidad y presión para generar suficientes ingresos para sostener a su familia.

Los hallazgos del trabajo demuestran que el 32.1% de los encuestados vende en su negocio artículos varios, el 30.2% ofrece alimentos y bebidas, mientras que en un porcentaje similar de 17.0% oferta ropa y accesorios y alimentos y bebidas; y el 3.8%, vende productos electrónicos. Es notable que la mayoría de los comerciantes venden productos varios, lo que indica una diversidad de productos y la existencia de un mercado amplio en la zona. Esto puede ser beneficioso para los comerciantes, ya que les permite atraer a diferentes tipos de clientes y adaptarse a las necesidades cambiantes del mercado.

A partir de los resultados de la encuesta, se apreció que el 56.6% de los comerciantes tienen trabajando entre 1-5 años, el 17.0% tiene menos de un año y el 15.1% entre 5-10 años. Más de 10 años reporta el 11.3% de los encuestados. Esto puede indicar que hay una cierta estabilidad en el sector y que existe la posibilidad de obtener ingresos suficientes para mantener los negocios a largo plazo. Sin embargo, es preocupante que un pequeño porcentaje, que alude a 9 comerciantes, tenga menos de un año en el sector, ya que demuestra una alta tasa de rotación en el área de negocios y una falta de estabilidad económica.

De acuerdo con los hallazgos presentados, es posible observar que el 45.3% de los comerciantes consideran como principal fortaleza la atención al cliente la amabilidad y cortesía del personal de servicio, seguido del 43.4% que eligieron la rapidez y eficacia en el servicio al cliente y el 28.3% la flexibilidad y adaptabilidad a las necesidades del consumidor. El 24.5% destaca su conocimiento y capacidad para resolver problemas; y el 18.9%, se apoyan en las promociones y descuentos especiales. Esto indica que los comerciantes comprenden la importancia de brindar un trato amable y cordial a sus clientes, lo cual contribuye a generar una experiencia positiva y a fidelizar a los clientes.

Los datos recolectados en la encuesta demuestran que en el mismo porcentaje de 35.8%, los encuestados creen que la principal debilidad en la atención al cliente es la falta de personal capacitado y los tiempos de espera largos para ser atendidos. El 28.3% lo atribuye a la poca disponibilidad de productos o servicios; el 24.%, a la falta de seguimiento y atención posventa; y, el 22.6%, a la falta de personalización en el trato al cliente. La ausencia de colaboradores capacitados en servicio al cliente es una de las principales debilidades identificadas, lo cual puede resultar en un servicio deficiente y poco satisfactorio para los clientes. Esto demuestra la necesidad de que los comerciantes inviertan en la formación y capacitación de su personal, para mejorar la calidad de atención y garantizar la satisfacción de los consumidores.

Una vez realizado el análisis de la situación socioeconómica de los pequeños comerciantes del Sector Cisne II, fue posible diseñar estrategias enfocadas al mejoramiento de la situación actual de los pequeños comerciantes, que potencien sus habilidades, les permitan acceder a nuevas oportunidades y les ayuden a permanecer competitivos en un mercado en constante cambio. En este sentido, se propuso, en primer lugar, la capacitación y desarrollo de habilidades, que ofrece a los comerciantes las herramientas para adaptarse a las nuevas formas de hacer negocios y competir eficientemente. En segundo lugar, el apoyo en la creación de redes de comercio que fortalezcan la cooperación entre los comerciantes amplíe su visibilidad y facilite el acceso a recursos compartidos. En tercer lugar, la agrupación de locales comerciales, que favorezcan la reducción de costos y la

mejora del servicio al cliente mediante la implementación de servicios conjuntos como el delivery. Finalmente, el impulso a la digitalización, que modernice los negocios y amplíe su alcance al abrir nuevas plataformas para la venta y promoción de sus productos y servicios.

Conclusiones y recomendaciones

Al sistematizar los fundamentos teóricos, mediante la revisión de diferentes teorías que otorgan soporte a la investigación, se seleccionó a la teoría del emprendimiento tradicional de Schumpeter como la base para la presente investigación, al proporcionar perspectivas y herramientas para comprender las decisiones, recursos y habilidades de los emprendedores, así como el papel del emprendimiento en la solución de problemas sociales y la mejora del bienestar de la sociedad.

Sobre la situación social y económica de los pequeños comerciantes del Sector Cisne II de la ciudad de Guayaquil, se evidencia que los mismos son mayoritariamente jóvenes mujeres con responsabilidades familiares que dependen de sus pequeños negocios para sustentar a sus familias. Desafortunadamente, sus ingresos tienden a ser bajos, en la mayoría de los mismos son menores de \$500 al mes. En el entorno de los negocios, todos se enfrentan a un sector en el que la competencia ha aumentado a la vez que la demanda de sus productos y servicios ha disminuido.

Referencias

- Acosta, J., Plata, K., Puentes, D., & Torres, M. (2019). Influencia de los recursos y capacidades en los resultados financieros y en la competitividad empresarial: Una revisión de la literatura. *I+D Revista de Investigaciones*, 13(1), Artículo 1. <https://tinyurl.com/3d8wx8uk>
- Alarcón, F. (2021). Explicando el activismo de los miembros de las organizaciones juveniles de los partidos políticos españoles. Entre la elección racional y los incentivos generales. *Revista de Estudios Políticos*, 191, 287-321.
- Álvarez, E., León, S., Sánchez, M., & Cusme, B. (2020). Evaluación socioeconómica de la producción de plátano en la zona norte de la Provincia de los Ríos. *Journal of Business and Entrepreneurial Studie*, 4(2), Artículo 2. <https://doi.org/10.37956/jbes.v4i2.78>
- Arango, C. (2022). Comercio electrónico en las micro, pequeñas y medianas empresas de la capital colombiana: Una búsqueda de estrategias para enfrentar la crisis generada por la covid-19. *Revista de Marketing y Publicidad*, 6, 77-94. <https://doi.org/10.51302/marketing.2022.4679>
- Batista, A., & Guacari, W. (2019). Efectos de la entrada en el mercado de tiendas Ara en los pequeños comerciantes de la ciudad de Cartagena. *Revista Innova ITFIP*, 5(1), Artículo 1.
- Boada, G., Vergara, N., & Concha, J. (2021). Impacto tributario provocado por el régimen

- impositivo para microempresas del sector comercial en el Ecuador. *Polo del Conocimiento: Revista científico-profesional*, 6(6), 903-922.
- Caro, M. (2018). *Ventajas, limitaciones y potencialidades de la Teoría de la Elección Racional en el estudio del Crimen* (Tesis doctoral). Universidad Nacional de Córdoba. <https://tinyurl.com/5n7wcyc6>
- Carvajal, A., & Espinoza, L. (2020). Microcréditos ecuatorianos: Incentivo a la reducción de la pobreza y mejora del ingreso familiar. *Revista Vínculos ESPE*, 5(3), 1-12.
- Castro, H., Hernández, J., & Sánchez, J. (2021). Análisis de los establecimientos comerciales en la ciudad de Villavicencio frente a los impactos negativos de tipo socioeconómico. *Revista Boletín Redipe*, 10(12), Artículo 12. <https://doi.org/10.36260/rbr.v10i12.1592>
- Conde, J., Font, M., & Plaza, N. (2023). Percepción sobre reactivación económica durante la pandemia COVID-19. Caso de estudio comerciantes autónomos del cantón Portoviejo. *Revista Científica Multidisciplinaria*, 8, 11-22.
- Duque, P., Meza, O., Giraldo, D., & Barreto, K. (2021). Economía Social y Economía Solidaria: Un análisis bibliométrico y revisión de literatura. *REVESCO: Revista de Estudios Cooperativos*, 138, 187-212.
- Fonseca, R. (2019). El desarrollo sostenible humano local: La evolución de la inclusión del territorio en las teorías del desarrollo. *Economía y Desarrollo*, 162(2). <https://tinyurl.com/mr4a3wn6>
- García, Y., & Sorhegui, R. (2020a). La teoría de los recursos y capacidades como fundamento metodológico para el estudio de la gestión de la innovación empresarial. *Revista Científica Ecociencia*, 7, 1-15. <https://doi.org/10.21855/ecociencia.70.304>
- García, Y., & Sorhegui, R. (2020b). La teoría de los recursos y capacidades como fundamento metodológico para el estudio de la gestión de la innovación empresarial. *Revista Científica Ecociencia*, 7, 1-15. <https://doi.org/10.21855/ecociencia.70.304>
- González, P., & Loor, G. (2023). *Diagnóstico socioeconómico de los pequeños comerciantes ubicados en el sector Sur de las Malvinas en la ciudad de Guayaquil – Ecuador* (Tesis de grado). Universidad Laica VICENTE ROCAFUERTE de Guayaquil. <https://tinyurl.com/3mt5dhdt>
- Hernández, R. A., & Coello, S. (2020). *El paradigma cuantitativo de la investigación científica*. Editorial Universitaria (Cuba).
- Hidalgo, M., & Escobar, M. (2020). Microcrédito: Alternativa de reactivación económica para comerciantes de Portoviejo, Manabí, Ecuador. *Domino de las Ciencias*, 6(2), Artículo 2.

<https://doi.org/10.23857/dc.v6i2.1177>

- Lasio, V., Amaya, A., Zambrano, J., & Ordeñana, X. (2021). *Global Entrepreneurship Monitor Ecuador 2019/2020*. <https://tinyurl.com/tudne4hb>
- Osorio, D., Veras, G., Sarachu, G., & Fernández, L. (2019). Claves para el debate de los comunes, la economía social y solidaria en diálogo con perspectivas feministas. *Otra Economía*, 12(21), 16-31.
- Pereyra, L. (2020). *Metodología de la investigación*. Editorial Klik Soluciones Educativas.

Diagnóstico socioeconómico de los pequeños comerciantes de la calle 9 de octubre del cantón

Pedro Carbo

Socioeconomic diagnosis of the small merchants on 9 de Octubre Street in the Pedro Carbo canton

Yhia Isabela Macias Pozo
Egresada de la carrera de Economía
Facultad de Ciencias Sociales y Derecho
Universidad Laica VICENTE ROCAFUERTE de Guayaquil
Guayaquil-Ecuador
jvargaslo@ulvr.edu.ec
<https://orcid.org/0009-0006-5196-0687>

Óscar Parada Gutiérrez
Docente de la carrera de Economía
Facultad de Ciencias Sociales y Derecho
Universidad Laica VICENTE ROCAFUERTE de Guayaquil
Guayaquil-Ecuador
oparadag@ulvr.edu.ec
<https://orcid.org/0000-0001-7104-1246>

Resumen

El diagnóstico socioeconómico de los pequeños comerciantes de la calle 9 de Octubre del cantón Pedro Carbo reveló importantes hallazgos y áreas de mejora que podrían beneficiar a los pequeños comerciantes de la zona de estudio. En la investigación se utilizó una metodología de enfoque mixto y tipo descriptivo, combinando tanto encuestas como entrevistas. Se aplicó una encuesta a una muestra no probabilística de 38 propietarios de emprendimientos. El tipo de muestreo fue por conveniencia a partir de la disponibilidad de los propietarios a participar en el estudio. Los resultados principales indicaron que la dimensión económica se evaluó de regular, destacándose la disminución gradual de los ingresos por ventas, los altos costos operativos, fundamentalmente de servicios básicos. La dimensión social se evaluó de buena. No obstante, la dimensión social apunta a insatisfacciones relacionadas con la seguridad, la participación social y las redes de apoyo. Con base en estos resultados, se desarrolló un análisis FODA que derivó en acciones concretas para mejorar la gestión de los pequeños comerciantes, en la zona de estudio, entre ellas: Implementar la digitalización para competir con otros comerciantes mediante ventas en línea y promociones exclusivas, desarrollar estrategias publicitarias en alianza con el gobierno local para mejorar la visibilidad de la oferta, entre otras.

Palabras claves: Análisis socioeconómico, Pequeña empresa, Comercio.

Abstract

The socio-economic diagnosis of small traders in 9 de Octubre street in the canton of Pedro Carbo

revealed important findings and areas for improvement that could benefit small traders in the study area. The research used a mixed-approach, descriptive methodology, combining both surveys and interviews. A survey was administered to a non-probability sample of 38 business owners. The type of sampling was by convenience, based on the willingness of the owners to participate in the study. The main results indicated that the economic dimension was assessed as fair, highlighting the gradual decline in sales revenue, high operating costs, mainly for basic services. The social dimension was assessed as good. However, the social dimension points to dissatisfaction related to security, social participation and support networks. Based on these results, a SWOT analysis was developed that led to concrete actions to improve the management of small traders in the study area, including: implementing digitalization to compete with other traders through online sales and exclusive promotions, developing advertising strategies in alliance with the local government to improve the visibility of the offer, among others.

Keywords: Socio-economic analysis, Small business, Commerce.

Introducción

Los pequeños comerciantes desempeñan un papel crucial en la economía local de Pedro Carbo, contribuyendo a la generación de empleo y al abastecimiento de bienes y servicios para la comunidad. Sin embargo, este sector enfrenta una serie de retos que afectan su desarrollo y sostenibilidad.

Todos los negocios de la calle principal 9 de Octubre se vieron afectados por algunos factores y entre estos se encuentra la pandemia del COVID-19 porque afectó significativamente las ventas de los comerciantes, debido a que sus restricciones y las medidas de distanciamiento limitaron la afluencia de la clientela. La situación se agudizó con las medidas de restricción que establecieron las autoridades del país para evitar la propagación del virus, y con esto el cierre temporal o parcial de los negocios. Por otro lado, el cambio de horarios, la cantidad de clientes que podían estar en el establecimiento, limitación del personal de trabajo, las medidas de bioseguridad, entre otras. En este escenario, los pequeños y medianos negocios fueron los más afectados, ya que no contaban con el recurso financiero para asumir el largo periodo de cierre. Aún en los momentos de la investigación persisten algunas limitaciones en el desempeño de los pequeños negocios de la zona de estudio.

Este trabajo investigativo tiene como objetivo analizar la situación económica y social de los pequeños comerciantes de la calle principal 9 de Octubre del Cantón Pedro Carbo.

Un diagnóstico es básicamente un análisis que se obtiene al hacer un levantamiento de información y posteriormente es utilizada para estudiar el fenómeno en cuestión.

El diagnóstico no solo se realiza en el caso de que una empresa se encuentre con dificultades, también en el caso de que no se presenten problemas, se realiza un diagnóstico buscando conocer los orígenes de ese buen comportamiento y ver si es posible mejorar los rendimientos de la empresa. El comercio formal en lo fundamental está desarrollado por empresas y trabajadores que operan bajo la legalidad, mediante leyes y normas establecidas en la constitución, con el debido pago de impuestos como aportación del financiamiento del Estado. Con el pago de impuestos se permite reforzar la economía del comerciante de manera justa con la finalidad de avalar el desarrollo sostenible del sector.

El comercio formal en Ecuador se ve afectado en gran parte por el comercio informal, debido a que la tasa de desempleo ha ido en ascenso incluso antes de la pandemia. Fernández et al. (2020) apuntan:

En Ecuador, el comercio es una actividad formal que representa el 32,2%, superior al 26,8% de América Latina, siendo la mayor actividad desarrollada por la población económicamente activa de género femenino, que representa el 42,4% en comparación con los varones, que alcanzan el 25%, seguido por las actividades relacionadas con los servicios. (p. 210)

Asimismo, Quiñonez et al. (2017) refieren que:

El entorno en que se desarrollan las PYMES ecuatorianas ha estado caracterizado por cierto empirismo en su gestión y una serie de barreras de tipo objetivo y subjetivo que han limitado su protagonismo en el desarrollo económico y social del país. (p. 367)

Metodología

Para el desarrollo de esta investigación se utilizó un enfoque mixto, debido a que combina la investigación cualitativa y cuantitativa.

La investigación cualitativa permite entender las experiencias, opiniones y motivaciones de las personas; mientras que, la investigación cuantitativa es empleada para recolectar datos numéricos y generar estadísticas. Ambas nos pueden proporcionar una visión más completa y detallada del tema de estudio. (Sánchez, 2019, p. 104)

Del mismo modo, Vera y Parada, (2020) apuntan que:

La investigación supone la combinación de enfoques cuantitativos y cualitativos; debido a que el enfoque cuantitativo permitió la apertura de analizar datos estadísticos mientras que con el enfoque cualitativo se pudo determinar razones y características específicas e incluso motivaciones de la muestra seleccionada como objeto de estudio. (p. 56)

El alcance del estudio es descriptivo. Villavicencio, (2016) puntualiza que “los estudios descriptivos

son el primer acercamiento, serio, de la comunidad científica a un fenómeno que sucede en la naturaleza, tienen la función de caracterizar la frecuencia de aparición del mismo” (p. 6).

Las técnicas de la investigación utilizadas fueron: la entrevista, la encuesta y la observación. Para Mata, (2020) la observación es un método que se aplica de forma sistemática y coherente en función del diseño de investigación determinado, requiriendo los propósitos de la técnica, los criterios de observación y planificación de procedimientos.

Las encuestas de manera general son herramientas para recopilar información objetiva sobre la percepción y las condiciones de una población específica. Estas presentan un formulario que contiene una serie de preguntas dirigidas a personas seleccionadas con el propósito de recolectar los datos necesarios para evaluar la situación en particular de un grupo en específico. (Hernández & Coello, 2008)

En la realización del estudio no se encontró un documento oficial donde detalla un total exacto de los pequeños negocios que existen en esta área de estudio. Por tal razón, se decidió realizar un censo por medio de la observación e indagación acerca de los mismos en este sector, durante el periodo del 03 al 16 de junio del 2024, identificando así un total de 38 pequeños negocios.

La muestra es de tipo no probabilística por conveniencia. Según Etikan et al. (2016):

El muestreo no probabilístico por conveniencia es una técnica de muestreo en la cual el investigador selecciona a los participantes del estudio basándose en su accesibilidad, disponibilidad y proximidad, en lugar de utilizar una selección aleatoria. Este método se emplea cuando los sujetos de estudio están fácilmente disponibles y cumplen con ciertos criterios prácticos, como la cercanía geográfica, la disponibilidad en un momento dado o la voluntad de participar. (p. 2)

Resultados y Discusión

A continuación, se muestran los resultados del estudio.

Dimensión Económica

- La mayor parte de los comerciantes (53%) declara tener ingresos entre \$500 y \$1000 mensuales. El 42% no tienen seguridad en cuanto al grado en que los ingresos puedan cubrir las necesidades del negocio ante cambios de precios de insumos, mercaderías de proveedores de la provincia y el país.
- El 53% afirma tener una disminución discreta en el último año en cuanto a sus ventas.
- El 50% de los encuestados apunta que obtiene créditos para su gestión. Sin embargo, un 29% plantea haber sido descalificado al momento de pedir financiamiento. Las altas tasas de interés

son el principal obstáculo (42%).

- Los servicios públicos son el mayor gasto (50%), seguido del alquiler del local del negocio (32%).
- El 45% de las encuestas apuntan a una disminución moderada de las ventas, imputada al entorno inseguro para los clientes y la organización (53%).
- El 58% de los encuestados declaran que no han recibido capacitación en relación con la gestión de negocios.
- De manera global, la dimensión económica se califica con un 48% de satisfacción considerando los ítems planteados por la encuesta.

Para clasificar la dimensión económica y social se estableció la siguiente regla de decisión:

- Crítico: 0% - 20%
- Deficiente: 21% - 40%
- Regular: 41% - 60%
- Bueno: 61% - 80%
- Excelente: 81% - 100%

Aplicando esta regla al porcentaje calculado de 48%, se puede asegurar que el estado de la dimensión económica de los pequeños comerciantes de la calle 9 de octubre del cantón Pedro Carbo es Regular.

Dimensión Social

- El 53% de los encuestados considera la seguridad regular, el 39% la considera insegura. El 37% manifiesta que ha sido víctima de robo.
- De igual modo, el 53% afirma tener seguro médico para toda la familia. Un 50% no accede a servicios de salud por falta de recursos financieros.
- El 39% de los encuestados refieren tener secundaria completa, 32% estudios superiores. 74% considera importante la educación.
- El 71% cuenta con todos los servicios. 55% está de acuerdo con la calidad de los servicios.
- El 66% no participa en organizaciones sociales o gremiales.
- De igual modo, el 66% refiere que no cuenta con redes de apoyo.
- El 55% de los encuestados afirman que su actividad económica ha impactado positivamente en gran medida en la calidad de vida de sus familias.

El porcentaje general de percepción de la dimensión social es aproximadamente del 70%. En general, la situación social de los pequeños comerciantes de la calle 9 de octubre del cantón Pedro Carbo es relativamente buena, aunque existen áreas críticas que requieren atención, especialmente

en temas de seguridad, participación social y redes de apoyo. A continuación, se muestran los resultados del análisis FODA.

Fortalezas

- Los pequeños negocios comerciales tienen oferta variada.
- Experticia de los propietarios de los locales comerciales en la zona y años de operación en el sector.
- Precios asequibles a los clientes.

Debilidades

- Elevado precio de costo del alquiler de locales.
- Baja publicidad, promoción de los productos y del servicio.
- Inexistencia de alianza con gremios y otras instituciones locales.

Amenazas

- Existencia de comerciantes informales en la zona que genera deslealtad en la competencia.
- Presencia de delincuencia en el entorno que genera inseguridad al negocio y a los clientes.
- Financiamiento caracterizado por tasas de interés alta.

Oportunidades

- Leyes que favorecen la aplicación de las TIC a la comercialización
- Localización atractiva para clientes
- Disposición de las fuerzas del orden para apoyar la seguridad del entorno
- Potencialidad del GAD municipal para facilitar la capacitación

Estrategias (Fortalezas-Oportunidades)

- Desarrollar y mejorar las habilidades en mercadeo, administración y ventas de los pequeños comerciantes.
- Aprovechar la digitalización de los negocios y la asesoría del GAD municipal para desarrollar habilidades en comercio en línea y marketing digital.
- Apoyarse en la variedad de la oferta y la localización privilegiada en la zona para atraer clientes
- Realizar capacitaciones mediante programas de formación conjuntamente con instituciones estatales, privilegiando bajos costos operativos para invertir en desarrollo y capacitación.

Estrategias (Debilidades-Oportunidades)

- Promocionar los productos a la clientela, creando estrategias publicitarias y captar la atención de los clientes
- Mejorar las estrategias publicitarias con la asesoría del GAD municipal, enfocándose en tácticas que aumenten la visibilidad y atraigan a la clientela local.

- Reducir los altos costos de renta de locales a partir del apoyo del gobierno local mediante incentivos, negociaciones y alianzas con otros actores del territorio

Estrategias (Fortalezas-Amenazas)

- Introducir las TIC en el proceso de comercialización para enfrentar a la competencia en función de ventas, promoción y publicidad de la oferta diferenciada.
- Emplear la experticia de los propietarios, su conocimiento del entorno para implementar alternativas de seguridad para el negocio y los trabajadores en alianza con la policía local, mitigando la amenaza de inseguridad.
- Adoptar precios atractivos para los clientes y acceder a fuentes de financiamiento con bajas tasas de interés a través de la negociación con financistas y el gobierno local

Estrategias (Debilidades-Amenazas)

- Mejorar la publicidad para diferenciarse de la competencia desleal, resaltando la calidad y diversidad de productos.
- Formar una asociación de comerciantes para trabajar conjuntamente en la implementación de medidas de seguridad, disminuyendo así la percepción de inseguridad en la zona.
- Buscar subvenciones o apoyo del gobierno local para reducir los altos costos de renta y facilitar el acceso a financiamiento con tasas de interés más favorables.

La discusión de los resultados obtenidos en esta investigación sobre los pequeños comerciantes de la calle 9 de octubre en Pedro Carbo revela puntos de convergencia significativos con estudios recientes sobre pequeños negocios y PYMES en contextos similares.

En cuanto a la dimensión económica, la problemática del acceso limitado al financiamiento y las altas tasas de interés coincide con lo reportado por Ruiz, Núñez y Pérez, (2018), quienes identificaron estos factores como barreras críticas para el crecimiento de las mipymes en cuanto a las fuentes de financiamiento, formación de los trabajadores, cultura emprendedora en el país. La disminución de ingresos y ventas observada en Pedro Carbo encuentra expresión en el estudio de Manitio (2023), que documenta tendencias similares en pequeños negocios urbanos posterior al COVID-19.

La inseguridad, identificada como un factor determinante en el desempeño económico de los comerciantes, es consistente con los hallazgos de Okpalaojiego (2021), que señala el impacto negativo de la percepción de inseguridad en la operatividad de pequeñas empresas y el desarrollo empresarial en zonas urbanas de países en desarrollo, en particular Nigeria.

El análisis de la dimensión social, relacionada entre otras con el acceso al servicio médico por limitaciones económicas, refiere similitud con los resultados del estudio de Pizarro (2001) en su

observación sobre las falencias sociales y sus retos. La escasa participación en organizaciones sociales y la carencia de redes de apoyo observadas en el cantón Pedro Carbo se perfilan directamente con las observaciones de Martelo et al. (2023), quienes apuntan la importancia del capital social para la resiliencia de las PYMES.

El valor otorgado a la educación de los comerciantes, en particular en temas financieros, a pesar de la moderada participación en actividades de capacitación, encuentra paralelos en el trabajo de Cohaila et al. (2023), que destaca la brecha entre la valoración y el acceso efectivo a oportunidades de desarrollo de habilidades en pequeños empresarios.

Asimismo, la percepción positiva del impacto del microcrédito en el emprendimiento en la calidad de vida familiar, a pesar de las adversidades, se corresponde con los hallazgos de Carvajal y Espinoza, (2020), quienes documentan la resiliencia y el papel social de los microempresarios en economías locales del Ecuador.

El estudio realizado evidencia que los desafíos enfrentados por los pequeños comerciantes de Pedro Carbo no son aislados, sino que reflejan patrones más amplios observados en estudios recientes sobre PYMES y microempresas en contextos similares. Estos paralelismos subrayan la necesidad de enfoques integrales que aborden tanto las dimensiones económicas como sociales para fortalecer este sector crucial de la economía local.

Conclusiones

Los pequeños comerciantes de la calle 9 de Octubre en Pedro Carbo se encuentran en una condición moderadamente vulnerable. Desde el punto de vista económico, cuentan con recursos financieros limitados y se encuentran con obstáculos para financiar sus actividades y cubrir los costos operativos. En cuanto a las cuestiones sociales, se ven confrontados con dificultades relacionadas con la falta de seguridad, un limitado acceso a los servicios de salud y carecen de sistemas de apoyo, entre otros.

Mediante las técnicas de la observación de campo, la encuesta y la entrevista fueron identificadas las fuerzas actuantes internas y externas (fortalezas, debilidades, oportunidades y amenazas) que revelaron un escenario complejo y multifacético para los pequeños comerciantes de la calle 9 de Octubre del cantón Pedro Carbo y refieren una premisa importante para formular estrategias pertinentes.

Las estrategias derivadas del análisis FODA posibilitan enfrentar gradualmente los problemas que afectan a los pequeños comerciantes de la zona de estudio y refiere un trabajo integrado con el gobierno local en términos de cooperación para superar algunas limitaciones asociadas a costos

elevados de operación e inseguridad del entorno.

Referencias

- Carvajal-Salgado, A. L., & Espinoza-Párraga, L. (2020). Microcréditos ecuatorianos: Incentivo a la reducción de la pobreza y mejora del ingreso familiar. *Revista Vínculos ESPE*, 5(3), 51-65. <https://journal.espe.edu.ec/ojs/index.php/vinculos/article/view/1671>
- Cohaíla, J., Rojas, C., Paz, E., & Seperak, M. (2023). La educación de la cultura financiera en niños de familias comerciantes en Tacna. *Revista Educación*, 21(21), 10-26. <https://dialnet.unirioja.es/servlet/articulo?codigo=9141203>
- Etikan, I., Musa, S., & Alkassim, R. (2016). Comparison of convenience sampling and purposive sampling. *American Journal of Theoretical and Applied Statistics*, 5(1), 1-4. <https://doi.org/10.11648/j.ajtas.20160501.11>
- Fernández, G., Nina, V., Villa, M., & Flores, R. (2020). Comercio informal en ciudades intermedias del Ecuador: Efectos socioeconómicos y tributarios. *Revista de Ciencias Sociales*, 26(3), 207-230. <https://tinyurl.com/mryc6t4v>
- Hernández, R., & Coello, Z. (2008). *El Paradigma cuantitativo de la investigación científica*. Editorial Universitaria. <https://tinyurl.com/bdtxrb45>
- Manitio, N. (2023). El COVID-19 y su impacto económico en empresas latinoamericanas. *Revista de Investigación en Ciencias de la Administración ENFOQUES*, 7(26), 202-218. <https://www.redalyc.org/journal/6219/621977179010/621977179010.pdf>
- Martelo-Castro, M., Quintero-Castro, D., & Vieira-Salazar, J. A. (2023). Innovación y resiliencia: La pyme frente a la crisis provocada por el COVID-19. Una revisión narrativa de la literatura. *Economía y Negocios*, 14(2), 24-38. <https://tinyurl.com/4n8js4pr>
- Mata, L. (2020). *Investigalia*. <https://tinyurl.com/4pv62y6z>
- Okpalaojiego, E. (2021). Causes and implications of insecurity on entrepreneurial development and small business operations in Nigeria: The panacea. *Academic Journal of Current Research*, 8(6), 95-109. <https://acortar.link/rmlOEJ>
- Pizarro, R. (2001). La vulnerabilidad social y sus desafíos: Una mirada desde América Latina. *CEPAL*. <https://tinyurl.com/3uctk57a>
- Quiñónez-Cabeza, M., & Parada-Gutiérrez, O. (2013). Análisis de la gestión competitiva de las pequeñas y medianas empresas comerciales de Esmeraldas, República del Ecuador. *Anuario Facultad de Ciencias Económicas y Empresariales*, 4, 90-100. <https://tinyurl.com/5n6hxnms>
- Ruiz, D., Núñez, L., & Pérez, M. (2018). Fortalecimiento de las Mipymes como estrategia de

desarrollo local: El caso de Quevedo, Ecuador. *Cuadernos geográficos de la Universidad de Granada*, 57(1), 239-258. <https://dialnet.unirioja.es/servlet/articulo?codigo=6404933>

Sánchez, F. (2019). Epistemic fundamentals of qualitative and quantitative research: Consensus and dissensus. *Revista Digital de Investigación en Docencia Universitaria*, 13(1), 122. <https://revistas.upc.edu.pe/index.php/docencia/article/view/644>

Villavicencio, E. (2016). La importancia de los estudios descriptivos. *Revista Evidencias en Odontología Clínica*, 2(1), 6. <https://tinyurl.com/54n3dyf5>

Vera, J, & Parada, O. (2020). Análisis socioeconómico: Pequeños agricultores de arroz de la localidad Juan Bautista Aguirre, provincia del Guayas, Ecuador. *Revista Científica Teorías, Enfoques y Aplicaciones en las Ciencias Sociales*, 13(27), 53-65. <https://dialnet.unirioja.es/servlet/articulo?codigo=7770762>



La Igualdad y Empoderamiento de la mujer en su desempeño como abogada

The Equality and Empowerment of women in their performance as lawyers

Carmen María Iglesias Corría
Organización Nacional de Bufetes Colectivos de Cuba
La Habana-Cuba
carmeniglesias@grm.onbc.cu
<https://orcid.org/0009-0006-2467-6285>

Miriam Leonor Castillo Hernández
Organización Nacional de Bufetes Colectivos de Cuba
La Habana-Cuba
miriam@ltu.onbc.cu
<https://orcid.org/0009-0005-4191-3070>

Resumen

La Agenda 2030 de Naciones Unidas es una plataforma programática de los objetivos de desarrollo sostenible, es una guía para el avance de la humanidad en todos los aspectos de la vida. En este sentido, el objetivo 5 consagra *la Igualdad de género y empoderamiento de las mujeres y niñas*; en Cuba se aprobó el Decreto Presidencial No. 198/2022 *Programa para el Adelanto de la Mujer*, que tiene como finalidad promover el avance de las mujeres y la igualdad de derechos y oportunidades; así como profundizar en los factores objetivos y subjetivos de la discriminación de la mujer, obstaculizando un mayor resultado en lo económico, político, social y familiar, con el fin de eliminarlos. Este programa debe concretarse en todas las esferas de la sociedad cubana, por lo que el objetivo de esta investigación es: Fundamentar mediante un diagnóstico las acciones que se deben adoptar en la Organización de Bufetes Colectivos, en pos de la igualdad y el empoderamiento de las mujeres. La metodología utilizada es descriptiva, explicativa y propositiva; apoyada en los métodos: análisis-síntesis, inducción-deducción; histórico-lógico; exegético; el Método Feminista de Bartlett y Harding, que permite responder la interrogante ¿por la mujer? El análisis de la información recolectada se realizó mediante la metodología de redes. Los resultados de la investigación son un diagnóstico sobre la Igualdad y empoderamiento de las mujeres en la Organización de Bufetes Colectivos y un Plan de acciones para el cumplimiento de lo establecido en el programa para el Adelanto de la Mujer.

Palabras Claves: Igualdad, Poder, Mujer, Cuba.

Abstract

The United Nations 2030 Agenda is a programmatic platform for the sustainable development

goals, serving as a guide for the advancement of humanity in all aspects of life. In this context, Goal 5 enshrines *Gender equality and the empowerment of women and girls*” In Cuba, Presidential Decree No. 198/2022, the *Program for the Advancement of Women* was approved, which aims to promote the advancement of women and equal rights and opportunities. It also seeks to explore the objective and subjective factors of discrimination against women that hinder greater economic, political, social, and family outcomes, in order to eliminate them. This must be realized in all spheres of Cuban society. Therefore, the objective of this research is to establish, through a diagnosis, the actions that must be adopted in the Organization of Collective Law Firms, in pursuit of equality and the empowerment of women. The methodology used is descriptive, explanatory, and propositional, supported by the methods of analysis-synthesis, induction-deduction, historical-logical, and the Feminist Method of Bartlett and Harding, which allows us to answer the question: for women? The analysis of the information collected was carried out using the network methodology. The results of the research include a diagnosis of the state of equality and empowerment of women within the Organization of Collective Law Firms and an action plan to ensure compliance with the provisions of the Program for the Advancement of Women.

Keywords: Equality, Woman, Lawyer, Cuba.

Introducción

La igualdad se erige como un principio, valor y derecho, que constituye el pivote sobre el que se debe concebir todo el ordenamiento jurídico. El principio de igualdad se acompaña de forma ineludible de la no discriminación, que implica prohibir cualquier diferencia de trato en el pleno ejercicio de los derechos, deberes y libertades; la igualdad resulta vulnerada cuando se discrimina a una persona, por su pertenencia a determinado grupo o por características propias.

El patriarcado es una ideología en virtud de la cual una mitad de la población, es decir, las mujeres, se encuentra bajo el control de la otra mitad los hombres (Millet, 1975), mediante este sistema se subordina a la mujer, generando la denominada *colonización interior* que impregna todas las esferas de la vida, tanto pública como privada y supedita a las personas a socializarlas con base en su sexo, estatus, rol y temperamento, lacerando la igualdad.

La ideología patriarcal se sustenta en el sexismo o la discriminación basada en el sexo, que se manifiesta en ataques directos a los intereses de la mujer y, en ataques indirectos desde el entramado social, provocando una discriminación deliberada, pero también inconsciente, de negación o ceguera, pues está incorporada a las costumbres y las tradiciones (Lojo, 2019).

La igualdad con los lentes de género implica una perspectiva de análisis que reconozca la existencia de la desigualdad (MUJER.ONU, 2019), su persistencia y reproducción a nivel social e individual, pues se debe hacer notar, la complicidad de las propias víctimas en su perpetuación; de esta forma se deben diseñar políticas que desde diferentes ámbitos, contribuyan a desarrollar acciones para favorecer a la mujer, a cambiar los estereotipos sexistas y sobre todo tener como guía una justicia para tratar igual a los iguales, lo que implica no solo el logro de la Igualdad, sino también el empoderamiento de las mujeres, lo que conduce a remover las brechas de género. (León, 2007, p. 56)

El poder de la mujer se traduce en la posibilidad de control de recursos materiales y simbólicos, que permiten el desarrollo de sus capacidades y protagonismo, constituye un verdadero proceso de cambio social, que permite transformar lo individual en colectivo, *lo personal es político*, dejar de ser objeto de otros y convertirse en protagonista de su propia vida.

Solo con el empoderamiento de la mujer se logra su acceso a espacios tradicionalmente vedados para las mujeres, de esta forma es que se puede lograr la deconstrucción de las estructuras sociales de sesgo patriarcal (Buendía-Martínez, 2013).

Identificar el empoderamiento femenino como un proceso activo, implica reconocer que se parte de un aprendizaje personal en el que se construyen significados propios que producen una transformación significativa del conocimiento que ya se posee (García, 2015). El nivel interno de empoderamiento se considera imprescindible, pues esa construcción subjetiva, permite lograr el poder en otros ámbitos, ya que pueden percibirse a sí mismas como aptas para ocupar otros espacios donde se toman decisiones (Murgnialday, 2024).

Traspassar la frontera de poder desde dentro, se logra ganando poder junto con otras, que es el poder *con*, esta forma es la acción colectiva donde se multiplica los poderes individuales, pues el grupo actúa coordinadamente, el *yo* se transmuta en *nosotras*, lo colectivo logra más que las personas aisladas, permitiendo que todas las potencialidades se expresen en una agenda grupal que también se asume individualmente (Deere, 2019).

Los eslabones anteriores se conectan con el poder *para*, que es ganar poder para, cambiar la realidad, es el acceso a la dimensión política del empoderamiento de las mujeres que actúan colectivamente en la esfera pública, donde se toman decisiones relevantes para ellas y sus colectivos de pertenencia, es una participación social y política, con capacidad de incidencia (Miller, 2018).

La Agenda 2030 de Naciones Unidas establece una plataforma programática para lograr el

cumplimiento de los objetivos de desarrollo sostenible, que marcan la guía para el avance de la humanidad en todos los aspectos de la vida, entre los cuales se incluyó el objetivo 5 *Igualdad de género y empoderamiento de todas las mujeres y niñas*, reconociendo que la igualdad entre los géneros es no solo un derecho humano fundamental, sino la condición necesaria para conseguir un mundo pacífico, próspero y sostenible. Facilitar a las mujeres y niñas el acceso en condiciones de igualdad a la educación, a la atención médica, a un trabajo decente y a la toma de decisiones políticas, garantizará sociedades pacíficas y sostenibles (Organización de Naciones Unidas, 2018).

La aprobación del Decreto Presidencial No. 198/2021 del Programa Nacional para el Adelanto de las Mujeres, es la Agenda del Estado cubano para dar cumplimiento y seguimiento a lo consagrado en el objetivo No. 5 de la Agenda 2030, cuenta con 7 áreas de atención: empoderamiento económico de la mujer, medios de comunicación, educación, prevención y trabajo social, acceso a la toma de decisiones, legislación y derecho, salud sexual y reproductiva y estadísticas e investigaciones.

La concreción del Programa para el Adelanto de la Mujer en la Organización Nacional de Bufetes Colectivos, es de importancia cardinal, para trazar acciones que permitan la Igualdad y Empoderamiento de las mujeres a lo interno de esta Organización, pero sobre todo por el encargo social que se le atribuye de “evacuar consultas y dirigir, representar y defender los derechos de una persona natural o jurídica” (Cuba, 1984, p. 2) la articulación de medidas por la Organización de los Abogados/as cubanos/as, permitirá el logro del empoderamiento a partir del poder desde dentro, coligado con el poder *por* y el poder *para*.

La investigación tiene como objetivo: Fundamentar mediante un diagnóstico las acciones que se deben adoptar en la Organización de Bufetes Colectivos, en pos de la Igualdad y el Empoderamiento de las mujeres.

Metodología

La investigación se realizó a partir de la literatura que aborda la igualdad y el empoderamiento femenino, se realizó una revisión de libros, artículos científicos, investigaciones y regulaciones jurídicas; la búsqueda se efectuó en lo fundamental en bases de datos científicas (Redalyc, Elsevier, ScienceDirect y Google Académico).

La metodología utilizada es descriptiva, explicativa y propositiva; apoyada en los siguientes métodos:

Análisis-síntesis, inducción-deducción: empleado para lograr la descomposición del objeto en

partes, estudiadas por separado y unificando posteriormente el conocimiento para construir un conocimiento nuevo. Este método permitió realizar una valoración integral de la Igualdad y Empoderamiento de las mujeres, para desde lo particular analizarlo en Cuba, específicamente mediante la implementación del Programa para el Adelanto de la Mujer y su concreción en la Organización Nacional de Bufetes Colectivos.

- Histórico-lógico: analizó la herencia patriarcal como limitante para el logro de la igualdad y el empoderamiento de las mujeres.
- Exegético-analítico: Permitió el análisis de normas jurídicas, con el objetivo de determinar su sentido y alcance.
- Método Feminista: A partir de las propuestas de Bartlett (1990) y Harding (1987) pues la pregunta, ¿por la mujer?, se ha convertido en una regularidad en los estudios necesitados de la perspectiva de género y en consecuencia, debe considerarse como un método. De este primer cuestionamiento se desprenden otros: ¿las mujeres han sido dejadas fuera de consideración?, ¿en qué sentido?, ¿cómo dicha omisión puede ser corregida?, ¿qué diferencia haría hacer aquello? Mediante este método se reafirma la necesidad de adoptar decisiones que permitan el logro de la Igualdad y Empoderamiento de las Mujeres.

El análisis de la información recolectada se realizó mediante la metodología de redes utilizada para el estudio de la igualdad y empoderamiento de la mujer en la Organización de Bufetes Colectivos en Cuba, mediante la fortaleza de habilidades y la interrelación de las personas (Cabiati, 2017), específicamente aquellas que integran los Comités de Género de cada una de las entidades que conforman los Bufetes Colectivos.

Resultados y Discusión

El Programa para el adelanto de la Mujer, aprobado en Cuba, tiene importantes fundamentos, tanto en el ámbito internacional (Declaración Universal de los Derechos Humanos, Convención sobre la Eliminación de todas las formas de discriminación contra la mujer, la Plataforma de Acción de Beijing y la Agenda 2030), en el nacional, la Constitución de la República de Cuba, que de forma general consagra el Principio de Igualdad, estableciendo las categorías especialmente protegidas contra la discriminación, entre las que incluye el sexo y el género, es, sin embargo, enfático el constituyente en la protección de la mujer, al establecer en el artículo 43 “la mujer y el hombre tienen iguales derechos y responsabilidades (...) el Estado garantiza que se ofrezcan las mismas oportunidades y posibilidades” (Popular, 2019).

El mencionado Programa, responde a la interrogante de la metodología feminista, ¿por la mujer?, estableciendo como objetivo general el de promover el avance de las mujeres y la igualdad de derechos, oportunidades y posibilidades, así como profundizar en los factores objetivos y subjetivos que, como expresiones de discriminación, persisten en la sociedad cubana y obstaculizan un mayor resultado en lo económico, político, social y familiar, con el fin de eliminarlos (Mujeres, 2021).

La interrogante ¿cómo se pueden corregir las omisiones que han implicado dejar fuera a las mujeres?, encuentran una adecuada respuesta en cada una de las siete áreas de especial interés (empoderamiento económico de la mujer, medios de comunicación, educación, prevención y trabajo social, acceso a la toma de decisiones, legislación y derecho, salud sexual y reproductiva y estadísticas e investigaciones), en cada una de las cuales establece de forma expresa las acciones, determinando los responsables y los participantes.

En aras de dar cumplimiento a lo establecido en el Programa para el Adelanto de la Mujer la Organización Nacional de Bufetes Colectivos atemperó su contenido en una norma interna, Acuerdo 159 de 25 de enero de 2022, que contiene como línea transversal la igualdad de género, centrada en dos direcciones:

- Dirigida a las mujeres que integran la plantilla de la institución,
- Dirigidas a las mujeres que acuden a los Bufetes Colectivos para evacuar consultas, o recibir los servicios.

Dimensionar el Programa para el Adelanto de las Mujeres en la Organización de Bufetes Colectivos se realizó mediante un proceso amparado en la metodología de redes, delimitándose diferentes etapas (ver Figura 1).

Figura 1

Etapas de la implementación del Programa para el Adelanto de la Mujer en la Organización de Bufetes Colectivos

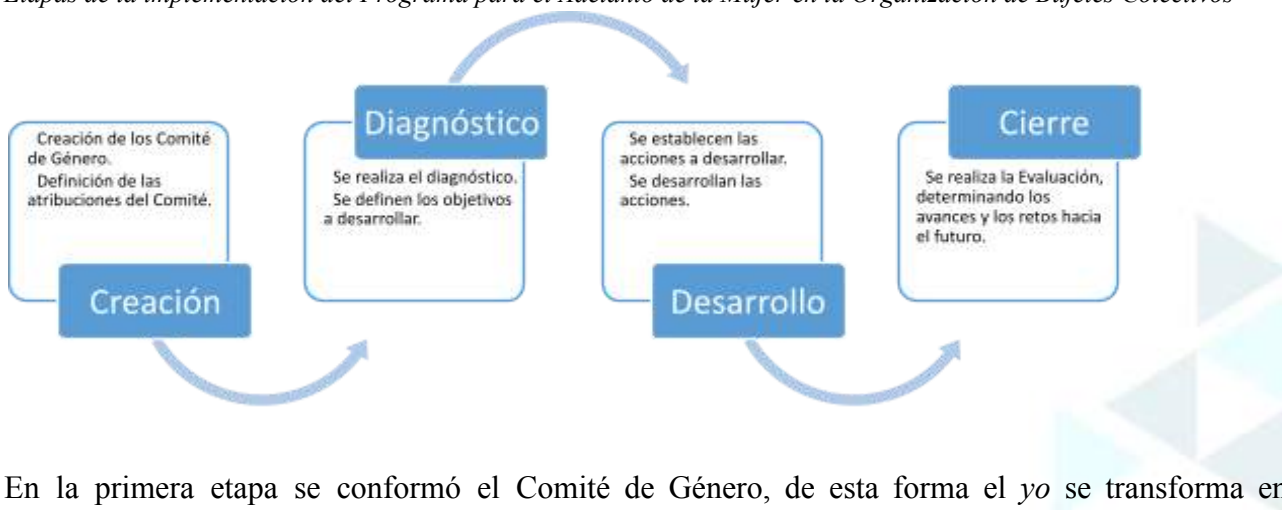

En la primera etapa se conformó el Comité de Género, de esta forma el yo se transforma en

nosotras, la mujer empoderada económicamente de forma individual, encauza sus propósitos de conjunto con otras, que repercuten en la conformación de una subjetividad en el colectivo encaminada a transformar los patrones sexistas impuestos por el patriarcado, en pos de la Igualdad y Empoderamiento de las mujeres.

En la segunda etapa se efectúa el diagnóstico, que incluyó diversos aspectos relacionados con las áreas de atención prioritaria del Programa para el Adelanto de la Mujer; así como la Estrategia de Género y el Plan de Acción de la Organización de Bufete Colectivos, que arrojó el predominio de la fuerza de trabajo femenina, en lo fundamental en funciones profesionales; según se muestra en la Tabla 1.

Tabla 1

Incorporación de la mujer en los puestos de trabajo de la Organización Nacional de Bufetes Colectivos

Puesto de Trabajo	Total	Mujeres
Abogadas/os y Técnicas/os	2632	1812
Administrativas/os	152	138
Operarias/os	158	18
Servicios	446	298

Como se aprecia el desempeño de las funciones profesionales es mayoritario el número de mujeres, constituyendo un 68%, solo tiene una menor representación en el área de operarios, que son el personal encargado de labores de mantenimiento, lo que permite afirmar que aún subsiste una forma de sexismo “el deber ser de cada sexo” (Palacios, 2019), pues estas acciones están identificadas con los roles masculinos, aún persistente en la sociedad cubana y que este indicador así lo demuestra.

Teniendo en cuenta el diagnóstico, se dio paso a la tercera etapa donde se definieron diversas acciones en las dos direcciones establecidas, a lo interno de la Organización y en relación con el objeto social.

Acciones Internas:

- Establecer mecanismos que serán controlados por los Comités de Género, para que no se produzcan conductas discriminatorias en los procedimientos de captación y acceso al empleo, o en el ámbito laboral.
- Actualización de las normas de procedimientos de la Organización Nacional de Bufetes Colectivos para transversalizar el enfoque de género.
- Crear condiciones propicias en todas las entidades de la Organización que garanticen un desempeño adecuado de las mujeres trabajadoras.
- Garantizar la protección de los derechos sexuales y reproductivos, con especial atención a

las trabajadoras en estado de gestación.

- Potenciar la captación de mujeres con aptitudes para cubrir las reservas y cargos de dirección, brindándole el apoyo y confianza necesaria para su correcto y adecuado desempeño.
- Ofrecer el apoyo necesario a las trabajadoras que tienen problemas de salud, a las que son madres con niñas/os, con énfasis en las madres solteras, las que se desempeñan como cuidadoras y en vísperas del proceso de jubilación y desarrollar acciones de atención, una vez jubiladas.
- Desarrollar desde un enfoque de género las políticas de estimulación y reconocimiento existente en la ONBC.
- Diseñar acciones de capacitación para las/os trabajadoras/es sobre los derechos humanos con enfoque de género, las formas de sexismos y neo sexismos como formas graves de discriminación, la violencia contra la mujer y otros temas relacionados con la igualdad y empoderamiento femenino.
- Realizar de forma anual un Evento Científico que tenga por objetivo la presentación de investigaciones sobre temas de género, con especial referencia a la implementación de la Estrategia y el Plan para la Igualdad y Empoderamiento de las mujeres en la Organización Nacional de Bufetes Colectivos.

En la segunda dirección, enfocada en el objeto social de la Organización de Bufetes, se hace énfasis en las mujeres que concurren a efectuar consultas o solicitan los servicios jurídicos

- Debe generarse un ambiente, favorable, de privacidad y confianza para la atención a quienes sean objeto de discriminación, acoso, violencia de género o cualquier otra acción que vulnere los derechos de las mujeres, ofreciendo un correcto asesoramiento legal a estas personas.
- Durante la prestación del servicio, evitar enfoques discriminatorios de cualquier naturaleza, sensibilizando a nuestras/os abogadas/os en este propósito.

La etapa 3 se encuentra en desarrollo, siempre con la premisa de reconocer el avance indiscutible de la mujer en el ejercicio de la Abogacía en Cuba, así como en todos los puestos de trabajo de la Organización Nacional de Bufetes Colectivos, pero afirmar que todo se ha logrado, sería sostener una visión propia del neo-sexismo, que argumenta que la desigualdad de las mujeres es cosa del pasado, lo que sucede es que las mujeres siguen presionando para ganar indebidamente espacios no merecidos (Huertas, 2021), las brechas de género no están en pretérito, sino en presente, lograr que

no se proyecten al futuro, es un punto esencial en el Programa para el Adelanto de las Mujeres en Cuba, y por supuesto, su concreción en la Organización Nacional de Bufetes Colectivos.

Conclusiones

- El cumplimiento del objetivo No. 5 de la Agenda 2030 de las Naciones Unidas, se concreta en Cuba mediante el *Programa para el Adelanto de la Mujer*, el que se implementó en la Organización Nacional de Bufetes Colectivos, en cuatro etapas, las dos primeras ya ejecutadas, en desarrollo la tercera y la cuarta pendiente, que es el cierre, donde se realizará la evaluación para determinar los avances y los retos.
- El diagnóstico realizado por la Organización Nacional de Bufetes Colectivos permitió demostrar el empoderamiento de la mujer en el rol de abogada en Cuba, potenciando este logro con la adopción de acciones en dos direcciones: internas y en relación con el objeto social.

Referencias

- Bartlett, K. (1990). Feminist legal methods. *Harvard Law Review*, 103, 34-96.
- Buendía-Martínez, I. C. (2013). Mujer, actividad emprendedora y desarrollo rural en América Latina y el Caribe. *Cuaderno de Desarrollo Rural*, 10, 21-45.
- Cabiati, E. (2017). La metodología relacional de la red: Perspectivas y principios básicos. *Perspectivas Sociales*, 16, 47-83.
- Consejo de Estado de Cuba. (1984). *Decreto-Ley 81 sobre el ejercicio de la abogacía y la organización nacional de bufetes colectivos*. La Habana.
- Deere, C. (2019). *Género, propiedad y empoderamiento: Tierra, estado y mercado en América Latina*. UNAM-PUEG.FLACSO.
- García, F. (2015). Aprendizaje y rendimiento académico en educación superior: Un estudio comparado. *Actualidades Investigativas en Educación*, 1-26.
- Harding, S. (1987). *Is there a feminist method?* University Press.
- Huertas, M. (2021, 12 de noviembre). *Nuevas formas de sexismo*. <http://dialnet.uniroja.es>
- León, M. (2007). *Poder y empoderamiento de las mujeres*. T.M.
- Lojo, M. (2019). Perspectiva de género en el proceso de socialización. *INFAD. Revista de Psicología*, 2, 23-85.
- Miller, V. (2018). Desafíos de la incidencia política. Interrogantes e implicancias para programas de

capacitación y apoyo financiero. *Mujeres al Timón: Cuadernos para la Incidencia Política Feminista, 1*, 43-74.

Millet, K. (1975). *Política sexual*. Aguilar.

Mujeres, P. p. (2021, 20 de febrero). Gaceta Oficial de Cuba. <https://gob.cu>

Murgnialday, C. (2024, 2 de mayo). *Empoderamiento de la mujer: Conceptualización y estrategias*.
<http://publicaciones.hegoa.eus>

ONU. (2018). Agenda 2030 y los Objetivos de Desarrollo Sostenible. <http://untats.un.org/sdgs>

Palacios, S. (2019, 14 de marzo). Sexismo, hostilidad y benevolencia.
<http://www.eusko.ikaskuntza.eus>

Popular, A. N. (2019). *Constitución de la República*. Política.

La Inteligencia Artificial como herramienta para el desarrollo de comunicación corporativa

Artificial Intelligence as a Tool for Corporate Communication Development

Rocío Pizarro Matamoros
Universidad Laica VICENTE ROCAFUERTE de Guayaquil
Guayaquil-Ecuador
apizarrom@ulvr.edu.ec
<https://orcid.org/0000-0003-3306-1144>

Alicia Katherine Ulpo Carangui
Universidad Estatal de Milagro
Milagro-Ecuador
aulpoc@unemi.edu.ec
<https://orcid.org/0000-0002-2190-0740>

Shirley Cabrera Almeida
Universidad de Guayaquil
Guayaquil-Ecuador
shirley.cabreraa@ug.edu.ec
<https://orcid.org/0000-0002-8415-4706>

Resumen

El presente ensayo tiene como objetivo determinar el nivel de utilidad que tiene la Inteligencia Artificial (IA) como herramienta de desarrollo en la comunicación corporativa, con una investigación descriptiva, para lo cual se plantea la siguiente pregunta: ¿La IA se ha convertido en un elemento disruptivo y transformador de la comunicación corporativa, al mejorar la eficiencia, personalización, análisis de datos y toma de decisiones estratégicas? Se utilizó el método analítico-sintético, basado en la revisión de literatura científica y especializada sobre el tema. Los principales hallazgos de la investigación revelan que la IA está revolucionando la comunicación corporativa al automatizar tareas, personalizar mensajes y generar insights valiosos a partir de los datos. Herramientas como chatbots y análisis de sentimiento mejoran la eficiencia y la personalización en la atención al cliente, aumentando la satisfacción y fidelidad. Además, el análisis de datos a gran escala y la predicción de tendencias permiten tomar decisiones más informadas y estratégicas. Las principales conclusiones destacan que la IA es una herramienta clave para el éxito empresarial, como lo demuestra su adopción por empresas líderes. Sin embargo, su uso plantea desafíos éticos y de privacidad que requieren marcos regulatorios adecuados debido a su constante evolución y su aplicación en la comunicación corporativa.

Palabras clave: Inteligencia Artificial, Comunicación, Tecnología de la comunicación, Opinión pública.

Abstract

The purpose of this essay is to determine the level of usefulness of Artificial Intelligence (AI) as a development tool in corporate communication. The following question is posed: Has AI become a disruptive and transformative element in corporate communication by improving efficiency, personalization, data analysis, and strategic decision-making? A descriptive research approach was employed, utilizing an analytical-synthetic method based on a review of scientific and specialized literature on the topic. The main findings of the research reveal that AI is revolutionizing corporate communication by automating tasks, personalizing messages, and generating valuable insights from data. Tools such as chatbots and sentiment analysis improve efficiency and personalization in customer service, increasing satisfaction and loyalty. Additionally, large-scale data analysis and trend prediction enable more informed and strategic decision-making. The main conclusions highlight that AI is a key tool for business success, as demonstrated by its adoption by leading companies. However, its use raises ethical and privacy challenges that require adequate regulatory frameworks due to its constant evolution and application in corporate communication.

Keywords: Artificial Intelligence, Communication, Communication Technology, Public Opinion.

Contextualización

En el entorno empresarial actual, la comunicación corporativa se ha convertido en un pilar fundamental para el éxito y la sostenibilidad de las organizaciones. Es una realidad que va más allá de transmitir información debido a que la comunicación corporativa efectiva actúa como un nexo estratégico, en la conexión con la empresa y sus diferentes públicos, tanto interno como externo.

Según Valle-Arellano et al. (2023), la comunicación corporativa efectiva es esencial para fomentar relaciones positivas dentro de la organización, desde los empleados hasta la alta gerencia y así se genera un mayor compromiso con sentido de pertenencia entre los miembros, lo que impulsa el logro de los objetivos. Agregan que una comunicación interna sólida se traduce en relaciones externas positivas y eso contribuye al éxito general de la empresa.

Esta disciplina engloba la gestión de la imagen y reputación de la empresa, la construcción de relaciones sólidas con los stakeholders, la alineación de los mensajes con los valores, objetivos corporativos, y la adaptación a los constantes cambios del mercado. En un mundo interconectado y saturado de información, la comunicación corporativa se erige como una herramienta indispensable para generar confianza, credibilidad y engagement, que son elementos claves para impulsar el crecimiento y la prosperidad empresarial.

En ese orden, la comunicación corporativa es fundamental para la gestión eficaz de las organizaciones, especialmente en la sociedad del conocimiento actual, marcada por la incertidumbre, la competencia y la sobrecarga de información. Además de ser una herramienta crucial para el éxito y la adaptabilidad de las organizaciones inteligentes (Lozano, 2019).

Asimismo, en ese avance tecnológico, la Inteligencia Artificial (IA) revoluciona diversas áreas de la sociedad y la comunicación corporativa no ha quedado fuera de su alcance. La IA llegó a transformar la forma en que las empresas se comunican con sus audiencias, automatizando tareas, personalizando mensajes y generando insights efectivos a partir de los datos obtenidos.

Varios informes especializados muestran cómo la implementación de herramientas de Inteligencia Artificial Generativa (IAG) puede reducir hasta un 20% el tiempo dedicado a la creación de contenido (San Juan, 2024), con lo cual se puede inferir que muchas de las tareas tradicionales que probablemente pueden tomar horas, se lo realiza en poco tiempo, lo que concluye en una mayor competitividad y eficiencia.

Desde chatbots que brindan atención al cliente hasta herramientas de análisis de sentimiento que miden la percepción de la marca, la IA optimiza la eficiencia y la efectividad de la comunicación corporativa.

La asistencia en el análisis en tiempo real de información, en la generación de informes y evaluaciones de tendencias, en la respuesta rápida a casos de crisis, en la elaboración de estudios comparativos así como en la generación de todo tipo de artículos, informes y elementos multimedia forman parte ya de los recursos que los profesionales de la comunicación corporativa tienen a su alcance. (San Juan, 2024, p. 7)

En ese sentido, la pregunta de investigación que se plantea es: ¿La IA se ha convertido en un elemento disruptivo y transformador de la comunicación corporativa, al mejorar la eficiencia, personalización, análisis de datos y toma de decisiones estratégicas?

Utilizando el método analítico sintético que propone Peña (2022), mediante la revisión bibliográfica de artículos científicos en bases de datos indexadas, así como informes especializados, el presente ensayo tiene como objetivo determinar el nivel de utilidad que tiene la IA como herramienta de desarrollo en la comunicación corporativa, para lo cual se utilizará la investigación descriptiva con la finalidad de abordar el fenómeno de estudio planteado.

Desarrollo

La relación entre la IA y la comunicación es un hecho innegable y está en constante desarrollo,

como se refleja en diversas investigaciones. Ejemplos como los chatbots, asistentes virtuales y ChatGPT demuestran esta conexión, impulsada tanto por las demandas de la industria de las telecomunicaciones, como de la sociedad en general, ya que la tecnología se integra en todos los aspectos del diario vivir (Herrera-Ortiz et al., 2024).

De ahí que la IA ha empoderado a las empresas para superar las barreras tradicionales de la comunicación corporativa con el uso de herramientas que permiten analizar datos a gran escala, predecir tendencias y personalizar mensajes, lo que en última instancia conduce a una comunicación más efectiva, estratégica y orientada a resultados. Un informe de IBM (2024) indica que el 35% de las empresas están utilizando IA en sus operaciones, y un 42% adicional está explorando su uso, mientras que, según McKinsey (2024), el 50% de las empresas ya han adoptado la IA en al menos una función de negocio. Entretanto, Salesforce (2020) señala que el 64% de los líderes de servicio al cliente creen que la IA está transformando la forma en que interactúan con los clientes y para el 2025, el 80% de las interacciones con los clientes serán gestionadas por IA, según un estudio de la empresa Garner (Perosio, 2024).

En ese análisis hay que destacar el hecho de que la IA tiene el potencial de impulsar la comunicación organizacional, al mejorar la satisfacción del cliente y, en consecuencia, aumentar la fidelidad hacia la empresa o negocio (Alvarado, 2024).

Por ejemplo, la aplicación de la IA en la comunicación puede analizar el uso de palabras o forma de hablar de los individuos. Mediante el estudio de los patrones del lenguaje, la IA puede identificar si una persona está con una carga emocional, lo cual resulta útil en interacciones con clientes para evaluar su nivel de satisfacción (Lembke, 2024).

Un análisis del equipo de Verne Future Mindset (2023), en su libro titulado, *Inteligencia Artificial Generativa para la comunicación* destaca que las herramientas de IAG, como ChatGPT, Google Bard y Perplexity, entre otras, se han convertido en nuevos espacios donde se construye y consulta la reputación de las marcas, similar a lo que ocurre en Google y las redes sociales. Por ello, es crucial que las empresas monitoreen y construyan su reputación en estas plataformas, ya que su uso está en un aumento sostenido.

Cabe mencionar que gigantes como Google, Amazon, Netflix, Tesla e IBM han integrado la IA en sus operaciones, mejorando la eficiencia y la personalización de sus servicios. Desde la búsqueda en línea y las recomendaciones de productos hasta la conducción autónoma y la atención médica, la IA está transformando la forma en que las empresas operan y ofrecen sus productos, brindando una ventaja competitiva en el mercado actual (ESIC University, 2024).

En ese orden, es esencial que los líderes empresariales dominen el uso estratégico de la IA para fomentar la innovación disruptiva dentro de sus compañías. Esto les permitirá obtener una ventaja competitiva indispensable en el mercado global, que se encuentra en constante evolución hacia un entorno más digital y basado en los datos (Molina, 2024).

Con base a lo abordado en el presente trabajo, la evolución de la IA y su impacto en el desarrollo de la comunicación corporativa plantea interrogantes sobre el futuro de la comunicación en la era tecnológica y la IAG, lo que exige investigaciones más profundas sobre su incidencia en la sociedad, la ética y la privacidad en el uso de datos; y el desarrollo de marcos regulatorios adecuados para garantizar un desarrollo responsable y beneficioso en el ámbito empresarial y sus estrategias de comunicación.

Conclusiones

La IA está cambiando la forma en que las empresas interactúan con sus audiencias, optimizando la eficiencia y la eficacia de la comunicación a través de la automatización de tareas, la personalización de mensajes y el análisis de datos.

Este tipo de tecnología mejora la eficiencia mediante el uso de herramientas como: los chatbots y el análisis de sentimientos, lo cual permite una atención al cliente más rápida y personalizada para mejorar la satisfacción y su fidelidad.

La IA proporciona información valiosa a partir del análisis de datos a gran escala y la predicción de tendencias, lo que les permite a las empresas tomar decisiones más informadas y estratégicas en su comunicación.

Si se toma como referencia, lo que han realizado grandes corporaciones como Google, Amazon y Netflix, que han integrado la IA en sus operaciones, ello demuestra que su correcta aplicación otorga una ventaja competitiva en el mercado actual tecnificado.

El uso de la IA en la comunicación corporativa plantea preguntas sobre la ética, la privacidad y la necesidad de marcos regulatorios adecuados para garantizar un desarrollo responsable.

Finalmente, la IA es un campo en constante evolución y su relación con la comunicación corporativa está en permanente desarrollo, lo que exige investigaciones continuas sobre su impacto y las tendencias en las estrategias de la comunicación corporativa.

Referencias

Alvarado, M. (2024, 12 de febrero). *Cómo la inteligencia artificial potenciará la comunicación organizacional*. RRHH Press. <https://tinyurl.com/36a2fcub>

- Dezeo, S. (s.f.). *La inteligencia artificial en la comunicación corporativa: ¿aliada o enemiga?* Cícero Comunicación. <https://tinyurl.com/y4dbzvyp>
- ESIC University. (2024, abril). *Empresas que utilizan la Inteligencia Artificial: ejemplos y aplicaciones*. <https://tinyurl.com/2r4aup88>
- Herrera-Ortiz, J., Peña-Avilés, J., & Herrera-Valdivieso, M. (2024). La inteligencia artificial y su impacto en la comunicación: recorrido y perspectivas. *TELOS: Revista de Estudios Interdisciplinarios en Ciencias Sociales*, 26(1), 78-296. <https://doi.org/10.36390/telos261.18>
- IBM. (2024, 22 de enero). *IBM Global AI Adoption Index 2023*. <https://tinyurl.com/5bjescf7>
- Lembke, G. (2024, 26 de marzo). *Uso de la inteligencia artificial en la comunicación*. Morethandigital. <https://tinyurl.com/55e2h724>
- Lozano, J. (2019). The role of corporate communication in intelligent organizations [El rol de la comunicación corporativa en las organizaciones inteligentes]. *Cuadernos de Administración*, 35(65), 105-117. <https://doi.org/10.25100/cdea.v35i65.7251>
- Mckinsey. (2024, 30 de mayo). *The state of AI in early 2024: Gen AI adoption spikes and starts to generate value*. <https://tinyurl.com/mr229nke>
- Molina, A. (2024, 14 de marzo). La inteligencia artificial (IA) está revolucionando la forma en que las empresas se comunican y operan a un ritmo sin precedentes [Imagen adjunta] [Post]. LinkedIn. <https://tinyurl.com/56259xzw>
- Peña, T. (2022). Etapas del análisis de la información documental. *Revista Interamericana de Bibliotecología*, 45(3), 1-7. <https://doi.org/10.17533/udea.rib.v45n3e340545>
- Perosio, N. (2024, 26 de junio). Preparando el terreno para el futuro del servicio al cliente: Un enfoque proactivo [Imagen adjunta] [Post]. LinkedIn. <https://tinyurl.com/y3fywbht>
- Salesforce Blog España. (2020, 9 de enero). *El 80% de los clientes considera su experiencia con una empresa tan importante como sus productos*. <https://tinyurl.com/49bbw9vf>
- San Juan, E. (2024). *La IA en la gestión de la comunicación corporativa*. PLantea formación y universidades.
- Valle-Arellano, D., Vásquez-Niama, D., Soria-Ortiz, J., & Zambrano-Moreira, M. (s.f.). Relación entre la comunicación corporativa y la imagen corporativa. *Revista Científica Arbitrada de Investigación REICOMUNICAR*. <https://tinyurl.com/3ffhk3kj>
- Verne Future Mindset. (2023). *Inteligencia Artificial Generativa para la comunicación - Un viaje para descubrir el potencial de la IA Generativa en la comunicación corporativa*. Verne Consulting.

Reflexiones docentes: análisis de cuestionarios sobre cambio climático elaborados por estudiantes de Derecho

Teaching reflections: analysis of questionnaires on climate change prepared by law students

Julissa Villanueva-Barahona

Docente en la Universidad Laica VICENTE ROCAFUERTE de Guayaquil
Guayaquil-Ecuador
jvillanuevab@ulvr.edu.ec
<https://orcid.org/0000-0003-3204-7957>

Rocío Pizarro-Matamoros

Docente en la Universidad Laica VICENTE ROCAFUERTE de Guayaquil
Guayaquil-Ecuador
apizarrom@ulvr.edu.ec
<https://orcid.org/0000-0003-3306-1144>

Karelis Albornoz-Parra

Docente en la Universidad Laica VICENTE ROCAFUERTE de Guayaquil
Guayaquil-Ecuador
kalbornozp@ulvr.edu.ec
<https://orcid.org/0000-0002-9546-4259>

Resumen

Esta experiencia docente se centra en el análisis de las representaciones sociales del cambio climático entre estudiantes de Derecho, con el objetivo de involucrarse en los desafíos del cuidado ambiental a través del pensamiento crítico y estadístico. Para ello, los discentes de Derecho diseñaron cuestionarios dirigidos a estudiantes de bachillerato sobre el cambio climático, con el fin de identificar patrones y enfoques comunes, así como áreas de énfasis y diferencias metodológicas. Participaron 38 abogados en formación de segundo semestre, quienes fueron distribuidos en 10 grupos y cada equipo elaboró un cuestionario dirigido a estudiantes de bachillerato para medir las representaciones sociales ante el cambio climático. Los cuestionarios demuestran un esfuerzo significativo para comprender las percepciones y actitudes de los estudiantes de bachillerato hacia el cambio climático. Aunque hay áreas de mejora identificadas, como la inclusión de preguntas específicas sobre marco legal.

Palabras clave: Derecho a la calidad ambiental, Cambio climático, Pensamiento crítico.

Abstract

This teaching experience focuses on the analysis of social representations of climate change among law students, with the aim of involving them in the challenges of environmental care through critical and statistical thinking. To this end, law students designed questionnaires aimed at high

school students on climate change, in order to identify common patterns and approaches, as well as areas of emphasis and methodological differences. 38 lawyers in training in the second semester participated, who were distributed into 10 groups, and each team developed a questionnaire aimed at high school students to measure social representations regarding climate change. The questionnaires demonstrate a significant effort to understand high school students' perceptions and attitudes toward climate change. Although there are areas for improvement identified, such as the inclusion of specific questions on legal framework.

Keywords: Right to environmental quality, Climate change, Critical thinking.

Contextualización

Las representaciones sociales, según Moscovici (1961), son construcciones simbólicas dinámicas que surgen en el contexto de las interacciones sociales y no se limitan a ser meros productos mentales estáticos. A diferencia de las representaciones colectivas, que remiten a ideas y creencias generales, las representaciones sociales son fenómenos específicos que se desarrollan en grupos particulares de personas, moldeando la forma en que entienden y comunican la realidad. En ese sentido, la realidad seleccionada para este ensayo es el cambio climático y las percepciones en estudiantes de Derecho, para involucrarse en los desafíos del cuidado ambiental a través del pensamiento crítico, metodológico y estadístico.

Desde este aspecto, González-Gaudiano (2012) reflexiona que educar para enfrentar los desafíos del cambio climático a nivel individual y colectivo es un proceso que desafía nuestros métodos y teorías pedagógicas. Este problema, tan complejo y característico de la vida contemporánea, sigue siendo de baja prioridad social y política en comparación con otros, como el agua y la energía, a pesar de sus manifestaciones evidentes.

El impacto del cambio climático en la dinámica del planeta, como señalan Stoddard et al. (2021) y Van-Sluisveld et al. (2016), ha generado preocupación debido al riesgo de alcanzar una concentración de CO₂ cercana a las 500 ppm (partes por millón), lo que podría resultar en un aumento de 2 °C en la temperatura global. Este escenario plantea la posibilidad de daños irreparables, incluida la extinción de hasta un millón de especies para el año 2050. Ante ello, Porras-Contreras y Pérez-Mesa (2022) sostienen que:

El grado de responsabilidad de las comunidades frente a la mitigación o adaptación al cambio climático (cc) revela un escenario de inequidades, desigualdades, brechas sociales y segregación cultural, las cuales merecen ser estudiadas en función de los impactos ambientales globales, que son ocasionados en gran medida por prácticas insostenibles

desarrolladas significativamente en países industrializados, pero que también vienen incrementándose en regiones con una gran diversidad biológica y cultural. (p. 87)

Los autores refieren a Pérez y González-Galli (2020) para mostrar la relevancia de llevar a cabo investigaciones sobre las representaciones sociales del cambio climático, misma que reside en su capacidad para identificar las formas de conocimiento compartido por los grupos sociales, que influyen en el dominio tanto en el ámbito material como en el social. Además, estas investigaciones promueven la comunicación entre individuos y fomentan la metacognición.

Ante lo expuesto, y para presentar la siguiente experiencia docente de una forma más específica, se traza como objetivo general analizar la formulación de cuestionarios por parte de estudiantes de Derecho dirigidos a estudiantes de bachillerato sobre el cambio climático, con el fin de identificar patrones, enfoques y áreas de énfasis comunes, así como posibles diferencias en la metodología y las preguntas planteadas.

Los objetivos específicos son dos: 1. Identificar la diversidad de enfoques utilizados en la formulación de preguntas sobre el cambio climático en los cuestionarios dirigidos a estudiantes de bachillerato; y 2. Reflexionar cómo se abordan aspectos relacionados con la educación ambiental, la conciencia social y el compromiso individual y colectivo en la lucha contra el cambio climático en los cuestionarios.

Desarrollo

De acuerdo con Dàmato (2012) “el uso de las representaciones sociales (Rs) como herramienta de análisis en la investigación social aplicada permite develar constructos cognitivos sobre el medio ambiente y, en parte, explican las conductas asociadas a dichos constructos” (citado por Calixto, 2019, p. 22).

Al considerar lo antes expuesto, durante el semestre 2023 B (octubre 2023 a febrero 2024)), se planificó el desarrollo de un proyecto áulico entre las asignaturas Pensamiento Crítico, Estadística Aplicada y el proyecto de investigación Observatorio de Desarrollo Sostenible, con 38 estudiantes de segundo semestre de la carrera de Derecho de la Universidad Laica VICENTE ROCAFUERTE de Guayaquil. El trabajo incluyó la consulta bibliográfica de una serie de producciones científicas críticas e informes estadísticos; para lo cual la observación se aplicó en la parte inicial de la aplicación de encuestas, a través de la revisión de los formularios de Google Forms.

Los 38 abogados en formación fueron distribuidos en 10 grupos, de los cuales 9 cumplieron con la aplicación de encuestas. Para un mejor análisis, se trasladó la información de cada cuestionario bajo seis parámetros de análisis, conforme se observa en la Tabla 1.

Tabla 1
Análisis a cuestionarios aplicados por estudiantes de Derecho distribuidos en 9 equipos de trabajo

#	Grupo	Colegio/S	Cursos	# Encuestados	Tipos De Preguntas	Conclusiones Del Cuestionario
1	1	1 colegio (Balzar)	I Bachillerato, II Bachillerato	76	Preguntas demográficas, de conocimiento, de opinión y actitud	La encuesta tiene un claro objetivo para investigar las representaciones sociales de los estudiantes frente al cambio climático, pero por el tipo de preguntas pudo incluirse preguntas relacionadas con el marco legal y las políticas ambientales.
2	4	4 colegios (3 de Milagro y 1 de Guayaquil)	I Bachillerato, II Bachillerato, III Bachillerato	61	Preguntas demográficas, de opinión y actitud	Las preguntas son apropiadas para evaluar la percepción, actitud y disposición de los estudiantes hacia el cambio climático, aunque podrían añadirse preguntas sobre conocimientos específicos y políticas ambientales.
4	2	2 liceos navales (Guayaquil)	I Bachillerato, II Bachillerato, III Bachillerato	146	Preguntas demográficas, de opinión y actitud	Las preguntas son adecuadas para comprender las representaciones sociales sobre el cambio climático y la disposición de los estudiantes hacia su mitigación.
5	1	1 colegio Guayaquil	I Bachillerato, II Bachillerato, III Bachillerato	57	Preguntas demográficas, de opinión y conocimiento	Las preguntas exploran el nivel de conocimiento, percepción de la gravedad del problema, causas identificadas y medidas de mitigación propuestas.
6	2	2 colegios de Guayaquil / 17 de uno y 1 de otro	S/D	18	Preguntas de conocimiento	Las preguntas evalúan el conocimiento específico sobre el cambio climático, aunque algunas podrían requerir conocimientos especializados.
7	2	2 colegios de Gye	I Bachillerato, II Bachillerato, III Bachillerato	119	Preguntas de conocimiento	El cuestionario fue diseñado para evaluar el nivel de comprensión y conocimiento de los estudiantes sobre el cambio climático y los conceptos relacionados.
8	1	1 colegio Gye	I Bachillerato, II Bachillerato, III Bachillerato	31	Preguntas sobre percepciones y comportamientos	Las preguntas abordan una variedad de temas relevantes sobre el cambio climático y sus percepciones.
9	1	1 colegio Gye	III Bachillerato	93	Preguntas sobre percepciones, conocimientos y acciones	Las preguntas buscan comprender las percepciones, conocimientos y comportamientos de los estudiantes sobre el cambio climático.
10	1	1 colegio Gye	I Bachillerato, II Bachillerato, III Bachillerato	18	Preguntas de percepciones y opiniones sobre factores socioambientales	Las preguntas abordan una amplia gama de temas relevantes sobre el cambio climático y sus representaciones sociales.

Los cuestionarios aplicados por los estudiantes de Derecho, para investigar las representaciones sociales frente al cambio climático, abordan una variedad de aspectos relevantes. Estas encuestas se centran en preguntas demográficas, de conocimiento, de opinión y actitud, así como en la percepción sobre acciones individuales y colectivas para abordar el problema ambiental. Las preguntas están direccionadas a mostrar, además, valores y conductas de las familias que, sin embargo, y a decir de Espejel-Rodríguez y Castillo-Ramos (2019) permiten de manera “ineludible incrementar el conocimiento, fomentar y desarrollar la conciencia ambiental para involucrarse en acciones prácticas y viables del contexto familiar, escolar y comunitario” (p. 240).

En general, los cuestionarios buscan comprender las percepciones, conocimientos y comportamientos de los estudiantes de bachillerato hacia el cambio climático. Sin embargo, se observa una brecha en algunos aspectos, como la falta de preguntas específicas relacionadas con el marco legal y las políticas ambientales, lo que podría enriquecer aún más la comprensión de los estudiantes sobre estos temas.

La estructura de las preguntas varía entre encuestas, aunque en su mayoría incluyen preguntas cerradas y de opción múltiple, lo que facilita la recopilación de datos cuantitativos sobre las percepciones y actitudes de los encuestados. Sin embargo, se observa como una necesidad complementar estas preguntas con otras que permiten respuestas abiertas, para que proporcione una evaluación más amplia de las opiniones y experiencias de los estudiantes.

Además, algunas encuestas incluyen preguntas técnicas que requieren un conocimiento especializado sobre el cambio climático, lo que podría dificultar su comprensión para algunos encuestados y limitar la validez de los datos obtenidos.

De forma específica, para el desarrollo del pensamiento crítico, se trabajó directamente a través de proyectos y resolución de problemas basados en el razonamiento, la ética, la investigación y la contrastación de información. Los estudiantes identificaron preguntas de investigación, formularon hipótesis y diseñaron experimentos para probar sus teorías.

Los estudiantes analizaron casos reales, notas de prensa, publicaciones en redes sociales y entornos laborales, identificando sesgos, falacias lógicas y manipulación emocional. A través de estos ejercicios, aprendieron a ser críticos consumidores de información y a discernir entre hechos y opiniones. Según Cangalaya (2020), todo proceso investigativo debe desarrollar características del pensamiento que tengan una base consistente en la razón y en la integridad intelectual. A partir de ello, afirman que, al pensar críticamente, las personas enfrentadas a un contenido pueden adquirir el conocimiento, la comprensión, la introspección y las habilidades para un mejor desarrollo.

A su vez, este análisis de las representaciones sociales sobre el cambio climático se enlaza con el

proyecto de investigación de la Carrera de Derecho, sobre la creación de un Observatorio de Desarrollo sostenible de la ULVR, que permita sistematizar normativa ambiental de Ecuador y el cantón Guayaquil para mejorar el manejo del cambio climático y contribuir a la protección del medio ambiente, que conlleve la promoción de mejores prácticas ambientales de sostenibilidad hacia la sociedad y el sector empresarial.

Los estudiantes, a través de la aplicación de los cuestionarios sobre el cambio climático, generarán información que contribuirá a crear contenidos de valor para su difusión a través de canales de comunicación efectivos y estratégicos a diferentes actores sociales, políticos y académicos, como parte de los productos esperados de dicho proyecto de investigación.

Conclusiones

La experiencia de elaborar y aplicar cuestionarios sobre el cambio climático ha contribuido significativamente a la formación crítica de los estudiantes de Derecho. A través de este proyecto, han desarrollado habilidades de investigación, pensamiento crítico y análisis de datos, al tiempo que han reflexionado sobre su propio papel y responsabilidad en la mitigación de este problema ambiental global.

Se pudo constatar la diversidad de enfoques entre los estudiantes de bachillerato de los colegios encuestados, lo que resulta fundamental para promover una comprensión integral del tema. Al presentarles preguntas que abarcan diferentes perspectivas y dimensiones del problema, se les brinda la oportunidad de desarrollar habilidades de pensamiento crítico al analizar, cuestionar y reflexionar sobre las diversas causas, impactos y soluciones relacionadas con el cambio climático.

Los estudiantes pudieron reflexionar sobre el ambiente y las representaciones sociales en los procesos educativos, para trazar el reto de un compromiso individual-colectivo, que impulse la lucha contra el cambio climático y lograr la concienciación de buenas prácticas ambientales.

Referencias

- Calixto, R. (2019). *Estrategias didácticas sobre el medio ambiente y el cambio climático*. National Pedagogic University. <https://tinyurl.com/443ukp8s>
- Cangalaya, L. (2020). Critical thinking skills in university students, acquired through research. *Desde El Sur*, 12(1), 141-153. <https://doi.org/10.21142/DES-1201-2020-0009>
- Dámato, G. (2012). La búsqueda de los sentidos y significados de la educación ambiental. En R. Calixto (Ed.), *Las representaciones sociales y la psicología ambiental como dinamizadores* (pp. 45-56). UPN.

- Espejel-Rodríguez, A., & Castillo-Ramos, I. (2019). Educación ambiental en el bachillerato: De la escuela a la familia. *ALTERIDAD. Revista de Educación*, 14(2), 231-242. <https://doi.org/10.17163/alt.v14n2.2019.07>
- González-Gaudiano, E. (2012). La representación social del cambio climático: Una revisión internacional. *RMIE*, 17(55), 1035-1062. <https://tinyurl.com/mu5c5cwh>
- Moscovici, S. (1961). *El psicoanálisis, su imagen y su público*. Huemul.
- Pérez, G., & González-Galli, L. (2020). Actividades para fomentar la metacognición en las clases de biología. *TED*, 47, 233-247. <https://doi.org/10.17227/ted.num47-7970>
- Porras-Contreras, Y., & Pérez-Mesa, M. (2022). Representaciones sociales del cambio climático en futuros profesores de ciencias, una mirada desde la perspectiva freireana. *TED*, 83-100. <https://revistas.pedagogica.edu.co/index.php/TED/article/view/16470/11217>
- Stoddard, I., Anderson, K., Capstick, S., Carton, W., Depledge, J., Facer, K., & Klinsky, S. M. (2021). *Annual Review of Environment and Resources*, 46(1), 653-689. <https://doi.org/10.1146/annurev-environ-012220-011104>
- Van-Sluisveld, M., Martínez, S., Daioglou, V., & Van Vuuren, D. (2016). Exploring the implications of lifestyle change in 2 °C mitigation scenarios using the Image integrated assessment model. *Technological Forecasting & Social Change*, 102, 309-319. <https://doi.org/10.1016/j.techfore.2015.08.013>

Política Fiscal y su relación con el endeudamiento público y crecimiento económico del Ecuador periodo 1970-2019

Fiscal Policy and its relationship with public debt and economic growth in Ecuador period 1970-2019

Holger Esteban Álava Martínez
Docente de la carrera de Economía
Universidad Laica VICENTE ROCAFUERTE de Guayaquil
Guayaquil-Ecuador
halavam@ulvr.edu.ec
<https://orcid.org/0000-0001-6698-0433>

Mónica Leoro Llerena
Docente de la carrera de Economía
Universidad Laica VICENTE ROCAFUERTE de Guayaquil
Guayaquil-Ecuador
mleorol@ulvr.edu.ec
<https://orcid.org/0000-0002-9458-1250>

Resumen

El objetivo de la presente investigación es evaluar la incidencia de la discrecionalidad de la política fiscal y el endeudamiento público en el crecimiento económico del Ecuador durante el período 1970 – 2019. Para lograr dicho objetivo se estudiará la evolución de los instrumentos de la política fiscal implementados por el gobierno ecuatoriano, los niveles de endeudamiento público, así como la relación entre el Gasto Público y la deuda con el comportamiento de la tasa de crecimiento económico. El procesamiento de la información emplea técnicas de análisis estadístico y econométrico para la especificación de un modelo de crecimiento económico que tome en consideración mediciones del carácter discrecional de los principales instrumentos de políticas fiscales.

Palabras claves: Política fiscal, Deuda pública, Gasto público, Crecimiento económico.

Abstract

The objective of this research is to evaluate the incidence of fiscal policy, discretion and public debt on the economic growth of Ecuador during the period 1970 - 2019. To achieve this objective, the evolution of the fiscal policy instruments implemented will be studied by the Ecuadorian government, the levels of public debt, as well as the relationship between Public Spending and debt with the behavior of the economic growth rate. The processing of the information will use statistical and econometric analysis techniques to specify an economic growth model that takes into account measurements of the discretionary nature of the main fiscal policy instruments.

Keywords: Fiscal policy, Public debt, Public spending, Economic growth.

Introducción

Hasta principios de los años ochenta, la política fiscal se consideraba ampliamente como una herramienta útil para la estabilización económica. En respuesta a las crisis del petróleo de los años setenta, muchos gobiernos confiaron su política económica en la expansión monetaria y fiscal. Sin embargo, las políticas activas no impidieron los aumentos generalizados del desempleo y, al mismo tiempo, dieron lugar a elevados déficits y al aumento de la deuda pública.

En los últimos años, ha ganado impulso el debate sobre mecanismos o cambios institucionales diseñados para mejorar sus resultados. Las medidas propuestas van desde una versión extrema de las enmiendas constitucionales del presupuesto equilibrado, como en los Estados Unidos, hasta los límites menos restrictivos del déficit presupuestario en la Unión Monetaria Europea, o discusiones sobre cómo construir instituciones que restringen la discrecionalidad en virtud del proceso político. Se define la discrecionalidad fiscal como los cambios deliberados en los parámetros de ingresos y gastos del gobierno destinados a influir en la evolución macroeconómica, más allá del efecto regular y automático de la configuración básica de la política fiscal. En contraposición el seguimiento de reglas fiscales está motivado por una compensación fundamental entre compromiso y flexibilidad: por un lado, las reglas brindan un compromiso valioso porque pueden limitar los incentivos distorsionados en la formulación de políticas que resultan en un sesgo de gasto y déficits excesivos (Eyraud et al., 2018) por otro lado, la reducción de la flexibilidad tiene un costo, ya que las constituciones fiscales no pueden detallar recetas de política para cada impacto o contingencia, y cierta discrecionalidad puede ser óptima (Halac & Yared, 2018).

La investigación se enfoca en el análisis y determinación de políticas fiscales discrecionales en el caso ecuatoriano que son el resultado de decisiones de política *activas* y que no están sistemáticamente vinculadas al ciclo económico u otras variables como la inflación, de tal forma busca responder la siguiente interrogante: ¿Cómo ha sido la incidencia de la discrecionalidad de la política fiscal y del endeudamiento público en el crecimiento económico del Ecuador durante el período 1970 – 2019?

En atención a la narrativa, en los últimos 45 años, Ecuador experimentó una tasa de crecimiento promedio de 1,08%. Entre 1965 y 1970 fue de 0,97% mientras que en la década de los 70 alcanzó el 2,2%. En la década de los 80 promedió el 0,57%. Mientras que en la década de los 90 el crecimiento promedio alcanzó el 0,44%. Finalmente, en el período post dolarización el PIB alcanzó una tasa media de crecimiento del 1,9% (Brito et al., 2019).

En este sentido, la política fiscal para el caso nuestro juega un papel importante en la economía, a través de su propósito de influir en el desempeño macroeconómico a corto plazo, mediante la estabilización del ciclo y de precios, pero también para aumentar los niveles de actividad económica real a largo plazo, tanto en valores absolutos como en términos per cápita (Asandului et al., 2021). Por otra parte, el gasto público es un tema importante en el desarrollo económico de un país (Peña, 2022), puesto que existen aún considerables controversias en torno al sentido, signo y magnitud en que una variación de este puede afectar al ritmo de crecimiento económico. De igual forma, a corto plazo la política fiscal tiene efectos estabilizadores si, por medio del sistema de impuestos y transferencias, consigue que la renta disponible del sector privado fluctúa en menor proporción que la renta nacional, a lo largo del ciclo económico (Camino-Mogro & Brito-Gaona, 2021). De cualquier modo, continúa el debate entre el concepto de finanzas públicas funcionales contra la idea de finanzas sólidas o presupuestos equilibrados, que también se presenta como una disputa entre reglas versus discrecionalidad de la política fiscal.

En este contexto, nuestro objetivo general es analizar la discrecionalidad de la política fiscal y el endeudamiento público en el marco del crecimiento económico del Ecuador durante el período 1970–2019, a través de la relación existente entre las variables estudiadas. Por su naturaleza, *discrecional* implica elección, incluida la elección de tiempo. Esta investigación analiza, tanto desde una perspectiva teórica como empírica, la efectividad de la política fiscal discrecional en Ecuador desde 1970 a 2019, a través de su incidencia en el ritmo de actividad económica, entendiendo que las expansiones fiscales son el resultado de decisiones de política *activas* y que no están sistemáticamente vinculadas al ciclo económico u otras variables como la inflación.

La investigación se sustenta estadísticamente, a través de la recopilación de datos de fuentes secundarias como estrategia empírica, siguiendo técnicas de estimación para modelos uniecuacionales y multiecuacionales a partir de datos de series de tiempo. En ese sentido, con la información obtenida se presentará un análisis económico que proponga alternativas de mejoramiento en la política fiscal destinada a fortalecer el crecimiento económico sin un elevado nivel de endeudamiento público. La justificación práctica radica en la propia comparación de los comportamientos seguidos por las variables y sobre el manejo de la dinámica gubernamental en la realidad económica ecuatoriana en contraste con las legislaciones vigentes en materia de política económica y los resultados macroeconómicos del período en estudio.

Se consideró también como antecedente, el estudio realizado por Dudzevičiūtė et al. (2018), en el cual se plantearon como objetivo proporcionar estimaciones más confiables de la relación entre el

gasto público y el crecimiento económico en la Unión Europea (UE) durante el período 1995-2015. Para ello, los autores aplicaron una metodología en varias etapas donde abordaron los aspectos estadísticos y econométricos.

En efecto, el estudio empleó el análisis estadístico descriptivo y el análisis de correlación que ayudó a identificar las relaciones entre los gastos gubernamentales y el crecimiento. Posteriormente, modelaron la relación y estimaron la causalidad entre variables mediante la prueba de causalidad de Granger. Los resultados de Dudzevičiūtė et al. (2018) indican que ocho países de la UE manifestaron una relación significativa entre el gasto público y el crecimiento económico.

En esa óptica, se consideró además el trabajo realizado por Gurdalet al. (2020), en el cual examinaron la relación entre ingresos fiscales, gasto público y crecimiento económico para Canadá, Francia, Alemania, Italia, Japón, el Reino Unido y los EE. UU., utilizando datos anuales de 1980 a 2016. Desde el punto de vista metodológico, estudiaron el problema con dos enfoques de causalidad de panel diferentes para hacer una comparación.

Metodología

Para el análisis de los resultados se consideraron algunas técnicas de estimación para modelos uniecuacionales y multiecuacionales a partir de datos de series de tiempo, dado el objeto de estudio. En este sentido, con respecto a la estimación de los modelos uniecuacionales, se estimará un conjunto de regresiones múltiples por su parte, y con relación a la estimación de los modelos multiecuacionales, para este trabajo se utilizará de forma adicional y complementaria el uso de la técnica de Vectores Autorregresivos (VAR) sin restricciones, esta técnica, de econometría de serie de tiempo, es muy útil cuando en las relaciones entre las variables relevantes de un estudio existen indicios de simultaneidad e interdependencia entre ellas (Sims, 1980; Hamilton, 1994; Enders, 1995). La adopción de este enfoque multivariable se fundamenta en los trabajos de Peña (2021) y Campo y Mendoza (2018) para analizar y conocer los efectos del gasto público sobre el producto real (tanto en niveles como en sus tasas de crecimiento) durante el período de estudio y obtener algunos indicios a favor o en contra de la hipótesis keynesiana (vía demanda agregada) o de la ley de Wagner. En este contexto, resulta fundamental examinar si la discrecionalidad de la política fiscal y el endeudamiento público han estado alineados con el crecimiento económico o si, por el contrario, han surgido desafíos y tensiones que han obstaculizado el desarrollo sostenible del país. Se realizó un análisis detallado de la evolución económica de Ecuador a lo largo del periodo comprendido entre 1970 y 2019, para efecto de esto se creó una tabla de datos (ver Tabla 1), que

abarca una extensa serie temporal, la misma que tiene como objetivo proporcionar una visión exhaustiva de las principales variables macroeconómicas que influyen en la discrecionalidad de la política fiscal, el endeudamiento y el crecimiento económico del país. Para ello, el Producto Interno Bruto (PIB) es una de las variables clave en este análisis y tiene una gran importancia en relación con la discrecionalidad de la política fiscal, el endeudamiento y el crecimiento económico.

Tabla 1

Resumen de los principios que Keynes empleó para que la participación del Estado en la economía fuese efectiva

No	Temas	Keynes
1	Concepción económica	1. Ante la estabilidad del consumo y la inestabilidad de la inversión, es recomendable que el Estado participe.
2	Supuestos de Mercado	1. Rechazo a la ley de Say. 2. Existe la competencia imperfecta.
3	Activos del Mercado Monetario	1. Existen dos tipos de activos: efectivo y bonos. 2. La oferta y oferta de bonos y efectivo son iguales. 3. La tasa de interés de equilibrio en el mercado de bonos es un espejo en el de dinero. 4. El retorno esperado del efectivo es cero y el de los bonos es el tipo de interés.
4	Mecánica de los precios	1. Se rige por el supuesto de estabilidad. 2. Las empresas que producen artículos costosos prefieren bajar la producción y despedir trabajadores antes que bajar los precios
5	Salarios	1. Existe un salario de subsistencia. 2. Los salarios son producto de convenciones colectivas de trabajadores-patronos con una vigencia superior a un año y máximo tres años. 3. Salarios nominales rígidos a la baja.
6	Desempleo	1. Desempleo involuntario.
7	Equilibrio ahorro e inversión	1. Los bancos intermedian excedentarios con empleadores de fondos prestables. 2. En recesión, el ahorro puede ser diferente a la inversión; aunque el tipo de interés sea bajo porque: a) los bancos no prestan por el riesgo económico, b) los prestatarios tienen perspectivas de ventas bajas, y c) los ahorradores esperan que el interés sea mayor. En consecuencia, se produce la trampa de la liquidez.
8	Mercado de dinero	1. La definición operativa del dinero para Keynes (1981[1936]) incluye el efectivo y los depósitos en cuenta corriente (que en la década de los años 30 no ganan intereses). 2. Para Keynes (1981[1936]) la velocidad de circulación del dinero no es constante. 3. El tipo de interés es un costo de oportunidad entre mantener efectivo o no. por eso su teoría se denominó "Preferencia por la liquidez". 4. Las razones de mantener la liquidez son: 1) por el motivo transaccional; 2) por prevención; 3) y por esperar más rendimientos en el futuro que en presente. 5. Los dos primeros motivos están sujetos al nivel de ingresos (efecto ingreso) y el último motivo los sujeto al tipo de interés. 6. La demanda de dinero para Keynes (1981[1936]) era de carácter real (efecto precio). Además, el ingreso estaba relacionado directamente y el tipo de interés de manera inversa. 7. La tasa de interés causa la fluctuación de la velocidad de circulación del dinero. 8. La oferta de dinero proviene del banco central.

Nota: Elaboración propia basada en Mishkin (1995) y (Keynes (2001).

El endeudamiento público, por otro lado, ha sido una herramienta crucial para financiar proyectos de desarrollo y mantener la estabilidad económica. Durante el período mencionado, Ecuador ha

enfrentado diversos escenarios de endeudamiento, desde periodos de endeudamiento sostenible hasta momentos de crisis de deuda, cada uno con implicaciones significativas para la economía nacional (Ministerio de Finanzas, 2018)

En el caso específico de Ecuador, resulta fundamental examinar si la discrecionalidad de la política fiscal y el endeudamiento público han estado alineados con el crecimiento económico o si, por el contrario, han surgido desafíos y tensiones que han obstaculizado el desarrollo sostenible del país. Paralelamente, en este análisis, se explora cómo las políticas fiscales y las estrategias de endeudamiento han evolucionado en respuesta a los desafíos económicos y cómo estas han contribuido o limitado el crecimiento económico en el contexto ecuatoriano. En el caso de Ecuador, este factor ha sido particularmente relevante, ya que la capacidad de implementar medidas fiscales flexibles ha sido esencial para hacer frente a los desafíos económicos a lo largo de las décadas (López, 2023).

Resultados y discusión

Se realizó un análisis detallado de la evolución económica de Ecuador a lo largo del periodo comprendido entre 1970 y 2019, para efecto de esto se creó una tabla de datos (ver Tabla 1), que abarca una extensa serie temporal, la misma que tiene como objetivo proporcionar una visión exhaustiva de las principales variables macroeconómicas que influyen en la discrecionalidad de la política fiscal, el endeudamiento y el crecimiento económico del país. Un análisis integral de la discrecionalidad de la política fiscal, el endeudamiento y el crecimiento económico en Ecuador durante 1970-2019 necesito examinar cómo estas variables están interconectadas y cómo el PIB influye en las decisiones y resultados en cada una de estas áreas (Vaca & Baron, 2022).

Para obtener una perspectiva integral de la interacción entre el Producto Interno Bruto (PIB) y los diversos instrumentos de la política fiscal, se realizó un análisis basado en la correlación del PIB con cada uno de los mencionados instrumentos gubernamentales. Este análisis incorpora tanto la correlación de Pearson, que vincula variables numéricas, como la correlación de Spearman, para facilitar una mejor relación entre variables no numéricas, como en el presente caso específico, la variable de discrecionalidad. Se puede observar que el PIB exhibe una correlación destacada y positiva con variables clave como el PIB per cápita, Importaciones, Reserva Internacional, Deuda Externa, Deuda Interna, Deuda Pública Total y Gasto Público. Por otro lado, se constata que las demás variables mantienen una relación relativamente baja con el PIB. Por ejemplo, en el caso de la Balanza Comercial, se registra un coeficiente de correlación del 1% según la correlación de Pearson

y del 7% según la correlación de Spearman. Estos resultados sugieren una conexión limitada entre el PIB y la Balanza Comercial (Ortiz & Ortiz, 2021).

Figura 1





Análisis basado en la correlación del PIB con cada una de las variables





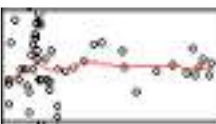
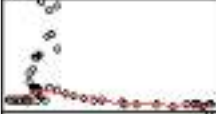

Variable	Correlación de Pearson	Correlación de Spearman
tasa.crecimiento.PIB	-9%	-5%
PIB.pc	85%	85%
EXPORTAC	92%	94%
IMPORTACIONES	97%	97%
FBKF	100%	99%
RESERVAS.INTERNAC	84%	89%
BALANZA.COMERCIAL	-1%	7%
TASA.DE.INTERES	-32%	-37%
Deuda.externa	76%	70%
Deuda.interna	91%	97%
DEUDA.PÚBLICA.TOTAL	84%	86%
Gasto.Publico	98%	96%
Gasto.público.(%.del.PIB)	68%	72%
tasa.crecimiento.gasto.publico	-7%	-10%
Relacion.deuda/.PIB	-10%	13%
Discrecionalidad	-7%	-14%

Nota: Se utiliza la correlación de Pearson o coeficiente de correlación lineal y de Spearman basada en el rango de los datos en lugar de valores brutos. A continuación, se muestran las correlaciones de manera gráfica y los valores de las correlaciones.

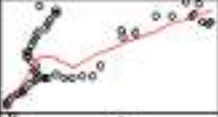
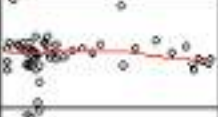
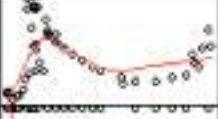
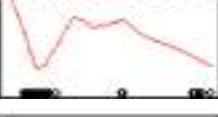
Figura 2

Resultados de las correlaciones del PIB con las demás variables

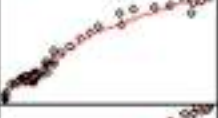
		Correlación de Pearson	Correlación de Spearman
	BALANZA.COMERCIAL	84%	89%
	TASA.DE.INTERES	-1%	7%
	Deuda.externa	-32%	-37%
	Deuda.interna	76%	70%
	DEUDA.PÚBLICA.TOTAL	91%	97%

	Gasto Público	84%	86%
	Gasto público (% del PIB)	68%	72%
	tasa crecimiento gasto público	-7%	-10%
	Relacion deuda/PIB	-10%	13%
	Discrecionalidad	-7%	-14%
	tasa crecimiento PIB	-9%	-5%
	PIB per Cápita	99%	96%
	EXPORTACIONES	92%	94%
	IMPORTACIONES	97%	97%
	Formación Bruta de Capital	100%	99%
	RESERVAS INTERNACIONALES	84%	89%

Nota: Gráfico de las correlaciones de Pearson o coeficiente de correlación lineal y de Spearman basada en el rango de los datos.

Los resultados del análisis de correlación entre el Producto Interno Bruto (PIB) de Ecuador y un conjunto de indicadores fiscales y económicos durante el período 1970-2019, evidencian una estrecha relación entre el crecimiento económico y el incremento de los niveles de endeudamiento público. En este sentido, se observa una correlación positiva superior al 90% entre la evolución del PIB y el comportamiento de la deuda pública total y la deuda externa. Del mismo modo, la balanza comercial mantiene una correlación fuerte con la actividad económica del país (84%), mostrando que el crecimiento se ha sustentado igualmente en los superávits por exportaciones de materias

primas. Esto confirma que la política fiscal de Ecuador durante las últimas décadas ha recurrido en gran medida al endeudamiento creciente para financiar su expansión económica, en consonancia con los planteamientos teóricos sobre prociclicidad de la política fiscal discrecional en economías emergentes (Cueva & Díaz, 2019) y en escenarios de menor liquidez global, la discrecionalidad fiscal podría tener efectos contractivos significativos si el país no goza del acceso privilegiado al financiamiento que tuvo en años previos. Otro de los factores analizados es la tendencia de los niveles de endeudamiento público del Ecuador durante el período 1970-2019, analizando la influencia de la deuda externa y deuda interna.

Figura 3
Evolución de la deuda pública en Ecuador



Nota: El gráfico representa la evolución de la deuda pública tanto pública como privada del Ecuador en el periodo 1970 - 2019.

En promedio, la deuda externa muestra una contribución promedio a la deuda pública total del 82.48% siendo el 2013 el año el que reporta su menor contribución 56.55% mientras que el porcentaje más alto fue reportado en el año 1987 con el 99.06%.

Para el 2013, Ecuador adoptó medidas para abordar la carga de la deuda externa, diversificando sus fuentes de ingresos y buscando mejorar la gestión fiscal. Las repercusiones a corto plazo podrían haber sido desafiantes, pero se esperaba que las acciones tomadas en 2013 hayan sentado las bases para una mayor estabilidad económica en 2014, mediante la optimización de la gestión de la deuda

y la implementación de políticas para impulsar el crecimiento y mejorar la situación del país (Estévez, 2021)

También es importante considerar la evolución de la deuda pública, compuesta por la deuda interna, que es el monto total de dinero que un gobierno debe a entidades dentro de su propio país. Esta deuda puede surgir cuando un gobierno emite bonos u otros instrumentos financieros para financiar sus gastos y proyectos. Los principales tenedores de esta deuda suelen ser ciudadanos, instituciones financieras, empresas y otras entidades dentro del país.

La comprensión de la estructura y evolución de la deuda pública es crucial para evaluar la salud financiera de un país. Este análisis se centra en la experiencia de Ecuador en el periodo 1970-2019, explorando con detalle la composición de la deuda pública, con especial énfasis en la dualidad entre la deuda interna y externa. Es así que, durante las últimas cinco décadas, la deuda pública de Ecuador ha experimentado fluctuaciones significativas, influenciadas por factores económicos y políticos. Desde la década de 1970 hasta principios del siglo XXI, la deuda externa dominó la estructura de la deuda, reflejando la dependencia del país en los mercados financieros internacionales.

Se destaca que la deuda interna ha desempeñado un papel notable en la estructura de la deuda ecuatoriana. A lo largo del periodo analizado, la contribución promedio de la deuda interna ha sido del 17.52%. Sin embargo, un cambio significativo se ha evidenciado desde el año 2000 hasta el 2019, cuando experimentó un aumento sustancial del 29.20%. Esto es atribuido a diversos factores, como cambios en las políticas económicas, nuevas fuentes de financiamiento y la gestión interna de la deuda.

Para entender la dinámica de este cambio, es esencial examinar los factores que han influido en la preferencia por la deuda interna. Entre estos factores, se pueden destacar las condiciones del mercado financiero internacional, las tasas de interés relativas, las políticas gubernamentales, y la percepción del riesgo asociado a la deuda externa. A lo largo de las últimas dos décadas, Ecuador ha atravesado un complejo panorama económico, marcado por cambios en la política fiscal.

Con el fin de recoger el efecto de las decisiones políticas gubernamentales, se añade al modelo una variable independiente que cuantifica el grado de discrecionalidad de las medidas tomadas por el gobierno en cada período anual. Esto se analiza mediante modelos de regresión lineal múltiple.

El modelo obtenido cumple con todas las pruebas estadísticas, los coeficientes de ajuste estadístico (R y R^2) se encuentran por encima del 94%, y las variables macroeconómicas tienen son lógicas e intuitivas dentro del modelo matemático.

Figura 4
Composición de la deuda pública en porcentaje



Nota: Representación gráfica de la composición de la deuda pública en porcentaje en el periodo 1970-2019.

Así, el coeficiente positivo de la variable Importaciones permite establecer que a mayor nivel de importaciones se produce un incremento en el PIB; un incremento en el valor de la Deuda Externa produce un incremento del PIB, ya que la deuda a corto plazo dinamiza la economía, y por último la variable Discrecionalidad con signo negativo permite determinar que si los gobiernos implementan políticas expansivas esto se traduce de manera adversa en el PIB, sin embargo, su efecto es marginal.

```

Informula = PIB - IMPORTACIONES + Deuda. externa + Discrecionalidad,
data = data3_train)

Residuals:
    Min      1Q   Median      3Q      Max
-16097.6  -7070.8   -634.2   5397.7  19266.9

Coefficients:
              Estimate Std. Error t value      Pr(>|t|)
(Intercept)  -16782.9342    2549.0849   -6.584  0.0000000394 ***
IMPORTACIONES    3.6674      0.2119  17.303 < 0.000000000000002 ***
Deuda. externa  0.8131      0.1858   4.378  0.0000685279 ***
Discrecionalidad -4681.5379    2366.7985   -1.978  0.0539 .
---
Signif. codes:  0 '***' 0.001 '**' 0.01 '*' 0.05 '.' 0.1 ' ' 1

Residual standard error: 8060 on 46 degrees of freedom
Multiple R-squared:  0.9436,    Adjusted R-squared:  0.9399
F-statistic: 256.4 on 3 and 46 DF,  p-value: < 0.0000000000000022
    
```

Tal como se muestra con el modelo de series temporales, se obtuvieron pronósticos tendiendo dos escenarios, uno con políticas expansivas y otro con políticas restrictivas. Pudiendo observar que las estimaciones del modelo ARIMA resultan conservadoras en comparación con los obtenidos con los escenarios del modelo lineal.

Conclusiones

La presente investigación tuvo como propósito analizar la discrecionalidad de la política fiscal y el endeudamiento público en el contexto del crecimiento económico del Ecuador en el periodo comprendido entre 1970-2019. Específicamente, se planteó describir la evolución de los instrumentos fiscales, caracterizar la deuda pública y su dinámica, identificar el desempeño económico e investigar la interrelación entre estas variables a lo largo del periodo de análisis y consecuentemente encontró que la política fiscal en Ecuador ha sido predominantemente procíclica, expandiéndose en épocas de bonanza y contrayéndose de manera drástica ante shocks desfavorables para la economía. Asimismo, el crecimiento económico ha estado estrechamente ligado a los niveles de endeudamiento, reflejando una dependencia de alto riesgo en el financiamiento externo para impulsar el gasto interno.

Con relación a la correspondencia entre política fiscal, endeudamiento y crecimiento económico, los resultados apuntan a la existencia de un sesgo procíclico que ha restado sostenibilidad a las finanzas públicas. Por su parte, la interacción entre las variables fiscales y la actividad económica ha seguido un patrón de expansión artificial del PIB en épocas de abundancia de capitales, seguido de contracciones ante la limitación de los flujos de financiamiento.

Los resultados evidencian los riesgos de sostener el crecimiento en déficits fiscales financiados mediante endeudamiento creciente; esto implica la necesidad de mitigar la prociclicidad de las finanzas públicas, construyendo colchones fiscales en tiempos de bonanza exportadora, lo cual permitirá apalancarse en tiempos de crisis. Dicho esto, se recomienda para investigaciones futuras analizar la contribución del gasto público al bienestar de los hogares.

En conclusión, la investigación revela un fuerte sesgo procíclico en la política fiscal de Ecuador entre 1970-2019, evidenciando una estrecha pero riesgosa asociación entre desempeño económico, gasto público expansivo y creciente endeudamiento. Los resultados apuntalan la necesidad de reformas para mitigar la vulnerabilidad fiscal y macroeconómica.

Referencias

- Asandului, M., Lupu, D., Maha, L.-G., & Viorică, D. (2021). The asymmetric effects of fiscal policy on inflation and economic activity in post-communist European countries. *Post-Communist Economies*, 33(7), 899-919. <https://tinyurl.com/46vmr3a2>
- Brito-Gaona, L., Sotomayor-Pereira, G., & Apolo-Vivanco, J. (2019). Análisis y perspectivas del Valor Agregado Bruto en la economía ecuatoriana. *X-pedientes Económicos*, 3(5), 17-36.

- Camino-Mogro, S., & Brito-Gaona, L. (2021). Ciclicidad de la política fiscal en Ecuador. *Revista de Análisis Económico*. <https://doi.org/10.4067/S0718-88702021000100049>
- Campo, J., & Mendoza, H. (2018). Gasto público y crecimiento económico: Un análisis regional para Colombia, 1984-2012. *Lecturas de Economía*, 88, 77-108. <https://doi.org/10.17533/udea.le.n88a03>
- Cueva, S., & Diaz, J. (2019). *The case of Ecuador*. University of Chicago. <https://tinyurl.com/2bcsrevr>
- Dudzevičiūtė, G., Šimelytė, A., & Liučvaitienė, A. (2018). Government expenditure and economic growth in the European Union countries. *International Journal of Social Economics*, 45(2), 372-386. <https://doi.org/10.1108/IJSE-12-2016-0365>
- Estévez, E. (2021). Evolución y legitimidad de la deuda externa ecuatoriana. *Estudios de la Gestión: Revista Internacional de Administración*. <https://tinyurl.com/akz9y9wj>
- Eyraud, L., Debrun, X., Hodge, A. L., & Catherine, P. (2018). *Second-Generation Fiscal Rules: Balancing Simplicity, Flexibility, and Enforceability*. IFM Staff Discussion Note. <https://bit.ly/3rAjSNQ>
- Gurdal, T., Aydin, M., & Inal, V. (2020). The relationship between tax revenue, government expenditure, and economic growth in G7 countries: New evidence from time and frequency domain approaches. *Economic Change and Restructuring*, 54, 305-337. <https://doi.org/10.1007/s10644-020-09280-x>
- Halac, M., & Yared, P. (2018). Fiscal rules and discretion in a world economy. *American Economic Review*, 108(8), 2305-2334. <https://doi.org/10.1257/aer.20151180>
- López, D. (2023). Política fiscal discrecional. *Economipedia*. <https://tinyurl.com/yxjp94hs>
- Ministerio de Finanzas. (2018). *Deuda pública*. <https://tinyurl.com/235tpd5n>
- Ortiz, J., & Ortiz, A. (2021). *Pearson Spearman: Coeficientes Intercambiables*. <https://dialnet-pdf.org/8709934.pdf>
- Peña, C. (2021). Gasto público y crecimiento económico en Venezuela: Un análisis de cointegración y causalidad (1950-2017). *Revista de Ciencias Sociales*, 27(4), 422-437.
- Sims, C. (1980). Macroeconomics and reality. *Econometrica: The Econometric Society*, 48(1), 1-48. <https://doi.org/10.2307/1912017>
- Vaca, I., & Baron, C. (2022). *Normas de Control: Deuda pública*. CEPAL. <https://tinyurl.com/2f4fkb8w>

La percepción del comportamiento: prejuicios y estereotipos

Perception of behavior: prejudices and stereotypes

Ligia Lara Taranto
Facultad de Ciencias Sociales y Derecho
Universidad Laica VICENTE ROCAFUERTE de Guayaquil
Guayaquil - Ecuador
<https://orcid.org/0000-0002-1852-0288>
llarat@ulvr.edu.ec

Resumen

El presente ensayo tiene como objetivo revisar algunos conceptos y artículos de investigación acerca de los prejuicios y los estereotipos y cómo estos influyen de una manera positiva o no en los jóvenes, sobre todo a nivel universitario. Se ha revisado algunos postulados en cuanto a lo que son los prejuicios y de cómo afecta en los comportamientos y sobre todo valorar aquellos aspectos que se han heredado y se han instaurado de una generación a otra; así también los diferentes factores que puedan manipular el tipo de estereotipo o de prejuicio del sujeto. Además, se realizó una entrevista abierta a jóvenes universitarios y entre los factores más comunes que destacan son la discriminación racial, discriminación por la identidad de género, la discapacidad y hasta una simple diferencia de criterios puede generar bloqueos en las relaciones sociales de los sujetos a nivel educativo y posteriormente a nivel profesional; al final se logra dar algunas pautas de afrontamiento y así asegurar una mejor calidad de convivencia.

Palabras Clave: Prejuicio, Discriminación, Estereotipo, Percepción.

Abstract

The objective of this essay is to review some concepts and research articles about prejudices and stereotypes and how they influence young people, positively or not, especially at the university level. Some postulates have been reviewed about what prejudices are and how they affect behavior and, above all, to value those aspects that have been inherited and established from one generation to another; as well as the different factors that can manipulate the type of stereotype or prejudice of the subject. In addition, an open interview was carried out with young university students and among the most common factors that stand out are racial discrimination, discrimination based on gender identity, disability and even a simple difference in criteria can generate blockages in the social relationships of the subjects in the educational level and later in the professional level; In the end, it is possible to give some coping guidelines and thus ensure a better quality of coexistence.

Keywords: Prejudice, Discrimination, Stereotype, Perception.

Contextualización del tema

Las sociedades crecen, los espacios físicos se agrandan y se evalúa de forma constante los avances tecnológicos, sin embargo, es crucial que en cada época se revise como los prejuicios y estereotipos se alinean al desarrollo tanto económico, social y personal de los individuos.

El objetivo de este ensayo es analizar los niveles de desarrollo de los prejuicios y estereotipos que pueden influir en las percepciones de los sujetos, en particular de jóvenes universitarios, y por ende en los comportamientos habituales, plantea asimismo la conceptualización de los prejuicios, sus características, influencia de las percepciones, los factores influyentes y valorar además los estereotipos que se han creado a nivel cultural y que se evidencian en las actitudes; por otro lado, tomar en consideración el contexto en el cual se desenvuelve el sujeto, incluso se revisa otros aspectos relevantes relacionados como son los estigmas que vienen de la mano con el conjunto de creencias y valores de una determinada cultura, los estilos de crianza y recursos psicológicos que ayudan de una u otra forma en el desarrollo profesional del sujeto y la forma cómo afrontar las diferentes dificultades que se le presenten en su vida cotidiana.

Así como revisar cómo los prejuicios pueden automatizarse y cómo se instauran en la psiquis del ser humano (Eubank, 2019).

Amossy y Pierrot (2020) afirman que los estereotipos tienen una relación directa con los clichés que se evidencian en la cultura de cada pueblo, y además sostienen que, aunque los clichés verbales solo se mencionan brevemente, desempeñan un papel activo en la cohesión social.

El aporte de este ensayo sirva como referencia para seguir valorando acciones que permitan el afrontamiento ante cada situación que pueda afectar las relaciones humanas con madurez y eficacia.

Desarrollo de la experiencia

La formación universitaria cada vez tiene la necesidad de no solo formar en el área del conocimiento científico, sino que además está preocupada de enseñar aspectos fundamentales que le permitan a este futuro profesional entregarle herramientas que desarrollen sus recursos psicológicos que le beneficien en su carrera profesional.

Se revisarán unas investigaciones que darán pauta de los factores más importantes que se deben subrayar al hablar de estereotipos o prejuicios; así también una entrevista abierta a estudiantes del cómo perciben los prejuicios más comunes en el entorno universitario.

Los prejuicios y estereotipos juegan un papel importante en las percepciones de los sujetos en los diferentes contextos que se desenvuelven tanto fuera como dentro del contexto educativo, puesto

que cada individuo percibe de forma única los estímulos provenientes del medio que lo rodea y tomando en cuenta los elementos cognitivos y su experiencia que dan como resultado la comprensión del entorno; así mismo mencionan que los esquemas mentales difieren en las diferentes culturas e inclusive se hacen presente los “autoestereotipos y heteroestereotipos de carácter positivo y negativo para ambos grupos” (Vilca et al., 2022, pp. 8-12).

La percepción y los sentidos

Para Sánchez (2019) “el primer contacto que tiene el ser humano es con los sentidos y todo aquello que capta del exterior a través de todas las ondas sensoriales” y más allá de esto también rescatar que cada uno de ellos tiene un estímulo físico y un tipo de energía específica que capta el estímulo desde la base neuronal, produciendo así el nivel de percepción en la actividad cerebral.

Por otro lado, tenemos a Arauz, et al. (2022) manifiestan que es de suma importancia conocer el nivel de percepción (sensorial), la cognición y hasta qué punto la interactividad con el uso de las tecnologías de comunicación e información (TIC) aportan en los procesos cognitivos.

Los prejuicios como eje de conducta

Hernández y Fernández (2020), sostienen que las actitudes y prejuicios de jóvenes universitarios en ocasiones tiene que ver con el grado de tolerancia, Justicia, y que además traen consigo ciertos esquemas mentales que se repiten cotidianamente tales como la discriminación homofóbica y de género; y, por otro lado, la discriminación hacia las personas con algún tipo de discapacidad; y esto lleva a la presencia de una agresión verbal o no verbal hacia aquellos que lo rechacen, sin darse cuenta de que todos tienen los mismos derechos que son parte de la sociedad y que lógicamente esto crea una hostilidad muy grande entre ellos.

Es prioritario mencionar los factores que influyen en la construcción de los prejuicios, entre ellos:

La cultura juega un papel determinante en el desarrollo del pensamiento del sujeto, y del cómo percibe su entorno con base en las experiencias de las generaciones que le antecede y la repetición de estos en el entorno donde se desenvuelve; además tomar en cuenta los estilos de crianza que repercuten en la forma como perciben los estímulos que le rodeen (López et al., 2020).

Otro factor influyente es aquel que tiene que ver con el estado de la atención del sujeto y si existe una aliteración puede provocar una falsa percepción de la realidad.

No se puede dejar de lado las emociones que el sujeto manifiesta en su vida diaria, que tiene connotación que beneficia o perjudica al mismo sujeto y en sus relaciones interpersonales.

En relación con los factores, Hernández y Fernández (2020) sostienen que algunos de los factores que también pueden producir un cierto tipo de discriminación es el de orientación sexual, el de

género, de raza, de discapacidad entre los jóvenes universitarios y es muy frecuente ver la falta de tolerancia, la falta de un juicio claro, hace falta desarrollar un buen grado de tolerancia o un trato empático y confiable y fortalecer habilidades de comunicación con estas personas que no piensan como ellos y así vivir en ambientes positivos y afables.

Los estereotipos y el comportamiento

Los estereotipos es ese conjunto de creencias, actitudes atribuidas a algunas aristas intergeneracionales que son parte concomitante del desarrollo de un sujeto, que forman su personalidad, así como los estilos de crianza y que influyen en el comportamiento a mediano a corto, mediano y largo plazo y el cómo responden a las situaciones específicas o estímulos externos que puedan provocar un comportamiento inadecuado en ciertos momentos.

Etchezahar et al. (2016) hacen énfasis en que la convivencia humana es un arte, puesto que nos cuesta vivir y que en ese afán se ponen en juego la discriminación y la identidad social, en conjunto con una buena actitud o la orientación negativa que en ocasiones se evidencia el fenómeno intergrupar.

Pavez et al. (2016) valoran el hecho de cómo los jóvenes perciben sus comportamientos y el origen de la percepción que tienen en cuanto a las necesidades del medio y como crear espacios justos para una convivencia más útil y con más beneficio para todos.

Recursos personales para un buen afrontamiento

Cabe mencionar además que algunos de los jóvenes universitarios no poseen adecuados recursos personológicos que le permitan afrontar cuándo han sido víctima de algún tipo de prejuicio o de discriminación, o la claridad para tomar decisiones adecuadas y sostienen que hay quienes han caído muchas veces en vicios o han abandonado la carrera y no poder hacer frente a este tipo de situaciones. Por otro lado, se debe tener en cuenta que a pesar cuán consciente este el individuo en relación con sus aptitudes para poder afrontar cualquier situación, esta le genera estrés y que proceden de las experiencias propias del sujeto (Lanuque, 2020).

Y es aquí donde hace falta mencionar que alguna de las herramientas que puede desarrollar los estudiantes o los jóvenes universitarios para poder afrontar este tipo de situaciones, tales como:

1. La capacidad de tomar decisiones adecuadas con un nuevo esquema mental.
2. Establecer metas concretas, factibles y eficaces que puedan desarrollarse en un tiempo establecido.
3. Despertar la motivación en sus acciones
4. Lograr el desarrollo de un *locus* de control interno

5. Crear redes de apoyo a su alrededor

Conclusiones y recomendaciones

Al hablar de los prejuicios y estereotipos y de cómo estos puedan o no influenciar en el comportamiento de los seres humanos se debe de siempre tener presente que el ser humano no es estático, que cambia de acuerdo a sus necesidades y que su personalidad se va formando de acuerdo al contexto social y cultural, a los factores hereditarios y sobre todo a estos modelos de referencia o paradigmas que viven su entorno tanto familiar, social y cultural.

Otro de los aspectos que hay que tomar en cuenta es el recurso psicológico que tiene el sujeto, así como la voluntad, la motivación y cuáles son sus metas, y sus relaciones tanto personales como profesionales.

Referencias

- Arauz, J., Gavilanes, J., Alemán, E., & Jiménez, K. (2022). La percepción, la cognición y la interactividad. *Recimundo*, 6(2), 151-159.
- Amossy, R., & Pierrot, A. (2020). *Estereotipos y clichés*. Eudeba.
- Etchezahar, E., Ungaretti, J., & Rabbia, H. (2016). *¿Por qué nos cuesta tanto vivir juntos/as?: Una mirada psico-política del prejuicio, los estereotipos y la discriminación*.
- Eubanks, V. (2019). La automatización de los prejuicios. *Investigación y Ciencia*, (508), 72-76.
- Hernández, E., & Fernández, A. (2020). Actitudes y prejuicios de jóvenes universitarios acerca de colectivos en situación de discriminación. *Educación para el Bien Común*, 7.
- Lanuque, A. (2020). Revisión sistemática del afrontamiento del estrés universitario en momentos de presión. *Calidad de vida y Salud*, 13(Especial), 130-142.
- López, J., Lázaro, I., & Vázquez, P. (2020). Coeducación en el sistema educativo español: un puente para alcanzar la equidad y la justicia social. *Brazilian Journal of Development*, 6(3), 13092-13106.
- Pavez-Soto, I., León-Valdebenito, C., & Triadú-Figueras, V. (2016). Jóvenes universitarios y medio ambiente en Chile: Percepciones y comportamientos. *Revista Latinoamericana de Ciencias Sociales Niñez y Juventud*.
- Sánchez, N. (2019). *Sensación y percepción: una revisión conceptual*. Universidad Cooperativa de Colombia, Facultad de Ciencias Sociales, Psicología, Barrancabermeja.
- Vilca-Quiros, D., Casquero-Porras, D., Olortegui-Saenz, L. A., Egúsqüiza-Chinchay, C.,

Loayza-Serrano, M., & Gutiérrez-Jancco, A. (2022). Estereotipos y prejuicios de universitarios limeños respecto a migrantes peruanos y extranjeros. *Social Innova Sciences*, 3(1), 30-42.



El control constitucional y convencional para la protección de los derechos fundamentales en Ecuador

Constitutional and conventional control for the protection of fundamental rights in Ecuador

María Elena García Lara
Docente Universidad Laica VICENTE ROCAFUERTE de Guayaquil
Facultad de Ciencias Sociales y Derecho. Carrera de Derecho
Guayaquil-Ecuador
mgarciala@ulvr.edu.ec
<https://orcid.org/0000-0002-5346-1383>

Marco Arturo Oramas Salcedo
Docente Universidad Laica VICENTE ROCAFUERTE de Guayaquil
Facultad de Ciencias Sociales y Derecho. Carrera de Derecho
Guayaquil-Ecuador
moramass@ulvr.edu.ec
<https://orcid.org/0000-0002-0511-7369>

María Isabel García Lara
Maestrante Universidad de Palermo
Posgrado Derecho. Orientación Constitucional y Derechos Humanos
Buenos Aires-Argentina
abgisabelgarcialara@gmail.com
<https://orcid.org/0009-0005-7427-9678>

Resumen

El presente trabajo busca analizar el alcance y la efectividad del control constitucional y de convencionalidad en la protección de los derechos fundamentales de los individuos y la naturaleza en el Ecuador, con énfasis en la aplicación y funcionamiento de estos mecanismos por parte de la Corte Constitucional a nivel nacional y la Corte Interamericana de Derechos Humanos a nivel internacional. Se implementó el método analítico para demostrar cómo el ordenamiento jurídico del Estado ecuatoriano protege la convencionalidad internacional y garantiza, con otros sujetos del Derecho Internacional, los mecanismos de protección de los derechos fundamentales de los seres humanos y la naturaleza. Ecuador es un Estado constitucional de derecho, en oposición de un anacrónico Estado absoluto, por lo tanto, es un Estado garantista y como tal (entre otras cosas) asume el rol de gestor y promotor de un proyecto de vida digna para todos sus habitantes, y en su defecto, cuando no cumple este rol está obligado a responder incluso internacionalmente. Se concluye, que el fortalecimiento de estos mecanismos internos no solo mejora la protección de los derechos fundamentales en Ecuador, sino que también refuerza la capacidad del Estado para cumplir con sus obligaciones internacionales, garantizando una justicia más efectiva y equitativa para todos sus ciudadanos.

Palabras Clave: Derecho, Constitución, Convención Internacional, Garantías Jurídicas, Control.

Abstract

The present work seeks to analyze the scope and effectiveness of constitutional control and conventionality in the protection of the fundamental rights of individuals and nature in Ecuador, with emphasis on the application and operation of these mechanisms by the Constitutional Court to national level and the Inter-American Court of Human Rights at the international level. The analytical method has been implemented to demonstrate how the legal system of the Ecuadorian State protects international conventionality and guarantees, with other subjects of International Law, the protection mechanisms of the fundamental rights of human beings and nature. Ecuador is a constitutional State of law, as opposed to an anachronistic absolute State, therefore, it is a guaranteeing State and as such (among other things) it assumes the role of manager and promoter of a decent life project for all its inhabitants, and failing that, when it does not fulfill this role it is obliged to respond even internationally. It is concluded that the strengthening of these internal mechanisms not only improves the protection of fundamental rights in Ecuador, but also reinforces the capacity of the State to comply with its international obligations, guaranteeing more effective and equitable justice for all its citizens.

Keywords: Law, Constitution, International Convention, Legal Guarantees, Control.

Contextualización

Los derechos del hombre, de los pueblos, de los colectivos y de la naturaleza evolucionan a un ritmo acelerado en esta sociedad que cada vez adquiere más conciencia social. Esto debido a la lucha por la visibilidad y la necesidad del consenso de los Estados en la comunidad internacional, para garantizar que se logren los objetivos comunes de paz y seguridad internacionales, que no se va a lograr si los habitantes de sus Estados no logran alcanzar un nivel de vida digno, justo y necesario para su desarrollo integral a lo largo de su existencia.

Ecuador pasó de ser un Estado legal a ser un Estado Constitucional de Derechos, lo que significa que puso a la Constitución por encima de toda normativa promulgada en el derecho interno. De allí que se obliga al Estado a hacer cumplir los derechos consagrados en la Carta Magna a favor de sus habitantes, quienes, como titulares innegables de estos derechos, tienen además estipuladas las garantías para lograr alcanzarlos.

El objetivo de este ensayo es analizar el alcance y la efectividad del control constitucional y de

convencionalidad en la protección de los derechos fundamentales de los individuos y la naturaleza en el Ecuador, con énfasis en la aplicación y funcionamiento de estos mecanismos por parte de la Corte Constitucional a nivel nacional y la Corte Interamericana de Derechos Humanos a nivel internacional.

Para abordar el análisis de la protección de los derechos fundamentales en Ecuador, se empleará un método analítico que permitirá una evaluación exhaustiva del control constitucional y de convencionalidad. Este enfoque metodológico facilita un examen detallado de cómo estas herramientas jurídicas contribuyen a la efectividad de la protección de los derechos tanto a nivel nacional como internacional (Lopera & Ramírez, 2010). Las preguntas de investigación a resolver son las siguientes: ¿Cómo influyen el control constitucional y el control de convencionalidad en la efectividad de la protección de los derechos fundamentales en Ecuador?, y ¿Cuál es el papel de la Corte Constitucional y la Corte Interamericana de Derechos Humanos en este proceso?

Desarrollo

Para establecer los mecanismos internos de protección de derechos humanos consagrados en el Estado, es menester identificar primero las garantías judiciales del derecho constitucional ecuatoriano. En vano fuera la existencia de estas garantías si no estuviesen prescritas dentro de un Estado de derecho, y en este contexto, dentro del ordenamiento jurídico ecuatoriano, la Constitución de la República del Ecuador (2008) en su artículo 425 establece la jerarquía normativa, estipulando que el orden de prelación de las normas es el siguiente: primero, la Constitución; luego, los tratados y convenios internacionales; después, las leyes orgánicas y ordinarias; seguidas por las normas regionales y distritales; y finalmente, los decretos, reglamentos, ordenanzas, acuerdos, resoluciones y demás actos y decisiones de las autoridades públicas.

En el segundo acápite de este artículo se menciona que de haber conflicto entre normas de distinta jerarquía, la Corte Constitucional, las juezas y jueces, autoridades administrativas y servidoras y servidores públicos, emitirán su resolución mediante la aplicación de la norma jerárquica superior.

Dejando claro cuál es el orden jerárquico, todas estas normativas brindan un conjunto de garantías, entre las cuales están las garantías judiciales, una de las garantías acaso más importantes, ya que de esta se desprende la posibilidad de acudir ante cualquier órgano judicial a fin de que nuestros derechos se hagan efectivos (Brewer-Carías, 2005).

Por tanto, cuando cualquier persona siente que sus derechos han sido vulnerados, tiene la oportunidad de usar todos los recursos legales disponibles, basándose en la jerarquía normativa,

para de esta manera restituir el derecho vulnerado y colateralmente reparar el daño integral. Es por ello por lo que el aparato judicial, tal como lo indica el Código Orgánico de la Función Judicial (2009), en su Capítulo II, reúne una serie de principios rectores y disposiciones para la correcta administración de justicia. Dos principios, que están fuertemente ligados, y que deben de mantenerse vigentes para que exista una verdadera protección de los derechos humanos, son los de Independencia y de Autonomía económica, financiera y administrativa. Asimismo, es importante que exista acceso por igual a la justicia (principio de gratuidad) y una justicia pronta, oportuna y cumplida (principio de celeridad).

De todas formas, entiéndase que el derecho a la justicia no solamente puede iniciar poniendo en marcha el aparato judicial, se puede ver entonces que la (Convención Americana de Derechos Humanos, 1969) estatuye (Lo subrayado es nuestro):

Artículo 8, numeral 1: Toda persona tiene derecho a ser oída, *con las debidas garantías y dentro de un plazo razonable*, por un juez o tribunal competente, independiente e imparcial, establecido con anterioridad por la ley, en la sustanciación de cualquier acusación penal formulada contra ella, o para la determinación de sus derechos y obligaciones de orden civil, laboral, fiscal o de cualquier otro carácter.

Ceñidos en lo que indica el debido proceso, se podría ejercer el derecho de petición de justicia a través de la vía administrativa. Entre las características que deben reunir los mecanismos internos de justicia están: la vigencia y eficacia; el debido proceso legal, y celeridad y cumplimiento.

Vigencia y eficacia: la jurisdicción y la competencia de la constitución y la ley (principio de legalidad), mismas que deben de estar vigentes para poder regir. Así como este conjunto de códigos, leyes o mandatos deben de existir a través de su vigencia, deben de ser eficaces (principio de tutela judicial efectiva de los derechos). Por ello, la ley que rige a la función judicial indica que los jueces tienen el deber fundamental de garantizar la tutela efectiva de los derechos, declarados en la Constitución y en los instrumentos internacionales de derechos humanos o establecidos en las leyes, de los reclamantes que aleguen la vulneración de estos.

Sobre este punto, años atrás se pronunció la Corte Interamericana de Derechos Humanos expresando que en los sistemas legales, existen diversos recursos, pero no todos son apropiados para cada situación (Faúndez, 2007). Si un recurso es inadecuado para un caso específico, no es necesario agotarlo, dado que las normas están diseñadas para ser efectivas y evitar resultados absurdos. Por ejemplo, un proceso civil como la presunción de muerte por desaparición, destinado a resolver cuestiones de herencia o permitir un nuevo matrimonio, no es útil para localizar o liberar a

una persona desaparecida (Convención Americana de Derechos Humanos, 1969).

Debido proceso legal: parafraseado ya en la cita hecha del artículo 8, numeral 1 de la Convención Americana de Derechos Humanos, que guarda concordancia con los artículos 9, 10, 24, 25 *ibidem*; es quizá uno de los derechos humanos más vulnerados. De todas formas es un derecho que debe ser en lo absoluto protegido, pues su fin es la correcta aplicación de la ley. El estado es responsable si hay vulneración de los principios y reglas del debido proceso (Principio de responsabilidad) (Convención Americana de Derechos Humanos, 1969)

Celeridad y cumplimiento: el aparato judicial y la administración de justicia deben de ser *per se* aplicados de forma rápida y cumplida, habiendo mencionado ya el principio de celeridad contemplado en la ley, el discurrimento o tramitación y la administración de justicia serán tan pronto como lo determinen los términos o plazos legales y oportunos. Si bien es cierto, el Código Orgánico de la Función Judicial también hace alusión que el retardo injustificado por parte de cualquier operador de justicia conlleva sanciones de acuerdo con la ley, también pienso que es igual de imperioso (al decir oportuno) que no solo se busque *descongestionar* la carga procesal, sino que existan fallos judiciales cada vez de mejor calidad, de eso también se trata el cumplimiento (Código Orgánico de la Función Judicial, 2009).

El control de convencionalidad, y su desarrollo doctrinario como tal, surge de la jurisprudencia de la Corte Interamericana de Derechos Humanos (Corte IDH) con la finalidad de que los Estados partes estén dotados de las herramientas jurídicas necesarias para dar cumplimiento a las obligaciones de garantías de los derechos humanos en la jurisdicción interna de cada país, en la aplicación de su marco jurídico interno, con la Convención Americana sobre Derechos Humanos (CADH), sus leyes nacionales y su jurisprudencia. Se sustenta en la obligación de los Estados para cumplir lo relacionado en materia de derechos humanos. Su dinámica tiene aplicabilidad tanto en el ámbito nacional como internacional.

En el Sistema Interamericano de Protección de los Derechos Humanos, el artículo 63.1 de la Convención Americana sobre Derechos Humanos (1969) proporciona la base convencional para que la Corte establezca en sus sentencias las medidas que el Estado debe implementar para cumplir con la obligación de reparar. El Art. 63.1 establece que, al determinar una violación de derechos o libertades protegidos por la Convención, la Corte Interamericana ordenará que se restablezca el goce de dichos derechos para la víctima. Además, dispondrá la reparación de los daños causados por la violación y, de ser necesario, ordenará una indemnización justa para la parte afectada.

Basándose en lo dispuesto por este artículo, la Corte tiene la facultad de ordenar la reparación de las

consecuencias derivadas de la violación de derechos u obligaciones internacionales previstas en la Convención. Además, este artículo concede a la Corte Interamericana un amplio margen de discreción judicial para definir las medidas necesarias para reparar dichas violaciones.

El artículo 68 de la Convención Americana de los Derechos Humanos (1969) impone a los Estados la obligación de implementar, tanto a nivel internacional como nacional, las disposiciones dictadas por el Tribunal en sus sentencias, de manera diligente, completa y de buena fe, “Los Estados Partes en la Convención se comprometen a cumplir la decisión de la Corte en todo caso en que sean partes”. Si no se cumple, el Estado puede incurrir en un ilícito internacional. Esta obligación compromete a todos los poderes y órganos del Estado, incluyendo el Ejecutivo, Legislativo, Judicial, y otras ramas o autoridades públicas de cualquier nivel. Todos estos entes deben cumplir de buena fe con el derecho internacional y no pueden alegar normas constitucionales u otros aspectos del derecho interno para excusar el incumplimiento de las obligaciones establecidas en el tratado. La Corte ha establecido que la ejecución de sus sentencias es esencial para garantizar el derecho de acceso a la justicia internacional. Por lo tanto, cuando un Estado no acata las sentencias de la Corte IDH o no implementa internamente las reparaciones ordenadas, está negando a las víctimas de violaciones de derechos humanos el acceso a ese derecho.

La doctrina del control de convencionalidad fue introducida mediante votos concurrentes y opiniones individuales de algunos jueces de la Corte IDH, antes de consolidarse a través de decisiones jurisprudenciales (Aguirre, 2016). Esta doctrina implica que los jueces nacionales tienen la responsabilidad de asegurar que las normas nacionales sean interpretadas y aplicadas en conformidad con la Convención Americana sobre Derechos Humanos (CADH).

El objetivo es garantizar que las disposiciones nacionales que sean contrarias a la CADH se adecuen a los estándares internacionales de derechos humanos, reafirmando la supremacía de la Convención en los estados parte. Y aunque el control de convencionalidad es un concepto legal propio del Sistema Interamericano, su aplicación se materializa en los operadores de justicia nacionales en cada Estado miembro de la Organización de Estados Americano que se someten a la Convención Interamericana de Derechos Humanos para mejorar la implementación y efectividad de los estándares del Derecho Internacional de los Derechos Humanos a nivel nacional. (González, 2017)

Para poder revisar el control de convencionalidad a nivel regional se citará el Caso *Almonacid Arellano y otros vs. Chile*, caso emblemático y pionero para la creación de la Doctrina del Control de Convencionalidad (Ministerio Público Fiscal de la Ciudad Autónoma de Buenos Aires). En la

sentencia del 26 de septiembre de 2006, la Corte IDH declaró que los jueces y órganos vinculados a la administración de justicia a todos los niveles están obligados a ejercer un “control de convencionalidad” ex officio (por iniciativa propia) entre las normas internas y la Convención Americana, dentro del marco de sus respectivas competencias. En este caso, la Corte enfatizó que las normas internas deben interpretarse en el sentido más favorable para la protección de los derechos consagrados en la Convención.

Conclusiones

La protección efectiva de los derechos fundamentales en Ecuador requiere un enfoque garantista por parte del Estado, que asegure el cumplimiento de los principios básicos necesarios para la protección de estos derechos. En el contexto nacional, es esencial que se fortalezcan los mecanismos internos de control y se perfeccione la justicia, garantizando su gratuidad e independencia. Es fundamental que el sistema judicial continúe avanzando hacia su consolidación mediante reformas y leyes que respalden este progreso.

En los últimos años, Ecuador experimentó mejoras significativas en las garantías jurisdiccionales y el control constitucional, destacándose la obligación de los jueces de motivar sus sentencias y de responder por sus actos conforme al Código Orgánico de la Función Judicial. Este avance, junto con los mecanismos existentes para la reparación de derechos vulnerados, indica que el país está en una senda positiva hacia la aplicación de derechos constitucionales. Ejemplos como las normativas progresistas en materia de migrantes y refugiados reflejan un compromiso con la protección de los derechos humanos.

No obstante, la existencia de estos mecanismos no exime al Estado de su responsabilidad primordial. A pesar de los avances, el Estado debe mantenerse vigilante y actuar de manera proactiva ante cualquier vulneración de los derechos humanos. No debe asumir un rol paternalista, sino cumplir con su función garantista, respondiendo adecuadamente a las violaciones de derechos conforme a la Constitución, leyes y tratados internacionales.

Finalmente, se destaca la idea de que los recursos e instancias internacionales de protección de los Derechos Humanos, como la CIDH y el Tribunal Europeo de Derechos Humanos, deben ser una herramienta de último recurso. Estas instancias tienen un rol crucial en la corrección de situaciones donde el Estado no ha podido cumplir con su obligación de garantizar y reconocer los derechos inherentes a las personas o colectivos. En consecuencia, fortalecer el control de constitucionalidad y de convencionalidad es indispensable para asegurar que Ecuador continúe avanzando en la protección de los derechos fundamentales de sus habitantes.

Referencias

- Aguirre, P. (2016). El control de convencionalidad y sus desafíos en Ecuador. *Revista IIDH Instituto Interamericano de Derechos Humanos*.
- Asamblea Constitucional. (2008). *Constitución de la República del Ecuador*.
- Asamblea Nacional. (2009). *Ley Orgánica de Garantías Jurisdiccionales y Control Constitucional*. Registro Oficial Suplemento 52.
- Brewer-Carías, A. (2005). *Mecanismos de protección de los derechos humanos: Garantías judiciales de los derechos humanos en el derecho constitucional comparado latinoamericano*. Instituto Interamericano de Derechos Humanos.
- Código Orgánico de la Función Judicial. (2009). *Registro Oficial Suplemento 544*. Asamblea Constituyente.
- Convención Americana de Derechos Humanos. (1969). *San José*. Organización de los Estados Americanos (OEA).
- Faúndez, H. (2007). El agotamiento de los recursos internos en el sistema interamericano de protección de los derechos humanos. *Revista IIDH Instituto Interamericano de Derechos Humanos*.
- González, P. (2017). La doctrina del Control de Convencionalidad a la luz del principio de subsidiaridad. *Estudios Constitucionales*, 15(1).
- Lopera, J., & Ramírez, C. (2010). El método analítico. *Centro de Investigaciones Sociales y Humanas (CISH)*.
- Ministerio Público Fiscal de la Ciudad Autónoma de Buenos Aires. (s.f.). Principio de Legalidad en el marco del Debido Proceso. En *El debido proceso legal. Análisis desde el sistema interamericano y universal de Derechos Humanos*.

Los nuevos perfiles profesionales en el área de la Comunicación

The new professional profiles in the area of Communication

Mgrt. María Fernanda Carvajal Muñoz
Universidad Laica VICENTE ROCAFUERTE de Guayaquil
Guayaquil-Ecuador
mcarvajalm@ulvr.edu.ec
<https://orcid.org/0000-0002-3253-3413>

Mgrt. Karla Carolina López Cedeño
Universidad Laica VICENTE ROCAFUERTE de Guayaquil
Guayaquil-Ecuador
kclopezc@ulvr.edu.ec
<https://orcid.org/0000-0001-6526-0792>

Mgrt. Alexis Estephany Viteri Lozano
Tecnológico Universitario Espíritu Santo
Guayaquil-Ecuador
aeviteri@tes.edu.ec
<https://orcid.org/0000-0002-0037-8383>

Resumen

El presente estudio aborda las competencias que requieren los estudiantes para cumplir con las exigencias del Periodismo y la Comunicación, en función de un entorno multiplataforma, nuevas narrativas y formatos. Su realización responde a la importancia de comprender cuáles son las habilidades duras y blandas que evidencian los discentes durante las prácticas preprofesionales en los medios de comunicación e instituciones. Se empleó una metodología con enfoque cualicuantitativo y se aplicaron dos técnicas de investigación: la encuesta y el grupo focal. En la implementación de la encuesta se desarrolló un cuestionario a 27 estudiantes de la carrera de Periodismo de la Universidad Laica VICENTE ROCAFUERTE de Guayaquil; mientras que para el grupo focal se entrevistó a tres responsables de empresas y medios de comunicación. Esta metodología permitió obtener una visión detallada de las experiencias y opiniones de los estudiantes y directivos de las empresas. El estudio evidencia la necesidad de los medios de comunicación por el reclutamiento de perfil del periodista multiplataforma, denominado también periodista multimedia.

Palabras clave: Comunicación, Periodismo, Habilidades, Digitalización.

Abstract

The present study addresses the skills that students require to meet the demands of Journalism and Communication, based on a multiplatform environment, new narratives and formats. Its

implementation responds to the importance of understanding the hard and soft skills that students demonstrate during pre-professional practices in the media and institutions. A methodology with a qualitative approach was used, and two research techniques were applied: the survey and the focus group. In the implementation of the survey, a questionnaire was developed for 27 students of the Journalism major at the Universidad Laica VICENTE ROCAFUERTE of Guayaquil; while for the focus group, three business and media managers were interviewed. This methodology allowed us to obtain a detailed view of the experiences and opinions of students and company managers. The study shows the need for the media to recruit the profile of the multiplatform journalist, also called multimedia journalist.

Keywords: Communication, Journalism, Skills, Digitalization.

Introducción

Con la masificación de internet en el mundo, la profesionalización de la comunicación se fue diversificando y transformando. Es así que, desde la visión de Fuentes (2001) el periodismo como oficio toma aspectos de los modelos funcionalistas, y propone al comunicador como un científico social, y, además, mediador y gestor social e ingeniero social de la comunicación. Por su parte, Karam (2018) resalta que la inserción de la innovación tecnológica, en un entorno de mutabilidad y evolución constante, inserta otro tipo de perfil del comunicador y es el planeador estratégico, cuyo factor emblema es la creatividad en el manejo de contenido y difusión en la esfera de las redes sociales.

La misma autora Karam (2018) describe al comunicador desde el crecimiento e incorporación de habilidades que parten de leer, escribir y hablar. Scolari et al. (2008) añade que la convergencia digital también generó cambios en la forma de presentar y narrar el contenido para los usuarios de internet. “Se trata de perfiles profesionales que responden a una nueva realidad comunicativa en la que se fomenta sinergia en las distintas plataformas de distribución de los programas mediante el uso de multi explotación del contenido” (Cebrián, 2010, citado por Reig y Martín, 2011).

Villanueva (2018) afirma que es imperativo forjar periodistas y comunicadores especializados y este tema es recurrente en foros de comunicación, portales informativos, blogs y grupos para capacitaciones que mencionan la necesidad de un profesional idóneo, término que implica el conocimiento de aspectos básicos como redacción, capacidad de respuesta inmediata y de generar información de manera inmediata y difundirla de diferentes plataforma; un profesional ético que aplique las normas de la profesión y demuestre predisposición para asumir que la profesión requiere presión.

Desde la academia, las universidades se adaptan a estos cambios y promueven que las mallas curriculares sean congruentes con las exigencias profesionales actuales. Las habilidades blandas forman parte de los elementos de análisis en el perfil profesional en la formación universitaria, es desde esta perspectiva que la capacidad de respuesta, adaptabilidad, creatividad, resolución de conflicto y pensamiento crítico forman parte de objetivos insertados en formulación talleres dentro de las asignaturas (Herrera et al., 2022).

Asimismo, las habilidades duras son parte de la revisión del perfil ocupacional del profesional dentro de la elaboración de la malla curricular. Cada universidad adapta las materias en relación con la oferta y demanda laboral existente; no obstante, Ocampo (2019) remarca en algunos conocimientos que deben ser la base de este tipo de perfil, tales como: “investigación de campo, diseños gráficos creativo, redacción de notas periodistas, producciones audiovisuales, desenvolvimiento en la fotografía, manipulación de las tecnologías, destreza en idiomas extranjeros, crear contenidos web, tener conocimiento de la política, etc.” (p. 829).

En el caso de la Universidad Laica VICENTE ROCAFUERTE de Guayaquil, su malla curricular para la carrera de Comunicación, ha logrado adaptarse a las exigencias del entorno laboral, tomando en cuenta la alta demanda de la generación de contenidos en plataformas digitales y redes sociales que se generó después de la pandemia del COVID-19 en el mundo. La carrera ha sido creada tomando en cuenta a los perfiles profesionales a los que se puede adaptar el egresado, es así, que se acapara la demanda de: Productor y director de Medios Comunicacionales, Relacionista Público, Asesor y Consultor de Campañas, Social Media Management, Locutor Publicitario y Deportivo, Asesor, Productor, Diseñador, Planificador y Estratega.

En la malla académica de la carrera de Comunicación de la Universidad Laica VICENTE ROCAFUERTE de Guayaquil, también existen materias que se ajustan a las habilidades duras en respuesta a las competencias que requiere el profesional ligado a la ciencia como la Comunicación. En ella, encontramos materias de especialización como, Producción de Medios Multiplataformas, Social Media y Management, Técnicas de Comunicación y Composición Radiofónica, entre otras. No obstante, durante el séptimo y octavo semestre en el que se desarrollan las prácticas preprofesionales, el estudiante fortalece los tres ejes básicos de especialización, como lo son: Producción audiovisual en diversas plataformas, Relaciones Públicas y Dirección de Radio y Televisión.

Sin embargo, existen entornos recientes que han orillado a las universidades a generar de forma emergente cursos o capacitaciones como formación continua para no dejar de lado temas como la

Inteligencia Artificial en la redacción de contenido, edición y video en la rama de la Comunicación (Túnez et al., 2022). Este es de los recientes giros o convergencias a las que se ha tenido que sumergir la comunicación y el periodismo como profesión.

Un estudio realizado por Carvajal (2014) destaca las competencias periodísticas que evidenciaron los directores de medios de comunicación en la fase de prácticas preprofesionales de los estudiantes de las universidades: FACSO, UEES y UCSG, tanto en el 2003 como el 2008, tomando valor los factores relacionados con la búsqueda de fuentes, manejo del tiempo en la realización de la noticia y la investigación.

No obstante, el eje de crecimiento no solo se mantiene en la innovación del contenido académico impartido en las aulas, también, se habla del desarrollo preprofesional, como un factor importante, la experiencia del estudiante en el contexto real laboral. Es así, que, para obtener el título profesional, en Ecuador, es obligatorio la realización de las prácticas preprofesionales, de acuerdo con el artículo 87 de la Ley Orgánica de Educación Superior (LOES, 2018), el cual describe que: “los y las estudiantes deberán acreditar servicios a la comunidad mediante programas, proyectos de vinculación con la sociedad, prácticas o pasantías preprofesionales con el debido acompañamiento pedagógico, en los campos de su especialidad”. Este proceso académico tiene una duración mínima de 240 horas, según lo estipula el Consejo de Educación Superior (CES, 2022).

Ante este escenario legal, instituciones como la Universidad Laica VICENTE ROCAFUERTE de Guayaquil (ULVR) mantiene convenios con algunas empresas dedicadas a la Comunicación Social para asegurar la experiencia pre-profesional que deben adquirir los estudiantes que están próximos a finalizar la carrera.

Tomando en cuenta todo este contexto, el objetivo de esta investigación es identificar las habilidades duras y blandas que demandan las empresas ecuatorianas a los profesionales de la comunicación. Y comparar las expectativas actuales del estudiante de esta carrera con la oferta de contenido ofrecido en la malla curricular que oferta hasta ahora la ULVR.

Metodología

El enfoque de investigación que se aplicó es el mixto, que de acuerdo con Hernández et al. (2014) consiste en recolectar, analizar e integrar datos cualitativos y cuantitativos. Para recolectar la información se aplicaron las técnicas de la encuesta y el grupo focal. Para la implementación de la encuesta se consideró la realización de un cuestionario dirigido a 27 estudiantes de la carrera de Periodismo de la ULVR que se encontraban legalmente matriculados en el noveno semestre del

periodo 2023-B y eran quienes estaban habilitados para la realización de las prácticas preprofesionales y tres responsables de empresas y medios de comunicación.

En el caso del grupo focal, se formularon preguntas abiertas y semiestructuradas con la finalidad de generar respuestas que corresponda al ejercicio periodístico en el contexto social: cultural, emocional, cognitivo, así como motivaciones, actitudes y opiniones que normalmente no saldrían a la luz en la recopilación de datos cuantitativos. Para la selección de los integrantes del grupo focal, se tomó en cuenta a los directores de medios de comunicación con mayor concentración de prácticas universitarias en el campo del periodismo.

Tabla 1
Metodología de la investigación

Técnica	Instrumentos	Población y muestra
Encuesta	<ul style="list-style-type: none"> ● Cuestionario ● 8 preguntas cerradas ● Google Form 	<ul style="list-style-type: none"> ● Finita ● 27 estudiantes que realizaron PPP en el semestre 2023-B
Entrevista	<ul style="list-style-type: none"> ● Cuestionario ● 5 preguntas abiertas ● Correo electrónico y WhatsApp 	<ul style="list-style-type: none"> ● Magíster Alina Manrique, Jefa de Redacción de TC Televisión ● Magíster Ana Calderón, directora del medio digital Periódico D'Una ● Lcda. Lucetty Astudillo, directora de Comunicación de la Aviación Civil.

Resultados y discusión

En su primer acercamiento con el mundo laboral, los estudiantes encuestados de la carrera de Periodismo evidenciaron que las tres principales habilidades duras que se requieren son: redacción y edición de textos (51.9%), producción multimedia y uso de plataformas digitales (48.1%) y edición de video y audio (44,4%) como se aprecia en la Figura 1.

Figura 1
Habilidades duras que requieren las empresas- área de Comunicación



Así mismo, los encuestados universitarios destacaron que durante sus prácticas preprofesionales

comprobaron que las empresas también consideran en los perfiles profesionales el desarrollo de habilidades blandas, destacando comunicación (63%), trabajo en equipo (55,6%) y creatividad (48.1%), como se observa en la Figura 2.

Figura 2
Habilidades blandas que requieren las empresas- área de Comunicación

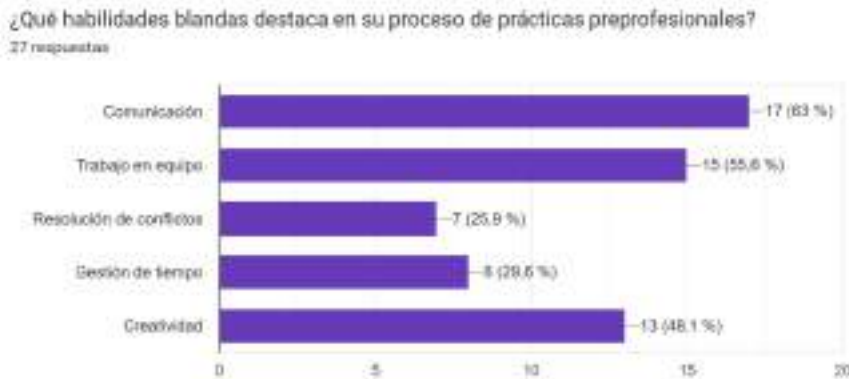

Los estudiantes encuestados consideran que en las mallas curriculares de las carreras de Comunicación se deben incluir las siguientes asignaturas: edición de video y audio (51,9%), diseño gráfico (48,1%) y producción multimedia, uso de plataformas digitales, inteligencia artificial (40,7%), mismas que se relacionan con los nuevos perfiles profesionales que requieren las empresas y medios de comunicación (Figura 3).

Figura 3
Propuesta de asignaturas que se relacionan con los nuevos perfiles profesionales- área de Comunicación

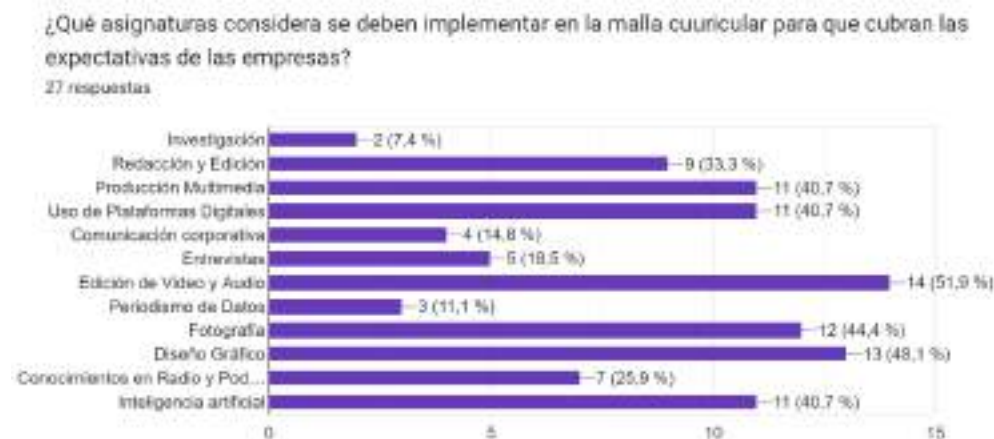

Los representantes de las empresas y medios de comunicación coinciden en que los nuevos perfiles profesionales en Comunicación exigen competencias en el área de la producción visual, diseño gráfico y redacción. Para ello, los estudiantes deben manejar los programas y aplicaciones de

edición (audio, video, fotos, etc.), así como tener dominio en el manejo de redes sociales y sus diferentes formatos y relaciones de aspecto en la creación de material audiovisual. Según los directivos consultados, el comunicador actual, además de manejar correctamente las herramientas digitales, requiere conocimientos en redacción, habilidad para generar fuentes oficiales y documentales, y tener criterio periodístico en la selección correcta de la información.

Conclusiones y Recomendaciones

La competencia principal que requieren los estudiantes para cumplir con las exigencias del Periodismo, de la sociedad y de los medios de comunicación incluido las redes sociales, radica en la inmediatez, innovación, creatividad y conocimiento de las fuentes y manejo de contenido noticioso. Este estudio evidencia la notoria necesidad de los medios de comunicación por el reclutamiento de perfil del periodista multiplataforma, denominado también periodista multimedia.

Actualmente, las mallas académicas no pueden modificarse al mismo ritmo variante y constante con el que se actualizan y mutan las modalidades en las que se consumen las noticias. Sin embargo, las universidades, como es el caso de la Universidad Laica VICENTE ROCAFUERTE de Guayaquil optan por incluir dentro de las clases a profesionales invitados, los cuales están involucrados con la práctica comunicacional actual para dotar de conocimiento reciente e innovador a los estudiantes.

Es fundamental, que más allá de que las instituciones educativas universitarias busquen reforzar los conocimientos en las herramientas de la enseñanza, es esencial agregar cursos de las nuevas innovaciones en el periodismo multimedia, con el objetivo de dotar de conocimientos actuales a los docentes, y así puedan generar talleres que se vinculen con las tendencias de hacer comunicación en el contexto real del ejercicio profesional.

Asimismo, es necesario fortalecer el conocimiento en torno al manejo de fuentes en la construcción de la noticia, para llevar este tema como una práctica con mayor relevancia en el caso de asignaturas relacionadas con la redacción de noticias. Esta observación se evidenció en las entrevistas a los directores de los medios entrevistados en este estudio.

Referencias

- Carvajal, M. (2014). La relación entre el desarrollo de las competencias en el proceso de la enseñanza-aprendizaje del Periodismo y el desempeño de las prácticas pre-profesionales en los medios de comunicación. *Alternativas*, 15(2), 58-67.
- CES. (2022, 16 de septiembre). *Reglamento de Régimen Académico* (12). Ecuador.

<https://tinyurl.com/3nhz2ccj>

- Crespo, S. (2018). Importancia de las prácticas pre profesionales para los estudiantes de Educación. *INNOVA Research Journal*, 3(8), 14-26. <https://tinyurl.com/ydte3knp>
- Fuentes, R. (2001). Investigación y utopía de la comunicación. En *Comunicación, utopía y aprendizaje. Propuestas de interpretación y acción* (pp. 139-145). Iteso.
- Hernández, R., Fernández, C., & Baptista, P. (2014). *Metodología de la Investigación* (6ª ed.). McGraw-Hill / Interamericana Editores.
- Herrera, A., Campi, A., & Dahik, C. (2022). Análisis del perfil profesional del comunicador desde la perspectiva de docentes y directivos de la carrera. *Journal of Science and Research*, 823-843.
- Karam, T. (2018). ¿Nuevas Tecnologías, nuevos perfiles profesionales en Comunicación? *Universidad Autónoma de la Ciudad de México*, 56-67.
- Ocampo, M. (2019). Mercado laboral de los comunicadores corporativos en las organizaciones en Colombia: Retos para la formación universitaria. *Perfiles Educativos*. <https://tinyurl.com/4xve3nca>
- Pincay, M., Acuña, N., Zambrano, G., Jaramillo, E., Carrillo, D., & Ordoñez, A. (2018). *Grupos Focales, guía metodológica en el contexto escolar ecuatoriano*. *La Referencia*, 1-24.
- Reik, R., & Martín, A. (2011). *Telos 87, cuadernos de Comunicación e Innovación*. Telos 87.
- Scolari, C., Micó-Sanz, J., & Navarro-Guere, H. (2008). El periodista polivalente: Transformaciones en el perfil del periodista a partir de la digitalización de los medios audiovisuales catalanes. *ZER*, 37-60.
- Túnez, J., Ufarte, M., & Mazza, B. (2022). Aplicación de la inteligencia artificial en comunicación. *Revista Latina de la Comunicación Social*.
- Villanueva, J. (2018). Los retos del periodismo ecuatoriano y los desafíos en la formación de nuevos profesionales. *INNOVA Research Journal*, 3(9), 182-195. <https://tinyurl.com/5n7bkbzi>

Responsabilidad social y Periodismo: Un análisis del tratamiento de la información ante la violencia

Social Responsibility and Journalism: An analysis of the treatment of information in the face of violence

Eliza Carolina Vayas Ruiz
Facultad de Jurisprudencia y Ciencias Sociales
Universidad Técnica de Ambato
Ambato-Ecuador
elizacvayasr@uta.edu.ec
<https://orcid.org/0000-0002-3012-144X>

Jenny de los Ángeles Proaño Zurita
Facultad de Jurisprudencia y Ciencias Sociales
Universidad Técnica de Ambato
Ambato-Ecuador
jdla.proano@uta.edu.ec
<https://orcid.org/0000-0003-2572-0103>

Franklin Germánico Herdoíza Mancheno
Facultad de Jurisprudencia y Ciencias Sociales
Universidad Técnica de Ambato
Ambato-Ecuador
fg.herdoiza@uta.edu.ec
<https://orcid.org/0009-0007-2798-5101>

Resumen

La siguiente ponencia sobre la responsabilidad y periodismo: Un análisis del tratamiento de la información ante la violencia, explora cómo el periodismo no solo informa, sino también puede moldear la percepción pública y la opinión de los receptores. Profundiza cómo la emisión de contenidos violentos en los medios de comunicación puede llevar a una insensibilización y deformada perspectiva de la realidad. El ensayo tiene como objetivo identificar cómo la responsabilidad social debe guiar la ética periodística, desde los principios de la veracidad, objetividad y rigor investigativo, como parte trascendental del saber operativo. También analiza cómo los medios de comunicación deben cumplir las funciones de informar, educar y entretener. Este aporte aborda dicho análisis desde una metodología cualitativa con un enfoque hermenéutico, analizando diversos documentos para llegar a deducciones críticas al respecto. En resumen, este trabajo busca analizar lineamientos o pautas que permitan equilibrar la función formativa del periodismo, así como su impacto social y ético.

Palabras claves: Responsabilidad, Periodismo, Violencia, Normas.

Abstract

The following paper on responsibility and journalism: An analysis of the treatment of information in the face of violence, explores how journalism not only informs, but can also shape public perception and the opinion of recipients. It explores how the broadcasting of violent content in the media can lead to a desensitized and distorted perspective of reality. The essay aims to identify how social responsibility should guide journalistic ethics, from the principles of truthfulness, objectivity and investigative rigor as a transcendental part of operative knowledge. It also analyzes how the media should fulfill the functions of informing, educating and entertaining. This contribution approaches such analysis from a qualitative methodology with a hermeneutic approach, analyzing various documents to reach critical deductions in this regard. In summary, this work seeks to establish guidelines that allow balancing the formative function of journalism, as well as its social and ethical impact.

Keywords: Responsibility, Journalism, Violence, Norms.

Contextualización del tema

El ejercicio del periodismo y la responsabilidad que esta actividad conlleva es un tema que genera controversia en el Ecuador. Esto se debe al valor de conocimiento de la información que los medios transmiten y a la responsabilidad ética que implica el tratamiento de la información.

La responsabilidad social y los parámetros deontológicos que debe asumir el periodismo al momento de abordar los temas de trascendencia social, como la violencia son de suma importancia. Según el estudio presentado, la violencia se ha convertido en un asunto de primera magnitud en la opinión pública ecuatoriana. "Ecuador ha experimentado un aumento del 574.30% en el número de homicidios intencionales desde 2019. Al final de 2023, el país reporta "8004 muertes violentas, alcanzando una tasa de 47.25 homicidios por cada cien mil habitantes" (Contero, 2023, p. 9). Esta problemática se encuentra relacionada con el fenómeno del narcotráfico y la delincuencia organizada, lo que conlleva implicaciones sociales y de estigmatización de los protagonistas involucrados (Blanco, 2016).

En este sentido, los medios de comunicación tienen el deber de cumplir con su responsabilidad social, la cual va más allá de la transmisión de información. Estos deben ofrecer a la sociedad una perspectiva acorde con el conjunto de ideas y valores que vayan con la trascendencia del momento determinado.

En este estudio, se emplea un enfoque hermenéutico y una metodología cualitativa para analizar

documentos relacionados con la violencia y las normas de responsabilidad del periodismo. Se consideran los principios éticos periodísticos y se contextualiza la información en el contexto ecuatoriano. Para ello, se ha manejado el proceso inductivo para identificar patrones, tendencias comunes en cada documento y de esta manera describirlo de manera crítica y reflexiva en el proceso de análisis de datos recopilados. Finalmente, se organizó los hallazgos y se extrajo evidencias desde las síntesis.

Desarrollo de la experiencia

La RS en los medios en temas de violencia

Los medios de comunicación se convierten en creadores de opinión pública desde crisis y novedades, esto implica que los medios abordan los temas desde un tipo de competencia para llamar la atención del público. Sin embargo, a la formación de opinión pública en torno a las noticias que se pueden producir, están las posibles alteraciones sociales vinculadas a la información que se transmite (García, 2024). Las personas construyen sus opiniones basándose en información significativamente incompleta, manteniendo un contacto limitado o nulo con los hechos reales.

La exposición de contenidos violentos en los medios de comunicación cada vez se hace más frecuente, y se convierte en un foco de atención. Es importante insistir que los medios se han convertido en parte responsables de fomentar la violencia mediática a través de la transferencia de valores y comportamientos que promueven contenido con características complejas que alientan en muchos aspectos la violencia.

El uso de contenidos violentos en los medios puede provocar desensibilización a contenidos, o una perspectiva distorsionada de la realidad en menores y fomentan el uso normativo de la violencia como salida, dando un rango de acumulativo con el tiempo que podría modificar con el paso del tiempo a la cantidad excesiva de información violenta rasgos de personalidad agresiva (Menor & López, 2012).

Finalmente, Tandoc et al. (2019) abordan cómo la proliferación de noticias falsas y desinformación en la era digital ha complicado aún más la responsabilidad de los medios en la cobertura de temas violentos. Afirman que “los periodistas ahora enfrentan el desafío adicional de contrarrestar narrativas falsas o manipuladas sobre eventos violentos, lo que requiere un mayor nivel de verificación y contextualización” (p. 675).

RS, Medios de Comunicación

Los medios de comunicación son importantes canales de transmisión de información a la sociedad,

y la construcción de sus mensajes puede construir y tergiversar la concepción de la sociedad, así como de moldear comportamientos sociales.

En tal criterio, los medios deben asumir su protagonismo con impulsores y generadores de posicionamientos que pueden cambiar la forma de cómo giran las relaciones sociales, que pueden reformar, en muchos casos, estereotipos de sumisión y dominación.

En el informe Hutchins (1947), se aborda la cuestión de la responsabilidad social en los medios de comunicación, destacando la presencia de dos actores clave en este proceso: el público y el gobierno. En dicho informe, se proponen recomendaciones que permitan reconocer el ejercicio periodístico, no solo desde la perspectiva del periodista, sino también considerando la participación de otros actores relevantes. Asimismo, el informe también resalta la relevancia de la ética en el manejo de la información y los contenidos en los medios de comunicación.

Propuestas para una Responsabilidad Social (RS) en los medios

Las propuestas de variables de gestión de la responsabilidad social por varios estudiosos (Reyes-Ramírez et al, 2022) implican lo siguiente: 1) El manejo de contenido informativo. Esto se refiere al manejo de la veracidad, y a la selección de temas de interés para la comunidad, diferenciando claramente entre información y opinión, 2) políticas de responsabilidad. Esto se refiere a la transparencia y al cumplimiento de las normas legales y códigos éticos vinculados a la profesión, 3) el momento de la responsabilidad social, a través del uso de difusión.

La Comisión Hutchins en Gran Bretaña, una *Royal Commission of the Press*, en su propuesta hacia una teoría de la responsabilidad social, define 5 funciones que los medios deben ofrecer a la sociedad.

- La veracidad: Implica la difusión correcta de la información de manera comprensible y accesible para la sociedad, siempre adecuada al contexto ciudadano.
- Espacios de intercambio y postura de ideas: Los medios deben ser lugares donde se respete la diversidad de opiniones y se fomente el intercambio de ideas. La pluralidad de pensamiento debe estar presente.
- Representatividad: Los medios deben ofrecer opciones de información que permitan a la sociedad generar opiniones y participar en debates. Esto promueve la diversidad de voces y la posibilidad de disputa.
- Clarificación de metas y objetivos sociales: Los medios deben contribuir a aclarar los objetivos y metas de la sociedad en un sistema político basado en la libertad.

- Ofrecer información relevante y precisa: Los medios tienen la responsabilidad de proporcionar a la comunidad la información necesaria, asegurándose de que sea correcta y útil para las audiencias.
- Para lograrlo, es fundamental que los procesos narrativos se ajusten a estándares de calidad. Esto implica analizar los mensajes y elevar la calidad de la información que ofrecemos. Según Rodríguez (2020), estos estándares incluyen: a) veracidad y rigor, b) responsabilidad social, c) ética profesional y d) formación continua.

Conclusiones

La responsabilidad social y el periodismo indudablemente son elementos que se encuentran interconectados y desempeñan un rol muy importante en la sociedad. Queda claro que el tratamiento de la información -ante los temas que tienen que ver con la violencia- deben cumplir ciertos criterios éticos y profesionales por su afectación directa a la percepción pública, en la construcción de decisiones de una sociedad informada y consciente.

Los periodistas deben ser diligentes en cuanto a la veracidad, objetividad y rigor al investigar, especialmente cuando se trata de temas delicados y susceptibles, como la violencia.

Los medios de comunicación deben ser conscientes del impacto que su información tiene en la opinión pública, ya que gran parte de lo que emiten puede moldear la percepción colectiva, ya que los contenidos violentos pueden desensibilizar o distorsionar la realidad para la audiencia.

Referencias

- Blanco, L. (2016, 21 de abril). Estigmatización social y medios de comunicación en el marco del proceso penal, a partir de una mirada ética, constitucional y legal en Colombia. *Revista de Derecho*, 1(23). <https://doi.org/10.19053/16923936.v1.n23.2014.4564>
- Contero, A. (2023). *Homicidios Intencionales en Ecuador* (Boletín Anual). <https://tinyurl.com/4ap9pbp9>
- García, S. (2024). Carta a la ciudadanía de Pedro Sánchez. *El País*.
- Menor, J., Fernández, M., López de Ayala, M., & Lozano, C. (2012). Televisión e infancia: Análisis de contenido de las infracciones del Código de Autorregulación de las Cadenas Generalistas de Televisión en España. En A. García (Coord.), *Comunicación, infancia y juventud. Situación de la investigación en España* (pp. 273-292). UOC.
- Reyes-Ramírez, L., Leyva-del Toro, C., Pérez-Campdesuñer, R., & Sánchez-Rodríguez, A. (2022).

Variables de la responsabilidad social corporativa: Un modelo de ecuaciones estructurales. *Retos, Revista de Ciencias de la Administración y Economía*, 12(24), 94-113. <https://doi.org/10.17163/ret.n24.2022.06>

Rodríguez, R. (2020). El valor de los valores en el periodismo del siglo XXI: La formación ética del periodista en la era de la posverdad. *Análisis: Quadern*. <https://tinyurl.com/yd9ba636>

Tandoc, E., Jenkins, J., & Craft, S. (2019). Fake news as a critical incident in journalism. *Journalism Practice*, 13(6), 673-689.

Capital y alianzas, el origen del accionar político de los medios de comunicación

Capital and alliances, the origin of the political action of the media

Natalia Tamayo Cruz
Universidad de las Artes
Guayaquil-Ecuador
natalia.tamayo@uartes.edu.ec
<https://orcid.org/0009-0006-7860-1377>

Resumen

El texto aborda los primeros años de funcionamiento de las empresas editoras que pusieron en circulación los tres diarios más importantes de Ecuador: El Telégrafo, El Comercio y El Universo. Revisa la conformación original del capital y las alianzas que posibilitaron el funcionamiento de esos medios de comunicación y plantea que esos elementos son la base que sustentan el accionar de los periódicos como actores políticos que influyen en el debate público de la sociedad. Toma como ejemplo la participación de los diarios en la huelga obrera de 1922.

Palabras claves: Historia, Prensa, Medios de Comunicación.

Abstract

The paper addresses the first years of operation of the publishing companies that put into circulation the three most important newspapers in Ecuador: El Telégrafo, El Comercio and El Universo. It reviews the original conformation of capital and the alliances that made possible the operation of these media and states that these elements are the basis that sustain the actions of newspapers as political actors that influence the public debate of society. Take as an example the participation of newspapers around the workers' strike of 1922.

Keywords: History, Press, Media.

Introducción

En los últimos años, es más evidente la forma en que los medios de comunicación, prensa, radio, televisión y medios digitales participan en el sistema político a través de la información que presentan -jerarquizando unos temas en desmedro de otros- y de la opinión que emiten. Constructores de una versión de la realidad actúan bajo el supuesto de neutralidad y objetividad, a pesar de que tanto su estrategia informativa y de opinión busca influir en la audiencia para conseguir apoyo o rechazo a decisiones gubernamentales, judiciales o incluso a movimientos y causas sociales.

La emergencia de internet y la generación de canales de información personales que posicionan temas y personajes en las redes sociales hace evidente la disputa de los medios tradicionales -entre ellos y con los influencers- para posicionarse en esa nueva arena pública, conservar su audiencia y mantener una influencia que data desde su origen, en los albores del siglo XX.

¿Cuál es el motivo que lleva a los medios de comunicación a librar esa batalla? La primera respuesta es la necesidad de réditos económicos para sobrevivir como empresa en el mercado de la información. Lo segundo es influenciar en el debate político para conseguir medidas y decisiones gubernamentales que beneficien sus intereses, así como de los grupos económicos de los que forman parte. Ese accionar político ha estado presente a lo largo de la historia de los medios de comunicación en Ecuador.

Este texto aborda los pasos iniciales de las empresas editoras de periódicos, el capital invertido y los movimientos accionarios en las primeras décadas del siglo XX. Toma como estudio los diarios El Telégrafo, El Comercio y El Universo y refiere la actuación de los tres medios en los acontecimientos alrededor del 15 de noviembre de 1922.

Metodología

Este trabajo se sustenta en el método de investigación histórico analítico-sintético que implica analizar sucesos, hechos o acontecimientos descomponiéndolos en sus partes para detectar posibles raíces económicas, sociales, políticos o religiosas, a partir de lo cual se reconstruye y se explica el hecho histórico con los nuevos elementos detectados.

Como fuente primaria se ha recurrido a las páginas de los diarios más representativos del país y la base de datos histórica de la Superintendencia de Compañías para verificar la forma en que se constituyeron las empresas.

Adicionalmente, se ha recurrido a la revisión bibliográfica de conceptos que proporcionan marco conceptual, así como referencias sobre el hecho histórico que se analiza.

Como objetivo general se busca explicar el motivo económico que sustenta la actuación de la prensa como actor político en la sociedad ecuatoriana.

Precisiones conceptuales

Reconocemos la existencia de un mercado informativo en donde la información es una mercadería que se pone en circulación a través de dispositivos consolidados que pueden ser diarios, revistas o canales de televisión. Desde esa perspectiva, la empresa editora es la estructura financiera y administrativa que permite la circulación de estos dispositivos para ser consumidos por sus

audiencias en busca de rentabilidad monetaria y simbólica.

Al difundir información, los medios de comunicación establecen agendas sociales, dan relevancia a unos temas por sobre otros, inciden en el debate público (Califano, 2015) y tienen un papel decisivo en el sistema político (Borrat, 1989). Esa actuación dentro del sistema político se produce a través de diferentes roles, como comentarista externo, como operador (De Diego, 2017) y como actor político cuando percibe conflicto con sus propios intereses (Borrat, 1989; Califano, 2015).

Este texto indaga en el origen del financiamiento y movimiento de capital de tres medios de comunicación, El Telégrafo, El Comercio y El Universo, para develar que los medios impresos actúan como operadores políticos en el sentido propuesto por Lucia de Diego (2017) y como actores políticos que plantea Héctor Borrat (2003).

Resultados y Discusión

Los diarios de mayor trayectoria en el país surgieron en el país a finales del siglo XIX e inicios del siglo XX en el contexto de la revolución liberal y la aprobación de la libertad de imprenta que impulsó el surgimiento de diversas publicaciones impresas (Ayala, 2018).

Etapas en las que los medios de comunicación dejaban de ser órganos de difusión ideológica para convertirse en productos de venta pública y el activismo se manifestaba a través de enunciados en los cabezotes de los rotativos y la opinión empresarial se expresaba a través de la columna editorial publicada en la primera página de los diarios.

Los medios se financiaron con aportes de capital y sobrevivieron a través de publicidad, suscripciones, venta en la calle y alianzas estratégicas.

El Telégrafo

Juan Murillo Miró, el propietario inicial de El Telégrafo, puso en circulación el rotativo el 16 de febrero de 1884, luego de heredar la imprenta de su padre, responsable de la publicación del primer periódico de Guayaquil (Gómez Iturralde, 1998). Posicionado como diario liberal radical, se convirtió en el vocero del liberalismo radical y sus oficinas en lugar de conspiración. Desterrado a Chile en 1886, aunque el periódico había suspendido su circulación, a través de José Abel Castillo, administrador del diario *La Nación*, denunció el escándalo de *la venta de la bandera*, que permitió que Eloy Alfaro tomara el poder en 1895.

Murillo regresó al país luego de once años de destierro. El Telégrafo volvió a circular el 14 de octubre de 1896. Castillo, ambateño, militante liberal y masón, adquirió el diario en 1989, dos años después de ser designado director y haber ingresado a la logia masónica Luz del Guayas (Gómez, 1998). La nueva etapa del diario coincidió con la reorganización urbana de la ciudad tras el gran

incendio (8 de octubre de 1896) y en medio de la dinamización de la banca, el comercio exterior. Desde 1901, el diario se fue alejando del liberalismo radical y se acercó a la línea de Leónidas Plaza, representante del Banco Comercial y Agrícola, y consolidó vínculo con los sectores financieros (Tamayo, 2023).

Apoyado por el régimen de Plaza (1912-1916) Castillo adquirió en Estados Unidos dos linotipos y una rotativa plana Dúplex para aumentar los ejemplares en circulación a cuatro mil quinientos por hora (Pérez, 2005).

Lo más interesante sucedió en la presidencia de Alfredo Baquerizo, excolaborador de Leónidas Plaza, que contó con el apoyo de El Telégrafo. Mediante decreto presidencial en 1916 (R.O. 38, 17 de octubre de 1916), se sucretizó la deuda en dólares que el diario adquirió para comprar la rotativa. Sin la presión financiera, Castillo conforma la Sociedad Anónima La Previsora en 1919. En 1921 conforma la primera empresa periodística del país (Gómez, 1998) y es reconocido como Gran Maestro de la Logia Masónica del Ecuador. En ese mismo año adquiere la aeronave El Telégrafo, una rotativa cilíndrica, e inicia la expansión urbana de la ciudad con la construcción del edificio que albergará su banco.

Al estallar la crisis cacaotera, en 1922, El Telégrafo se alinea con los importadores y toma posición en contra del gobierno de José Luis Tamayo. En ese contexto se advierte la relevancia informativa que el rotativo da a las manifestaciones obreras que se desatan en ese año. Víctor Emilio Estrada Sciacaluga, gerente de La Previsora, venía impulsado desde 1921 una propuesta para reformar la Ley de Incautación de Giros que restaba poder a los exportadores que acaparaban divisas (Tamayo, 2018).

Para entonces, El Telégrafo era el diario más importante de Guayaquil, de modo que publicar una propuesta de ley, así como la cobertura de las actividades del movimiento obrero, incidían directamente en el debate público.

Sin desconocer la fuerza del movimiento sindical que protagonizó la exitosa huelga ferroviaria de octubre de 1922 y las acciones que se dieron alrededor del 15 de noviembre, el diario logró posicionar su propuesta de tal suerte que el mismo día que se liquidó a tiros la protesta social, Tamayo expidió la Ley de Incautación de Giros que detuvo la práctica especulativa de los exportadores y colocó al Estado como intermediario para la importación de insumos para la producción de periódicos.

El Comercio

El diario quiteño surgió fruto de la asociación de los hermanos Carlos y César Mantilla con el periodista liberal Celiano Monge y el Dr. Alejandro Mata. Cada uno aportó 4.000 sucres, fondos

que utilizaron para importar una prensa desde Estados Unidos e incursionar en el periodismo. Circuló el 1 de enero de 1906, declarándose auditor gubernamental al colocar en su cabezote la frase: *propiciar la alabanza o la censura justas para los aciertos o los errores de la Administración* (El Comercio, 1906).

Surgió el mismo año que se creó la Cámara de Comercio de Quito y se fundó el Banco de Pichincha como mecanismo para equilibrar el poder financiero radicado en la costa (Orquera, 2020); y el mismo día que Alfaro defenestró a Lizardo García presidente electo en 1905 y cercano a Leónidas Plaza.

Coincidentemente, también fue el año que la Virgen del Colegio de la Dolorosa habría llorado y se convirtió en la patrona de las dos instituciones. La tríada prensa-banca-religión enfrentaría el liberalismo alfarista bajo el manto de los valores católicos de la sociedad conservadora serrana (Tamayo, 2023).

La crisis política puso en peligro la circulación del diario. La designación de Celiano Monge -socio fundador y accionista- como secretario presidencial permitió que el periódico circule a la vez que sentó un precedente en la relación prensa-poder político. Los Mantilla vendieron sus empresas y concentraron recursos alrededor del negocio informativo y la venta de papel. Enseguida implementaron un sistema de suscripciones mensuales y firmaron un contrato de impresión con el Banco Pichincha (Orquera, 2020).

Orquera refiere la diversificación del capital que llegó diez años después cuando incursionaron en los bienes raíces. La presencia del hijo de Alejandro Mata, fundador del diario, en el cabildo municipal les habría permitido modificar el trazado de la ruta del tranvía para llevarla hacia el norte de la ciudad, a terrenos que eran de su propiedad y que se destinarán a la construcción de chalets. Fue el segundo nexo político que ayudó a consolidar su inversión.

Cuando El Comercio pasó a la oposición, ponía en circulación 5.000 ejemplares diarios en Quito y se había convertido en un medio de gran influencia política. Olmedo Alfaro, hijo de Eloy, acusó al periódico de instigar a sus lectores, lo que derivó en el linchamiento del viejo luchador en 1912 (Alfaro, 1912).

El criterio de neutralidad que defienden los medios no se instituyó en esta etapa. Diarios como El Comercio, La Constitución y el Telégrafo militaron políticamente en contra del alfarismo develando la disidencia y la fractura del liberalismo, así como el accionar político concertado de las empresas editoras.

En 1928, en represalia por el retiro de publicidad de sus páginas, El Comercio inició la construcción del Teatro Bolívar (Orquera, 2020). Aunque la decisión no tuvo buena acogida por las élites

quiteñas, la expansión de la empresa hacia el sector de la cultura y el entretenimiento tenía más lógica por la afinidad temática que se remonta a los inicios mismos de la prensa, que a las inversiones en bienes raíces. Posteriormente, fundaron Diario Últimas Noticias y Radio Quito, dando origen a un conglomerado de medios de comunicación.

En todo caso, nada de lo actuado económicamente fue reportado. Apenas el 20 de diciembre de 1952 se registró como compañía anónima para actuar en el campo comercial e industrial. Arrancó con 7 millones 500 mil sucres en bienes y derechos de propiedad intelectual y 500 mil sucres en efectivo. De los fundadores originales solo quedaban los hermanos Mantilla a los que se sumaron varios personajes de la vida política nacional. El principal accionista, y sobre el cual pesaban las decisiones de la empresa, la mantuvo Carlos Mantilla Ortega.

Tabla 1

Composición Accionario Diario El Comercio 1952

Accionista	Aporte	# Acciones
Carlos Mantilla Ortega	S/. 5'765.000	1.153
Carlos Mantilla Jácome	S/. 1'945.000	387
Jorge Mantilla Ortega	S/. 70,000	14
Cesar Mantilla Jácome	S/. 50,000	10
Dr. Alfredo Albornoz	S/. 50,000	10
Dr. Antonio Quevedo	S/. 20,000	4
Eulalia Barrera	S/. 10,000	2
Inés Barrera	S/. 10,000	2
Isaac Barrera	S/. 10,000	2
Manuel Ortega B.	S/. 10,000	2
Modesto Ribadeneira	S/. 10,000	2
Méntor Villagómez	S/. 5,000	1
Juan Francisco Rojas	S/. 5,000	1
Dr. Enrique Ripalda	S/. 5,000	1
Raquel Miño	S/. 5,000	1
Jorge Jurado	S/. 5,000	1
Augusto Arias	S/. 5,000	1
Carlos Flores Guerra	S/. 5,000	1
Gustavo Darquea Terán	S/. 5,000	1
Alfredo Albornoz A.	S/. 5,000	1
Total	S/. 8'0000.000	1600

Fuente: Superintendencia de Compañías.

Diario El Universo

El matutino guayaquileño circuló el 21 de septiembre de 1921. Ismael Pérez Pazmiño empresario agrícola y comercial, se trasladó desde Machala a Guayaquil. Militante liberal del ejército de Alfaro, ocupó cargos públicos relevantes en su ciudad natal. Colaborador de diversos medios escritos, fue encarcelado por un artículo escrito para el diario La Nación sobre el asesinato de

jóvenes liberales que protestaban la corrupción en el contrato del ferrocarril y por la falta de transparencia en las elecciones (Pérez, s.f.).

En 1909 edificó su casa y un local de venta de víveres y licores en Guayaquil, ingresó a la logia masónica y en 1913 levantó una fábrica de licores en Daule, en sociedad con Roberto Levi Hoffman, yerno del propietario de El Telégrafo, José Abel Castillo.

Pérez Pazmiño fue columnista en varios periódicos, senador por su provincia, miembro de la Junta de Defensa Nacional durante la invasión de Perú a Ecuador; presidente de la Cruz Roja del Guayas y del Círculo de Periodistas, así como miembro activo de la masonería (Pimentel, s.f.). En 1919 colaboró con El Universal del periodista venezolano Luis Guevara Travieso. Dos años después lo adquirió por un valor de 22.653 sucres. Circuló como El Universo desde el 16 de septiembre, mostrándose como *Diario liberal de la mañana, órgano de intereses generales*.

El acta de constitución de la empresa El Universo (7 de agosto de 1923) señala como accionistas a Bolívar Alfonso Yépez, Antonio Moñeton Arbeláez, Ismael Pérez Pazmiño Castro y Eudoro Rivera Rosilla, con un capital de 200.000 sucres (El Universo, 25 de agosto de 1923, 1). La inscripción legal de la compañía, en cambio, solo registra a Ismael Pérez Pazmiño como accionista, eliminando de la lista a los inversores iniciales y señala la autorización para que la empresa pueda desarrollar cualquier actividad económica y comercial.

Tabla 2

Propietarios y accionistas mayoritarios del diario El Universo (1921-1944)

Empresa propietaria de los derechos del Diario el Universo	Accionistas mayoritarios	Periodo
Diario el Universo	Ismael Pérez Pazmiño	1921-1923
Compañía Anónima El Universo	Ismael Pérez Pazmiño	1921-1944

Fuente: Superintendencia de Compañías del Ecuador.

En 1923, la empresa adquirió maquinaria para imprimir 1200 ejemplares diarios, lo que da cuenta de la bonanza del diario en tiempo de crisis en donde el consumo de los hogares baja notablemente. Un factor que pudo contribuir a la bonanza es la expedición de la Ley de Incautación de Giros de 1922. Al respecto es importante destacar este episodio:

En la columna editorial *Y ... El Universo callará* (El Universo, 1922) denuncia que el gobierno busca silenciarlo, ante lo cual solicita cambios en Cartera de Relaciones Exteriores y en la Cartera de Hacienda para colocar a personas que busquen *la salvación política, económica y moral de la Patria*. El presidente, en su respuesta, publicada en el mismo periódico, aplaude la actitud patriótica de la institución que dirige *y de la que me honro en ser miembro honorario*. Al poner en evidencia la sociedad, Tamayo neutraliza la acción del periódico.

Este intercambio de opiniones muestra que la capacidad de influencia del diario no pudo ejecutarse y explica también su silencio informativo sobre el movimiento obrero que se concretó en la huelga del 15 de noviembre.

Conclusiones

Los hechos históricos revelan un aspecto poco conocido sobre la composición accionaria y las relaciones de poder que se articularon alrededor del origen de los medios de comunicación más importantes del país en las primeras décadas del Siglo XX.

El propietario de El Telégrafo, José Abel Castillo, Gran Maestro de la Logia Masónica de Ecuador, también fue fundador de la Sociedad Anónima La Previsora -luego convertido en banco- y su gerente, Víctor Emilio Estrada Sciacaluga, impulsó la aprobación de una Ley de Incautación de Giros que benefició al sector importador que se encontraba en crisis por la baja de exportaciones cacaoteras. Las páginas del diario fueron importantes para promover dicho cuerpo legal.

El Comercio surgió en medio de la presión de los empresarios capitalinos para contar con un banco que equilibre el poder financiero de la costa. Banco del Pichincha se crea el mismo año que el periódico y toma como imagen simbólica la virgen de la dolorosa. Empresa, prensa, banca y religión, una poderosa unión que hizo frente al liberalismo radical. Ahí se entiende la participación de los periódicos, en especial del diario quiteño, azuzando a la población que terminó linchando a Eloy Alfaro en 1912.

El Universo fue adquirido por otro miembro de la masonería ecuatoriana, Ismael Pérez Pazmiño. La empresa recién se registró en 1952, cuando ya muchos accionistas habían desaparecido del cuadro accionario. Si bien en sus inicios el periódico no estuvo ligado a la banca -hecho que sucedió en los años noventa-, su participación política en el debate público queda evidente en el relacionamiento que mantuvo con el poder gubernamental.

Con estas consideraciones, son escasas las posibilidades de considerar el accionar de los periódicos como algo neutral u objetivo. La construcción informativa y la orientación a través de la opinión responde no solo a la interpretación de una versión de la realidad, sino a la necesidad de levantar relatos que justifiquen la toma de decisiones políticas. En ese sentido, participan como actores políticos, influenciando o tejiendo alianzas que les permita operar políticamente en defensa de sus intereses.

Referencias

Acta de Constitución Empresa El Universo, registrada en la Superintendencia de Cías. (s.f.).

Recuperado el 26 de mayo de 2020 de www.superban.gob.ec

- Alfaro, O. (1912). *El Asesinato del Sr. Gral. Dn. Eloy Alfaro y el manifiesto a la nación del gobierno del Ecuador*.
- Ayala, E. (1994). *Historia de la revolución liberal ecuatoriana* (Vol. 5). Corporación Editora Nacional.
- Borrat, H. (1989). El periódico, actor del sistema político. *Análisis*, 12, 68-69.
- Califano, B. (2015). Los medios de comunicación, las noticias y su influencia sobre el sistema político. *Revista mexicana de opinión pública*, (19), 61-78.
- Diego, J. (2017). El periódico como institución política. Claves teóricas para comprender las luchas simbólicas del discurso informativo en los grandes diarios de América Latina. *Intersticios sociales*, 14, 5-34.
- El Universo. (1923, 25 de agosto). Nota informativa publicada en portada.
- Gómez, J. (1998). *Los periódicos guayaquileños en la historia, 1821-1997: 1821-1883* (Vol. 1). Archivo Histórico del Guayas.
- Núñez, J. (2020). *El aporte masónico al Ecuador republicano*.
- Orquera, L. (2020). *Prensa periódica y opinión pública en Quito: historia social y cultural de diario El Comercio, 1935-1945*.
- Pérez, R. (s.f.). *Diccionario biográfico del Ecuador*. Recuperado de <http://www.diccionariobiograficoecuador.com>
- Tamayo, N. (2018). El Telégrafo de Guayaquil y los hechos del 15 de noviembre de 1922: La Prensa como Actor Político en Ecuador. *Americanía: Revista de Estudios Latinoamericanos*, (7), 137-158.
- Tamayo, N. (2023). *La participación de diario El Comercio y diario El Universo en las destituciones presidenciales de Ecuador 1996-2005* (Tesis doctoral). Universidad Pablo de Olavide.

El régimen constitucional *intercivilizatorio* del buen vivir y del empoderamiento ciudadano en Ecuador

The intercivilizing constitutional regime of good living and citizen empowerment in Ecuador

Ena Garaycoa Alarcón
Universidad Laica VICENTE ROCAFUERTE de Guayaquil
Guayaquil-Ecuador
egaraycoa@ulvr.edu.ec
<https://orcid.org/0009-0003-3911-6123>

Resumen

Este estudio se propone como objetivo reconocer los fundamentos teóricos del régimen constitucional *intercivilizatorio* de los derechos de los ciudadanos desde una perspectiva del buen vivir y del empoderamiento ciudadano dentro del ordenamiento jurídico ecuatoriano, lo cual se ve fortalecido con un análisis de los principales derechos contenidos en la Constitución del Ecuador de 2008 respecto de este cometido consagrado en la Carta Magna como base del nuevo constitucionalismo social del Estado de derecho. Se establecen las características y contenidos, especialmente del empoderamiento ciudadano, el buen vivir, el contrato social y la interculturalidad del Derecho, como una cosmovisión integrada que resalta el modelo de Estado de bienestar que se pretende en Ecuador. Sobre la metodología existe un enfoque cualitativo, su nivel es exploratorio y descriptivo en términos del empoderamiento ciudadano basado en un régimen constitucional de bienestar, con un alcance exploratorio y no experimental como parte de un Estado garantista de derechos colectivos. En materia de resultados se aprecia cómo se ha ampliado la gama de derechos que reconocen la iniciativa, la participación y el protagonismo ciudadano para alcanzar el bienestar a través de la pluralidad de derechos que buscan mejorar sus condiciones de vida. Como conclusiones, se observa cómo el Estado ecuatoriano superó esa concepción y estructura de subordinación de los ciudadanos a este, y más bien, permitió que la sociedad tenga un papel más activo en temas de políticas estatales, prestación de servicios y tutela de derechos. Este hecho demuestra el alcance del empoderamiento ciudadano.

Palabras claves: Bienestar, Derechos humanos, Participación Comunitaria, Sociedad.

Abstract

This study aims to recognize the theoretical foundations of the *intercivilizational* constitutional regime of citizens rights from a perspective of good living and citizen empowerment within the

Ecuadorian legal system, which is strengthened with an analysis of the main rights contained in the Ecuadorian Constitution of 2008 regarding this task enshrined in the Magna Carta as the basis of the new social constitutionalism of the Rule of Law. We proceed to establish the characteristics and contents especially of citizen empowerment, good living, the social contract and the interculturality of Law as an integrated worldview that highlights the welfare State model that is intended in Ecuador. Regarding the methodology, there is a qualitative approach, its level is exploratory and descriptive in terms of citizen empowerment based on a constitutional welfare regime, with an exploratory and non-experimental scope as part of a State that guarantees collective rights. In terms of results, we can see how the range of rights that recognize initiative, participation and citizen protagonism has expanded to achieve well-being through the plurality of rights that seek to improve their living conditions. As conclusions, it is observed how the Ecuadorian State has overcome this conception and structure of subordination of citizens to it, and rather, has allowed society to have a more active role in issues of state policies, provision of services and protection of rights. This fact demonstrates the scope of citizen empowerment.

Keywords: Wellbeing, Human rights, Community Participation, Society.

Introducción

El nuevo paradigma establecido a partir del *sumak kawsay* establecido en la Constitución de la República del Ecuador en el año 2008 instituyó dentro del ordenamiento jurídico ecuatoriano una nueva concepción de derechos fundamentales, donde el ser humano, es decir, el ciudadano ostenta un rol de mayor carácter protagónico en el ejercicio y tutela de sus derechos.

Previo a la actual carta constitucional, su antecesora la Constitución de 1998 se regía por un paradigma liberal, donde el ser humano no tenía la misma visibilización, reconocimiento y autoridad para abogar por la satisfacción de sus derechos. De esa manera, el ciudadano sucumbía ante los poderes constituidos donde la hegemonía privada y de las élites desconocían la causa de clases, de forma que la sociedad conformada desde la voluntad popular era socavada por intereses excluyentes de la soberanía.

En tal virtud, es importante reseñar que el actual orden constitucional y consecuentemente legal, reconoce que el ser humano en su calidad de sujeto de derechos conlleva un empoderamiento donde el interés social prevalece por sobre el particular, donde no solo importa el poder y la visión dominante de las empresas, de las instituciones y de la hegemonía económica, es decir, se claudica a un Estado privatizado y se daba paso a un verdadero Estado social de derechos y de justicia.

De ese modo, los derechos fundamentales adquirirían mayor vigencia, vigor y sustento en cuanto a su satisfacción, donde la dignidad del ser humano fuera reivindicada, dando paso a una gama más amplia de derechos y de garantías que estuvieran encaminadas con la visión altruista del buen vivir. Lo anteriormente manifestado justifica y pone en evidencia la trascendencia y la pertinencia de comprender el empoderamiento ciudadano como una garantía esencial para lograr el buen vivir, de manera que se consolide la visión y el enfoque humanista de la Constitución y del ordenamiento jurídico ecuatoriano.

Precisamente, en la medida que el Estado cuente con un marco jurídico garantista, encabezado por la Constitución y que su supremacía normativa irradie sus valores y espíritu a las normas infraconstitucionales, en consecuencia, permitirán los derechos fundamentales de los ciudadanos no solo suponen un ideal o una retórica, sino que en realidad el Estado haya logrado transformar sus estructuras para lograr mejores condiciones de vida para las personas.

Si bien es cierto, el empoderamiento ciudadano y su relación con el buen vivir como parte del régimen constitucional *intercivilizatorio* conlleva el reconocimiento, mención, análisis y estudio de diversos derechos constitucionales, la presente investigación trata de ofrecer un enfoque global, pero a la vez centrado de cómo los ciudadanos ecuatorianos, incluso extranjeros, cuentan con un sistema garantista de derechos que permite mejorar las condiciones de la tutela efectiva.

Esto conlleva que el *Buen Vivir* se afinque en la satisfacción de diversas ramas de derechos fundamentales de diversas generaciones, por lo cual dentro de la gama de derechos constitucionales existan principios y bases sólidas que contribuyan al fomento del bienestar y de la mejora de la calidad de vida de las personas, tanto dentro de los principios dogmáticos y orgánicos de la Constitución de 2008.

Al considerarse los antecedentes, importancia y pertinencia de este tema de estudio, corresponde enunciar la *hipótesis* de este estudio a nivel científico y dogmático, por lo que se propone: La Constitución de 2008 habría introducido dentro del ordenamiento jurídico ecuatoriano un régimen constitucional *intercivilizatorio* que garantice mejores condiciones formales y materiales para el desarrollo del buen vivir y el empoderamiento ciudadano.

En tal virtud, se plantea como objetivo general: Analizar el rol que la Constitución de 2008 cumple como un instrumento garantista que genera el empoderamiento ciudadano como base esencial para el buen vivir. En cuanto a los objetivos específicos, estos consisten en los siguientes: 1. Definir en qué consisten los fundamentos del empoderamiento ciudadano y del buen vivir. 2. Reconocer los principales derechos fundamentales que se pueden tutelar a través del empoderamiento ciudadano y

el buen vivir. 3. Describir el actual paradigma constitucional que establece el derecho a la vida digna.

Marco teórico

Empoderamiento ciudadano

Se reconoce la perspectiva teórica que el empoderamiento ciudadano entraña el reconocimiento de los derechos del hombre como una forma de constituir naciones sólidas, y que al avance hacia el siglo XX ha devenido en un replanteamiento de esta concepción jurídica, siendo que su definición comprende en el reconocimiento, satisfacción y lucha ante los regímenes totalitarios, siendo que estos desestabilizan el engranaje de la democracia (Gómez, 2021).

Entre otras aportaciones teóricas, se reconoce, que el empoderamiento tiene que ver con la iniciativa, el liderazgo y el protagonismo ciudadano, de forma que estos sean partícipes en la toma de decisiones y en la ejecución de la tutela de sus derechos, de manera que así se pueda satisfacer sus necesidades conforme a las premisas de la dignidad y del buen vivir como factores fundamentales del desarrollo y el bienestar humano (Ochoa et al., 2023).

El empoderamiento ciudadano también es reconocido como autogestión social, la que involucra la participación de todos los miembros de un colectivo para resolver los diferentes problemas o necesidades que se presenten dentro de una comunidad, dado que estos asuntos a ser resueltos concitan el interés general (Ander-Egg, 1997).

Se remarca también que el empoderamiento ciudadano es una práctica de la democracia real y no solo formal, puesto que los ciudadanos cuentan con los mecanismos para que puedan tener una participación más activa dentro de la vida en democracia y en la gestión del Estado por satisfacer al interés público. Esta práctica busca el protagonismo social, reduciendo la pasividad ciudadana de manera que los ciudadanos emprendan acciones que verdaderamente estén destinadas a su bienestar en términos generales, y que este se materialice de forma concreta.

También se acota que la inclusión de la comunidad para la toma de decisiones de interés general es indispensable para asegurar que los limitados recursos públicos sean destinados en prioridades locales, de manera que se genere un espacio y una forma de participación comunitaria que no solo sea expositiva, sino activa de forma directa o indirecta para el diseño de cuestiones presupuestarias y provisión de las prestaciones estatales que el Estado les debe a los ciudadanos (Martínez, 2019).

Buen Vivir

Previo a adentrarse dentro de lo que es el Buen Vivir como un régimen de derechos constitucionales en el Ecuador, es necesario analizar su relación con el estado de bienestar del ser humano. Dentro

de la crítica y reflexión marxista de la ética que deben tener los Estados, se destacó justamente de dicha reflexión el argumento que esgrimía que la afirmación material de la corporalidad también entraña la materialidad biológica, espiritual, social e histórica (García, 2021).

El proceso de constitucionalización garantista con una visión de empoderamiento ciudadano y enfocado en el buen vivir, podría ser comprendido de forma más profunda y descriptiva, por lo que se indica, que el constitucionalismo vigente desde 2008 en Ecuador ha buscado encontrar mejores respuestas para la felicidad humana, de forma que se supere el paradigma tradicional y utópico que retrata tal objetivo como una finalidad inalcanzable (Vega, 2016).

Precisamente, este autor acotó que esta Constitución ha sentado las bases de una nueva convivencia, lo que supone la renovación del pacto social. Esta convención justamente busca el resguardo, tutela y plena satisfacción de los derechos de la naturaleza, la biodiversidad, la diversidad cultural y étnica con justicia social y democracia participativa. También apuntó que a través del nuevo mandato constitucional se busca crear un nuevo modelo económico que deje en el paso las prácticas codiciosas y el lucro desproporcionado y egoísta. Por el contrario, se busca implementar y consolidar un modelo económico basado en la asociatividad y solidaridad.

Sobre el Buen Vivir, se resalta que es un principio constitucional basado en el *sumak kawsay* del cual se pueden reconocer tres concepciones esenciales: la ecologista, donde el desarrollo y la calidad de vida debe estar alineada con el respeto por la naturaleza; la socialista, donde la plenitud del ser humano debe procurar la armonía con la naturaleza, el reconocimiento de las libertades, oportunidades, capacidades y potencialidades de las personas; la indigenista, donde el buen vivir concibe la plenitud en la dimensión espiritual por sobre el materialismo (Redroban, 2022).

Otra las concepciones sobre el Buen Vivir, al considerarse la cosmovisión y la identidad como sus pilares fundamentales, se observa que la cosmovisión representa la percepción que tiene cada cultura en cuanto a su forma de ver el mundo, en tanto que, la identidad es la manifestación de la pertenencia y los vínculos con la tierra, el entorno y las costumbres propias (Huanacuni, 2010). Es decir, el Buen Vivir adapta tanto la visión propia como la visión de otros sobre la realidad, sobre la forma de cómo se dirige el mundo y la sociedad, donde los problemas y necesidades no son aislados, sino que son vistos desde una perspectiva común, pero también con una perspectiva personal que apunta al bienestar general.

El nuevo contrato social y su alineación con el neoconstitucionalismo

La visión original sobre el contrato social implica que cada individuo pone en común su persona, la cual sigue un poder que proviene de la suprema dirección de la voluntad general, la cual considera a

cada persona como parte indivisible del todo. Es decir, cada ser humano tiene sus propios derechos, pero la humanidad y la sociedad se unen en el bienestar común como una máxima del Estado y como la meta a seguir de cada persona, puesto que una comunidad no puede existir solo por acciones individuales, sino que el esfuerzo conjunto es una base fundamental para el progreso, bienestar y desarrollo (Rousseau, 2017).

En este aspecto es necesario abordar lo concerniente con la teoría de la justicia, se manifestó que la sociedad plural y bien ordenada dependería de una sociedad que conozca de la justicia conforme la armonización de bienes e ideales como parte del contrato social, esto a pesar de las diversas creencias personales y doctrinas morales, religiosas y filosóficas. De esta manera, dicho autor apuntó a la concepción de lo que supondría una sociedad auténticamente justa donde todos puedan experimentar el bienestar (Rawls, 1986).

Al ofrecer otra mirada del contrato o pacto social desde una visión encaminada a al valor e ideal del empoderamiento ciudadano, se valora que la nueva concepción del contrato social ha permitido superar las creencias y las prácticas del positivismo jurídico, dado que se busca un mayor reconocimiento del ser humano, el visibilizar sus necesidades por sobre su desnaturalización, así como la indiferencia entre la justicia y ley positiva (Segovia, 2021). Entre otros valores neoconstitucionales, se agrega la sobreposición de las libertades individuales y sociales sobre la privatización de las creencias, así como de la negación de la naturaleza, del orden de los seres y otras prácticas tradicionales que condicionan los derechos y los valores humanos.

Al revisarse una concepción clásica que permita reconocer lo que se define del reconocimiento del contrato social, en doctrina se aprecia que este supone una serie de actos concatenados e iterativos de orden político-social, así como legislativo y judicial, de manera que se incluye el contenido esencial de los derechos, los que se han definido históricamente de su práctica (Edelman, 1980). Igualmente, se subraya que las bases de la convivencia social dentro de una comunidad de Derecho definen los derechos y obligaciones de las personas conforme con principios, normas y reglas que emanan de los valores socialmente relevantes. A esto se suma que este contrato o pacto social se sustenta en la ley, la jurisprudencia y los hábitos consagrados consuetudinariamente en el ámbito étnico-comunitario.

La interculturalidad del Derecho

Otro elemento que se considera de naturaleza imprescindible para lograr un régimen intercivilizatorio de los derechos al buen vivir y el empoderamiento ciudadano, tiene que ver con la interculturalidad del Derecho. Entonces, la interculturalidad del Derecho debe ser comprendida

como un ejercicio creativo que lleva a un pluralismo interpretativo, es decir, se establece un criterio hermenéutico diatópico del mundo jurídico, de modo, que se establece un camino interpretativo que tienda puentes entre culturas por medio de los *topoi* (Brevis, 2023).

La autora en referencia precisó que los *topoi* se reconocen como puntos de vista ampliamente aceptados en el interior de una cultura. Dicho de otro modo, conllevan el desarrollo de premisas de argumentación que plantean la comprensión de lo jurídico. De tal manera, se generan diálogos interculturales, a partir de los cuales se constituyen premisas de cuyo nivel de aceptación constituyen diálogos y se convierten en argumentos dentro de la ciencia jurídica.

La interculturalidad desempeña un rol clave dentro de la tutela de los derechos fundamentales, por lo que cabe señalar que por medio del reconocimiento de la plurinacionalidad y la interculturalidad de la Constitución de 2008 se ha logrado generar mayores espacios para la participación de la sociedad ecuatoriana para conocer las posturas, opiniones y formación de consensos para la tutela derechos. Este reconocimiento ha sido posible a través de un largo proceso de organización y negociación con el Estado (Castro, 2022). En tal virtud, los diferentes grupos humanos del Estado ecuatoriano pueden relacionarse y velar por sus derechos en condiciones de igualdad, y que sus diferencias se puedan resolver mediante un marco institucional aceptado por el pacto social.

Lo anteriormente dicho implica el modelo de Estado de Derecho se edifique a partir de la interculturalidad como una forma de integrar a todas las personas, étnicas, culturas, costumbres y tradiciones en calidad de ordenamiento jurídico consolidado, donde el Derecho alineado con las bases de la justicia, la dignidad y el buen vivir esté al alcance de todos. Por tal razón, la interculturalidad del Derecho es un elemento imprescindible para que el Estado asuma su responsabilidad de velar por el derecho y el bienestar de las personas cuando ejecuta sus políticas públicas destinadas a dicho fin.

Una política pública debe contar con el respaldo de la sociedad plural, que, si bien es cierto, el Estado cuenta con cierto grado de autonomía política, este no puede permanecer ajeno a la existencia de grandes desigualdades, rezagos e injusticias, por lo que es importante y necesario que la sociedad participe en su diseño (Vásquez, 2018). De esta premisa, se desprende que, en la medida que la sociedad en conjunto con todos sus habitantes asuma un rol con mayor carácter protagónico, se logrará que las políticas o accionar público se vea fortalecido y termine por resultar más eficaz en cuanto a la consideración de los hechos y actuaciones correspondiente para aproximar a la ciudadanía ese derecho al bienestar o buen vivir como máxima fundamental del Estado de Derecho.

Otro aspecto que debe ser destacado tiene que ver con la identidad cultural y su integración con el sistema jurídico, resaltando que esta forma de identidad debe superar la visión de conocimientos y valores de carácter estático, más bien debe ser reconocida como un concepto dinámico que alienta la integración mediante la superación de las barreras que pueden llegar a estar impuestas por la lengua, la religión, las costumbres y tradiciones de cada comunidad (Sanchis, 2008).

Dicho autor, también indicó que la identidad cultural requiere protección jurídica, aunque esta tarea es complicada considerando que es menester el empleo de un amplio marco legal nacional e internacional, un ejemplo de esto se lo encuentra cuando las personas sean por hallarse de tránsito o por cuestiones de migración deben adaptarse a otros ordenamientos jurídicos, pero también están asistidos por el derecho de mantener su identidad cultural.

Metodología

El presente estudio tiene un enfoque cualitativo, dada la naturaleza teórica del tema sobre el empoderamiento ciudadano y el Buen Vivir. Sobre el alcance de la investigación, esta es de orden descriptivo y explicativo. El método teórico permite ofrecer diferentes posturas doctrinales que permiten explicar el objeto de estudio y sus características. Igualmente, se emplea la Tabla 1 donde se muestra la caracterización de derechos fundamentales ligados al Buen Vivir.

Tabla 1
Caracterización de los derechos fundamentales ligados al Buen Vivir

Valores Fundamentales		Valores Socio-Jurídicos Constitucionalizados					
		Valores - Principios					
Pluralismo (Diversidad)	Igualdad (Equiparacionismo)	Inclusión	Libertad	Justicia	Solidaridad	Paz e Integración	Seguridad
Plurinacionalidad: Arts. 1, 3.3, 57.8, 57.9, 171)	Acceso: Arts. 3.1, 11.2, 13, 14, 16, 18, 22, 24, 26, 32, 33, 66.4, 86.1, 156, 276.2	Universalidad: Arts. 340, 341, 347.3, 347.7, 347.9, 347.12, 363.1, 367, 369, 373, 375.3, 375.4	Proyecto de vida: Arts. 66.1, 66.2, 66.3, 66.5, 66.6, 66.9, 358	Acceso y jurisdicción: Arts. 11.1, 11.3, 11.4, 11.7, 11.8, 11.9, 75, 76, 77, 93, 94, 169, 172, 422	Territorial: Arts. 3.6, 238, 243, 270	Externa: Arts. 5, 276.5, 416	Integral: Arts. 3.5, 66.27, 71, 73, 75.7, 78, 82, 389, 393, 401, 409
Interculturalidad: Arts. 1, 2, 16.1, 21, 57.1, 57.12, 57.13, 57.15, 343,	Equidad: Arts. 35, 38, 39, 43, 45, 47, 48, 50, 51, 52, 300, 326, 327, 328, 329, 330, 331, 333, 334, 335, 375	Participación directa: Arts. 1, 95, 100, 101, 103, 104, 105	De conciencia: Arts. 66.6, 66.8, 66.11, 355	Indígena y alternativa: Arts. 171, 189, 190, 417	Económico social: Arts. 272.2, 283, 284, 314, 367	Regional: Art. 423	Social: Arts. 34, 367, 368, 369, 370, 371, 373, 374

377, 379, 385, 386							
Pluralidad : Arts. 17, 23, 29, 66.8, 66.13, 66.24, 66.26, 67, 96, 108, 283, 319, 380.7		Participación política: Art. 112, 115, 116, 232, 276.3, 279	De empoderamiento: Arts. 66.15, 66.16, 66.26, 319, 321, 322, 377	Constitucional: Arts. 425, 427, 429			
		Participación comunitaria: Arts. 57.5, 57.7, 57.13, 57.16, 57.17, 171, 402	De asociación: Arts. 66.13, 96, 98, 108, 245, 257				

Resultados y discusión

En líneas generales, el empoderamiento ciudadano como base del Buen Vivir basado en el régimen *intercivilizatorio* de derechos, es el resultado de distintos valores y principios establecidos en la Constitución, por lo que estos derechos alienados a la libertad, a la dignidad, al desarrollo y bienestar como parte del *Sumak Kawsay* se ven fortalecidos y jerarquizados en la medida que exista un espectro más amplio de principios y garantías que ubiquen al ser humano y la sociedad como el actor principal del ordenamiento jurídico. Dicho de otro modo, existe un régimen constitucional que logra plasmar un sistema de valores donde se reducen las desigualdades, donde cada persona y cada comunidad tenga un rol protagónico en la dirección del Estado.

En la medida que la Constitución permite que los ciudadanos tengan una participación más activa en la tutela de sus derechos, tanto en el diseño de políticas públicas, así como en los mecanismos administrativos, judiciales y legislativos, termina por consolidar el empoderamiento ciudadano como una figura donde las personas y colectivas no estén supeditadas a la voluntad del poder o de las élites, sino que en ejercicio de su soberanía los ciudadanos puedan estar involucrados en el diseño y desarrollo de todas aquellas acciones que están encaminadas al bienestar como base del Buen Vivir. En tal virtud, los diferentes derechos y espacios previstos en la Constitución han permitido que este empoderamiento sea cada vez más real y tangible.

Conclusiones

El régimen *intercivilizatorio* de derechos fundamentales es el resultado del establecimiento o creación de una Constitución más garantista y progresista, de modo tal, que el Buen Vivir se muestra como el elemento central en materia de los deberes que tiene el Estado ecuatoriano, de la

misma manera como el máximo derecho y aspiración que deben tener los ciudadanos. Efectivamente, esta premisa del Buen Vivir introdujo una mejora sustancial en la dignidad, la igualdad de oportunidades y el bienestar desde la base de principios declarativos que son de obligatorio cumplimiento por la supremacía constitucional.

Este nuevo enfoque constitucional vanguardista y diverso ha permitido el empoderamiento ciudadano cuyo carácter autárquico permite que todos los derechos constitucionales (los cuales han crecido en número y cantidad como se mostró en el cuadro de los resultados) estén alineados con el Buen Vivir y que su desarrollo material esté en mayor medida al alcance de todos los ciudadanos dentro de un Estado de bienestar.

Referencias

- Ander-Egg, E. (1997). *Diccionario de Pedagogía*. Magisterio del Río de la Plata.
- Brevis, P. (2023). Derechos humanos e interculturalidad. Los desafíos de una comprensión hermenéutica diatópica. *Revista CES Derecho*, 14(1), 31-44. <https://tinyurl.com/bdeewyv3>
- Castro, F. (2022). *Hacia un diálogo entre culturas. Elementos para una interpretación intercultural del derecho en la resolución del caso penal Waorani de 2013* (Tesis de maestría). Universidad Andina Simón Bolívar. <https://tinyurl.com/s3yj62k8>
- Edelman, B. (1980). *La práctica ideológica del derecho. Elementos para una teoría marxista*. Tecnos.
- García, J. (2021). *Marx al Sur: educación, ética, derecho y tecnología*. Clacso.
- Gómez, C. (2021). *Generación 91: El empoderamiento ciudadano como herramienta de transformación social* (Tesis de grado) Universidad de los Andes. <https://tinyurl.com/3me9b48n>
- Huanacuni, F. (2010). *Vivir bien/Buen Vivir. Filosofía, políticas, estrategias y experiencias regionales*. Coordinadora Andina de Organizaciones Indígenas.
- Martínez, J. (2019). *Herramientas de empoderamiento ciudadano para la sostenibilidad urbana*. Universidad EAN.
- Ochoa, C., Méndez, B., & Maldonado, J. (2023). Presupuesto participativo y empoderamiento ciudadano en la Ciudad de México. *Sociológica*, 38(107), 41-78. <https://tinyurl.com/2uhsfe3h>
- Rawls, J. (1986). *Justicia como equidad. Materiales para una teoría de la justicia*. Tecnos.
- Redrobán, W. (2022). El Buen Vivir y su impacto en la Constitución ecuatoriana. *Revista científica*

Sociedad y Tecnología, 5(1), 30-41. <https://doi.org/10.51247/st.v5iS1.231>

- Rousseau, J. (2017). *El contrato social* (M. Villaverde, Ed.). Partido de la Revolución Democrática.
- Sanchis, A. (2008). Pensar el modelo intercultural desde el Derecho. *Revista de Estudios Jurídicos*, (8), 1-14.
- Segovia, J. (2021). Sobre el contractualismo. Consecuencias políticas y jurídicas (II). *Prudentia Iuris*, (92), 97-124. <https://doi.org/10.46553/prudentia.92.2021.pp.97-124>
- Vásquez, G. (2018). Interculturalidad y derechos humanos: dos enfoques de interpretación ante las nuevas realidades de los pueblos originarios. *Derecho y Opinión Ciudadana*, 2(3), 68-86.
- Vega, F. (2016). *El buen vivir en la Constitución ecuatoriana, 2008*. Pydlos ediciones.

Educación de posgrado en Ciencias Jurídicas con enfoque multidisciplinario para la abogacía cubana

Postgraduate education in Legal Sciences with a multidisciplinary approach for the Cuban legal profession

Irina Ruiz Varas
Abogada de la Organización Nacional de Bufetes Colectivos
Cienfuegos-Cuba
irina.ruiz@cfg.onbc.cu
<http://orcid.org/0009-0009-6253-1345>

Lidia Emeria Duquesne Sansaric
Abogada de la Organización Nacional de Bufetes Colectivos
Villa Clara-Cuba
lidia.duquesne@vcl.onbc.cu
<http://orcid.org/0009-0009-8979-2131>

Resumen

La ponencia tiene el propósito de fundamentar la pertinencia de la multidisciplinariedad en los sistemas de contenidos de la educación de posgrado para los profesionales de las ciencias jurídicas y en particular, los abogados de la Organización Nacional de Bufetes Colectivos, a partir del inevitable impacto del progreso científico y tecnológico en el sistema de relaciones jurídicas de la sociedad y la correlativa necesidad de desarrollar un pensamiento creativo, innovador y actualizado en contextos de aprendizaje idóneos. Se empleó una perspectiva interpretativa hermenéutica, la cual se sustenta en la investigación cualitativa y permite explorar y advertir el significado que los individuos atribuyen a un problema social a partir de la interpretación del significado de los datos. Así mismo se procedió a la revisión y análisis de artículos científicos, documentos e informes que contribuyen a la comprensión de la educación de posgrado, como nivel más alto del sistema de educación que garantiza la superación permanente de los graduados universitarios y en el que pueden concurrir uno o más procesos formativos y de desarrollo, a partir de principios entre los cuales destaca la promoción de la multidisciplinariedad, interdisciplinariedad y transdisciplinariedad, así como la colaboración interinstitucional de carácter regional, nacional e internacional. Los resultados obtenidos permiten sustentar la conveniencia de que las universidades y otros centros autorizados dirijan procesos formativos de posgrado desde una metodología activa y renovadora, que transversalice el estudio de las ciencias en función del desarrollo social.

Palabras claves: Educación, Posgrado, Abogados.

Abstract

The presentation aims to justify the relevance of multidisciplinary in the content systems of postgraduate education for professionals in the legal sciences, particularly the attorneys of the National Organization of Collective Law Firms. This is based on the inevitable impact of scientific and technological progress on the system of legal relationships within society and the corresponding need to develop creative, innovative, and up-to-date thinking in suitable learning contexts. A hermeneutic interpretative perspective was employed, which is grounded in qualitative research and allows for the exploration and understanding of the meanings that individuals attribute to a social problem by interpreting the meaning of the data. Furthermore, a review and analysis of scientific articles, documents, and reports were conducted to contribute to the understanding of postgraduate education as the highest level of education that ensures the continuous improvement of university graduates. This level of education may involve one or more training and development processes, based on principles such as the promotion of multidisciplinary, interdisciplinarity, and transdisciplinarity, as well as inter-institutional collaboration at regional, national, and international levels. The results obtained support the advisability of universities and other authorized centers leading postgraduate training processes through an active and innovative methodology, which integrates the study of sciences with the aim of social development.

Keywords: Education, Postgraduate, Lawyers.

Introducción

La educación y el proceso pedagógico, como tiempo y lugar de mediaciones, son fundamentales en la perspectiva cultural, y por encargo social se colocan frente a problemas como la necesidad de reconstruir, en sus ámbitos, los instrumentos y estrategias de integración emancipatoria entre diferentes sujetos, y que propicia el desarrollo, crecimiento, activación y renovación de las potencialidades humanas, las que son parte del desarrollo. Se enfrentan además al desafío de establecer canales y dinámicas de interacción de las acciones pedagógicas con las fuerzas sociales, con procesos colectivos, espontáneos o con diferentes grados de organización, que movilizan transformaciones significativas del mundo actual.

A inicios del nuevo siglo se constata una creciente demanda de cambio en los procesos educativos universitarios, cuyos fundamentos descansan en la relevancia que este tipo de educación reviste para la construcción del futuro. En vista de ello, las nuevas generaciones requerirán del desarrollo de competencias, habilidades y destrezas de cara a las transformaciones que impone el propio

desarrollo económico y social de la contemporaneidad. De tal suerte, la pertinencia y renovación constante de los planes de estudio se convierte en uno de los grandes retos de nuestras universidades.

En este orden de ideas, la educación se alza, en su más amplia acepción, como el proceso en el cual se produce la transmisión de la cultura de una a otra generación, como el espacio en el que el individuo entra en contacto con la experiencia humana y se la apropia. Desde la perspectiva de los rasgos del carácter y sentido pedagógico que determinan y cualifican el significado de la educación, se infieren las finalidades intrínsecas, autóctonas, que se denominan con rigor lógico, metas pedagógicas de sabiduría, felicidad, determinación, libertad, autonomía, salud física y mental, convivencia, perfeccionamiento, instrucción y formación (Tourrián, 2017).

Precisamente, el proceso de apropiación de los saberes culturales constituye la forma exclusivamente humana de aprendizaje. Cada individuo va haciendo suya la cultura a partir del dominio progresivo de los objetos y sus usos, así como de los modos de actuar, de pensar y de sentir, e incluso, de las formas de aprender vigentes en cada contexto histórico. Es por ello que los aprendizajes son el sustrato ineludible del desarrollo, y simultáneamente, en una suerte de espiral, los niveles de desarrollo logrados muestran cortinas a descorrer para los nuevos aprendizajes. En este contexto, el entorno social no es una simple condición que favorece u obstaculiza el aprendizaje y el desarrollo individual, sino que es una parte intrínseca del propio proceso y define su esencia, a partir de la ley general de la formación y desarrollo de la psiquis humana, formulada por (Vigotski, 1995). En consecuencia, Educación, Aprendizaje y Desarrollo son procesos que poseen una relativa independencia y singularidad propia, pero que se integran al mismo tiempo en la vida humana, conformando una unidad dialéctica.

Sin embargo, cuando estos procesos alcanzan la dimensión de educación desarrolladora, entonces se promueven y potencian aprendizajes significativos, a partir de la guía, la orientación y la estimulación. De tal suerte, la educación desarrolladora se erige como categoría que trasciende más allá de los desafíos que enfrentan los centros docentes y hace evidente la necesidad de analizar sus componentes con un enfoque integral, logrando el desarrollo de habilidades mentales superiores, que posibiliten conectar los aprendizajes para seguir aprendiendo (Viera, 2003). Si, por demás, los nuevos desafíos educativos, científicos, económicos, políticos y sociales, no se analizan desde una perspectiva separada a través de una sola disciplina científica, sino integradora, dentro de la multidimensionalidad, como procesos que permiten la aparición de nuevos campos del conocimiento a partir del diálogo de disciplinas, entonces se activan con mayor alcance los resortes

educativos y se alcanzan estadios superiores (Rama, 2018).

Extender con esta perspectiva el quehacer educativo e investigativo revela respuestas al enigma de aproximar lo que se enseña y aprende, además del cómo hacerlo, para favorecer el desarrollo de una personalidad más humanista e integral a partir de capacitaciones que no se reduzcan a sesgos y limitantes por áreas, asignaturas o disciplinas de desconocimiento o exceso de especialidad en una sola área específica. Basarab (2006), señala que la multidisciplinariedad atañe al estudio no solo desde una disciplina, sino desde varias al mismo tiempo. Haidar (2018) razona los efectos de formarse en la fragmentación del conocimiento y cómo, con el surgimiento de la epistemología de la complejidad y de la transdisciplinariedad, se impone el abandono de la simplicidad por la complejidad.

La multidisciplinariedad hace referencia a la participación de varias disciplinas en un estudio, conservando cada una su metodología. Esta colaboración permite entender un fenómeno analizado desde el conocimiento que brinda cada una de las disciplinas, ya sean científicas, empíricas o sociales (Paoli, 2020). Expresado de otro modo, para Henao (2017), el concepto multidisciplinar se refiere a la presencia de múltiples disciplinas con un propósito común pero con independencia teórica y metódica.

De lo anterior se deduce que el enfoque multidisciplinar demanda que las universidades fomenten la participación de diferentes ciencias, que integren en sus planes de estudios a las disciplinas que lo conforman, que implementen actividades metodológicas y desde luego; acciones didácticas que permitan enfocar la solución de problemas de manera integral. Conscientes de ello, la educación multidisciplinar e interdisciplinar ha tomado ventaja en los sistemas educativos de varios países (Vizcaíno, 2008). Estos conceptos provocan nuevas formas de desarrollar el proceso de enseñanza-aprendizaje, permitiendo a los docentes trabajar de manera integral para ampliar en los cursistas las competencias esenciales que fortalezcan su pensamiento creativo en la resolución de problemas, que les permitan emitir juicios de valor, evaluar ideas, cuestionarlas, y proponer estrategias para mejorarlas.

La multidisciplinariedad en el contexto educativo representa la aplicación de una metodología activa, en tanto permite una enseñanza activa y a su vez un aprendizaje significativo. El trabajo cooperativo impulsa la multidisciplinariedad en el sentido que se fomenta un trabajo en grupo donde todos son capaces de aportar ideas desde los conocimientos de cada disciplina para resolver una determinada problemática. El aprendizaje basado en problemas persigue que los cursistas resuelvan problemáticas de la comunidad y la sociedad, aplicando distintas metodologías de las

diversas asignaturas de la malla curricular, relacionando sus métodos y técnicas para buscar las posibles soluciones (López, 2020).

Tales procesos cobran una especial significación en la educación de postgrado, la que constituye el nivel más alto del sistema educativo y garantiza la superación permanente de los graduados universitarios durante su vida profesional. Es uno de los componentes del modelo de formación continua de la educación superior que contribuye de forma sistémica a la elevación de la competencia profesional de estos y al incremento de la productividad, la eficiencia y la calidad del trabajo. Al respecto, Bernaza, (2015) plantea que la educación de posgrado es una de las direcciones principales de trabajo donde concurren procesos formativos y de desarrollo, de enseñanza aprendizaje, de investigación, innovación, creación y otros, articulados armónicamente en una propuesta docente-educativa pertinente a este nivel.

Resulta incuestionable que el desarrollo social exige de procesos continuos de creación, difusión, transferencia, adaptación y aplicación de conocimientos, en tanto, el saber, vinculado a la práctica, es una fuerza social transformadora que el posgrado fomenta permanentemente para promover el desarrollo sostenible de la sociedad. En una época donde la demanda de información se advierte como un factor vinculado a los procesos de desarrollo, la educación de posgrado favorece el acceso a las fronteras nacionales e internacionales más avanzadas de los conocimientos. Desde esta visión, la educación de posgrado promueve la multi, inter y transdisciplinariedad, así como la colaboración interinstitucional de carácter regional, nacional e internacional (Horruitiner, 2006).

En Cuba queda regulado este tema mediante la Resolución número 140 de fecha 18 de julio de 2019, Reglamento de la Educación de posgrado, emitida por el Ministerio de Educación Superior, y a tono con las tendencias de la contemporaneidad y las necesidades que se revelan en la práctica educativa y en el ejercicio profesional, se sustenta en principios (Fonseca, 2002) establecidos como tesis fundamentales sobre la dirección del proceso que devienen en normas y procedimientos para accionar, entre los cuales destaca la promoción del desarrollo sostenible de la sociedad mediante la formación de los profesionales en estrecho vínculo con la práctica, como una fuerza social transformadora y la promoción de la multidisciplinariedad, interdisciplinariedad y transdisciplinariedad, entre otros (MES, 2019).

Tales procesos de educación de posgrado tienen lugar también desde las estructuras del gremio de abogados en Cuba, cuya función es garantizar la progresión profesional continua de sus miembros. Ello es posible desde hace varios años, en tanto le fue concedida la condición, al Bufete Colectivo de, *Centro autorizado para impartir superación profesional*, momento a partir del cual, en

colaboración con las universidades del país, ha garantizado programas de enseñanza posgraduada, en los que, no se advierte una tendencia sostenida a insertar enfoques multidisciplinarios, pese al impacto directo que tienen las transformaciones científico-tecnológicas y sus inevitables efectos para las distintas ramas del derecho, requiriéndose el desarrollo de un pensamiento creativo, innovador y actualizado. Lo expuesto ha permitido definir como objetivo fundamentar la pertinencia de la multidisciplinariedad en los sistemas de contenidos de la educación de posgrado para abogados.

Metodología

Para llevar a cabo este trabajo investigativo se organizó una búsqueda documental de información, necesaria para fundamentarla teóricamente; para ello se acudió al desglose y análisis de documentos científicos tomados de bases de datos y páginas web fidedignas.

Por otra parte, se aplicó un nivel descriptivo, a través del cual se ha manifestado cómo se comporta el fenómeno estudiado, además de una metodología explicativa y propositiva sustentada en los métodos siguientes: *analítico-sintético*, se utilizó en todas las etapas de la investigación, en especial para elaborar el marco teórico referencial, aplicándose en el estudio de fuentes bibliográficas, documentos normativos, así como durante el proceso de identificación del sistema de contenidos que debe concebirse para el diseño de programas de educación de posgrado desde la multidisciplinariedad. Se emplea además el *enfoque de sistema*, para analizar el proceso docente educativo como unidad dentro del entramado cultural, social y político de una sociedad, y en igual sentido, para analizar los componentes de dicho proceso, los que se manifiestan de forma indisolublemente imbricada, haciéndose depender unos de otros y formando un todo.

El *método hipotético deductivo*, propio de las investigaciones asociadas a la educación, permitió construir el conocimiento verdadero, positivo, apoyado en una coherencia lógico/deductiva de los argumentos, por su temple para resistir los intentos de falsación o refutación explicativos del objeto de estudio (Álvarez, 2014). Se empleó una perspectiva interpretativa- hermenéutica, la cual se sustenta en la investigación cualitativa y permite explorar y advertir el significado que los individuos atribuyen a un problema social a partir de la interpretación del significado de los datos. Así mismo se procedió a la revisión y análisis de artículos científicos, documentos e informes que contribuyen a la comprensión de la educación de posgrado, como nivel más alto del sistema de educación que garantiza la superación permanente de los graduados universitarios y en el que pueden concurrir uno o más procesos formativos y de desarrollo.

Resultados y discusión

La educación multidisciplinaria garantiza la innovación, integración y mejora continua en las instituciones. La visión inter y multidisciplinar representa un valor agregado en las empresas, logrando construir un equipo más eficiente, solucionando situaciones complejas y descubriendo nuevas oportunidades para los servicios. La organización que congrega a la abogacía cubana, como centro autorizado para impartir posgrado, ha asumido desde su Centro Nacional de Desarrollo Profesional, ya fuere en modalidad presencial o semipresencial, e incluso mediante plataforma digital, los procesos de formación continua de posgrado dirigidos a los profesionales que ejercen la abogacía, cuyos sistemas de contenidos devienen del diagnóstico de necesidades que va conformándose paulatinamente, con el empleo de múltiples variantes o por procesos espontáneos o ineludibles ante la reforma procesal cubana.

El Centro Nacional de Desarrollo Profesional, adscrito a la Vicepresidencia de la JDN, constituye una dirección especializada de la Organización que planifica, ejecuta y controla a nivel central las actividades de superación posgraduada, la capacitación de los técnicos no miembros de la Organización, los servicios de información científica y técnica, las relaciones internacionales y los eventos de carácter nacional e internacional que se auspician. Tiene su fundamento en el hecho de que el sistema de superación aprobado para la abogacía se ajusta a las necesidades del contexto jurídico nacional e internacional y con carácter más activo ante los cambios legislativos y necesidades del servicio, mediante el uso más frecuente de las tecnologías de la información y la comunicación, de cara a la renovación en el diseño, modalidades y plazos de ejecución, así como la forma y períodos de medición de los resultados en cada territorio. Ello ha permitido la formación postgraduada de la abogacía, contando con graduados en las vertientes de superación, como se muestra en la Tabla 1.

Tabla 1

Vertientes de superación académica 2023

Máster	Especialistas	Doctores	Total
166	376	12	664

Durante el año 2022, y a partir de las experiencias alcanzadas, en un contexto pospandémico, las acciones de superación más significativas a nivel nacional se desarrollaron a través de la Plataforma *cursos.onbc.cu*, en cumplimiento de la proyección de trabajo identificada en el 2021. Ello permitió la diversificación de temas y aprovechamiento de las potencialidades de profesionales de alta calificación, para tributar a mayor cantidad de destinatarios en todo el país. Se concluyeron

exitosamente seis cursos online con duración de un mes y dos diplomados, el primero en materia constitucional iniciado y el segundo en asesoramiento jurídico al sector empresarial. En correspondencia con la figura del *mediador* prevista para procesos en materia civil, familiar y penal, 22 abogados de la ONBC se gradúan del Diplomado auspiciado por la Unión de Juristas y se desarrolló en el Palacio de Convenciones, la edición Novena del Congreso Abogacía. Sin embargo, el año 2023 superó con creces tales resultados y se convirtió en un periodo de arduo y provechoso escenario de superación profesional, la continuidad de actividades online a través de la plataforma *cursos.onbc.cu*, además de grandes bondades por el alcance a lo largo y ancho del país, lo que hace emerja como herramienta con igualdad de oportunidades y uniformidad en los conocimientos aportados (Tabla 2 y Figura 1).

Tabla 2

Comportamiento de los procesos de formación académica de posgrado para abogados durante el año 2023

Modalidad de Formación Académica	Cantidad Cursistas
Diplomados	
Diplomado online en Garantías Constitucionales en Cuba	82
Diplomado IBA en modalidad presencial	45
Diplomado emergente en Mediación en modalidad presencial	42
Cursos Online	
Derecho de las Familias. Aspectos sustantivos y procesales	478
Instituciones básicas de la Parte General del Código Penal	303
La mediación de conflictos. Servicio a prestar por nuestros Bufetes Colectivos	321
Impacto de la Constitución de 2019 en el mundo del trabajo: una visión desde el 2023	177
El principio de oportunidad. Un antes y un después de la Ley No.143/21 Del Proceso Penal cubano	166
Una mirada a diferentes bienes jurídicos a propósito de la Ley 151 del 2022	11
Talleres Presenciales	
El proceso administrativo y el de amparo. Experiencias de su implementación	55

Figura 1

Esquema sobre incorporación a cursos de formación posgraduada según modalidades

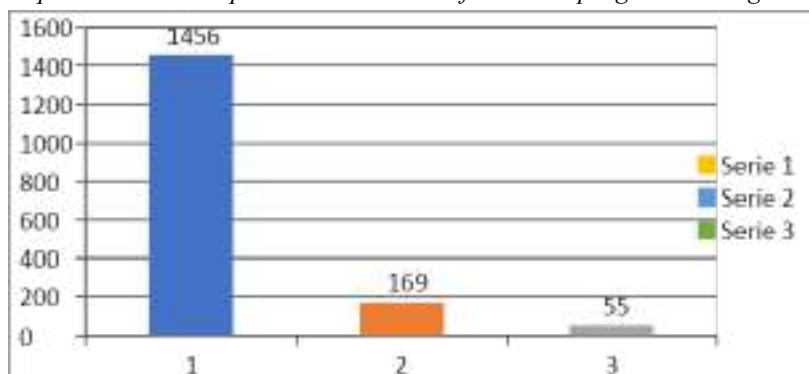

Pero los procesos formativos en las ciencias jurídicas deben prever la necesidad de dirigirse a sistemas de relaciones jurídicas más complejas, para cuya comprensión, aplicación de las normas y

resolución de conflictos, se precisa la yuxtaposición o confluencia de disciplinas que rebasan las fronteras del derecho y permiten un enfoque transversal del fenómeno. Esta idea se refuerza si se toma en consideración que el desarrollo científico y tecnológico en las más diversas esferas del conocimiento muestra un vertiginoso desarrollo a nivel global. Lógicamente, el Derecho y la enseñanza del derecho no han sido insensibles ante la urgencia de construir una teoría abierta y comprometida con dar respuesta a las nuevas necesidades y exigencias del hombre. Esta coyuntura exige juristas, filósofos, teóricos, estudiosos y pedagogos de las ciencias jurídicas con conciencia tecnológica, lo que presupone apelar a una actitud reflexiva, crítica y responsable ante los entuertos del acontecer social, de la mano del progreso tecnológico y científico (Arévalo, 2005).

Tanto es así que el estudio y la aplicación de las ciencias jurídicas se transversaliza con aspectos de la realidad científica, ineludibles en el mundo actual, tales cuales resultan, la esfera de la informática y la telemática (desarrollo de las comunicaciones, uso de tecnologías de la información, derechos humanos, con impacto real en múltiples secuencias de aplicación normativa, como el derecho laboral); los progresos en las ciencias y las tecnologías médicas (derecho de personas, desde la propia concepción de la vida hasta la muerte); y en la inteligencia artificial (derecho laboral, mercantil, penal, de autor, entre otros). Sentado lo anterior puede establecerse entonces que los procesos de formación continua dirigidos a los abogados han de partir del diagnóstico de las necesidades y potencialidades de los cursistas respecto a la inteligencia y creatividad, de manera que puedan concebirse tareas de desempeño, innovación y comunicación para la aplicación creativa de los conocimientos.

Así mismo incluirán la investigación, de modo que se enseñe fundamentalmente para pensar, lo que posibilita el desarrollo del pensamiento a partir de la elaboración de artículos y ponencias científicas que incluyan los nuevos conocimientos, tanto teóricos como prácticos, que solucionen los problemas teóricos y de los servicios. Quedaría el camino expedito para la aplicación de resultados científicos y buenas prácticas: metodologías, estrategias, modelos, servicios, entre otros, en función de las transformaciones y desde la ciencia, con empleo de las potencialidades que ofrecen las tecnologías de la información y la comunicación para la socialización y divulgación de estos resultados (Morales, 2015).

El proceso de formación de posgrado concebirá tareas de sistematización y gestión del conocimiento que propicien la búsqueda y consulta del tema en los más disímiles soportes, propiciando la reflexión crítica del contenido proveniente de diversas fuentes, a partir del posicionamiento filosófico, psicológico, didáctico y jurídico que tienen origen en contraposición

con los referentes del enfoque histórico-cultural y desarrollador. Resultará indispensable adicionar el trabajo en redes nacionales e internacionales con otros profesionales donde compartan información sobre los avances.

Resulta una premisa fundamental concebir tareas que propicien que las relaciones tiendan a la multidisciplinariedad, con planteamiento de problemas que impliquen necesariamente el empleo de estas estrategias para su solución. Y estas tareas docentes han de reflejar el contenido y las condiciones específicas para el logro de los objetivos, implicando la transformación del sujeto actuante y en determinados casos, la del objeto de estudio, cumpliendo funciones didácticas con un aspecto intencional y otro operacional, con carácter sistémico como diseño óptimo para su eficacia; reconociendo el papel rector del objetivo a partir de la integración de los componentes didácticos del proceso, la mutabilidad de su grado de complejidad al dirigirse a diferentes niveles de asimilación; la posibilidad de emplear medios de enseñanza creativos para su presentación, de enunciarse en formas diversas, es decir como ejercicios o problemas; de individualizar los componentes organizativos del proceso y la integración de las dimensiones instructiva, educativa y desarrolladora.

El sistema de contenidos diseñado para la educación de posgrado para abogados en Cuba debe configurarse desde tareas docentes con las siguientes premisas: ¿Qué elementos del conocimiento necesito revelar y qué indicaciones y procedimientos pueden conducir al cursista a una búsqueda activa y reflexiva?, ¿Qué operaciones del pensamiento necesito estimular y cómo conjugo la variedad de tareas de forma que a la vez faciliten la búsqueda y utilización de conocimiento y estimulen el desarrollo del intelecto?, ¿Cómo incrementar mediante las tareas docentes las exigencias cognoscitivas, intelectuales y formativas del cursista?, ¿Cómo organizar las tareas de forma que tanto sus objetivos particulares como su integración y sistematización conduzcan al resultado esperado? (González, 2007).

Metodologías de enseñanza activas mediante el trabajo cooperativo, sistemas tareas con enfoque multidisciplinar que propicien un aprendizaje significativo y un sistema de contenidos que se forme a partir de la identificación de áreas de impacto del progreso científico y tecnológico en las relaciones jurídicas, deben imperar en la educación de posgrado que se dirige a la abogacía cubana.

Conclusiones

Primera: La multidisciplinariedad remite a la interacción coordinada de diferentes áreas del conocimiento. Es, en las condiciones actuales, un esquema metodológico de trabajo que permite el

progreso; lo que requiere generar iniciativas y espacios para que este enfoque permeé la investigación científica y la docencia, convirtiéndose la educación de postgrado en un marco propicio a tal efecto.

Segunda: Los cursos de formación postgraduada coordinados e impartidos a instancia de la Organización de Bufetes Colectivos y dirigidos a la abogacía cubana, adolecen de un enfoque multidisciplinar en sus sistemas de contenidos, pese a que se reconoce la existencia de necesidades formativas que devienen del progreso científico-tecnológico y su impacto en las relaciones jurídicas de la sociedad.

Recomendación

Proponer a la Dirección Técnica de la Junta Directiva de la Organización de Bufetes Colectivos se planifiquen y ejecuten cursos de posgrado que prevean en sus objetivos, sistemas de contenidos y metodologías, la formación multidisciplinaria de los cursistas.

Referencias

- Álvarez, B. (2014). *Métodos en la investigación educativa*. Horizontes Educativos.
- Arévalo, A. (2005). *El nuevo profesional y la enseñanza del Derecho*. <http://www.ugcarmen.edu.co>
- Basarab, N. (2006). Transdisciplinariedad: pasado, presente y futuro. *Visión Docente*. <https://tinyurl.com/d2m4wdzt>
- Bernaza, G. (2015). *Construyendo ideas pedagógicas sobre el posgrado desde el enfoque histórico cultural*. Universitaria.
- Fonseca, J. (2002). *Los principios de la educación de posgrado en Cuba y la calidad de los procesos universitarios*. <https://opuntiabrava.ult.edi.cu>
- González, A. (2007). *La dinámica de proceso de enseñanza aprendizaje mediante sus componentes*. Pueblo y Educación.
- Haidar, J. (2018). *Los caminos fascinantes de la complejidad y la transdisciplina*. <https://tinyurl.com/559x4drv>
- Henao, C. (2017). Multidisciplinariedad, interdisciplinariedad y transdisciplinariedad en la formación para la investigación en ingeniería. <https://doi.org/10.22507/rli.v14n1a16>
- Horruitiner, P. (2006). *La nueva universidad cubana: el modelo de formación*. Félix Varela.
- López, L. (2020). *Collaborative work to build meaningful learning in Basic General Education International*. <https://doi.org/10.37200/IJPR/V24I10/PR300313>

- MES. (2019). *Resolución 140, Reglamento de la Educación de posgrado de la República de Cuba*. Félix Varela.
- Morales, A. (2015). Estudio interdisciplinar de Ciencias Básicas en el proceso de enseñanza aprendizaje de la Educación Técnica y Profesional en Cuba. *Publicando*, 32-51.
- Paoli, F. (2020). Multi, inter y transdisciplinariedad. *Problema. Anuario de Filosofía y Teoría del Derecho*. <https://doi.org/10.22201/ijj.24487937e.2019.13>
- Rama, C. (2018). La nueva reforma universitaria de la diversidad académica: De la diferenciación institucional y la regulación pública a la diversidad académica. *Latinoamericana de Educación Comparada*, 64-76.
- Touriñan, J. (2017). *Mentalidad pedagógica y diseño educativo: De la pedagogía general a las pedagogías aplicadas en la función de educar*. Andavira.
- Viera, T. (2003). *El aprendizaje verbal significativo de Ausubel: Algunas consideraciones desde el enfoque histórico cultural*. <http://www.redalyc.or/articulo.oa>
- Vigotski, L. (1995). *Obras escogidas*. Visor Distribuciones.
- Vizcaíno, A. (2008). Enseñar-aprender para el desarrollo: La interdisciplinariedad como alternativa de solución. *Psicología para América Latina*. <http://pepsic.bvsalud.org/scielo.php>

¿Presentan los adolescentes infractores más conductas desafiantes y búsqueda de sensaciones que los no infractores? Estudio con muestras guayaquileñas

¿Do adolescent offenders present more challenging behaviors and sensation seeking than non-offenders? Study with samples from Guayaquil?

Shesid Marilyn Serrano Estrada
Facultad de Ciencias Psicológicas
Universidad de Guayaquil
Guayaquil-Ecuador
shesid.serrano@ug.edu.ec
<https://orcid.org/0009-0006-4334-6759>

Melina Angie Rezabala Valdiviezo
Facultad de Ciencias Psicológicas
Universidad de Guayaquil
Guayaquil-Ecuador
melina.rezabalav@ug.edu.ec
<https://orcid.org/0009-0002-5397-6114>

Nadia Soria-Miranda
Facultad de Ciencias Psicológicas
Universidad de Guayaquil
Centro de Investigación, Mente, Cerebro y Comportamiento, Universidad de Granada, España.
nadia.soriam@ug.edu.ec
<https://orcid.org/0000-0002-7205-4126>

Resumen

Las conductas desafiantes y la búsqueda de sensaciones son rasgos de la personalidad adolescente, importantes para el desarrollo saludable y la prevención de conductas de riesgo. En los últimos años, en Ecuador se ha incrementado la crisis de seguridad y actos delictivos, en gran parte con la participación de adolescentes. Esto requiere estudios que aporten a la comprensión de los comportamientos en esta etapa, por ello, el objetivo es caracterizar las conductas desafiantes y las situaciones de riesgo asociadas con la búsqueda de sensaciones, entre los adolescentes de población general e infractora. Estas variables fueron evaluadas con el instrumento SENA-Autoinforme, a una muestra de 60 participantes distribuidos por igual para ambos grupos. Se utilizó un enfoque cuantitativo, alcance descriptivo, diseño ex post facto. Los resultados señalaron que la mayoría de los adolescentes no presentan conductas desafiantes, tampoco contestan mal, son desobedientes o rechazan órdenes de sus padres, en cuanto a buscar sensaciones, aunque a los adolescentes no les atrae la exposición a situaciones de riesgo, se observó que están medianamente atraídos por las emociones fuertes. Además, el nivel de conductas desafiantes y búsqueda de sensaciones no es mayor o característico de la población infractora, ya que se obtuvieron puntajes medios en ambos

grupos de la muestra. Esta información ayudará a comprender que la población infractora no tiene un perfil específico, sino que sugiere otros factores determinantes en las interacciones de los sujetos, se discuten aspectos socioculturales intervinientes en la regulación de la conducta.

Palabras claves: Personalidad, Adolescencia, Delincuencia juvenil.

Abstract

Challenging behaviors and sensation-seeking are important adolescent personality traits for healthy development and the prevention of risky behaviors. In recent years, Ecuador has seen an increase in the security crisis and criminal acts, with significant participation from adolescents. This calls for studies that contribute to the understanding of behaviors during this stage. The aim is to characterize challenging behaviors and risk situations associated with sensation-seeking among adolescents from both the general population and those who have broken the law. These variables were assessed using the SENA Self-Report instrument on a sample of 60 participants equally distributed across both groups. A quantitative approach was used with a descriptive scope and an ex post facto design. The results indicated that most adolescents do not exhibit challenging behaviors, nor do they respond poorly, disobey, or reject orders from their parents. Regarding sensation-seeking, although adolescents are not attracted to risky situations, it was observed that they are moderately drawn to intense emotions. Furthermore, the level of challenging behaviors and sensation-seeking is not higher or characteristic of the offending population, as average scores were obtained in both sample groups. This information will help to understand that the offending population does not have a specific profile but suggests other determining factors in the interactions of individuals, and sociocultural aspects involved in behavior regulation are discussed.

Keywords: Personality, Adolescence, Juvenile delinquency.

Introducción

Guayaquil es una de las ciudades que presenta una de las cifras más elevadas en cuanto a adolescentes infractores. Estadísticas mostradas por el Servicio de Atención Integral a Personas Adultas Privadas a la Libertad y Adolescentes Infractores (SNAI), 392 adolescentes cuya edad ronda entre los 12 y 18 años obtuvieron medidas privativas por distintos delitos (Calvache, 2023). Partiendo de estos datos, el siguiente estudio tiene como finalidad explorar comportamientos sujetos a la conducta desafiante y a la búsqueda de sensaciones en adolescentes infractores y no infractores residentes de la ciudad de Guayaquil. Las conductas desafiantes son un tema relevante en

psicología, especialmente para su detección temprana. Según Sappok et al. (2022), señala que estas conductas se originan en niños y adolescentes que manifiestan niveles bajos de desarrollo socioemocional, además promueven patrones repetitivos, dificultando el desarrollo adecuado en las interacciones sociales y el aprendizaje (Papatheodorou, 2005, citado en Pihlaja et al., 2015).

Durante la adolescencia, se analiza la capacidad de regulación emocional para entender el comportamiento. Dependiendo de cómo esté desarrollada la capacidad adaptativa, puede resultar en experiencias beneficiosas o desfavorables (Lima et al., 2023). Por lo tanto, alteraciones graves en esta etapa se relacionan con las conductas desafiantes que, dependiendo de la influencia de factores sociales, familiares, económicos y culturales, pueden inclinar al adolescente al consumo de drogas, comportamientos violentos, suicidas y conductas riesgosas (Santiesteban et al., 2017). Los adolescentes con dificultades adoptan conductas desafiantes, especialmente si no perciben riesgos. Estas conductas suelen derivarse de dificultades en la regulación emocional, exacerbadas por la dinámica familiar.

La combinación de condiciones desfavorables puede resultar en conductas desafiantes. Ya que estas conductas están influenciadas por factores contextuales, intrapersonales e interpersonales (Campos et al., 2022). La red de comunicación alrededor del menor contiene información cultural específica que moldea las creencias y el comportamiento, los cuidadores suelen reforzarlas (James et al., 2021). Sin embargo, a medida que los menores crecen, pueden encontrarse con nuevas fuentes que las alteran. Un estudio de Valdés et al. (2018) concluye que las conductas desafiantes se relacionan con tres variables percibidas por el niño: la observación de los comportamientos en su entorno, los conflictos parentales y la exposición a la violencia.

Los adolescentes con conductas desafiantes experimentan consecuencias como las ausencias escolares, bajo rendimiento, consumo de sustancias, comportamiento agresivo, ansiedad, baja autoestima y poca empatía. Además, enfrentan dificultades en sus relaciones interpersonales y una falta de control sobre su comportamiento, exponiéndose a mayores riesgos (Araban et al., 2020). Se ha demostrado que estas conductas se asocian al incremento de uso de medicamentos antipsicóticos, hospitalización, recibir cuidados restrictivos y privación (Hassiotis et al., 2014).

Por su parte, la búsqueda de sensaciones se refiere a la inclinación por experiencias nuevas e intensas. Según Zuckerman (1996) este impulso puede llevar a explorar límites y desafiar la seguridad en busca de emociones intensas por placer. Un puntaje elevado en este rasgo sugiere que la persona procura activamente experiencias con altos niveles de riesgo y excitación, evitando

situaciones monótonas y prefiriendo ambientes nuevos y estimulantes. Esto conlleva una mayor propensión a involucrarse en conductas arriesgadas (Fernández et al., 2015).

La búsqueda de sensaciones está influenciada por factores que afectan el comportamiento, especialmente en la adolescencia, lo que puede manifestarse en conductas desafiantes por la necesidad de experiencias intensas. Los adolescentes que buscan sensaciones y son altamente influenciados por sus compañeros, tienen una mayor probabilidad de participar en comportamientos de riesgo, siendo los varones más propensos que las mujeres a involucrarse en estas actividades (Siraj, 2021). Los riesgos asociados con la búsqueda de sensaciones son preocupantes en el contexto de adolescentes ecuatorianos. Ya que, mayormente, se centran en la búsqueda de sensaciones en actividades vinculadas a la extroversión y el placer inmediato (Soliveréz et al., 2013). La búsqueda excesiva de emociones puede aumentar la probabilidad de involucrarse en comportamientos delictivos.

Para conceptualizar adecuadamente a los adolescentes infractores en el contexto ecuatoriano, es necesario referirse al Código de la Niñez y Adolescencia del Ecuador (COIP) (2017). El Artículo 306 establece que “los adolescentes que cometan infracciones tipificadas en el Código Orgánico Integral Penal estarán sujetos a medidas socioeducativas por su responsabilidad de acuerdo con los preceptos del presente código.”

El Artículo 308 señala que los adolescentes que infringen solo pueden ser juzgados por delitos definidos por el COIP. Si hay causas que eximen de culpa o responsabilidad, no se tomarán medidas. El término *adolescente infractor* se refiere a que ha cometido un acto prohibido por la ley, estableciendo que solo puede ser juzgado por delitos reconocidos previamente en el Código Penal. No se les aplicarán medidas si existen razones que eximan su responsabilidad.

Metodología

La investigación se centró en analizar las conductas desafiantes y la búsqueda de sensaciones en adolescentes infractores y de población general de Guayaquil, utilizando un enfoque cuantitativo, con alcance descriptivo y diseño ex post facto de corte transversal. Para medir las variables de estudio se utilizó el Sistema de Evaluación de Niños y Adolescentes (SENA) de Fernández et al. (2015) es una herramienta especializada para la detección de un amplio espectro de problemas emocionales y de conducta en niños y adolescentes de 3 a 18 años. Para este estudio se utilizaron los resultados de las escalas búsqueda de sensaciones y conductas desafiantes.

La muestra fue conformada por 60 adolescentes de población general e infractores, distribuidos por

mitades iguales, el 61.67 % eran varones, y la media de edad fue de 16 años (DE= 1,4), provenientes de sectores urbanos de riesgo de Guayaquil. El análisis se realizó mediante el software JASP, versión 0.18.3.0. Se resumieron los datos mediante tablas de frecuencias, estadísticos descriptivos (medidas de tendencia central y variabilidad) y gráficos de densidad para la comparación de grupos.

Resultados

En este apartado se mostrarán los hallazgos obtenidos sobre la relación entre las conductas desafiantes y la búsqueda de sensaciones, utilizando análisis descriptivos para examinar la distribución de frecuencias, medidas centrales y dispersión de las puntuaciones. Además, se exploraron diferencias entre la población general e infractora mediante análisis de contingencia y curvas de densidad. Los coeficientes de contingencia permitieron identificar asociaciones significativas entre los niveles de estas conductas y el tipo de grupo.

Los datos de la Tabla 1 indican que el 48.33 % nunca contesta mal a sus padres o profesores, mientras que el 75 % nunca se niega a obedecer a sus padres, el 61.66 % señala que nunca hace lo que quiere pese a ser castigado. Aunque estas conductas desafiantes se presentan rara vez, se resalta que contestar mal a los padres es algo que se realiza pocas o algunas veces, reflejado en el 38% de los participantes.

Tabla 1
Conductas desafiantes presentes en adolescentes de población general e infractora.

Ítems	Nunca o Casi nunca		Pocas veces		Algunas veces		Muchas veces		Siempre o casi siempre	
	f	P	f	P	f	P	f	P	f	P
62: Contesto mal a mis padres o a los profesores	29	48.33	18	30.00	5	8.33	3	5.00	5	8.33
158: Cuando mis padres me mandan algo, digo que no me da la gana	45	75.00	9	15.00	3	5.00	2	3.33	1	1.66
127: Hago lo que me da la gana, aunque me castiguen	37	61.66	8	13.33	7	11.66	4	6.66	5	6.66

Nota. Se presentan los ítems del autoinforme del SENA de Fernández et al. (2018). Las puntuaciones se obtuvieron a partir de la frecuencia de conducta desafiante reportada por los adolescentes.

La mayoría de los participantes muestran una búsqueda moderada de sensaciones, con variaciones notables entre los ítems. Por ejemplo, un 58.33% nunca o rara vez hace locuras para divertirse, de hecho 45% de los participantes no se sienten atraídos por las situaciones peligrosas y a un 43.33%

tampoco les resulta emocionante los contextos riesgosos. Sin embargo, un porcentaje de adolescentes, muchas veces y casi siempre, disfruta de emociones fuertes (39.99%), mientras que un 26.66% siempre o casi siempre disfruta de fiestas impredecibles (ver Tabla 2).

Tabla 2

Frecuencia y porcentajes de búsqueda de sensaciones en adolescentes de población general e infractora.

Ítems	Nunca o Casi nunca		Pocas veces		Algunas veces		Muchas veces		Siempre o casi siempre	
	f	P	f	P	F	P	f	P	F	P
146: Hago locuras para divertirme	12	20.00	23	38.33	6	10.00	5	8.33	14	23.33
116: Me atraen las situaciones peligrosas	27	45.00	15	25.00	8	13.00	3	5.00	7	11.66
105: Me gusta probar cosas nuevas, aunque puedan ser peligrosas	29	48.33	13	21.66	5	8.33	3	5.00	10	16.66
22: Me gustan las emociones fuertes	10	16.66	13	21.66	13	21.66	11	18.33	13	21.66
157: Me gustan las fiestas locas e impredecibles	28	46.66	10	16.66	6	10.00	5	8.33	11	18.33
60: Me resulta emocionante hacer cosas peligrosas	26	43.33	17	28.33	3	5.00	6	10.00	8	13.33

Nota. Se presentan los ítems del autoinforme del SENA de Fernández et al. (2018). Las puntuaciones se obtuvieron a partir de la frecuencia de búsqueda de sensaciones reportada por los adolescentes.

Densidad por grupos

Se observa que la densidad de conductas desafiantes es mayor en los adolescentes de la población general, con un pico más pronunciado alrededor de los valores de 35 a 50, lo que refleja un nivel medio. Por otra parte, los adolescentes infractores presentan una densidad más baja en las puntuaciones (PT=35-50) indicando un nivel medio, pero con grupos que muestran una mayor dispersión hacia valores más altos. Esto puede indicar que los adolescentes infractores, presentan niveles más elevados o una mayor prevalencia de comportamientos desafiantes en comparación con la población general (ver Figura 1).

Figura 1

Puntuación de conductas desafiantes

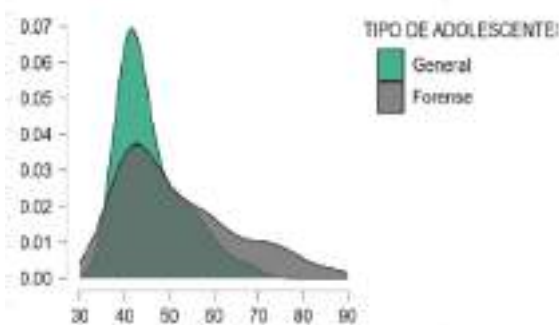

Nota. Mayor densidad de conductas desafiantes en la población general, con un pico entre 35-50. La población forense muestra mayor dispersión en valores altos.

Se hallaron diferencias en las curvas de densidad de la búsqueda de sensaciones reportadas por los adolescentes de los grupos general y forense. Los adolescentes del grupo general alcanzaron puntuaciones de nivel medio (PT=39-48), con una cumbre alrededor de 45, donde la densidad alcanza aproximadamente 0.055. En cambio, los adolescentes del grupo forense presentaron una distribución más uniforme, con puntuaciones concentradas en los niveles medio y medio-alto (PT=40-60), alcanzando su punto culminante unos 55, con una densidad máxima de unas 0,035. Lo que sugiere que los adolescentes del grupo forense podrían tener una búsqueda de sensaciones más intensa o frecuente en comparación con los del grupo general (ver Figura 2).

Figura 2

Puntuación de búsqueda de sensaciones

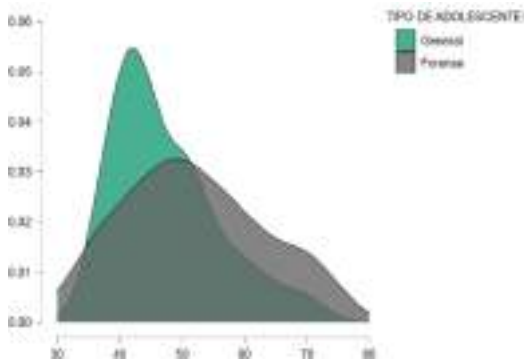

Nota. Mayor densidad de búsqueda de sensaciones en la población forense, con un pico en 55. La población general se concentra en niveles medios, con un pico en 45.

Al evaluar las conductas desafiantes y la búsqueda de sensaciones, se encontró que casi la mitad de los adolescentes no desobedecen ni contestan mal a figuras de autoridad. Martín et al. (2021) señalan la justificación moral como un mecanismo en adolescentes infractores, permitiéndoles comprender a otros, especialmente en vínculos personales significativos. Por otro lado, en conductas desafiantes presentaron un grado moderado tanto en la población general como forense, con una minoría comportándose de manera altiva.

En cuanto a la búsqueda de sensaciones, en concordancia con la teoría de Zuckerman (1979), los resultados reflejan que casi la mitad de los adolescentes no se sienten atraídos por situaciones peligrosas ni encuentran emocionantes los contextos riesgosos, aunque una minoría disfruta de emociones fuertes y fiestas impredecibles. Se encontró una relación moderada entre las conductas desafiantes y la búsqueda de sensaciones, Además no se halló una relación significativa entre estas conductas y la edad, hallazgo respaldado por el estudio de Watkins et al. (2017) donde se observó variaciones en las conductas desafiantes sin una tendencia clara con esta variable.

Conclusiones y recomendaciones

Aunque se esperaba una alta incidencia de conductas desafiantes y búsqueda de sensaciones en los adolescentes, los resultados indican que en la mayoría son moderadas, concluyendo que, aunque las conductas desafiantes existen, no son prevalentes en la mayoría de los adolescentes. En cuanto a la búsqueda de sensaciones, casi la mitad de los adolescentes no se sienten atraídos por situaciones peligrosas y no buscan contextos riesgosos. Lo que significa que no todos buscan experiencias extremas como se podría suponer.

Al comparar los constructos entre adolescentes de la población general y la población infractora, no se hallaron diferencias significativas en las conductas desafiantes, demostrando que los factores personales y el manejo de los cuidadores tienen más influencia en las conductas desafiantes que la pertenencia a un grupo en particular. Mientras que, tanto en la población general como en la forense, ambas conductas se manifiestan en niveles bajos entre los jóvenes de la muestra recogida en Guayaquil, posiblemente influenciados por factores culturales y familiares propios.

Con base en estos resultados, se recomienda que las futuras investigaciones se centren en comprender cómo los aspectos culturales y familiares influyen en la moderación de conductas desafiantes y la búsqueda de sensaciones en los adolescentes ecuatorianos. Explorar las tradiciones y valores familiares de la sociedad ecuatoriana puede proporcionar una comprensión más profunda de las dinámicas que fomentan el respeto y la obediencia.

Además, dado que el manejo de los cuidadores impacta significativamente en las conductas desafiantes de los adolescentes, se sugiere investigar más sobre las técnicas de crianza y comunicación, y cómo influye la comprensión y el apoyo en lugar del castigo desde las limitaciones y fortalezas culturales. Para los adolescentes inclinados a buscar sensaciones, se concluye que conviene explorar entre actividades seguras y constructivas, relacionadas con deportes extremos y actividades al aire libre, que impulsen mejores alternativas para el desarrollo de conductas desafiantes y la búsqueda de sensaciones.

Referencias

- Araban, M., Montazeri, A., Stein, L., Karimy, M., & Mehrizi, A. (2020). Prevalence and factors associated with disruptive behavior among Iranian students during 2015: A cross-sectional study. *Italian Journal of Pediatrics*, 46(1). <https://tinyurl.com/56jnebd7>
- Campos, M., Lira, M., Mery, P., Calderón, M., Sepúlveda, M., Pimentel, F., & Zúñiga, D. (2022). Disruptive behavior in the operating room: Systemic over individual determinants. *International Journal of Surgery Open*, 43. <https://doi.org/10.1016/j.ijso.2022.100492>

- Congreso Nacional. (2003). *Código de la Niñez y Adolescencia: Ley 100* (Registro Oficial 737 de 03 de enero de 2003; última modificación: 31 de mayo de 2017). <https://tinyurl.com/mrxumpj4>
- Horvath, P., & Zuckerman, M. (1996). Búsqueda de sensaciones, valoración y conducta de riesgo. *RET: Revista de Toxicomanías*, (9), 26-38. <https://tinyurl.com/duwz7sht>
- Fernández-Pinto, I., Santamaría, P., Sánchez-Sánchez, F., Carrasco, M. A., & del Barrio, V. (2015). *SENA. Sistema de Evaluación de Niños y Adolescentes. Manual técnico*. TEA Ediciones.
- James, D., Fisher, S., & Vincent, S. (2021). Challenging behaviour around challenging behaviour. *Journal of Applied Research in Intellectual Disabilities*, 34(4), 1166–1179. <https://doi.org/10.1111/jar.12879>
- Lima, J., Jia-Richards, M., Kontos, A., Collins, M., & Versace, A. (2023, 1 de julio). Emotional Regulation and Adolescent Concussion: Overview and Role of Neuroimaging. *International Journal of Environmental Research and Public Health*. MDPI. <https://tinyurl.com/bdctb9h5>
- Martínez-Vicente, M., & Valiente-Barroso, C. (2020). Ajuste personal y conductas disruptivas en alumnado de primaria. *Actualidades En Psicología*, 34(129), 71–89. <https://tinyurl.com/ywccx7vh>
- Pihlaja, P., Sarlin, T., & Ristkari, T. (2015). How do day-care personnel describe children with challenging behaviour? *Education Inquiry*, 6(4). <https://doi.org/10.3402/edui.v6.26003>
- Primicias. (2023). Adolescentes infractores detenidos por violación en Ecuador. <https://tinyurl.com/cenydhb8>
- Righolt, C., Willows, K., Kliewer, E., & Mahmud, S. (2022). Incidence of anogenital warts after the introduction of the quadrivalent HPV vaccine program in Manitoba, Canada. *PLoS ONE*, 17(4). <https://doi.org/10.1371/journal.pone.0267646>
- Santiesteban, T., Borrás, A., & Domínguez, M. (2017). Adolescentes: razones para su atención. *Correo Científico Médico de Holguín*, 21(3), 858-875. <https://tinyurl.com/4wzfzreeu>
- Sappok, T., Hassiotis, A., Bertelli, M., Dziobek, I., & Sterkenburg, P. (2022, 1 de octubre). Developmental delays in socio-emotional brain functions in persons with an intellectual disability: Impact on treatment and support. *International Journal of Environmental Research and Public Health*. MDPI. <https://doi.org/10.3390/ijerph192013109>
- Siraj, R., Najam, B., & Ghazal, S. (2021). Sensation seeking, peer influence, and risk-taking behavior in adolescents. *Education Research International*, 2021, 1-8. <https://doi.org/10.1155/2021/8403024>

- Soliverez, C., Zrinovich, A., & Botas, N. (2013). Búsqueda de sensaciones. *Revista Kairós-Gerontologia*, 16, 77-96. <https://revistas.pucsp.br/kairos/article/view/17601>
- Watkins, L., O'Reilly, M., Ledbetter-Cho, K., Lang, R., Sigafos, J., Kuhn, M., & Caldwell, N. (2017). A meta-analysis of school-based social interaction interventions for adolescents with autism spectrum disorder. *Review Journal of Autism and Developmental Disorders*, 4, 277-293. <https://tinyurl.com/mrx3cd97>
- Zuckerman, M. (1979). *Sensation Seeking: Beyond the Optimal Level of Arousal*. Lawrence Erlbaum Associates, Publishers. <https://goo.su/WclCzE>



El papel de la prensa nacional en las representaciones sobre la migración en el Ecuador

The role of the national press in representations about migration in Ecuador

Yulianela Pérez García
Universidad de las Artes
Guayaquil-Ecuador
yulianela.perez@uartes.edu.ec
<https://orcid.org/0000-0002-9897-4158>

Adriam Camacho Domínguez
Universidad Laica VICENTE ROCAFUERTE de Guayaquil
Guayaquil-Ecuador
acamachod@ulvr.edu.ec
<https://orcid.org/0000-0001-6944-2171>

Resumen

En la prensa ecuatoriana no es mucho el espacio dedicado al análisis sobre la migración internacional. Momentos de crisis como las vividas entre 1999-2002 y 2021-2023 han sido los marcos para suscitar un mayor abordaje periodístico sobre este tema. Se promueven determinadas narrativas textuales y visuales (con apoyo de imágenes y caricaturas) que sostienen una representación social de la migración como espontánea, desordenada y emergente ante la coyuntura económica y no como un proceso constante arraigado a las cadenas y redes construidos y perpetuados por movimientos precedentes y por las lógicas de concentración del capital mundial. El estudio utiliza como marco de análisis los periódicos de El Universo y El Comercio, cruzando sus publicaciones desde un conjunto de variables o ejes como referencia para el análisis, entre ellos: la práctica migratoria como estrategia o alternativa de solución a manera individual o familiar, la incapacidad del Estado en el manejo del flujo migratorio, el tráfico de personas y el coyoterismo, entre otras.

Palabras clave: Migración internacional, representación, Prensa, Crisis económica, Análisis comparativo.

Abstract

In the Ecuadorian press there is not much space dedicated to the analysis of international migration. Moments of crisis such as those experienced between 1999-2002 and 2021-2023 have been the framework to provoke a greater journalistic approach to this topic. Certain textual and visual narratives are promoted (with the support of images and caricatures) that support a social representation of migration as spontaneous, disorderly and emerging in the face of the economic situation and not as a constant process rooted in the chains and networks built and perpetuated by

movements precedents and by the logic of concentration of world capital. The study uses the El Universo and El Comercio newspapers as a framework of analysis, crossing their publications from a set of variables or axes as a reference for the analysis, among them: the migratory practice as a strategy or alternative solution on an individual or family basis, the inability of the State in managing the migratory flow, human trafficking and coyoterismo, among others.

Keywords: International migration, Representation, Press, Economic crisis, Comparative analysis.

Introducción

Aunque la migración internacional de ecuatorianos no es un fenómeno nuevo, desde finales del siglo pasado ha despertado un mayor interés nacional por las múltiples dimensiones de la vida social que atraviesa, su profunda complejidad e impactos. Esto también se ha reflejado en el debate en los medios de comunicación y en la opinión pública nacional, en la que la migración pasa a convertirse en imagen de las crisis económica, social y política que lastra el país.

Sin embargo, el flujo internacional de ecuatorianos tiene antecedentes en los procesos migratorios de la década de 1960 y la de 1980 que trajeron, como parte de sus efectos, la conformación de redes transnacionales para el movimiento de personas, remesas, objetos e información (Herrera et al., 2005); redes y cadenas que permiten la reproducción y perpetuación de la migración (Pedone, 2005; Durand & Massey, 2003) y la convierten en una “estrategia de supervivencia y de reproducción social” (Herrera et al., 2005, p. 13).

El tratamiento de la prensa ecuatoriana sobre la migración internacional no expone mucha profundidad. Aunque, momentos de crisis como las vividas entre 1999-2002 y 2021-2023 han sido los marcos para suscitar un mayor debate sobre este tema desde el espacio de los medios de comunicación. Este trabajo se propone una discusión desde las siguientes preguntas: qué tipo de narrativas se construyen y qué elementos las sustentan, cómo contribuyen estas narrativas de los medios a la representación social sobre la migración.

Como muchos teóricos de la migración afirmaron, desde los años 90 se vive socialmente una era de las migraciones (Castles & Miller, 2004). En este sentido, Canales (2023) apunta que esta era de las migraciones también se refiere “a los significados y sentidos que tienen las migraciones internacionales en la configuración de la sociedad contemporánea, en sus características principales, como sociedades globales y posmodernas” (p. 29). Su visión se articula con una importante línea de teorización que, desde la corriente estructuralista, analiza las prácticas migratorias internacionales en el contexto actual de organización de las relaciones de poder global que estructuran la economía política y la división internacional del trabajo.

Los referentes teóricos que han alimentado este debate vienen de propuestas que tensan el nacionalismo-metodológico planteando presupuestos de análisis con una escala global, en correspondencia con la globalidad de los procesos sociales. Entre ellos podemos encontrar la Perspectiva Global sobre la Migración, modelo de análisis que comprende “el movimiento de personas a través del espacio en relación con las fuerzas que estructuran la economía política” (Feldman-Bianco & Glick, 2011, p. 32); la Economía Política de la Migración, modelo que aborda la migración en atención a la dinámica desigual del desarrollo del capital concentrada en el impacto de tres variables, la acumulación originaria, la sobrepoblación y la superexplotación (Márquez, 2021); también los aportes de Sassen (2008) desde la sociología de la globalización, que plantea cómo las condiciones de desarrollo desigual (brechas de bienestar, demográficas, salariales, entre otras), entrecruzadas con la reorientación global de los procesos productivos y la interconectividad económico-social de los territorios y las poblaciones, constituyen un *efecto puente* que genera nuevos imaginarios o representaciones sociales y condiciones materiales para la opción de migrar.

Girando un poco el debate hacia las representaciones sociales sobre la migración, se encuentra otro punto interesante de reflexión teórica. Las representaciones sociales constituyen formas de conocimiento, individual y colectivo, orientadas hacia la comunicación y la comprensión del entorno social, que facilitan el proceso de toma de decisión de los sujetos. (Jodelet, 1984, p. 474)

Pedone y Montero, entre los años 2002 y 2006 respectivamente, realizaron investigaciones que tomaron como centro de reflexión las representaciones sociales sobre el proceso migratorio construidas por los migrantes ecuatorianos que viajaron a España, a poco tiempo del importante flujo hacia este destino luego de la crisis financiera y económica de 1999, y el impacto que estas tuvieron en la decisión de migrar. Para Montero (2006), las representaciones asociadas al proceso migratorio como práctica social:

Pertenecen a una realidad concreta que se inserta dentro de un contexto a partir de las experiencias y vivencias de un grupo sociocultural, donde la presencia de elementos subjetivos –sentimientos, motivaciones, expectativas– influyen sobre sus comportamientos y en la toma de decisiones. (p. 38)

En palabras de Pedone (2002) “las decisiones de los migrantes ecuatorianos están condicionadas por las representaciones que se tienen sobre los potenciales lugares de destino, en la sociedad de origen” (p. 57).

Un mecanismo importante en la construcción de las representaciones sociales sobre la migración son los medios de comunicación y los enfoques dados desde sus narrativas textuales y visuales, es

decir, sus políticas de la representación sobre la migración como agentes socializadores. Las representaciones de los migrantes, o de la migración misma, actúa como agentes socializadores en el sentido de que educan e influyen en la opinión pública, moldeando actitudes, creencias y comportamientos hacia los migrantes. Estas representaciones también afectan a los propios migrantes, influyendo en su autopercepción y en su experiencia de inclusión o exclusión en la sociedad (De Génova, 2005).

En este sentido, la fuerza narrativa sobre la migración ecuatoriana en los medios nacionales de comunicación, a tono con los momentos más críticos de la migración internacional, se ha acompañado de manera general desde una práctica discursiva sensacionalista y de nuclearización de la migración como reflejo (fenómeno) de la crisis nacional y no como derecho humano, con importantes anclajes históricos en sus redes, y enmarcada en el contexto mundial de desarrollo desigual de la matriz productiva capitalista.

Metodología

El presente trabajo se propone realizar una comparación sobre las narrativas, visuales y textuales, que se han construido desde algunos medios de comunicación referente a los momentos picos de la migración internacional de ecuatorianos en 1999-2002 y 2021-2023.

En relación con este objetivo, se implementó un enfoque cualitativo basado en el análisis crítico multimodal (ACM) de las fuentes para descomponer los discursos que se generan a partir del acto comunicativo y las representaciones sobre la migración que se construyen. La multimodalidad propone un enfoque sobre el discurso no como un objeto aislado de estudio, sino como parte de un proceso que abarca todo el acto comunicativo, desde su origen hasta las condiciones materiales y técnicas de su distribución (Cárcamo Morales, 2018).

Para esto se empleó un criterio de selección intencional a partir de varias publicaciones (textos, titulares, caricaturas o fotos) que se presentaron sobre la migración internacional de ecuatorianos, usando como delimitación temporal los años antes mencionados. Sobre la crisis migratoria de 1999-2002 se utilizaron como instrumentos de análisis los periódicos El Universo y El Comercio. Respecto a la crisis migratoria de 2021-2023, la investigación, además de estos diarios, también se ha abierto a otros medios digitales de comunicación y el trabajo de los caricaturistas como Vilmatraca, Bonil y Rafa que habitualmente colaboran con espacios como: Wambra, Redacción Plan V, y El Mercurio. Aunque para este trabajo se utiliza un pequeño botón de muestra la investigación en general ha procesado un total de 185 imágenes.

Las variables analizadas, de manera comparativa entre los momentos históricos comprendidos, se

enfocaron para este trabajo en cinco ejes que demuestran la narrativa sobre la migración en los medios nacionales antes referida:

- la práctica migratoria como estrategia o alternativa de solución, a manera individual o familiar, a la crisis nacional,
- la incapacidad del Estado en el manejo del flujo migratorio de ecuatorianos de alto impacto, de forma ordenada y legal,
- el tráfico y el coyoterismo, el enriquecimiento con los cuerpos que se mueven,
- las rutas y destinos, fundamentalmente a través de Centroamérica hacia los Estados Unidos o España como destino creciente a partir del año 2000,
- las prácticas de control a la migración por parte de los Estados de destino o de tránsito: detenciones, deportaciones y aumentos de requisitos legales.

Resultados y Discusión

Una de las representaciones utilizadas por la prensa en los períodos estudiados se centró en la práctica migratoria como estrategia o alternativa de solución, individuales o familiares, ante el contexto de grave crisis económica, social y política. Según la bibliografía especializada, la migración internacional de ecuatorianos, con la crisis de 1999, aumentó drásticamente al punto de que para 2005 se estiman unos 600.000 ecuatorianos asentados en Estados Unidos (considerando que este destino ha tenido un proceso acumulativo de migración desde la primera oleada a finales de los años sesenta) y otros 400.000 en España como principal destino de Europa (Jokisch & Kyle, 2005). Según el Instituto Nacional de Estadística y Censos (INEC), el aumento del saldo migratorio negativo de nacionales entre 2021, 2022 y 2023 evidencia el incremento del impacto de la emigración sobre la población nacional, correspondiendo en 2021 el valor de -81 758 personas, y en 2022 y 2023 de -113 931 y de -121 283 respectivamente.

Como se puede observar en las Figuras 1 y 2, la prensa a través del discurso escrito y visual reforzaba una narrativa que colocaba a la migración como una alternativa ante las críticas condiciones de vida del país, la falta de oportunidades de empleo y la baja remuneración en comparación con otros mercados laborales.

Como señalan Peláez et al. (2021), la práctica migratoria es una estrategia multifacética que puede ofrecer soluciones integrales a las situaciones individuales y familiares, mejorando la calidad de vida, asegurando la educación y salud, proporcionando seguridad y oportunidades de desarrollo, y fortaleciendo los lazos familiares.

Precisamente, otro eje de análisis brinda otra perspectiva similar, donde se evidencia la incapacidad

del Estado en la gestión del flujo migratorio internacional. En las Figuras 3 y 4 queda en evidencia que las políticas públicas, el papel de la Cancillería y el Estado son ineficientes para afrontar los picos de crisis migratoria.

Figura 1



Fuente: El Comercio (2000, 6 de abril).

Figura 2



Fuente: El Mercurio (2022, noviembre).

Figura 3



Fuente: El Universo (2000, 16 de marzo).

Figura 4

Problemas para sacar pasaportes y cédulas se presentan en el Registro Civil



Fuente: El Comercio (2023, 28 de marzo).

Autores como Álvarez y Gómez (2023) así como Días y Domenech. (2020) coinciden en que la incapacidad de los Estados para manejar no solo los picos en los flujos migratorios sino la crisis social en general que contextualiza y constituye elemento de empuje de la migración internacional, en muchos casos constituye un problema multifacético que requiere soluciones integrales y coordinadas. Abordar estos factores con políticas efectivas y una gobernanza sólida es esencial para

mitigar las causas de la migración y mejorar las condiciones de vida de los ciudadanos en sus países de origen.

Otra variable analizada lo constituye el tráfico y el coyoterismo, como mecanismos de enriquecimiento con los cuerpos que se mueven. En las Figuras 5 y 6 se representa al coyote o las agencias de viaje que han generado miles de dólares con el fenómeno de la migración ecuatoriana.

Figura 5



Fuente: El Comercio (2000, 15 de abril).

Figura 6



Fuente: El Mercurio (2022, noviembre).

Los coyotes y las redes de tráfico de personas operan con impunidad en muchos lugares debido a la corrupción y la complicidad de autoridades locales y nacionales. Examinar cómo estas dinámicas de poder permiten el tráfico humano es crucial para identificar las fallas sistémicas y la falta de gobernanza que perpetúan esta explotación. Como señala Sornoza-Castro (2022), la rapidez y

variabilidad con la que actúan los coyotes están llevando el desafío a los ámbitos digitales, donde las autoridades aún no profundizan con la búsqueda de soluciones.

En relación con el coyoterismo, una temática que ha tenido importante representación en la prensa son los análisis sobre las rutas migratorias, fundamentalmente las de carácter ilegal por el espacio Centroamericano, tal como se muestra en las Figuras 7 y 8. Resignificando con ello la peligrosidad de la práctica migratoria y su costo humano.

Figura 7



Fuente: El Universo (2000, 26 de marzo).

Figura 8



Fuente: El Universo (2023, 27 de diciembre).

Autores como Konrad (2015) analiza otra dimensión sobre este tema, más articulado a la interpretación sobre las *fronteras que se mueven*, entendidas como procesos y prácticas en lugar de simples líneas divisorias que van armando la ruta migratoria. Este enfoque, invisibilidad por la prensa, permitiría analizar cómo las fronteras son negociadas, reinterpretadas y rediseñadas continuamente por diferentes actores, incluyendo estados, organizaciones internacionales, comunidades locales y los propios individuos.

Sobre las prácticas de control a la migración por parte de los Estados de destino o de tránsito de las rutas ilegales, la prensa abordada muestra fundamentalmente las políticas de detenciones, deportaciones y aumentos de requisitos legales. En las Figuras 9 y 10 se recogen noticias sobre las deportaciones como una política de los Estados dentro de su abanico de prácticas de *enfrentamiento* a la migración y no de gestión del derecho al movimiento.

Figura 9



Fuente: El Comercio (2000, 27 de octubre).

Figura 10



Fuente: El Universo (2023, 16 de noviembre).

Estas políticas de control migratorio se relacionan con las dinámicas del neoliberalismo, donde la flexibilización del trabajo y la precarización laboral están vinculadas a cómo los estados gestionan la migración, utilizando a los migrantes como una fuerza laboral flexible y vulnerable combinándola con un régimen de movilidad diferenciada, es decir, las políticas migratorias de control crean un sistema desigual que permite la libre circulación de algunos sujetos (generalmente personas con más recursos o de países más ricos) mientras se restringe la movilidad de otros (generalmente personas de países en desarrollo o con menos recursos) (Mazzedra, 2012).

Conclusiones

La representación de las crisis migratorias en la prensa ecuatoriana ofrece una perspectiva importante sobre cómo se percibe y se comunica este fenómeno en la sociedad y son un reflejo de las complejidades del fenómeno migratorio y de cómo la sociedad ecuatoriana lo percibe y lo enfrenta.

Durante el periodo analizado se evidenció la narrativa sensacionalista de la prensa sobre la práctica migratoria como fenómeno que propone una estrategia o alternativa de solución a los periodos de crisis vividas entre 1999-2002 y 2021-2023 y falta de materialización de la vida en el contexto nacional, la incapacidad del Estado en el manejo del éxodo migratorio, el tráfico y el coyoterismo, la representación sobre las rutas y las prácticas de control de la migración por parte de los Estados de destino o de tránsito.

Aunque el tema migratorio forma parte de la opinión pública y de la investigación académica, una

mayor profundidad analítica de los medios debe contextualizar las crisis migratorias dentro de un marco histórico y comparativo, proporcionando una mejor comprensión de las causas y tendencias a largo plazo para seguir visibilizando un proceso histórico, arraigado a redes y cadenas migratorias, que imbrica múltiples aristas y que se articula con las condiciones desiguales de producción de la matriz capitalista mundial.

Referencias

- Álvarez, S., & Gómez, C. (2023). Deslocalizando la “crisis” de la movilidad migrante y el control. *Ecuador Debate*, 120, 101-118. <https://tinyurl.com/rnjyurnd>
- Canales, A. (2022). Teorías de las migraciones en América Latina. En J. Rivas Castillo et al. (Coord.), *Migración y movilidad en las Américas* (pp. 27-76). CLACSO.
- Castles, S., & Miller, M. (2004). *La era de la migración. Movimientos internacionales de población en el mundo moderno*. Fundación Colosio, Secretaría de Gobernación, Instituto Nacional de Migración.
- De Genova, N. (2005). *Working the boundaries: Race, space, and 'illegality' in Mexican Chicago*. Duke University Press.
- Dias, G., & Domenech, E. (2020). Sociología e fronteiras: La producción de la ilegalidad migrante en América Latina y el Caribe. *Sociologias*, 22(55), 24-38. <https://n9.cl/5024bg>
- Durand, J., & Massey, D. (2003). Los enfoques teóricos: Una síntesis. En J. Durand & D. Massey (Coords.), *Clandestinos: Migración México-Estados Unidos en los albores del siglo XXI* (pp. 11-43). Secretaría de Gobernación, Instituto Nacional de Migración.
- Feldman-Bianco, B., & Glick Schiller, N. (2011). Una conversación sobre transformaciones de la sociedad, migración transnacional y trayectorias de vida. *Crítica y Emancipación*, III(5), 11-42. <https://tinyurl.com/2e5f2xp9>
- Hernández, A., & Campos, A. (2023). *Migración y movilidad en las Américas*. CLACSO, Siglo XXI.
- Herrera, G., Carrillo, M., & Torres, A. (2005). Introducción. En G. Herrera et al., *La migración ecuatoriana: Transnacionalismo, redes e identidades*. FLACSO.
- Konrad, V. (2015). Toward a theory of borders in motion. *Journal of Borderlands Studies*, 30(1), 1-17. <https://doi.org/10.1080/08865655.2015.1008387>
- Márquez, H. (2021). El problema migratorio en el capitalismo global: Síntoma del desarrollo desigual y la crisis civilizatoria. *Migración y Desarrollo*, 19(37), 93-141. <https://tinyurl.com/mr3z4v2k>

- Mezzadra, S. (2012). Capitalismo, migraciones y luchas sociales: La mirada de la autonomía. *Nueva Sociedad*, (237), 159-178. <https://tinyurl.com/2d8ezsnm>
- Pedone, C. (2005). Tú siempre jalas a los tuyos: Cadenas y redes migratorias. En G. Herrera et al., *La migración ecuatoriana. Transnacionalismo, redes e identidad* (pp. 105-143). FLACSO. <https://biblio.flacsoandes.edu.ec/libros/17875-opac>
- Pedone, C. (2002). Las representaciones sociales en torno a la inmigración ecuatoriana a España. *Revista de FLACSO-Ecuador ICONOS*, (14), 56-66. <https://tinyurl.com/34fh7zbe>
- Pedone, C. (2010). Cadenas y redes migratorias: Propuesta metodológica para el análisis diacrónico-temporal de los procesos migratorios. *EMPIRIA. Revista de Metodología de Ciencias Sociales*, (19), 101-132. <http://www.redalyc.org/pdf/2971/297126345004.pdf>
- Peláez, O., Gallego, A., Arroyave, L., & Gaviria, J. (2021). Migración como fenómeno social que afecta la educación, la economía y el bienestar integral. *Revista de Ciencias Sociales (Ve)*, XXVII(4), 149-159. <https://doi.org/10.31876/rcs.v27i4.37239>
- Sassen, S. (2007). *Sociology of Globalization*. W.W. Norton.
- Sornoza-Castro, R. (2022). Delincuencia organizada transnacional y su incidencia en las relaciones internacionales. *593 Digital Publisher CEIT*, 7(1-1), 548-563. <https://tinyurl.com/4kzanwc3>

Programa de cumplimiento normativo como prueba en juicios de responsabilidad penal de las personas jurídicas

Regulatory compliance program as evidence in criminal liability trials of legal entities

Alicia Magdalena Ochoa Rodríguez
Universidad Laica VICENTE ROCAFUERTE de Guayaquil
Guayaquil-Ecuador
aochoar@ulvr.edu.ec
<https://orcid.org/0009-0003-0718-2863>

Resumen

La investigación de este ensayo es analizar la inexistencia de un ente regulador del programa de cumplimiento normativo también conocido como el *compliance* que es un sistema de prevención de riesgos para las compañías de cualquier índole, se lo realizó mediante un análisis cualitativo doctrinal por la ausencia de control en el Ecuador. El Programa de cumplimiento normativo es un mecanismo de control, con política de anticorrupción. Desde la inclusión de la Responsabilidad Penal de las Personas Jurídicas en el Código Orgánico Integral Penal, artículo cuarenta y nueve, no se ha establecido un marco regulatorio adecuado. Esto impide la correcta implementación y cumplimiento de dicho requisito, afectando el ejercicio del derecho constitucional a la defensa y su uso como prueba y atenuante en la responsabilidad penal de las personas jurídicas.

Palabras Claves: Responsabilidad Jurídica, Responsabilidad social, Programa social, Norma jurídica, Derecho penal.

Abstract

The investigation of this essay is to analyze the lack of a regulatory entity for the regulatory compliance program also known as compliance, which is a risk prevention system for companies of any kind. It was carried out through a qualitative doctrinal analysis due to the absence of control in Ecuador. The Regulatory Compliance Program is a control mechanism, with an anti-corruption policy. Since the inclusion of the Criminal Liability of Legal Entities in the Comprehensive Organic Criminal Code, article forty-nine, an adequate regulatory framework has not been established. This prevents the correct implementation and compliance of said requirement, affecting the exercise of the constitutional right to defense and its use as evidence and mitigation in the criminal liability of legal entities.

Keywords: Legal Responsibility, Social Responsibility, Social Program, Legal Standard, Criminal Law.

Contextualización

Los programas de cumplimiento o *Compliance*, deben ser regulados para así poder estar considerados como atenuantes en los juicios de responsabilidad penal de las personas jurídicas, disponer de una teoría reglamentaria para sí ofrecer pautas interpretativas para la aplicación del derecho positivo (Galváo, 2020). El término *Compliance* proviene del derecho anglosajón y su significado *cumplimiento, obediencia, respeto*, dentro del ámbito jurídico se identifica con el cumplimiento normativo y desde el punto de vista corporativo a la organización de la actividad empresarial en derecho (Bacigalupo, 2021). Es un instrumento utilizado para autorregular las empresas privadas basado en el principio de integridad, asegurar que, dentro de sus organizaciones sus colaboradores cumplan con la legalidad establecida y si existiesen vulneraciones en sus actuaciones sean fácilmente localizadas y corregidas (Rastrolli, 2021).

En otras palabras, el programa de cumplimiento es un modelo de gobernanza voluntaria, donde las compañías manifiestan su obligación de cumplir con una cultura de cumplimiento, divisar las posibles conductas ilícitas, remediar y prevenir cualquier acontecimiento similar a futuro (Juárez, 2023).

En el ámbito del Derecho Penal empresarial, el principio de que la responsabilidad penal de la organización es directa, con independencia de la responsabilidad física quien actúa en representación o ejercicio de actividades societarias de la empresa (Caro & Peschiera, 2022). Su idoneidad e implementación y adopción por las compañías para deslindar responsabilidad penal o eximir según las circunstancias (Cueva, 2020).

La finalidad del cumplimiento normativo o *compliance* desde el punto de vista de la empresa son los siguientes: a) contrarrestar la ejecución de tipos penales en relación con los trabajadores de la empresa que se le denomina aspecto material-preventivo; b) convencer que se reconozca el sistema del *compliance* con los agentes de persecución criminal, que sería el aspecto represivo procesal; y c) dirigir el *compliance* jurídico penal para evitar perjuicios de reputación en la empresa, en especial con las personas ajenas a la misma (Rotsch & Morales, 2018).

Ante lo expuesto, el objetivo de este ensayo es analizar cómo la falta de regulación afecta a las empresas en términos de prevención de riesgos y cumplimiento de políticas anticorrupción. En el desarrollo se buscará contestar la siguiente pregunta de investigación:

¿Cuáles son las consecuencias de la inexistencia de un ente regulador para el programa de cumplimiento normativo (*compliance*) en las empresas y cómo afecta esto la responsabilidad penal de las personas jurídicas según el Código Orgánico Integral Penal?

Desarrollo

Los programas de cumplimiento son considerados como atenuante en los juicios de responsabilidad penal de las personas jurídicas, así lo establece el Código Orgánico Integral Penal (COIP) en el artículo cuarenta y cinco, numeral siete, donde indica:

- a) De forma espontánea haber denunciado o confesado la comisión del delito antes de la formulación de cargos con la que inicie la instrucción fiscal, o durante su desarrollo, siempre que no haya conocido formalmente sobre su inicio.
- b) Colaborar con la investigación aportando elementos y pruebas, nuevas y decisivas, antes de su inicio, durante su desarrollo o inclusive durante la etapa del juicio.
- c) Reparar integralmente los daños producidos por la comisión del delito, antes de la etapa del juicio.
- d) Haber implementado, antes de la comisión del delito, sistemas de integridad, normas, programas y/o políticas de cumplimiento, prevención, dirección y/o supervisión, a cargo de un departamento u órgano autónomo en personas jurídicas de mayor dimensión, o una persona responsable en el caso de pequeñas y medianas empresas, cuyo funcionamiento se incorpore en todos los niveles directivos, gerenciales, asesores, administrativos, representativos y operativos de la organización.

La carga de la prueba debe recaer en la empresa como lo establece el literal c) del artículo antes mencionado, para ser un atenuante y así poder evitar la sanción incluso la extinción de la compañía, En el país solo se encuentra normado el cumplimiento normativo en la materia de Lavado de Activos y Financiamiento de Delitos que es el delito que puede cometer persona sea natural o jurídico, de forma directa o indirecta, que adquiere, transfiere, posee, administra, mantiene, resguarda, entrega, oculta, se beneficie de cualquier forma de activos de origen ilícito (Ley Orgánica de prevención, detección y erradicación del delito de lavado de activos y del financiamiento de delitos [LAFD], 2016) siendo regulado por la Unidad de Análisis Financiero y Económico (UAFE), a quienes les exige el informe a la Superintendencia de Bancos, Superintendencia de Economía Popular y solidaria, y dentro de este mismo delito existe norma para el control de lavado de activos en el sector societario (Normas de control para la administración del riesgo de lavado de activos, financiamiento del terrorismo y otros delitos aplicados a los sujetos obligados del sector societario, 2023).

Pero no existe un ente regulador para los otros delitos como la trata de blanca en las compañías de turismo o la contaminación de sustancias catalogadas sujetas a fiscalización en las compañías exportadoras, en incluso en las empresas públicas donde se puede verificar los delitos de peculado o

enriquecimiento ilícito, etc., donde se pueda inscribir y regular el debido programa de cumplimiento, la médula o lo esencial de la responsabilidad, radica en la ausencia de medidas de control eficaces para prevenir los delitos, con la creación de un programa de cumplimiento para así reforzar la ley.

En los programas de cumplimiento existen tres elementos esenciales que son:

1. **Estructura de los programas de cumplimiento.** –a) Análisis de Riesgos, b) Código ético o de conducta y políticas de empresa, c) Controles, d) Formación y difusión, e) Mecanismo de detección y sanción, f) Protocolos de reacción, g) Institucionalización, h) Evaluación periódica i) Documentación.
2. **Criterios de calidad.** – a) Implicación de los directivos, b) Participación de los trabajadores y de los grupos de interés, c) Coherencia, d) Independencia, e) capacidad y formación de los responsables de cumplimiento, f) Recursos adecuados, g) Vigencia del programa.
3. **Oficial de cumplimientos.**

Al cumplirse estos tres elementos serían suficientes para ser considerados como prueba esencial dentro de los juicios penales y a su vez un atenuante para la responsabilidad penal de la persona jurídica.

Conclusiones y Recomendaciones

El análisis de la falta de ente regulador en todos los delitos que pueda incurrir las personas jurídicas que no sea lavado de activos deja en desventaja, ya que, si existiere un delito cometido por un empleado y al no contar con un programa regulado y supervisado por una institución del Estado como la Superintendencia de Compañías, invalida como prueba documental y eso podría llegar a la desaparición física de la empresa, pérdida de sus bienes e incluso el despido de los trabajadores.

Para concluir se puede evidenciar que la falta de regulación vulnera las garantías constitucionales de las personas jurídicas como la seguridad jurídica, debido proceso, el derecho a la defensa, y derecho de contradicción y el derecho de presunción de inocencia corporativo que es diferente a la presunción de inocencia de la persona física que ha cometido el delito, los juzgadores deben priorizar a la persona jurídica por todo lo que conlleva la empresa dentro de los ámbitos laborales, sociales, económicos y tributarios.

Referencias

Asamblea Nacional del Ecuador. (2014). *Código Orgánico Integral Penal*. Registro Oficial 180, 10-II-2014.

- Asamblea Nacional del Ecuador. (2016). *Ley Orgánica de prevención, detección y erradicación del delito de lavado de activos y del financiamiento de delitos*. Registro Oficial 802 del 13 de julio del 2016.
- Asamblea Nacional del Ecuador. (2021). *Código Orgánico Integral Penal*. Registro Oficial 329-2S, 17-II-2021.
- Asamblea Nacional del Ecuador. (2023). *Normas de control para la administración del riesgo de lavado de activos, financiamiento del terrorismo y otros delitos aplicadas a los sujetos obligados del sector societario*. Registro Oficial 248 del 20 de enero del 2023, reformado 07 de mayo del 2024.
- Bacigalupo, S. (2021). Compliance. *Revista en Cultura de la Legalidad*, 261.
- Caro, J. A., & Reaño, J. L. (2022). Responsabilidad penal de la empresa y criminal compliance. Aspectos sustantivos y procesales. *Forseti Revista de Derecho*, 13.
- Cueva, C. E. (2020). Compliance y Criminal Compliance. *SSIAS*, 6.
- Galvão, F. (2020). *Teoria do crime da pessoa jurídica*. D'Placido.
- Juárez, D. (2023). ¿Es necesario implementar un Programa de Cumplimiento o Compliance normativo en las empresas privadas que contratan con el Estado? *LEX de la Facultad de Derecho y Ciencias Políticas de la Universidad Alas Peruanas*, 217.
- Nieto, A., & Maroto, M. (2014). *Public Compliance: Prevención de la corrupción en Administración Pública y Partidos Políticos*. Ediciones de la Universidad Castilla - La Mancha.
- Rastrolli, J. J. (2021). Contratación pública y programas de cumplimiento empresarial en América Latina. *Revista Digital de Derecho Administrativo*, 202.
- Rotsch, T., & Morales, G. (2018). *Tratado de Compliance* (Tomo 2). La Ley.

La influencia de las redes sociales en la imagen corporal de los adolescentes

The influence of social networks on the body image of adolescents

Shirley Sadith Guamán Aldaz

Carrera de Derecho-Facultad de Ciencias Sociales y Derecho
Universidad Laica VICENTE ROCAFUERTE de Guayaquil
Guayaquil-Ecuador
ssguamana@ulvr.edu.ec
<https://orcid.org/0000-0002-9201-7576>

Roger Giovanni Alvarado Palma

Carrera de Psicología-Facultad de Ciencias Sociales y Derecho
Universidad Laica VICENTE ROCAFUERTE de Guayaquil
Guayaquil-Ecuador
ralvaradopa@ulvr.edu.ec
<https://orcid.org/0009-0004-8814-2325>

Diana Isabel Almeida Aguilera

Carrera de Psicología-Facultad de Ciencias Sociales y Derecho
Universidad Laica VICENTE ROCAFUERTE de Guayaquil
Guayaquil-Ecuador
dalmeidaa@ulvr.edu.ec
<https://orcid.org/0000-0001-7373-2155>

Resumen

La adolescencia es la etapa donde se presenta el mayor número de cambios físicos y hormonales, donde incluso los jóvenes son más vulnerables a la percepción de su imagen corporal. Esta vulnerabilidad puede aumentar por la influencia de las redes sociales, las cuales muestran estereotipos de belleza inalcanzables. Diferentes estudios resaltan que la imagen corporal en la adolescencia es importante para la aceptación de su entorno. Así mismo, se menciona que las plataformas digitales son fuentes de difusión masiva donde se imponen estereotipos de belleza irreales. Ante esto, el presente trabajo tiene como objetivo determinar la influencia de las redes sociales en la imagen corporal de los adolescentes en el sector norte de Guayaquil. Para ello, se aplicó un enfoque mixto de investigación, conjuntamente con un muestreo por conveniencia, por lo que la muestra fue de 45 adolescentes. Además, se realizaron tres entrevistas a personas relacionadas con el tema que desde su experticia ayudaron a describir mejor el impacto de las redes sociales en los adolescentes. Los resultados demostraron que las redes sociales tienen mucha influencia en cómo los adolescentes perciben su cuerpo, destacando que esto provoca baja autoestima e inseguridades, y que, en algunos casos, los adolescentes han tratado de cambiar su aspecto físico, incurriendo en cirugías estéticas.

Palabras claves: Redes sociales, Autoestima, Adolescencia, Respeto de sí mismo.

Abstract

Adolescence is the stage where the greatest number of physical and hormonal changes occur, where even young people are more vulnerable to the perception of their body image. This vulnerability can increase due to the influence of social networks, which show unattainable beauty stereotypes. Different studies highlight that body image in adolescence is important for the acceptance of their environment, likewise, it is mentioned that digital platforms are sources of mass dissemination where unrealistic beauty stereotypes are imposed. Given this, the objective of this work is to determine the influence of social networks on the body image of adolescents in the northern sector of Guayaquil, for which a mixed research approach was applied, together with convenience sampling, therefore The sample was 45 adolescents, in addition, three interviews were conducted with people related to the topic who, through their expertise, helped to better describe the impact of social networks on adolescents. The results showed that social networks have a lot of influence on how adolescents perceive their bodies, highlighting that this causes low self-esteem and insecurities, and that in some cases adolescents have tried to change their physical appearance, engaging in cosmetic surgeries.

Keywords: Social media, Self-esteem, Adolescence, Self-respect.

Contextualización

“La imagen corporal es la representación mental y consciente que cada sujeto crea y percibe de su cuerpo, esto tiene relación con la influencia de emociones, cultura, pensamientos y actitudes”, (Duno & Acosta, 2019, p. 545), por lo tanto la imagen corporal se crea por el contexto psicológico de las personas, también depende de la opinión y la confianza de cada uno en sí mismo.

Ante esto se puede decir que la imagen corporal es la percepción y evaluación que un individuo tiene de su apariencia física. Algunas personas se encuentran insatisfechas con su imagen y se perturban con su apariencia física, esto se da de forma reiterativa en los adolescentes, quienes se encuentran en el proceso de cambios físicos.

Así mismo, un estudio de Escobar y Fuentes (2021) determina que los medios de comunicación visual-auditivo son los que imponen el estereotipo de imagen corporal, usando estrategias de marketing con estándares irreales con el objeto de promover la industria de la belleza. Esto repercute en la percepción de la imagen corporal de los adolescentes, llegando a ser un factor importante de aceptación en sus respectivos entornos. Además, se debe tener en cuenta que puede afectar de forma positiva y negativa en la adolescencia, ya que el mayor número de cambios físicos se generan durante este periodo (Terán, 2021)

Actualmente, las redes sociales son un instrumento importante y sobre todo poderoso de comunicación, socialización y divulgación, especialmente entre los adolescentes. En esa circunstancia, el tema de la percepción de la imagen corporal tiene un impacto en la forma en cómo los adolescentes se ven a ellos mismos en su aspecto físico, ya que en algunos casos la inconformidad de sus cuerpos los lleva a cuadros de depresión y ansiedad, esto indica que existe una relación directa entre las redes sociales e imagen corporal (Jiménez & Sedano, 2021)

Por otra parte, el estudio realizado por Burnette et al. (2017) menciona que el uso de redes sociales basadas en fotografías tiene una relación con la preocupación sobre la imagen corporal, ya que estas plataformas cuentan con un alto contenido de estereotipos relacionados con la belleza física.

Es así que el objetivo de este ensayo fue determinar si las redes sociales tienen influencia en la imagen corporal de los adolescentes.

Desarrollo de la experiencia

Para la presente investigación se utilizó un enfoque mixto, que permite la triangulación de datos a través de la combinación de métodos cuantitativos y cualitativos, generando una comprensión más completa del fenómeno de la influencia de las redes sociales en la imagen corporal de los adolescentes. Asimismo, se utilizó un cuestionario cerrado para aplicación de encuesta y un formulario de preguntas abiertas para las entrevistas (Sampieri & Baptista, 2014). El alcance fue descriptivo, el mismo que, según Nieto (2018), permite detallar las características de las variables que se están analizando, por lo que se pretende determinar la relación de las redes sociales y su influencia en la imagen corporal de los adolescentes.

Se aplicó una encuesta, la cual permitió la recopilación de información de la muestra, examinando las características principales de un grupo considerable de estudio (Puente, 2020). El formulario contó con preguntas cerradas y se utilizó la herramienta de Google Forms para la recopilación. Por otro lado, se aplicó la entrevista que, según Folgueiras (2016) señala que el propósito es conseguir información de forma individualizada sobre sucesos, experiencias y opiniones. En esta investigación se entrevistó a tres expertos, quienes aportaron con sus criterios para profundizar y clarificar la problemática en cuestión. Uno de ellos es psicólogo especialista en el área, otro es un profesional en Comunicación digital y el siguiente entrevistado fue un abogado, cada profesional fue contactado vía telefónica debido a su poca disponibilidad de agenda (ver Tabla 1).

El muestreo que se aplicó fue no probabilístico por conveniencia, ya que permite tener accesibilidad en cuestiones de tiempo, disponibilidad del grupo objetivo y flexibilidad en ajustes de enfoque en función de los participantes, permitiendo a los investigadores identificar rápidamente a las personas

que formarán parte del estudio (Ortega, 2023). La muestra constó de 45 adolescentes y jóvenes de entre 15 y 19 años, los mismos que son dueños de dispositivos móviles inteligentes y tienen acceso a las redes sociales.

Tabla 1

Propósito de la entrevista realizada a los especialistas

Profesión	Propósito de la entrevista
Psicólogo	Identificar la influencia de las redes sociales en la percepción de su cuerpo, por parte de los adolescentes. Aportar estrategias que permitan brindar ayuda a aquellos jóvenes que no se sientan bien con su cuerpo.
Experto en redes sociales	Identificar las principales redes sociales y cuál de ellas podría ser de mayor influencia en los adolescentes. Identificar los mecanismos que se pueden considerar para abordar el tema de forma sana en las redes sociales.
Abogado	Revisar la existencia de leyes y regulaciones con respecto a este tema, incluyendo el ciberacoso. Identificar el rol del abogado en la defensa de los adolescentes.

De los 45 encuestados, el 49% fue de sexo femenino; el 47%, masculino, y el 4% se identificó como indefinido. Las edades más representativas del estudio fueron de 16 y 17 años, con 26.7% y 40% respectivamente.

Todos los encuestados cuentan con redes sociales, de los cuales el 80% mencionó que su conectividad diaria es de entre 3 y 4 horas diarias. Además, este porcentaje señaló que en casa no cuenta con el control por parte de sus padres para el acceso a las redes sociales. Asimismo, todos los encuestados reconocen a TikTok como la red social preferida, seguida por Instagram.

La mayoría de encuestados indicó que siente que el contenido de las redes sociales afecta la percepción de su imagen, siendo el abdomen su principal preocupación, seguido por las facciones de su rostro. Así mismo manifiestan que con frecuencia experimentan inseguridad sobre aspecto físico y que algunos han sufrido ciberacoso por su apariencia física, esto puede provocar cuadros de ansiedad y llevar a los adolescentes a otro tipo de peligros como el que menciona Rocha et al. (2022) donde confirma que las jóvenes tienen una mayor preocupación con respecto a su peso y esto se puede asociar con el consumo de alcohol y drogas.

El 76% destacó que, definitivamente, las redes sociales promueven estándares de belleza que no son realistas. La mayoría de los encuestados, en varias ocasiones, ha intentado cambiar su apariencia física, ya sea con dietas, ejercicios, incluso uno de ellos ha utilizado la cirugía estética. Esto se relaciona con el estudio que realizó Lira et al. (2017) demostrando que contenidos sobre belleza, fitness y pérdida de peso desempeñan un papel importante en la influencia de la imagen de los adolescentes, siendo las chicas quienes cuentan con aspiraciones de siluetas curvilíneas, debido a que este tipo de cuerpos tienen mayor aceptación.

Los expertos que fueron entrevistados enfatizan en que la exposición libre y constante de la imagen

corporal en las redes sociales puede abarcar una influencia significativa en la forma en que los adolescentes perciben su imagen corporal, esto puede desembocar en problemas como la falta de confianza, baja autoestima e incluso puede desembocar en problemas de alimentación, esto tiene relación con el estudio de Janavel (2022) donde concluye que los adolescentes aspiran cuerpos perfectos, por lo que tienden a compararse con los demás, en especial con las imágenes online, considerándose esto como un factor influyente del Trastorno Dismórfico Corporal (TDC), impactando de forma negativa en su autoestima e imagen corporal.

Es por eso que las redes sociales deben ser partícipes en estrategias de ayuda que promuevan una cultura de amarse a sí mismo, aplicando herramientas que limiten la edición de imágenes, además se puede aprovechar a los creadores de contenido para realizar campañas de estándares de belleza realistas.

De igual forma, deben crearse leyes que protejan a los adolescentes de contenidos que alteren la percepción de su imagen. Por último, es importante que todos como sociedad participen en estrategias que permitan guiar a los adolescentes, promoviendo una percepción corporal saludable y positiva.

Conclusiones

Los resultados de este estudio demuestran que las redes sociales influyen en cómo los adolescentes perciben su imagen corporal, provocando deterioro en la autoestima, insatisfacción con su cuerpo e inseguridad.

La presión puede repercutir con mayor fuerza en la adolescencia, ya que es el periodo de mayores cambios físicos y hormonales, desembocando en problemas de autoestima y de salud.

El uso excesivo de imágenes retocadas provoca inseguridades en los adolescentes, ya que ellos empiezan a anhelar un estereotipo de belleza irreal, que solo se puede observar en redes sociales, provocando que más del 70% quiera cambiar su apariencia física, porque sienten que no estar en estándar de belleza los puede llevar a sufrir ciberacoso.

Finalmente, la investigación reveló que los adolescentes aspiran a tener cuerpos perfectos, por lo que tienden a compararse con otros seres humanos o con imágenes *perfectas*, pero irreales, que circulan en redes sociales, impactando de forma negativa en su autoestima e imagen corporal.

Recomendaciones

Se recomienda que se generen programas de divulgación que traten temas sobre la imagen corporal saludable y que se cree una herramienta que permita controlar el uso excesivo de filtros y retoques de fotos.

Conjuntamente, se sugiere elaborar campañas con los creadores de contenido para el uso responsable de las redes sociales.

Referencias

- Burnette, B., Kwitowski, M., & Mazzeo, S. (2017). I don't need people to tell me I'm pretty on social media: A qualitative study of social media and body image in early adolescent girls. *Body Image*, 23(1), 114-125. <https://doi.org/10.1016/j.bodyim.2017.09.001>
- Duno, M., & Acosta, E. (2019). Percepción de la imagen corporal en adolescentes universitarios. *Revista Chilena de Nutrición*, 46(5), 545-553. <https://tinyurl.com/kuk24vyf>
- Escobar, S., & Fuentes, N. (2021). *Insatisfacción de la imagen corporal y autoestima en estudiantes de una universidad privada de Lima Norte en el 2019* (Tesis de grado). Universidad Privada de Lima Norte.
- Folgueiras, P. (2016, 30 de mayo). *La entrevista: Técnica de recogida de información* [Documento de trabajo]. Dipòsit Digital de la Universitat de Barcelona. <http://hdl.handle.net/2445/99003>
- Janavel, A. D. (2022). *Influencia del uso de redes sociales en el desarrollo del trastorno dismórfico corporal en la adolescencia* (Tesis doctoral). Universidad de Belgrano.
- Jiménez, V., & Sedano, E. (2021). Dependencia de las redes sociales y la imagen corporal en estudiantes de la carrera de Psicología de una Universidad Privada de Los Olivos. *Investigación en psicología*.
- Lira, A., Ganen, A., Lodi, A., & Alvarenga, M. (2017). Uso de redes sociais, influência da mídia e insatisfação com a imagem corporal de adolescentes brasileiras. *Jornal Brasileiro de Psiquiatria*, 66, 164-171.
- Nieto, E. (2018). *Tipos de investigación* (Vol. 2). Universidad Santo Domingo de Guzmán.
- Ortega, C. (2023). *QuestionPro*. <https://tinyurl.com/y3wpwph>
- Puente, R. (2020). El método de encuesta. *Los métodos de investigación para la elaboración de las tesis de maestría en educación*.
- Rocha, R., Galvao, P., Sánchez, Z., Rebouças, L., Castro, A., Santos, L., & Gubert, F. (2022). Insatisfacción con la imagen corporal, uso de drogas y factores asociados entre adolescentes en tres ciudades brasileñas. *Revista Latino-Americana de Enfermagem*, 30, e3664.
- Sampieri, R., Fernández, C., & Baptista, L. (2014). *Definiciones de los enfoques cuantitativo y cualitativo, sus similitudes y diferencias* (Vol. 22).
- Terán, M. (2021). Satisfacción de la imagen corporal y autoestima en estudiantes de preparatoria. *Investigación educativa*.

Percepción ciudadana de los servicios de los dispensarios médicos de la Diócesis de San Jacinto en la ciudad de Durán

Citizen perception of the services of the medical dispensaries of the Diocese of San Jacinto in the city of Durán

Robert Josué Camacho Ramírez

Egresado de la carrera de Economía. Facultad de Ciencias Sociales y Derecho. Universidad Laica VICENTE ROCAFUERTE de Guayaquil
Guayaquil-Ecuador
rcamachor@ulvr.edu.ec
<https://orcid.org/0009-0002-9619-0584>

Johnny Alonso Vargas López

Egresado de la carrera de Economía. Facultad de Ciencias Sociales y Derecho. Universidad Laica VICENTE ROCAFUERTE de Guayaquil
Guayaquil-Ecuador
jvargaslo@ulvr.edu.ec
<https://orcid.org/0009-0000-0582-2511>

Óscar Parada Gutiérrez

Docente de la carrera de Economía. Facultad de Ciencias Sociales y Derecho. Universidad Laica VICENTE ROCAFUERTE de Guayaquil
Guayaquil-Ecuador
oparadag@ulvr.edu.ec
<https://orcid.org/0000-0001-7104-1246>

Resumen

El análisis de la percepción ciudadana de los servicios de los dispensarios médicos de la Diócesis de San Jacinto en la ciudad de Durán revela importantes hallazgos y áreas de mejora que podrían beneficiar a la comunidad. En la investigación se utilizó una metodología de enfoque mixto y tipo descriptivo, combinando tanto encuestas como entrevistas. Se aplicó una encuesta a una muestra probabilística de 384 ciudadanos de Durán, seleccionados mediante un muestreo aleatorio simple, incluyendo únicamente a aquellos que recibieron al menos una atención médica en el dispensario Elizabeth Setón de la Diócesis de San Jacinto. Los resultados principales indicaron que el análisis del género de los usuarios del dispensario médico muestra una clara predominancia femenina, con un 90% de los encuestados. De manera general se obtuvo un Índice Global de Percepción Ciudadana del 83% que denota una percepción ciudadana positiva susceptible de mejora continua en particular la reducción de los tiempos de espera, ampliación de servicios médicos en algunas especialidades que en los momentos de la investigación no se ofertan, entre otros. Por tal motivo se proponen algunas acciones para el dispensario, la Diócesis de San Jacinto y el gobierno local. Con base en estos resultados, se plantearon acciones concretas para mejorar la percepción ciudadana.

Este estudio no solo proporciona una visión clara de la percepción actual de los servicios de salud ofrecidos, sino que también sugiere estrategias efectivas para su mejora continua.

Palabras clave: Centros de salud, Servicios de salud, Calidad.

Abstract

The analysis of citizen perception of the services provided by the medical clinics of the Diocese of San Jacinto in the city of Durán reveals important findings and areas for improvement that could benefit the community. The research used a mixed-approach, descriptive methodology, combining both surveys and interviews. A survey was administered to a probability sample of 384 citizens of Durán, selected through simple random sampling, including only those who received at least one medical attention at the Elizabet Setón dispensary of the Diocese of San Jacinto. The main results indicated that the gender analysis of the users of the medical dispensary shows a clear female predominance, with 90% of the respondents. Overall, a Global Citizen Perception Index of 83% was obtained, which indicates a positive citizen perception that could be improved, particularly in terms of reducing waiting times, extending medical services in some specialties that are not offered at the time of the research, among others. For this reason, some actions are proposed for the dispensary, the Diocese of San Jacinto and the local government. Based on these results, concrete actions were proposed to improve citizen perception. This study not only provides a clear picture of the current perception of the health services offered, but also suggests effective strategies for their continuous improvement.

Keywords: Health centers, Health services, Quality.

Introducción

La salud es un derecho fundamental y un componente esencial del bienestar social. En Ecuador, el sistema de salud refiere un conjunto de problemas que supone un reto tanto en el sector urbano como rural, en particular se destaca la ciudad de Durán caracterizada por un acelerado crecimiento poblacional y problemas sociales. Los dispensarios médicos de la Diócesis de San Jacinto surgieron como una respuesta significativa a la necesidad crítica de servicios de salud en la comunidad local. No obstante, la interacción de los ciudadanos con estos servicios rara vez ha sido medida, lo que plantea incógnitas sobre la calidad y la percepción ciudadana, planteando interrogantes acerca de su efectividad y satisfacción.

La calidad de los servicios de salud refiere significativa importancia en el contexto de la economía

de la salud. Al respecto, Pérez-Cantó et al. (2019) apuntan a que “la satisfacción del paciente se ha convertido en un indicador clave para evaluar la calidad de la atención médica y la eficiencia de los sistemas de salud” (p. 45). Este enfoque refiere un cambio de perspectiva en el sentido de comparar expectativas y percepciones de los servicios médicos.

Asimismo, Bintang, et al (2023) apuntan que la calidad de los servicios de salud se relaciona directamente con la excelencia de los servicios de salud que generan satisfacción en los pacientes durante su estancia hospitalaria. En este sentido, la seguridad, empatía y capacidad de respuesta son requisitos altamente apreciados por los pacientes.

En el contexto de Durán, los dispensarios de la Diócesis de San Jacinto se han desempeñado de manera continua en la prestación de servicios de salud a la comunidad local. La gestión de proyectos orientados a la salud por parte de las instituciones religiosas supone una alternativa complementaria a los servicios médicos públicos, con énfasis en espacios donde los recursos estatales son limitados (Olivier et al., 2015). Esta realidad refiere la importancia de evaluar la percepción ciudadana de estos servicios para mejorar su calidad y alcance.

La salud es un bien económico que supone el empleo de recursos escasos para satisfacer necesidades humanas ilimitadas. En tal sentido, la Economía de la Salud refiere la asignación de dichos recursos a partir de métodos que tienden a la eficiencia para la satisfacción de las necesidades de los individuos, y en este sentido la salud constituye uno de los principales orígenes de bienestar económico y social (Pensado, 2021).

Así mismo, para Ruiz et al. (2023):

El concepto de salud, pasa desde la visión biologicista y de atención directa, a uno que considera la salud desde una visión multidimensional y biopsicosocial, impulsando acciones de prevención, promoción, curación, rehabilitación, cuidados paliativos de las personas, la comunidad y su entorno, con acciones sectoriales, ciudadanas de los diversos sistemas médicos (convencional, ancestral y alternativa), para lo cual se requiere de voluntad política, incremento de la inversión en salud, calidad del gasto y responder mejor a las necesidades de la población. (p. 21)

La economía de la salud ofrece un marco valioso para analizar la eficiencia y efectividad de estos servicios. Castro, (2018) afirma “la salud, es tan importante para el bienestar de las personas, familias y sociedades como también constituye un poderoso instrumento para alcanzar el desarrollo social y económico” (p. 7). Este enfoque permite vincular la percepción ciudadana con aspectos económicos y de gestión de los dispensarios.

La calidad percibida de los servicios médicos es un factor determinante en su utilización y efectividad. La confianza de los pacientes en los servicios de salud está directamente relacionada con su percepción de la calidad de atención recibida (Bustamante et al., 2020). Esta observación resalta la necesidad de comprender y mejorar la percepción ciudadana de los servicios ofrecidos por los dispensarios de la Diócesis.

La calidad de los servicios médicos es un predictor directo de su uso, de ahí que su percepción ciudadana sea de suma importancia. Una impresión positiva, basada en la seguridad, la empatía y la capacidad de respuesta, aumenta la probabilidad de que los ciudadanos utilicen servicios de salud accesibles. Por otro lado, una visión pesimista puede disuadir a las personas de buscar atención médica incluso si se encuentran en una emergencia médica.

La hipótesis de este estudio plantea que existe una relación directa entre la percepción positiva de los ciudadanos sobre los servicios de los dispensarios médicos de la Diócesis de San Jacinto y la calidad percibida de la atención recibida. El objetivo general es analizar la percepción ciudadana de los servicios ofrecidos por estos dispensarios en Durán, con el fin de identificar áreas de mejora y fortalecer la calidad de la atención médica proporcionada.

Este estudio se fundamenta en investigaciones recientes sobre economía de la salud, calidad de servicios médicos y percepción ciudadana, áreas que han experimentado avances significativos en los últimos años. En el campo de la economía de la salud, Bloom et al. (2018) han demostrado que “la inversión en salud no solo mejora el bienestar individual, sino que también impulsa el crecimiento económico a largo plazo” (p. 1067). Esta perspectiva resalta la importancia de estudiar y mejorar los servicios de salud desde una óptica económica.

La calidad de los servicios médicos ha sido objeto de numerosos estudios recientes. Kruk et al. (2018) argumentan que “la calidad de la atención es tan crucial como el acceso a la misma para lograr resultados positivos en salud” (p. 302). Esta afirmación subraya la necesidad de evaluar no solo la disponibilidad, sino también la calidad percibida de los servicios médicos.

En referencia a la percepción ciudadana, Hanefeld et al. (2017) han encontrado que “la confianza en los sistemas de salud está íntimamente ligada a la experiencia del paciente y su percepción de la calidad del servicio” (p. 370). Esta premisa destaca la importancia de investigar la percepción ciudadana como un indicador clave de la efectividad de los servicios de salud.

La eficiencia y efectividad de los sistemas de salud se ven influenciados directamente por la percepción de la calidad del servicio de los pacientes que se ve reflejado en indicadores de satisfacción, lealtad, entre otros (Rawia et al., 2023). Esta información relaciona directamente la

percepción ciudadana con indicadores económicos y de calidad asociados a la prestación de servicios de salud.

Atun et al. (2015) afirman que “las reformas de los sistemas de salud en América Latina han involucrado a una diversidad de actores, incluyendo proveedores no estatales, en el esfuerzo por lograr una cobertura universal de salud y mejorar la equidad en el acceso a los servicios” (p. 1231). Esta afirmación resulta significativa para la investigación en torno a los dispensarios de la Diócesis de San Jacinto en Durán.

Estas investigaciones recientes proporcionan un sólido fundamento teórico y empírico para nuestro estudio, permitiéndonos abordar la percepción ciudadana de los servicios de los dispensarios médicos desde una perspectiva integral que abarca aspectos económicos, de calidad y de satisfacción del usuario.

Metodología

La investigación se desarrolló en el dispensario médico Elizabeth Setón perteneciente a la Diócesis de San Jacinto en la ciudad de Durán, provincia del Guayas, Ecuador y se usó un enfoque de investigación mixto de alcance descriptivo, las técnicas aplicadas fueron la encuesta, la entrevista y la observación. El instrumento utilizado fue el cuestionario estructurado en cinco dimensiones: usuarios y frecuencia de atención, accesibilidad, profesionalidad, comunicación y costos, satisfacción general, lealtad y recomendaciones.

La validez de contenido se estableció mediante valoración de expertos. La confiabilidad del instrumento se evaluó con la prueba Test re-test en una muestra piloto independiente, confirmando su estabilidad. El Instituto Nacional de Estadísticas y Censo (INEC) presentó los resultados del censo poblacional realizado en 2022. Según estos resultados, Durán cuenta con 303.910 habitantes, de los cuales 295.211 se encuentran en el sector urbano y 8.699 en el sector rural. Por tanto, como tamaño de la población se asume del sector urbano el 68% de dicha población mayor o igual a 18 años, para un total de 200.743.

La muestra se estableció conociendo la población objetivo, por esta razón se aplicó la fórmula finita con un margen de error del 5% y una distribución de respuesta del 50% ($p=q=0,50$). El tamaño de muestra fue de 384 participantes. El muestreo fue de tipo aleatorio simple, garantizando que cada individuo tuviese la misma probabilidad de ser seleccionado, fortaleciendo así la validez externa del estudio.

Se utilizó en la investigación un procedimiento que refiere el cálculo de los índices que suponen un

promedio ponderado de porcentajes de los aspectos más relevantes de cada dimensión.

La fórmula general es: $\text{Indicador} = (\sum(P_i * W_i)) / n$

Donde P_i es el porcentaje de cada aspecto relevante, W_i el grado de importancia asignado al ítem en cada dimensión, y n el número de aspectos involucrados. Este método permite sintetizar los ítems que son representativos de una dimensión en un único valor porcentual que facilita la comparación, la evaluación y la toma de decisiones. El trabajo no contempla la diferencia en W_i , sino que se da un único valor de grado de importancia, $W=1$.

Un planteamiento similar es el que hallamos en el trabajo de Parasuraman et al. (1988) sobre la medición de la calidad del servicio. Ellos mencionan que “la calidad del servicio, tal y como la perciben los consumidores, se deriva de una comparación entre sus expectativas y sus percepciones del desempeño real del servicio” (p. 15).

Resultados y Discusión

Seguidamente, se hace un resumen breve de cada una de las dimensiones y sus indicadores, las mismas refieren una medida discreta de cómo cada una de las dimensiones contribuyen a la percepción general de los servicios a partir de la muestra de estudio.

Dimensión 1: Perfil de los usuarios, frecuencia y seguridad: La mayoría de los usuarios del dispensario médicos son adultos, jóvenes y de mediana edad (84% entre 18-45 años), con una notable predominancia femenina (90% mujeres frente a 10% hombres). En cuanto a la frecuencia de visitas, el 75% de los usuarios acuden regularmente, ya sea varias veces al año (42.5%) o mensualmente (32.5%). Además, hay una percepción positiva de seguridad, donde el 95% de los encuestados identifican el área del dispensario como *muy segura* (60%) o *segura* (35%), lo que indica un alto nivel de confianza en ese entorno particular.

- Índice de Frecuencia y Seguridad (IFS)= 85%

Dimensión 2: Accesibilidad y adecuación de los servicios: Los usuarios del dispensario apuntan con un 52,5% que resulta fácil acceder al centro de salud. Los servicios son calificados como completamente satisfactorios en términos de adecuación para el 83%, el resto señala regular (8%), e inadecuados (5%). Asimismo, la percepción de accesibilidad general es alta para el 93% de los encuestados. Sin embargo, un 55% indica que ciertos servicios específicos no están disponibles.

- Índice de Accesibilidad y Adecuación de Servicios Médicos (IAASM)=74%

Dimensión 3: Profesionalidad, comunicación y costos. Los servicios son calificados como profesionales o muy profesionales por un margen del 97,5%, mientras que el 91,1% asegura que

existe una comunicación clara. Del mismo modo, el 80% califica los tiempos de espera como aceptables y el 76,0% califica los costos al menos moderadamente asequibles.

- Índice de Satisfacción con la Atención (ISA) = 86.13%

Dimensión 4: Satisfacción con la infraestructura. El 90% califica de modo general su experiencia como muy satisfactoria respecto a la limpieza, mantenimiento de la instalación y privacidad y confiabilidad, respectivamente. La disponibilidad y estado del equipamiento refiere un 85% de satisfacción.

- Índice de Satisfacción con la infraestructura (ISI) = 80%

Dimensión 5: Satisfacción y Lealtad. El 88% de los usuarios encuestados califican su experiencia como muy satisfactoria, y el 95% definitivamente recomendaría el dispensario médico a otros.

- Índice de Satisfacción, Lealtad y Recomendación (ISLR) = 91.5%

Los resultados de este estudio muestran similitudes significativas con otras investigaciones recientes en el campo de la satisfacción del paciente y la calidad de los servicios de salud. Pérez-Romero et al. (2019) encontraron en su estudio sobre centros de atención primaria en España que la satisfacción general de los pacientes estaba estrechamente relacionada con la accesibilidad de los servicios y la calidad de la atención recibida. De manera similar, los hallazgos sobre la importancia de la comunicación clara y el profesionalismo del personal médico se alinean con las conclusiones de Hermida, (2015), Araújo, (2023), Bernal y Luisana, (2021), quienes identificaron estos factores como determinantes clave de la satisfacción del paciente en centros de salud ecuatorianos.

De igual modo, los hallazgos de la investigación sobre la importancia de la accesibilidad y la calidad de la atención coinciden con los de Acharya y Paudel, (2019) y Barrios et al. (2020). La relevancia del profesionalismo del personal y la claridad en la comunicación, se refleja en la revisión sistemática de Batbaatar et al. (2017). Además, la alta satisfacción general observada es consistente con los resultados de Pérez-Cantó et al. (2019) y Nyakutombwa et al. (2021), que acentúan la universalidad de ciertos aspectos clave en la satisfacción del paciente a nivel global.

Asimismo, la alta disposición de los pacientes a recomendar los servicios del dispensario, observada en el estudio, se relaciona con la investigación de Salgado-Bustamante et al. (2021) sobre la lealtad del paciente en servicios de salud comunitarios en Chile. Estos autores también encontraron una fuerte correlación entre la satisfacción general y la intención de recomendar el servicio, subrayando la importancia de mantener altos estándares de calidad en la atención primaria. Estos puntos de contacto con estudios recientes en diferentes contextos latinoamericanos refuerzan la validez de los

hallazgos de la investigación y subrayan la generalidad de ciertos aspectos clave en la percepción y satisfacción de los pacientes con los servicios de salud.

Para valorar globalmente la percepción ciudadana de los servicios del dispensario médico objeto de estudio en Durán, se tienen en cuenta los índices calculados.

- Índice de Frecuencia y Seguridad (IFS): 85%
- Índice de Accesibilidad y Adecuación de Servicios Médicos (IAASM): 74%
- Índice de Satisfacción con la Atención (ISA): 86.13%
- Índice de Satisfacción con la infraestructura (ISI): 80%
- Índice de satisfacción, Lealtad y Recomendación (ILR): 91.5%

La determinación de un Índice Global de Percepción Ciudadana (IGPC) se realiza a partir de la media ponderada de los anteriores índices sin diferenciar el nivel de importancia.

- Índice Global de Percepción Ciudadana (IGPC)= 83%

El valor obtenido de manera general es positivo y refiere una percepción ciudadana positiva susceptible de mejora continua. Por tal motivo se proponen algunas acciones para el dispensario, la Diócesis de San Jacinto y el gobierno local.

Acciones para el dispensario médico

- Optimizar los servicios existentes para mejorar la eficiencia y atender a más pacientes.
- Implementar un sistema de citas para reducir tiempos de espera y mejorar la accesibilidad.
- Capacitar al personal en atención primaria integral para cubrir más necesidades básicas.
- Desarrollar protocolos de referencia eficientes para casos que requieran atención especializada.
- Implementar un sistema de seguimiento de pacientes para mejorar la continuidad de la atención.

Acciones para la Diócesis de San Jacinto

- Ampliar el horario del dispensario.
- Desarrollar proyectos de inversión a través de organizaciones de financiamiento internacional para conseguir más equipos médicos y modernizar los existentes
- Capacitar periódicamente al personal de los dispensarios.
- Establecer un plan financiero a largo plazo para el dispensario.
- Ampliar los servicios de salud móviles a zonas más aisladas del territorio de la diócesis

Acciones para el gobierno local

- Propiciar una asociación con el dispensario para ofrecer servicios de salud pública

adicionales.

- Organizar y coordinar campañas de salud preventiva con el dispensario en sectores vulnerables
- Dar a los trabajadores de los dispensarios la oportunidad de formarse a partir de programas de capacitación ofertados por instituciones de salud en la localidad.
- Modernizar el sistema vial y de transporte público circundante al dispensario.
- Desarrollar programas comunitarios de educación sanitaria, además de los servicios clínicos.

Acciones conjuntas

- Formar un comité para potenciar la salud comunitaria integrado por funcionarios de la institución de salud, la diócesis y de salud pública local, pudiendo participar otros especialistas
- Establecer una red básica de telemedicina para coordinar visitas con especialistas a distancia.
- Promover una iniciativa de voluntariado médico temporal para ampliar el alcance de la atención
- Realizar controles de salud periódicos de la comunidad para ajustar la oferta de los dispensarios a las necesidades más relevantes

Las implicaciones prácticas de los hallazgos suponen la necesidad de una gestión integrada de actores del desarrollo local y de políticas públicas de salud que contribuyan a la mejora de los servicios de salud mediante la mejora de la infraestructura, de la comunicación y capacitación del personal del dispensario médico. El fomento de la participación ciudadana en la planificación y evaluación de los servicios médicos puede mejorar la satisfacción y el empleo adecuado del potencial médico local, generando un efecto beneficioso para la salud en la ciudad de Durán.

Las limitaciones del estudio están centradas en el tamaño de la muestra, que si bien resulta estadísticamente significativa, no logra captar toda la variabilidad de la población que puede tener acceso al dispensario médico. Asimismo, las percepciones pudiesen estar influenciadas por factores de tipo personal y contextuales, atendiendo a las particularidades que caracterizan el entorno de la ciudad de Durán en los momentos que se realizó el estudio.

Conclusiones

Los resultados de este estudio sobre la percepción ciudadana de los servicios del dispensario médico Elizabeth Setón de la Diócesis de San Jacinto en Durán revelan un alto nivel de satisfacción general

entre los usuarios para un 83 %. Los principales hallazgos indican que el dispensario atiende principalmente a una población joven y de mediana edad, predominantemente femenina, que utiliza los servicios con frecuencia. La accesibilidad, el profesionalismo del personal, la claridad en la comunicación y la percepción de seguridad son aspectos altamente valorados por los usuarios. Aunque la mayoría considera los costos asequibles, existe una minoría que los encuentra difíciles de afrontar. La disposición a recomendar los servicios es excepcionalmente alta, lo que refleja una percepción muy positiva de la calidad de la atención. Sin embargo, se identificaron oportunidades de mejora en la disponibilidad de ciertos servicios específicos que no existen en el centro de salud y en la optimización de los tiempos de espera. Estos hallazgos subrayan la efectividad del modelo de atención del dispensario y proporcionan una base sólida para futuras mejoras y posible generalización en otros contextos de atención primaria de salud.

Referencias

- Acharya, K., & Paudel, Y. (2019). General health service readiness and its association with the facility level indicators among primary health care centers and hospitals in Nepal. *Journal of Global Health Reports*, 3, e2019057. <https://doi.org/10.29392/joghr.3.e2019057>
- Araújo, D. J. V. (2023). Calidad de atención y nivel de satisfacción de usuarios externos en un establecimiento de salud. *Mikarimin. Revista Científica Multidisciplinaria*, 9(1), 91-98. https://doi.org/10.37811/cl_rcm.v6i6.3706
- Atun, R., de Andrade, L., Almeida, G., Cotlear, D., Dmytraczenko, T., Frenz, P., Garcia, P., Gómez-Dantés, O., Knaul, F., Muntaner, C., de Paula, J., Rígoli, F., Serrate, P., & Wagstaff, A. (2015). Health-system reform and universal health coverage in Latin America. *The Lancet*, 385(9974), 1230-1247. [https://doi.org/10.1016/S0140-6736\(14\)61646-9](https://doi.org/10.1016/S0140-6736(14)61646-9)
- Barrios-Ipenza, F., Calvo-Mora, A., Velicia-Martín, F., Criado-García, F., & Leal-Millán, A. (2020). Patient satisfaction in the Peruvian health services: Validation and application of the HEALTHQUAL scale. *International Journal of Environmental Research and Public Health*, 17(14), 5111. <https://doi.org/10.3390/ijerph17145111>
- Batbaatar, E., Dorjdagva, J., Luvsannyam, A., Savino, M. M., & Amenta, P. (2017). Determinants of patient satisfaction: A systematic review. *Perspectives in Public Health*, 137(2), 89-101. <https://doi.org/10.1177/1757913916634136>
- Bernal, S., & Luisana, J. (2021). *Calidad en la atención de los servicios de salud desde la percepción y satisfacción del usuario que asiste al Centro de Salud Santa Elena, provincia*

- de Santa Elena, 2020-2021* (Tesis de grado). Universidad Estatal Península de Santa Elena. <https://repositorio.upse.edu.ec/handle/46000/6041>
- Bintang, A., Ramli, R., Septin, M., Nurhaedah, N., Arfah, A., & Adam, A. M. (2023). Study of the quality of health services for inpatients at Enrekang District Hospital. *International Journal of Health Sciences*, 1(4), 468-484. <https://doi.org/10.59585/ijhs.v1i4.168>
- Bloom, D., Khoury, A., & Subbaraman, R. (2018). The promise and peril of universal health care. *Science*, 361(6404), eaat9644. <https://www.science.org/doi/full/10.1126/science.aat9644>
- Bustamante, M., Zerda, E., Obando, F., & Tello, M. (2020). Desde las expectativas a la percepción de calidad de servicios en salud en Guayas, Ecuador. *Información Tecnológica*, 31(1), 161-170. <http://dx.doi.org/10.4067/S0718-07642020000100161>
- Castro, A. (2018). Economía, salud, desarrollo humano e innovación en el desarrollo sustentable. *Conocimiento Global*, 3(1), 1-9. <https://tinyurl.com/8azkd2ke>
- Hanefeld, J., Powell-Jackson, T., & Balabanova, D. (2022). Understanding and measuring quality of care: Dealing with complexity. *Bulletin of the World Health Organization*, 95(5), 368-374. <https://www.ncbi.nlm.nih.gov/pmc/articles/PMC5418826/>
- Hermida-Salcedo, D. (2015). *Satisfacción de la calidad de atención brindada a los usuarios de la consulta externa del centro de Salud 2. Cuenca* (Tesis de maestría). Universidad de Cuenca. <https://dspace.ucuenca.edu.ec/bitstream/123456789/21284/1/TESIS.pdf>
- Kruk, M., Gage, A., & Arsenault, C. (2018). High-quality health systems in the Sustainable Development Goals era: Time for a revolution. *The Lancet Global Health*, 9(4), e299-e305. <https://www.ncbi.nlm.nih.gov/pmc/articles/PMC7734391/>
- Nyakutombwa, C. P., Nunu, W. N., Mudonhi, N., & Sibanda, N. (2021). Factors influencing patient satisfaction with healthcare services offered in selected public hospitals in Bulawayo, Zimbabwe. *The Open Public Health Journal*, 14(1). <https://tinyurl.com/4z3d2f88>
- Olivier, J., Tsimpo, C., Gemignani, R., Shojo, M., Coulombe, H., Dimmock, F., Nguyen, M., Hines, H., Mills, E., Dieleman, J., Haakenstad, A., & Wodon, Q. (2015). Understanding the roles of faith-based health-care providers in Africa: Review of the evidence with a focus on magnitude, reach, cost, and satisfaction. *The Lancet*, 386(10005), 1765-1775. [https://doi.org/10.1016/S0140-6736\(15\)60251-3](https://doi.org/10.1016/S0140-6736(15)60251-3)
- Parasuraman, A., Zeithaml, V., & Berry, L. (1988). SERVQUAL: A multiple-item scale for measuring consumer perceptions of service quality. *Journal of Retailing*, 64(1), 12. <https://tinyurl.com/4fbzssm9>

- Pensado, M. (2021). Fundamentos teóricos de la Economía de la Salud. *Ciencia Económica*, 9(15), 43-59. <https://tinyurl.com/3ttxpdnv>
- Pérez-Cantó, V., Maciá-Soler, L., & González-Chordá, V. (2019). User satisfaction in the Spanish health system: Trend analysis. *Revista de Saude Publica*, 53, 87. <https://tinyurl.com/59757dvk>
- Pérez-Romero, S., Gascón-Cánovas, J., Salmerón-Martínez, D., Parra-Hidalgo, P., & Montegudo-Piqueras, O. (2019). Relevance of the socioeconomic and health context in patient satisfaction. *Gaceta Sanitaria*, 33(4), 359-365. <https://tinyurl.com/ycymjatj>
- Rawia, A., Pavlova, M., & Groot, W. (2023). Association of patient experience and the quality of hospital care. *International Journal for Quality in Health Care*, 35(3), mzad047. <https://doi.org/10.1093/intqhc/mzad047>
- Ruiz-Adame, M., Correa, M., & García-Agua, N. (2019). Estudio de los egresados de los programas de máster en economía de la salud en España. *Gaceta Sanitaria*, 33(6), 523-528. <https://tinyurl.com/2atw383z>
- Salgado-Bustamante, M., Mendoza-Parra, S., & Salazar-Molina, A. (2021). Factores asociados a la lealtad de usuarios en centros de salud familiar chilenos. *Revista Latino-Americana de Enfermagem*, 29, e3426. <https://doi.org/10.1590/1518-8345.4074.3426>

¿Crisis o emergencia humanitaria en Venezuela? Lo reseñado por L'Osservatore Romano

Crisis or humanitarian emergency in Venezuela? As reviewed by L'Osservatore Romano

Rixio Gerardo Portillo Ríos
Profesor asociado, Departamento de Cine y Comunicación,
Universidad de Monterrey, Monterrey, México
rixio.portillo@udem.edu / <https://orcid.org/0000-0003-3385-8663>

Resumen

El uso de los términos crisis y emergencia humanitaria condiciona la gravedad de los conflictos, pues determina el tipo de atención y tratamiento de las víctimas, sobre todo cuando comprende la presencia de civiles, en medio de la línea de fuego, en una guerra o enfrentamiento bélico. En el caso venezolano, la situación no responde a un enfrentamiento militar contra civiles, por eso se hace relevante determinar qué término es el más apropiado para describir los acontecimientos. El estudio analiza la narrativa de L'Osservatore Romano sobre la problemática en Venezuela, en el año 2018, a través de los síntomas que describen una situación humanitaria, a saber: las condiciones políticas, de alimentación, de salud y de movilidad humana, a través del abordaje de 47 ediciones en las que aparecen los temas señalados, así mismo, el uso de fotografías y las palabras empleadas para describir el escenario. El estudio es una investigación cuantitativa desde el análisis descriptivo de la muestra. Los resultados demuestran un mayor enfoque en el tema de la migración, específicamente en los menores de edad, y que la Santa Sede utilizó la categoría de crisis humanitaria para reseñar la situación en el país, al igual que lo hicieron diversos organismos internacionales.

Palabras claves: Comunicación y desarrollo, Comunicación política, Humanitarismo, Derechos humanos, Prensa.

Abstract

The use of the term's crisis and humanitarian emergency conditions the seriousness of conflicts, since it determines the type of attention and treatment of the victims, especially when it includes the presence of civilians in the middle of the line of fire in a war or warlike confrontation. In the Venezuelan case, the situation does not respond to a military confrontation against civilians, so it is relevant to determine which term is the most appropriate to describe the events. The study analyzes the narrative of L'Osservatore Romano on the problems in Venezuela, in 2018, through the symptoms that describe a humanitarian situation, namely: political, food, health, and human mobility conditions, through the approach of 47 editions in which the indicated topics appear, as well as the use of photographs and the words used to describe the scenario.

The study is quantitative research from the descriptive analysis of the sample. The results show a greater focus on the issue of migration, specifically on minors, and that the Holy See used the category of humanitarian crisis to describe the situation in the country, as did various international organizations.

Keywords: Communication and development, Political communication, Humanitarianism, Human rights, Press.

Introducción

La situación conflictiva venezolana en 2018 se acrecentó de forma exponencial con efectos directos en los demás países del continente. El mayor referente fue en el plano humanitario, que derivó en el flujo migratorio más importante de América Latina de los últimos años. Los niveles de gravedad de un conflicto pueden tener diferentes grados debido a las implicaciones humanitarias de los mismos, por lo que, la literatura legislativa internacional los denomina como emergencia humanitaria compleja o crisis humanitaria generalizada (Barreto, 2019).

En el caso venezolano, la Organización Mundial de las Naciones Unidas no declaró oficialmente la crisis humanitaria, sin embargo, diversos recursos de prensa señalan como sus voceros se refieren a la situación con este término. En este sentido, desde la Oficina del Alto Comisionado para los Derechos Humanos, se emitió una declaración en la que se instaba a las autoridades venezolanas en atender la crisis humanitaria (UNHCR, 2020). Así mismo, el Grupo de las Naciones Unidas para el Desarrollo Sostenible reseñaba los efectos de la pandemia ante la crisis humanitaria (UNSDG, 2020).

De igual modo, Venezuela, en el año 2018, entró a formar parte de los países receptores del plan de asistencia y ayuda humanitaria, por parte de la ONU, evidenciando que las condiciones en el país comprometían el desarrollo humano, en aspectos fundamentales de sus ciudadanos (ONU, 2018).

Por su parte, la organización Human Right Watch, en el año 2019, mencionaba como en Venezuela había un deterioro en condiciones fundamentales de la vida social, por lo que exhortaba a los órganos internacionales a la declaración de la emergencia humanitaria compleja (HRW, 2019). No obstante, en la narrativa oficial de la organización se hace referencia al término de crisis humanitaria (HRW, 2023).

De allí, la necesidad de abordar cómo desde el ejercicio periodístico se reseñó la situación venezolana, comprendiendo la relevancia y el efecto que produce en la sociedad, los discursos mediáticos empleados para describir los fenómenos sociales que impactan en las representaciones visuales y que plantean desafíos éticos y disposición pública para la responsabilidad colectiva de lo

publicado (Xu & Zhang, 2023).

La investigación analiza la narrativa empleada sobre la situación humanitaria en Venezuela por L'Osservatore Romano, durante el año 2018, a través de la identificación de las condiciones políticas, de alimentación, de salud y de movilidad humana. Así mismo, el texto es un estudio complementario a resultados publicados previamente, sobre la cobertura de prensa en el medio impreso de la Santa Sede (Portillo, 2022); y los titulares periodísticos en el tratamiento informativo en el caso venezolano (Portillo, 2023).

Condiciones humanitarias, entre la emergencia y la crisis

La literatura jurídica no reconoce específicamente una definición para crisis humanitaria sin asociarla a un conflicto armado. Los primeros referentes se encuentran en el Convenio de Ginebra, a partir de un escenario militar, en el que las víctimas civiles merecen una atención (CICR, 1949). Por su parte, la Oficina del Alto Comisionado para los Derechos Humanos de la ONU señala que las crisis humanitarias, incluidos los conflictos provocados por el hombre, las catástrofes naturales y las pandemias, a veces combinadas, dan lugar a problemas de derechos humanos y exacerban las vulnerabilidades preexistentes (OHCHR, 2023). Por otro lado, Pérez de Armiño y Areizaga (2006), definen a la emergencia humanitaria compleja como un:

Tipo de crisis que ha proliferado desde el final de la Guerra Fría y que es causada por la combinación de diversos factores: el desmoronamiento de la economía formal y de las estructuras estatales, los conflictos civiles, las hambrunas, las crisis sanitarias y el éxodo de la población. (p. 45)

La diferencia en el uso de los términos radica en la presencia de los actores desde un punto de vista bélico y militar, en la que la población civil es la víctima, en medio de la guerra. Los autores indican que son tres términos asociados a un mismo tipo de crisis; la emergencia política compleja, la emergencia humanitaria compleja, y el más empleado, emergencia compleja, incluso señalan que “el concepto no deja de ser un eufemismo para referirse a lo que, en realidad, es una violación masiva y deliberada de los derechos humanos” (Pérez de Armiño & Areizaga, 2006, p. 45).

Los medios de comunicación, factores de representación

Los medios de comunicación, por su parte, son un actor fundamental en los discursos y las narrativas sociales, ya que no solo describen una realidad, sino que la representan a través de sus diferentes expresiones.

Couldry (2021) señala que los “medios de comunicación son herramientas que sirven para relatarnos la historia de nuestro propio mundo” (p. 11), por tanto, conllevan a la construcción de esa realidad que circunda a la persona, conjuntamente con sus interacciones y mediaciones, en la

realidad social.

Los medios son una parte indispensable del fundamento que configura a la sociedad, pues evoca aquello que se es, pero, sobre todo, en cómo se representa esa construcción de orden social, en el que se encuentra cada individuo. En este sentido, si los medios implican una representación social, la forma en cómo es descrita una crisis tiene vigencia, ya que aborda cómo es la representación del conflicto y quiénes son sus principales víctimas o población vulnerable, así como también en contraste con la desinformación (Paulus et al, 2023).

L'Osservatore Romano es el medio impreso de la Santa Sede. Descrito como oficioso porque pretende una relativa autonomía editorial del Estado que le produce. No es concebido como un medio únicamente oficial, ni una gaceta legislativa, sino como una publicación que comprende un cierto margen de libertad en los comentarios reseñados (Tridente, 2018).

De allí, la importancia que tiene en cómo es descrita y representada la situación venezolana, a partir de los términos específicos que utiliza en su narrativa de descripción de la realidad, el periódico del *partido del Papa*, como lo ha señalado Papa Francisco (2021).

Métodos y materiales

La investigación consideró 295 números de L'Osservatore Romano publicados en el año 2018, de los cuales en 141 ediciones hubo mención del tema Venezuela. En este sentido, según los resultados previamente citados, el 29.8% de la cobertura estuvo enmarcada en la situación humanitaria, por tanto, fueron tomadas 47 ediciones como muestra documental (Portillo, 2022).

Para la recolección de los datos se diseñó un instrumento en el que se establecieron criterios de las condiciones humanitarias, según las descritas en el informe de HRW (2019), a saber; condiciones políticas, condiciones de alimentación, condiciones de salud, y aspectos de movilidad humana, es decir, de migración; y de cada una de estas se establecieron tres criterios; presencia, fotografía, y palabras usadas, lo cual, permitió abordar la narrativa de la crisis venezolana, en el medio de la Santa Sede. Así mismo, el uso de los términos crisis o emergencia humanitaria.

Discusión de los resultados

El primer aspecto a ser considerado como resultado para el estudio es la distribución de los temas tratados sobre la situación humanitaria, los cuales, abarcan las condiciones primarias del desarrollo humano integral de los ciudadanos de un país. En este sentido, los datos demuestran como la cobertura de L'Osservatore Romano hizo un énfasis particular en las condiciones de migración, según se evidencian en la Figura 1.

Figura 1
Temas abordados de la situación humanitaria

Titulares	Frec.	%
Condiciones políticas	00	00%
Alimentación	10	21.3%
Salud	01	02.6%
Migración	36	76.6%
Total	47	100%

El rasgo mayormente observable, sobre las condiciones humanitarias, gira en torno al tema de la movilidad humana, el cual, fue de 76.6% de la muestra abordada. La razón que justifica dicho resultado es el impacto que produce un alto número de personas desplazadas por las fronteras, siendo un desafío para el país receptor, aunque este sea un destino de paso, durante la travesía.

Otro indicador para la cobertura periodística es el uso de fotografías, y en el ámbito de la dimensión de movilidad humana se evidencian que 26 noticias están publicadas con imágenes, y solo 11 sin el recurso gráfico. Sobre el contenido, el uso de palabras para representar la situación humanitaria, en materia de migración, destacan: Colombia, como país receptor; Ecuador; Brasil; refugiados; migrantes, venezolanos en fuga; escape; desplazados; y éxodo. Referencia de titulares, en la Figura 2, sobre la movilidad humana y migración.

El tercer aspecto abordado sobre la situación humanitaria, incluye las condiciones de alimentación, ya sea en acceso, distribución o índices de malnutrición. Como se evidencia en la primera figura de resultados, 21.3% del contenido en materia humanitaria versó sobre este tema.

En el ámbito del uso de fotografías, que acompañaron las notas de este rubro, ocho noticias contaban con el recurso fotográfico, y solo dos con elementos comunes de un texto periodístico, es decir, el titular y el cuerpo de la noticia. Las palabras referidas, en materia de alimentación, son: saqueos; desorden; esclavitud moderna (niños); tragedia; ayuda; acogida; pueblo; niños venezolanos; por lo que la decisión editorial se inclinó en colocar en primer lugar a la población vulnerable, específicamente a los menores de edad. Algunos ejemplos referenciales, en la Figura 3, sobre noticias relacionadas con la alimentación.

Figura 2
 Titulares de noticias referidas a movilidad humana

Titulares	2018	Pág.
Muchos venezolanos escapan a Colombia	13 feb	03
Desde Venezuela éxodo sin precedentes	28 mar	03
Un país en diáspora	13 jun	07
Incesante éxodo de migrantes venezolanos	12 oct	01
Alta afluencia de migrantes menores en Ecuador	07 nov	03

Figura 3
 Titulares de noticias referidas a alimentación

Titulares	2018	Pág.
Saqueos en Venezuela por la carestía de alimentos	15 ene	03
La tragedia de los niños de Venezuela	15 oct	01
Desorden durante la distribución de ayuda	10 may	03

En materia de salud hay dos referentes en la narrativa periodística, sin embargo, aunque pueda parecer un número poco relevante, un abordaje a fondo permite reconocer la urgencia en el tratamiento noticioso. Las noticias referidas son: Once niños muertos en Venezuela por falta de medicamentos, el 10 de junio de 2018, en la portada de la edición n. 81; y Devastante crisis sanitaria en Venezuela, el 17 de noviembre de 2018, en la página 02 de la edición 262.

La primera referencia, en materia de salud, está acompañada de una fotografía de un hospital en Venezuela, con un niño siendo atendido por el personal médico, como noticia de portada en primera página; y en el segundo caso, no cuenta con registro fotográfico.

El ámbito político es el que menos fue abordado dentro de las características humanitarias, aunque el antecedente del estudio, refleja grandes implicaciones políticas de la crisis y las reacciones desde la política internacional, no hay una relación específica en la muestra abordada, inclinándose más la línea editorial a las víctimas que a los responsables.

Un último punto a considerar en la narrativa periodística sobre las condiciones humanitarias en Venezuela, durante el año 2018 en L'Osservatore Romano, es la forma en la que identifican el tipo de conflicto.

Los organismos internacionales se han referido a la situación como crisis humanitaria. En este

sentido, el periódico del Vaticano también asumió en su línea editorial, la referencia del término que se desprende de la narrativa periodística de los voceros de la ONU, y los entes vinculados a las situaciones humanitarias.

De igual modo, la relación intrínseca entre la prensa del Vaticano y su diplomacia tienen un referente específico en el término de crisis humanitaria, utilizado por el papa Francisco en su discurso al cuerpo diplomático acreditado ante la Santa Sede, definiéndola como la crisis humanitaria más dramática y sin precedente en su historia (Papa Francisco, 2018), siendo la primera vez que era utilizado en un escenario global de mayor relevancia en el plano internacional.

En contraposición, el estudio permite precisar que dentro de la narrativa periodística de L'Osservatore Romano sí hay una distinción entre los términos de crisis humanitaria, emergencia humanitaria, ya que, en otras noticias, sí se hizo un uso preciso y literal del término. Las ediciones en las que están presentes estas distinciones se muestran en la Figura 4.

Figura 4

Ediciones de L'Osservatore Romano donde se distinguen los términos crisis humanitaria y emergencia humanitaria.

Día (2018)	No. Edic.	Palabra usada	País
28 ene.	Anno CLVIII n. 22 (47.755)	Emergencia humanitaria	Indonesia
09 feb.	Anno CLVIII n. 32 (47.765)	Emergencia humanitaria	Rep. del Congo
09 mar.	Anno CLVIII n. 56 (47.789)	Emergencia humanitaria	Rep. del Congo
19 abr.	Anno CLVIII n. 89 (47.822)	Emergencia humanitaria	Colombia
29 ago.	Anno CLVIII n. 194 (47.927)	Emergencia humanitaria	Myanmar
03 oct.	Anno CLVIII n. 224 (47.957)	Emergencia humanitaria	Indonesia
05 oct.	Anno CLVIII n. 226 (47.959)	Emergencia humanitaria	India
17 nov.	Anno CLVIII n. 262 (47.995)	Emergencia humanitaria	Líbano
28 nov.	Anno CLVIII n. 271 (48.004)	Emergencia humanitaria	Argelia

De la Figura 4 resalta la presencia del uso del término referido a Colombia, en la edición del 19 de abril de 2018, país vecino de Venezuela, lo cual muestra que el tratamiento del lenguaje no respondió a criterios estrictamente jurídicos del derecho internacional o geográfico. Dicho resultado también es confirmado con la edición del 05 de octubre, en el que el término de emergencia humanitaria fue empleado en un texto sobre la India, publicado en la misma página con otra nota sobre Venezuela, la cual, es titulada: La tragedia de los niños venezolanos; con el sumario: En el 2017 mueren tres niños al día.

Conclusiones y recomendaciones

La situación humanitaria en Venezuela fue uno de los temas tratados por el periódico del Vaticano durante el año 2018, siendo uno de los argumentos más expuestos en las ediciones publicadas, debido al impacto migratorio en la frontera, y al número de personas involucradas.

La población vulnerable mayormente descrita y representada en la prensa de la Santa Sede fueron los migrantes, pero más específicamente los niños, como principales víctimas del conflicto social y político. Las condiciones descritas fueron en materia de movilidad humana, con descripciones sobre el proceso de salida en las fronteras, las travesías de los grupos sociales por diferentes lugares, hasta la recepción de los países y su impacto en materia fronteriza, con la intervención de organismos internacionales.

De igual manera, en materia de alimentación, la descripción se hizo a partir de cifras sobre desnutrición, distribución de alimentos, e incluso condiciones sociales de abastecimientos en el país, que provocó disturbios y saqueos, en la complejidad de la realidad social. Merece una mención el ámbito sanitario que, aunque no implicó cuantitativamente muchas notas, las referencias si reseñaron la urgencia con víctimas reales de la situación en el país.

A pesar de que la situación en Venezuela no responde a un conflicto bélico, la Santa Sede a través de L'Osservatore Romano, utilizó el término de crisis humanitaria para referirse a los acontecimientos del país suramericano, como reflejo de su posición diplomática, y en concordancia con la narrativa de prensa de los organismos internacionales, confirmado con el ingreso del país, en el programa de asistencia humanitaria de la ONU.

La decisión editorial ayudó a priorizar la crisis de los venezolanos en el escenario de la discusión pública del momento, como muestra del efecto en el plano internacional y la participación de los organismos multilaterales que necesariamente tuvieron que atender la crisis. El estudio ayudó a profundizar aspectos vinculados a la cobertura periodística sobre Venezuela en el difícil escenario atravesado en el año 2018.

Referencias

- Barreto, J. (2019, 18 de noviembre). *Emergencia humanitaria en la Universidad Central de Venezuela*. Centro para la Paz y los Derechos Humanos de la UCV, presentado en el Encuentro Nacional de Universitarios en la Asociación de Profesores UCV. <https://tinyurl.com/3nss2z32>
- Couldry, N. (2021). *Medios de comunicación: por qué importan*. Difusora Larousse - Alianza Editorial.

- Comité Internacional de la Cruz Roja (CICR). (1949). *Convenio de Ginebra para aliviar la suerte que corren los heridos y los enfermos de las fuerzas armadas en campaña*. <https://tinyurl.com/2p8nwzd9>
- Human Rights Watch (HRW). (2019, 4 de abril). *La emergencia humanitaria en Venezuela: Se requiere una respuesta a gran escala de la ONU para abordar la crisis de salud y alimentaria*. <https://tinyurl.com/bdenyppy>
- Human Rights Watch (HRW). (2023). *Informe mundial 2023: Venezuela, eventos del año 2022*. <https://www.hrw.org/es/world-report/2023/country-chapters/venezuela>
- Organización de las Naciones Unidas (ONU). (2018). *La ONU incluye por primera vez a Venezuela en el plan anual de ayuda humanitaria*. <https://news.un.org/es/story/2018/12/1447051>
- Oficina del Alto Comisionado de las Naciones Unidas para los Derechos Humanos (OHCHR). (2023). *Proteger los derechos humanos durante las crisis humanitarias*. <https://www.ohchr.org/es/humanitarian-crises>
- Paulus, D., de Vries, G., Janssen, M., & Van de Walle, B. (2023). Reinforcing data bias in crisis information management: The case of the Yemen humanitarian response. *International Journal of Information Management*, 72, 102663. <https://tinyurl.com/yc8hjfa8>
- Papa Francisco. (2018, 18 de enero). *Discurso del Santo Padre Francisco a los miembros del cuerpo diplomático acreditado ante la Santa Sede con motivo de las felicitaciones de año nuevo*. <https://tinyurl.com/46cwb3v6>
- Papa Francisco. (2021, 29 de junio). *Ángelus Solemnidad de San Pedro y San Pablo*. <https://tinyurl.com/y3p32ycp>
- Pérez de Armiño, K., & Areizaga, M. (2006). Emergencia compleja. En *Diccionario de Acción Humanitaria y Cooperación al Desarrollo*. Universidad del País Vasco; Hegoa, Instituto de Estudios sobre Desarrollo y Cooperación Internacional. <https://tinyurl.com/bdht4x2e>
- Portillo, R. (2022). Cobertura periodística de la crisis venezolana en L'Osservatore Romano durante el año 2018. *Razón y Palabra*, 26(13), 335. <https://doi.org/10.26807/rp.v26i113.1880>
- Portillo, R. (2023). Titulares periodísticos de L'Osservatore Romano sobre la crisis en Venezuela, en el año 2018. *Yachana Revista Científica*, 12, 155. <https://tinyurl.com/ynzatsj>
- UNHCR. (2020). *Venezuela debe ofrecer medidas concretas para poner fin a la crisis humanitaria, dicen expertos de la ONU*. Refworld. <https://tinyurl.com/chznykbc>
- UNSDG. (2020). *La pandemia complica la crisis humanitaria en Venezuela y los países vecinos*. <https://tinyurl.com/ye27eb5w>
- Tridente, G. (2018, 5 de diciembre). *Diventare vaticanista*. Edizione Sant'Antonio.

Xu, Z., & Zhang, M. (2023). How news media visually dehumanize victims of humanitarian crises through framing disparities: A quantitative comparative analysis. *International Communication Gazette*, 0(0). <https://doi.org/10.1177/17480485231216583>



Evaluación crítica de la metodología en la revisión de la educación para la ciudadanía digital: fortalezas, desafíos y recomendaciones

*Critical evaluation of the methodology in the review of digital citizenship education: strengths,
challenges and recommendations*

José Alonso Delgado-Salas
Universidad Laica VICENTE ROCAFUERTE de Guayaquil
Guayaquil-Ecuador
jdelgados@ulvr.edu.ec
<https://orcid.org/0000-0003-1263-1240>

Elena Isabel Contreras Paredes
Universidad Laica VICENTE ROCAFUERTE de Guayaquil
Guayaquil-Ecuador
econtreraspa@ulvr.edu.ec
<https://orcid.org/0000-0002-3061-1000>

José Omar Villavicencio Santillan
Universidad Laica VICENTE ROCAFUERTE de Guayaquil
Guayaquil-Ecuador
jvillavicencios@ulvr.edu.ec
<https://orcid.org/0000-0002-7601-5650>

Resumen

En la última década, es evidente una transformación sin precedentes en la sociedad, impulsada por el avance de la tecnología digital. Este cambio ha permeado todos los aspectos de nuestras vidas, desde cómo nos comunicamos y aprendemos hasta nuestras interacciones en el ámbito social y político. La presencia omnipresente de dispositivos móviles, redes sociales, inteligencia artificial y el Internet de las cosas ha reconfigurado profundamente nuestro entorno diario. La educación juega un papel esencial en este nuevo paisaje digital, preparando a los estudiantes para participar de manera crítica y responsable en una sociedad interconectada. La ciudadanía digital abarca aspectos fundamentales como la navegación segura en internet, la alfabetización mediática para evaluar la información, el comportamiento ético en línea, la participación activa en la sociedad digital y la preparación adecuada para un mercado laboral dinámico. La metodología utilizada en la investigación sobre educación para la ciudadanía digital se caracteriza por una búsqueda exhaustiva de literatura y criterios rigurosos en la selección de estudios. Sin embargo, para fortalecer este campo, es crucial mantener actualizada la revisión de literatura, ampliar la inclusión de estudios en diversos idiomas y mejorar la evaluación de la calidad metodológica. Estas mejoras son fundamentales para obtener una comprensión más profunda y crítica de cómo la educación puede formar ciudadanos digitales responsables y preparados para los desafíos del siglo XXI.

Palabras Clave: Revolución tecnológica, Competencia digital, Formación digital, Innovación tecnológica.

Abstract

In the last decade, an unprecedented transformation in society has been evident, driven by the advancement of digital technology. This change has permeated all aspects of our lives, from how we communicate and learn to our interactions in the social and political sphere. The ubiquitous presence of mobile devices, social media, artificial intelligence and the Internet of Things has profoundly reconfigured our daily environment. Education plays an essential role in this new digital landscape, preparing students to participate critically and responsibly in an interconnected society. Digital citizenship covers fundamental aspects such as safe internet browsing, media literacy to evaluate information, ethical online behavior, active participation in the digital society and adequate preparation for a dynamic labor market. The methodology used in research on digital citizenship education is characterized by an exhaustive search of literature and rigorous criteria in the selection of studies. However, to strengthen this field, it is crucial to keep the literature review updated, expand the inclusion of studies in various languages, and improve the evaluation of methodological quality. These improvements are essential to obtain a deeper and more critical understanding of how education can form responsible digital citizens prepared for the challenges of the 21st century.

Keywords: Technological revolution, Digital competence, Digital training, Technological innovation.

Contextualización

En los últimos diez años, observamos una transformación acelerada en nuestras interacciones, procesos de aprendizaje, métodos de trabajo y relaciones con el entorno que nos rodea. La aparición y expansión de la sociedad digital marcó un punto de inflexión en la historia humana, donde la tecnología y la conectividad digital se integraron de manera ubicua en casi todos los aspectos de la vida diaria.

En este contexto, Méndez (2023) afirma que los avances tecnológicos redefinieron la manera en que nos comunicamos, accedemos a la información, nos entretenemos e incluso cómo ejercemos nuestra ciudadanía. La omnipresencia de dispositivos móviles, la proliferación de las redes sociales, el auge de la inteligencia artificial y el internet de las cosas configuraron un entorno en el que la interacción humana está cada vez más mediada por la tecnología.

La sociedad digital permeó todos los rincones del globo, trascendiendo las barreras geográficas y culturales. Según Marín y Cabero (2019) desde las zonas urbanas más desarrolladas hasta las comunidades rurales más remotas, la conectividad digital llegó para transformar la forma en que las personas se relacionan consigo mismas, con los demás y con el mundo en general.

Investigadores como Marisol (2018) analizó en profundidad la transformación de la sociedad en la era digital, destacando cómo las redes de comunicación han reconfigurado las relaciones sociales, económicas y políticas a nivel global.

Este panorama actual de la sociedad digital presenta tanto oportunidades como desafíos significativos. Ofrece un acceso sin precedentes a la información y el conocimiento, facilita la comunicación instantánea a escala global y abre nuevas posibilidades para la colaboración y la innovación. Sin embargo, también plantea cuestiones relacionadas con la privacidad, la seguridad de los datos, la brecha digital, el sesgo algorítmico y la adicción a la tecnología, entre otros aspectos.

La sociedad digital en la que vivimos hoy en día es un escenario dinámico y complejo, caracterizado por la interconexión digital, la rápida evolución tecnológica y la interacción constante entre humanos y máquinas. En este contexto, la educación desempeña un papel fundamental en la preparación de los individuos para comprender, adaptarse y participar de manera responsable y crítica en esta nueva era digital.

También Vidal y Maguiña (2021) exploraron cómo la educación debe transformarse para preparar adecuadamente a los estudiantes a participar de manera responsable y crítica en un entorno cada vez más dominado por la tecnología. Ellos enfatizan que este cambio educativo no se trata simplemente de integrar dispositivos y herramientas digitales en el aula, sino de desarrollar un enfoque integral que cultive competencias digitales, pensamiento crítico y ética en el uso de la tecnología. En la era digital, la educación para la ciudadanía digital se ha vuelto crucial para preparar a los estudiantes a participar de manera responsable y crítica en un entorno cada vez más mediado por la tecnología. Esta necesidad surge de varios factores clave que resaltan la importancia de este tipo de educación:

1. **Navegación segura y responsable en la red:** Los estudiantes están expuestos a una vasta cantidad de información y diversas plataformas en línea desde una edad temprana. La educación para la ciudadanía digital, según Chávez (2019) les enseña a navegar de manera segura y responsable por este vasto universo digital, lo cual es crucial para prevenir riesgos como el ciberacoso, el fraude y la exposición a contenido inapropiado.
2. **Alfabetización Mediática:** Enseñar a los estudiantes a evaluar críticamente la información que

encuentran en línea es vital para combatir la desinformación y las noticias falsas. Lozano y Fernández (2019) manifiestan que la alfabetización mediática dota a los individuos de las habilidades necesarias para analizar y cuestionar el contenido mediático, lo que es fundamental en una sociedad saturada de información.

3. **Ética y Comportamiento en Línea:** El comportamiento ético en línea es otro pilar de la ciudadanía digital. Para Galindo (2019) los estudiantes deben aprender sobre la ética digital, incluyendo el respeto por la privacidad, la propiedad intelectual y la conducta apropiada en diferentes contextos digitales. Esto promueve una cultura de respeto y responsabilidad en el ciberespacio.
4. **Participación Ciudadana y Democrática:** La educación para la ciudadanía digital promueve la participación activa y responsable en la sociedad digital. Los estudiantes, según Aurelio et al. (2021) deben comprender cómo usar las plataformas digitales para el activismo, la participación política y la creación de comunidades en línea. Esto empodera a los individuos para contribuir positivamente a la sociedad.
5. **Preparación para el Futuro Laboral:** En un mundo donde las habilidades digitales son cada vez más demandadas, preparar a los estudiantes para ser ciudadanos digitales responsables también tiene implicaciones significativas para su futuro profesional. La competencia digital es un requisito fundamental, según Cabero y Palacios (2020) en la mayoría de los campos laborales, y la educación para la ciudadanía digital asegura que los estudiantes estén bien equipados para enfrentar estos desafíos.

La educación para la ciudadanía digital, según Morduchowicz (2020) es esencial para formar individuos que no solo sean consumidores de tecnología, sino también participantes críticos y responsables en el entorno digital. Equipar a los estudiantes con estas habilidades asegura que puedan aprovechar al máximo las oportunidades que ofrece la era digital, mientras navegan sus desafíos de manera ética y segura.

El objetivo del ensayo es realizar una crítica constructiva sobre la metodología empleada en el artículo de revisión sobre Educación para la ciudadanía digital: Preparando a los estudiantes para una participación responsable y crítica en la sociedad conectada. Siguiendo un esquema estructurado, el ensayo evaluará de manera exhaustiva los diversos aspectos de la metodología utilizada, destacando tanto sus fortalezas como sus áreas de mejora. A través de esta evaluación integral, se busca contribuir a la comprensión y mejoramiento del enfoque metodológico en futuras investigaciones relacionadas con la educación para la ciudadanía digital.

Desarrollo de la Experiencia

Para llevar a cabo una crítica exhaustiva sobre la metodología empleada en el artículo de revisión titulado *Educación para la ciudadanía digital: Preparando a los estudiantes para una participación responsable y crítica en la sociedad conectada*, se adoptó un esquema estructurado que permitió una evaluación detallada de los distintos aspectos metodológicos del estudio. Este apartado, denominado crítica constructiva sobre la metodología utilizada, comenzó con una introducción que contextualiza la base metodológica del artículo en cuestión. En esta introducción, se destacó que el artículo se centra en una revisión exhaustiva de la literatura académica relacionada con la educación para la ciudadanía digital, abordando la forma en que esta área educativa se desarrolló y cómo se implementa en diferentes contextos educativos.

El enfoque metodológico del artículo revisado incluyó una amplia búsqueda y análisis de fuentes relevantes, como estudios previos, teorías educativas y prácticas actuales en la educación digital. Se prestó especial atención a la selección de criterios de inclusión y exclusión para los estudios revisados, así como a la metodología utilizada para sintetizar los hallazgos y presentarlos de manera coherente. La crítica constructiva buscó identificar y analizar tanto las fortalezas de este enfoque metodológico, tales como la exhaustividad en la revisión y la claridad en la presentación de los resultados, como las áreas que podrían mejorarse, como posibles sesgos en la selección de estudios o en la interpretación de datos. El objetivo final fue proporcionar una evaluación integral que no solo valorará el enfoque metodológico actual, sino que también ofreciera recomendaciones para optimizar futuras investigaciones en el campo de la educación para la ciudadanía digital.

En el artículo de revisión *Educación para la ciudadanía digital: Preparando a los estudiantes para una participación responsable y crítica en la sociedad conectada*, se abordó una amplia gama de metodologías y enfoques para la enseñanza de la ciudadanía digital en contextos educativos diversos. La implementación práctica de estas estrategias reveló que, aunque las metodologías propuestas estaban bien fundamentadas en la literatura, su adaptación a entornos educativos reales presentó desafíos significativos. En particular, la integración de tecnologías emergentes y la adaptación de contenidos para diferentes niveles educativos requirieron ajustes constantes para asegurar su efectividad en la promoción de habilidades digitales críticas entre los estudiantes.

La evaluación de los resultados de estas estrategias mostró tanto éxitos notables como áreas que necesitan mejora. Los estudiantes que participaron en actividades basadas en las recomendaciones del artículo demostraron una mayor competencia en el uso responsable de la tecnología y una mayor conciencia sobre la seguridad en línea. Sin embargo, también surgieron dificultades, como la

resistencia a la integración de nuevas tecnologías y la necesidad de una formación continua para los docentes sobre el uso efectivo de estos recursos. Estas observaciones subrayan la importancia de una formación docente integral y la necesidad de ajustar las estrategias metodológicas para abordar las necesidades específicas de cada grupo de estudiantes y contexto educativo.

La reflexión crítica sobre la experiencia docente revela que, aunque las metodologías revisadas proporcionaron una base sólida para la enseñanza de la ciudadanía digital, su aplicación práctica requiere una atención cuidadosa a las dinámicas del aula y las características de los estudiantes. Para mejorar futuros enfoques en la educación digital, es crucial considerar la retroalimentación de los docentes y estudiantes, ajustar las metodologías a las realidades del entorno educativo y garantizar una formación continua para los educadores. Estos ajustes no solo fortalecerán la implementación de las estrategias propuestas, sino que también contribuirán al desarrollo de competencias digitales más robustas y una participación más crítica y responsable de los estudiantes en la sociedad digital.

Fortalezas de la Metodología

1. Definición Clara de los Términos de Búsqueda: La identificación de palabras clave y términos relevantes constituyó un aspecto positivo del enfoque metodológico. El uso de operadores booleanos permitió una búsqueda más precisa y efectiva de la literatura. Esta estrategia aseguró que la búsqueda fuera amplia pero específica, capturando estudios pertinentes. Esta claridad en la definición de términos ayudó a evitar la inclusión de estudios irrelevantes y garantizó que los estudios seleccionados abordan directamente el tema de la ciudadanía digital en la educación.

2. Selección de Fuentes Diversas: La consulta de múltiples bases de datos académicas, como Google Scholar, JSTOR, ERIC, SciElo y Scopus, representó una fortaleza significativa. Esta diversidad de fuentes contribuyó a una revisión más completa y robusta, incrementando la validez y la fiabilidad de los hallazgos. Al utilizar una amplia gama de bases de datos, se garantiza una cobertura extensa de la literatura existente, lo que permitió una visión más holística y variada del campo de estudio.

3. Criterios de Inclusión y Exclusión Rigurosos: Establecer criterios claros para la inclusión y exclusión de estudios aseguró que solo se considerarán investigaciones de alta calidad y relevancia. Esto fue crucial para mantener la integridad y la pertinencia de la revisión. Los criterios estrictos ayudaron a filtrar estudios que no cumplieran con los estándares de calidad necesarios, asegurando que los hallazgos de la revisión se basaran en investigaciones sólidas y reconocidas.

Áreas de Mejora en la Metodología

1. Actualización Continua de la Literatura: Aunque se priorizaron las publicaciones de los últimos 10 años, la naturaleza dinámica del campo de la ciudadanía digital podría requerir una actualización más frecuente de la literatura revisada. Incorporar un análisis de artículos más recientes podría ofrecer perspectivas más actuales y relevantes. La rápida evolución de las tecnologías digitales y sus implicaciones en la educación hace que la revisión deba mantenerse al día con los desarrollos más recientes para ser realmente efectiva.

2. Inclusión de Estudios en Otros Idiomas: Limitar la revisión a estudios en inglés y español pudo excluir investigaciones valiosas publicadas en otros idiomas. Ampliar los criterios de inclusión para considerar estudios en una gama más amplia de idiomas podría enriquecer la revisión. La inclusión de estudios en otros idiomas podría aportar nuevas perspectivas y hallazgos que de otro modo quedarían fuera del alcance de la revisión, enriqueciendo así la diversidad y la profundidad del análisis.

3. Evaluación Detallada de la Calidad Metodológica: Si bien se evaluó la calidad metodológica de los estudios seleccionados, un análisis más detallado utilizando herramientas estandarizadas, como listas de verificación de calidad metodológica (por ejemplo, la herramienta de evaluación crítica CASP), podría fortalecer la evaluación de la validez y fiabilidad de los resultados. Un enfoque más sistemático en la evaluación de la calidad metodológica garantiza que las conclusiones se basarán en estudios de alta calidad y metodológicamente sólidos.

4. Mayor Transparencia en el Proceso de Síntesis: Describir con mayor detalle el proceso de síntesis de la información recopilada podría mejorar la transparencia y la reproducibilidad de la revisión. Especificar cómo se agruparon y analizaron los datos, y qué criterios se utilizaron para identificar tendencias y lagunas, proporciona una visión más clara del proceso metodológico. Esta mayor transparencia facilita que otros investigadores replicaron el estudio y evaluarán sus métodos y hallazgos con mayor precisión.

Evaluación del Análisis de la Literatura

1. Identificación de Tendencias y Patrones: El análisis sistemático de los temas recurrentes y patrones emergentes entre los estudios fue un punto fuerte. Sin embargo, sería beneficioso incluir un análisis cuantitativo de estos patrones, proporcionando datos estadísticos sobre la frecuencia y la prevalencia de ciertos temas. Un enfoque cuantitativo complementaría el análisis cualitativo, ofreciendo una visión más completa de las tendencias y la magnitud de los efectos observados.

2. Evaluación Crítica de la Calidad de la Evidencia: La evaluación crítica de la calidad de la

evidencia fue esencial para discernir la fiabilidad de los datos. Un enfoque más sistemático para esta evaluación, utilizando herramientas específicas de evaluación crítica, podría fortalecer la solidez de las conclusiones obtenidas. Una evaluación rigurosa de la calidad de la evidencia garantiza que las recomendaciones y conclusiones se basarán en estudios de alta calidad.

3. Síntesis y Comparación Efectiva: La organización sistemática de la información permitió una comparación efectiva entre los trabajos revisados. No obstante, incorporar técnicas de meta-análisis podría proporcionar una síntesis cuantitativa de los hallazgos, ofreciendo una visión más robusta de las tendencias y efectos estudiados. El uso de técnicas de meta-análisis permitiría integrar los resultados de múltiples estudios, aumentando la precisión y la fiabilidad de las conclusiones.

Conclusiones

En conclusión, la metodología utilizada en el artículo de revisión presentó varias fortalezas, incluyendo una búsqueda exhaustiva de la literatura y criterios rigurosos de selección. Sin embargo, existen áreas de mejora que podrían fortalecer aún más la revisión, como la inclusión de estudios en más idiomas, la actualización continua de la literatura y un análisis más detallado de la calidad metodológica. Implementar estas mejoras podría proporcionar una visión aún más completa y crítica de cómo la educación en ciencias sociales puede fomentar una ciudadanía digital crítica y responsable.

Tras revisar exhaustivamente la literatura sobre educación para la ciudadanía digital en ciencias sociales, se han identificado varios puntos clave que subrayan la importancia y los desafíos asociados con esta área emergente de la educación. La integración efectiva de la ciudadanía digital en el currículo educativo no solo es una necesidad urgente, sino también una oportunidad para preparar a los estudiantes de manera integral para el mundo digital del siglo XXI.

Resumen de puntos clave: En el artículo de revisión titulado *Educación para la ciudadanía digital: Preparando a los estudiantes para una participación responsable y crítica en la sociedad conectada*, se identificaron varios desafíos significativos en la implementación de estrategias educativas. Estos desafíos incluyen la brecha digital, la falta de formación adecuada en educadores, la resistencia institucional al cambio y las preocupaciones sobre la seguridad y privacidad en entornos digitales. Durante la implementación práctica de estas estrategias, se evidenció que la brecha digital y la resistencia al cambio limitaron la eficacia de las iniciativas. Sin embargo, también se presentaron oportunidades valiosas, como la preparación para un mercado laboral digital y el desarrollo de habilidades de pensamiento crítico, que reflejan los objetivos del artículo de revisión.

Reafirmación de la tesis: La experiencia docente reafirma la tesis del artículo sobre la necesidad de integrar la alfabetización mediática y la ética en línea en los currículos educativos de ciencias sociales. La aplicación de las metodologías revisadas demostró que la inclusión de estas competencias en el currículo fortaleció las habilidades digitales de los estudiantes y mejoró su capacidad para participar de manera ética y responsable en la sociedad digital. La práctica educativa resaltó la importancia de estas competencias para preparar a los estudiantes para los desafíos del entorno digital globalizado, subrayando la relevancia de integrar la alfabetización mediática y la ética en línea en el currículo educativo.

Reflexión final: La experiencia docente sugiere que la implementación de estrategias como el Aprendizaje Basado en Proyectos y la Indagación Guiada puede ser efectiva para desarrollar competencias digitales y fomentar una evaluación crítica de la información en línea. Estas estrategias, recomendadas en las conclusiones, demostraron ser útiles en la práctica para abordar los desafíos identificados, como la falta de formación continua para los educadores y las preocupaciones sobre la seguridad en línea. Además, se destacó la necesidad de continuar formando a los educadores y promover políticas educativas inclusivas que apoyen la integración efectiva de la ciudadanía digital en los planes de estudio. Implementar estas recomendaciones, junto con realizar investigaciones adicionales sobre el impacto de estos enfoques educativos, es crucial para mejorar continuamente la alfabetización mediática y las competencias digitales de los estudiantes.

La educación para la ciudadanía digital en ciencias sociales representa un paso fundamental hacia la preparación de ciudadanos informados, críticos y éticamente responsables en la era digital. Es imperativo que los educadores y responsables políticos actúen de manera proactiva para abordar estos desafíos y aprovechar las oportunidades que ofrece el entorno digital para mejorar la educación y la participación democrática en nuestra sociedad.

Referencias

- Aurelio, K., Jared, H., Coronel, C., & Castillo, R. (2021). Uso de tecnologías educativas en la didáctica con estudiantes de educación básica. *Polo del Conocimiento*, 1-18. <https://tinyurl.com/ysuuywmj>
- Cabero, A., & Palacios, R. (2020). Marco Europeo de Competencia Digital. *Revista de Educación Mediática y TIC*, 9(1), 213-234. <https://doi.org/10.21071/edmetic.v9i1.12462>
- Chávez, J. (2019). Educación y tecnología. *Atenas*, 1-16. <https://tinyurl.com/mrxed7ky>
- Galindo, J. (2019). Ciudadanía digital. *Signo y Pensamiento*, 28(54), 164-173.

- Lozano, A., & Fernández, J. (2019). Hacia una educación para la ciudadanía digital crítica y activa en la universidad. *RELATEC: Revista Latinoamericana de Tecnología Educativa*, 175-187. <https://dehesa.unex.es:8443/handle/10662/9796>
- Marisol, C. (2018). Entrevista a Juan Cristóbal Cobo Romani: La educación en el mundo digital. *Voces de la Educación*, 1-7. <https://tinyurl.com/yp9ryuwu>
- Marín, V., & Cabero, J. (2019). Las redes sociales en educación: Desde la innovación a la investigación educativa. *Revista Iberoamericana de Educación a Distancia*, 22(2), 25-33. <https://doi.org/10.5944/ried.22.2.24248>
- Méndez, N. D. (2023). Avances tecnológicos en medios de comunicación: ¿Cómo ha impactado en la sociedad con la evolución de la difusión de información en las redes sociales? 1-16. <https://tinyurl.com/37xpbmp2>
- Morduchowicz, R. (2020). La ciudadanía digital como política pública en educación en América Latina. *UNESCO*. <https://unesdoc.unesco.org/ark:/48223/pf0000376935>
- Vidal, L., & Maguiña, J. (2021). La competencia digital de los docentes en la educación básica. *Polo del Conocimiento*, 1-24. <https://tinyurl.com/4swecsec>

Representaciones estereotipadas de los derechos indígenas en la prensa ecuatoriana de fines del siglo XX

Stereotypical representations of indigenous rights in the Ecuadorian press at the end of the 20th century

Adriam Camacho Domínguez
Universidad Laica VICENTE ROCAFUERTE de Guayaquil
Guayaquil-Ecuador
acamachod@ulvr.edu.ec
<https://orcid.org/0000-0001-6944-2171>

Yuliana Pérez García
Universidad de las Artes
Guayaquil-Ecuador
yuliana.perez@uartes.edu.ec
<https://orcid.org/0000-0002-9897-4158>

Resumen

La presente ponencia se enmarca en el contexto de finales del siglo XX, donde se produce una eclosión del movimiento indígena latinoamericano, que reacciona a las graves fracturas sociales generadas por las políticas neoliberales mientras la opinión pública promovía un debate sobre la presencia de la matriz indígena en la sociedad moderna. El objetivo general se centra en analizar cuáles fueron las representaciones estereotipadas de los derechos indígenas en la prensa ecuatoriana, utilizando como pretexto el levantamiento nacional de 1990. Desde el punto de vista metodológico se realizó un estudio cualitativo delimitado hacia la construcción visual, segmentando el análisis de los diarios *El Universo*, *El Comercio* y *El Telégrafo* entre los meses de abril a junio. De forma aleatoria se seleccionaron imágenes por conveniencia del autor considerando la accesibilidad a fotografías y caricaturas que fueron interpeladas utilizando variables como: salvajismo y violencia, deslegitimación de las demandas, negación de la plurinacionalidad, y descalificación simbólica de la vestimenta indígena. Como conclusiones se debe resaltar que los estereotipos generados en la prensa durante el levantamiento indígena de 1990 reflejaron una falta de sensibilidad hacia sus realidades y demandas, contribuyeron a la estigmatización y marginalización de los pueblos indígenas y deslegitimaron su lucha por la justicia social y la inclusión política. La utilización de estos estereotipos constituye un componente actual de la opinión pública que debe trabajar hacia una representación más auténtica y respetuosa de los indígenas en los medios de comunicación, donde se reflejen su diversidad, demandas y contribuciones a la sociedad ecuatoriana.

Palabras claves: Prensa, Estereotipo, Opinión pública, Grupo étnico.

Abstract

This presentation is framed in the context of the end of the 20th century when there is an emergence of the Latin American indigenous movement that reacts to the serious social fractures generated by neoliberal policies while public opinion promotes a debate on the presence of the indigenous matrix in the Modern society. The general objective focuses on analyzing what were the stereotypical representations of indigenous rights in the Ecuadorian press, using the national uprising of 1990 as a pretext. From the methodological point of view, a qualitative study was carried out, delimited towards the visual construction, segmenting the analysis of the newspapers *El Universo*, *El Comercio* and *El Telégrafo* between the months of April to June. Images are randomly selected for the author's convenience, considering the accessibility of photographs and caricatures that were questioned using variables such as: savagery and violence, delegitimization of demands, denial of plurinationality, and symbolic disqualification of indigenous clothing. As conclusions, it should be highlighted that the stereotypes generated in the press during the indigenous uprising of 1990 reflected a lack of sensitivity towards their realities and demands, contributed to the stigmatization and marginalization of indigenous peoples and delegitimized their fight for social justice and political inclusion. The use of these stereotypes constitutes a current component of public opinion that must work towards a more authentic and respectful representation of indigenous people in the media where their diversity, demands and contributions to Ecuadorian society are reflected.

Keywords: Press, Stereotypes, Public opinion, Ethnic group.

Introducción

A fines del siglo XX se produjo a nivel global un cambio radical en las relaciones internacionales con el derrumbe del campo socialista al tiempo que Estados Unidos se consolidaba como una potencia hegemónica.

Los grupos marginados, obreros y clase media sintieron los embates de las políticas neoliberales de ajuste macroeconómico que en el contexto latinoamericano posibilitó la eclosión del movimiento indígena, que autores como Dávalos (2005) señalan que sentían graves fracturas sociales y demandaban una transformación de un Estado pluralista, tolerante, participativo, democrático en sus procedimientos y en sus instituciones.

Este debate sobre la presencia de lo indígena dentro de la misma matriz de la modernidad

significaba que la mirada interna de los Estados necesitaba reformar aspectos legales, económicos y sociales para brindar a esta población mayores derechos y reconocimientos.

De forma progresiva, la opinión pública se hizo eco de estos conflictos y demandas y se produjo la representación de estereotipos indígenas en la prensa latinoamericana generando criterios complejos y controvertidos que contribuyeron a perpetuar estereotipos simplificados, despectivos o inexactos sobre los pueblos indígenas de la región.

A menudo, las representaciones visuales de los indígenas en la prensa latinoamericana se centraban en mostrarlos en escenarios rurales, viviendo en comunidades tradicionales con atuendos típicos, enfatizando roles predefinidos y simplificados en lugar de mostrar la diversidad de sus identidades; situaciones que contribuyeron a la idea de que los indígenas son ajenos a la modernidad y perpetúan la imagen de un pasado estático y folclórico (Romero, 2023).

Desde el poder se activaban estas narrativas cuando el Estado tenía que enfrentar revueltas o levantamientos como el ocurrido en 1990 en Ecuador, como señalan Guerrero y Ospina (2003). Este fue un importante movimiento social liderado por organizaciones indígenas en protesta contra las políticas económicas y sociales del gobierno. Los años noventa significaron para el Ecuador una doble crisis: económica y de pérdida de legitimidad del régimen político. En este período se aplican con mayor fuerza las políticas de ajuste estructural y se da por terminado el proceso de redistribución de la tierra que ya había venido extinguiéndose desde el inicio de la democracia.

La Confederación de Nacionalidades Indígenas del Ecuador (CONAIE) promovió en el mes de mayo la irrupción en la iglesia de Santo Domingo en Quito, con el fin de presionar al Gobierno a través de un movimiento que empezó bajo una organización comunal y adquirió carácter nacional. Cruz Rodríguez (2013) señalaba que el movimiento indígena insistía en la resolución de conflictos históricos, presentando demandas étnicas, ciudadanas y de clase, igualdad de acceso a servicios, apoyo especial para el campesinado y el reconocimiento del carácter plurinacional del país.

Desde el punto de vista teórico, algunos autores han proporcionado herramientas conceptuales para examinar la representación de los indígenas en los medios de comunicación como Shohat y Stam (2002), Merchán-Cante (2023) y Romero y Cañar (2023). La perspectiva de estos autores advertía sobre cómo los estereotipos étnicos y raciales se construyen y se transmiten a través de los medios, influyendo en la percepción pública y las relaciones de poder y pueden ser utilizados para mantener el dominio y la superioridad cultural.

Con este precedente, la ponencia propone un planteamiento hipotético que remarca que los estereotipos no reflejan la diversidad y la complejidad de las culturas indígenas en Latinoamérica y

su representación en los medios de comunicación debe promover narrativas más auténticas y respetuosas donde se profundice en las causas históricas de sus demandas sociales.

El objetivo general de la ponencia se centra en analizar cuáles fueron las representaciones estereotipadas de los derechos indígenas en la prensa ecuatoriana, utilizando como pretexto el levantamiento nacional de 1990.

Metodología

Desde el punto de vista metodológico se utilizó un enfoque cualitativo basado en el análisis crítico multimodal (ACM) de la caricatura para desentrañar el mensaje del caricaturista y los discursos que se generan a partir de su acto comunicativo. La multimodalidad propone un enfoque sobre el discurso no como un objeto aislado de estudio, sino como parte de un proceso que abarca todo el acto comunicativo, desde su origen hasta las condiciones materiales y técnicas de su distribución (Cárcamo, 2018).

Complementariamente, se hicieron necesarios los recursos analíticos de la semiótica para el análisis de cada una de las caricaturas y fotografías en lo referente al significado y significante con una visión estructuralista que analiza los procesos de sentido del discurso, cuestionando varias acciones que van desde la descripción simple de lo que se observa, análisis del contenido y lenguaje visual y relación de lo representado con su ámbito histórico. (Camacho y Almeida, 2017)

A partir del estudio cualitativo se analizó la construcción visual del levantamiento indígena de 1990, segmentando el análisis de los diarios El Universo, El Comercio y El Telégrafo entre los meses de abril, mayo y junio. Se identificaron 68 imágenes, considerando la accesibilidad a fotografías y caricaturas que promovieron representaciones estereotipadas y deshistorizantes sobre *lo indígena*. Las variables analizadas asociadas a los estereotipos se concentran en cuatro dimensiones: salvajismo y violencia, deslegitimación de las demandas, negación de la plurinacionalidad, y la descalificación simbólica de la vestimenta indígena. Para la presente contribución académica se extrajo una pequeña muestra de imágenes en correspondencia con la extensión permitida para el desarrollo de la ponencia.

Resultados y Discusión

Uno de los estereotipos del período estudiado en el que más se enfatizó fue sobre el salvajismo y la violencia, con los cuales los titulares sensacionalistas y las imágenes utilizadas, a menudo, mostraban al movimiento indígena como generador del caos. Como se puede ver en la Figura 1, la

posibilidad de negociación o diálogo con el Estado se veía superada por la criminalización y estigmatización o las etiquetas peyorativas que buscaban deslegitimar las demandas de los manifestantes y retratarlos como amenazas a la estabilidad y seguridad del país. Espinosa de Rivero (2009) coincide con la visión de que reducir la interpretación de los hechos de violencia no permite entender a cabalidad lo que ocurre y a seguir tomando decisiones erróneas que generarán mayor inequidad, exclusión y violencia social.

En la Figura 2 se puede observar otra variable de estudio como la deslegitimación de las demandas indígenas que reclamaban la solución y legalización en forma gratuita de la tierra y territorios, agua para regadío, consumo y políticas de no contaminación; reforma del Art.1 de la Constitución, que se declare el Estado Plurinacional y se realicen obras prioritarias de infraestructura básica de las comunidades indígenas.

Iturralde (1997) enfatiza que el uso correcto del idioma o la adaptación a dialectos indígenas constituyen herramientas de comunicación civilizadas y democráticas que debían promulgarse en pro del cumplimiento de objetivos comunes, pero en este caso se soslayó para ridiculizar a los mediadores del movimiento indígena.

Figura 1



Fuente: El Telégrafo (1990, 25 de junio).

Figura 2



Fuente: El Telégrafo (1990, 9 de junio).

Otro foco de discusión en 1990 se centraba en la negación de la plurinacionalidad, en un momento en el que se debatía su inclusión en la Constitución del país, la propuesta de plurinacionalidad de la

CONAIE fue lanzada como proyecto político en el Ecuador a mediados de los años 80. Desde entonces, la mayoría de los movimientos indígenas de América la han acogido y desarrollado de acuerdo con sus realidades y condiciones particulares. En la Figura 3 de forma satírica se pone en evidencia los conflictos étnicos que estaba viviendo la URSS en contraposición a las demandas de igual tipo del movimiento indígena que continuaba estigmatizado. De Sousa (2007) define este proceso de la plurinacionalidad, en lo referente a la ciudadanía, que busca el reconocimiento jurídico por parte del Estado a las nacionalidades y pueblos indígenas en cuanto a entidades colectivas, jurídica-políticas e históricamente constituidas, y como sujetos colectivos de derechos. Finalmente, la prensa generó otro tipo de estereotipo con la descalificación simbólica de la vestimenta indígena con lo cual reflejaron una falta de comprensión y sensibilidad hacia la realidad y las demandas de los indígenas a la vez que quedaba explícito que los atuendos tradicionales podían ser utilizados de forma conveniente por las figuras políticas para manipular el discurso y el mensaje que se intentaba brindar en momentos de tensión y crisis social como la del levantamiento indígena de 1990. Como se observa en la Figura 4, el uso del poncho tradicional por parte del presidente Rodrigo Borja Cevallos en un viaje a Perú, intentó brindar una imagen infructuosa de paz y mediación y esto era aprovechado por los medios de comunicación para posicionar el irrespeto a la vestimenta autóctona.

Figura 3



Fuente: El Universo (1990, 10 de junio).

Figura 4



Fuente: El Telegráfico (1990, 7 de junio).

Conclusiones

Los estereotipos generados en la prensa ecuatoriana durante el levantamiento indígena de 1990 reflejaron una falta de comprensión y sensibilidad hacia la realidad y las demandas de los indígenas. Los medios de comunicación se presentaron alineados al poder del Estado y contribuyeron a la estigmatización y la marginalización de los pueblos indígenas, deslegitimando su lucha por la justicia social y la inclusión política.

Este suceso visibilizó la histórica marginación y discriminación que sufrían los pueblos indígenas, y puso en la agenda nacional la necesidad de un reconocimiento integral de sus derechos.

Es importante reconocer estos estereotipos y trabajar hacia una representación más auténtica y respetuosa de los indígenas en los medios de comunicación, que refleje su diversidad, sus demandas y sus contribuciones a la sociedad ecuatoriana.

Referencias

- Cárcamo, B. (2018). El análisis del discurso multimodal: una comparación de propuestas metodológicas. *Forma y Función*, 31(2), 145-174. <https://doi.org/10.15446/fyf.v31n2.74660>
- Camacho, A., & Almeida, D. (2017). Los usos de la caricatura como fuente de investigación en el ámbito periodístico. *YACHANA, Revista Científica, Edición Especial*, 6(2), 119-126.
- Cruz, E. (2013). Auge y declive del movimiento indígena ecuatoriano (1990-2008). *Revista Temas*, (7), 173-186. <https://doi.org/10.15332/rt.v0i7.581>
- Davalos, P. (2005). *Movimientos Indígenas en América Latina: el derecho a la palabra*. CLACSO, Consejo Latinoamericano de Ciencias Sociales.
- De Sousa, B. (2007). *La reivindicación del Estado y el Estado Plurinacional*. Alianza Interinstitucional CENDA - CEJIS - CEDIB.
- Espinosa de Rivero, O. (2009). ¿Salvajes opuestos al progreso?: Aproximaciones históricas y antropológicas a las movilizaciones indígenas en la Amazonía peruana. *Anthropologica*, 27, 123-168. <http://www.scielo.org.pe/pdf/anthro/v27n27/a07v27n27.pdf>
- Guerrero, F., & Ospina, P. (2003). *El poder de la comunidad. Ajuste estructural y movimiento indígena en los Andes ecuatorianos*. CLACSO.
- Iturralde, R. (1997). Demandas indígenas y reforma legal: Retos y paradojas. *Alteridades*, 7(14), 81-98. <https://www.redalyc.org/pdf/747/74745549006.pdf>
- Millán, M., & Margarucci, I. (2016). Los medios de comunicación se han encargado de demonizar la imagen de los pueblos originarios. En D. Andrada (Ed.), *Hacia un periodismo indígena*

(pp. 163-178). Ediciones Universidad de El Salvador.

- Merchán-Cante, H. (2023). Prensa y representaciones sociales sobre lo indígena en los medios colombianos. *Cuadernos de Lingüística Hispánica*, (41). <https://tinyurl.com/y2bab2hp>
- Romero, P. (2023). Protesta social y libertad de expresión. El ejercicio periodístico en la encrucijada. *Revista Enfoques de la Comunicación*, (9), 123-146. <https://tinyurl.com/bfs8pbr9>
- Romero, A., & Cañar, D. (2023). El inicio del movimiento indígena en Ecuador: Una mirada desde el periódico El Comercio. El despertar de los pueblos originarios. *Cuadernos del Centro de Estudios de Diseño y Comunicación*, (194). <https://doi.org/10.18682/cdc.vi194.9627>
- Shohat, E., & Stam, R. (2002). *Multiculturalismo, cine y medios de comunicación: Crítica del pensamiento eurocéntrico*. Paidós.



El impacto de las redes sociales en el derecho sucesorio ecuatoriano y a nivel internacional

The impact of social networks on Ecuadorian inheritance law and internationally

Geancarlos González Solórzano
Facultad de Ciencias Sociales y Derecho-Carrera de Derecho
Universidad Laica VICENTE ROCAFUERTE de Guayaquil
Guayaquil- Ecuador
ggonzalezso@ulvr.edu.ec
<https://orcid.org/0009-0006-4444-2515>

Resumen

El presente ensayo analiza el impacto de las redes sociales en el derecho sucesorio, destacando la aparición del *nuevo testamento digital*. Las interacciones y manifestaciones en plataformas como Meta, YouTube, X e Instagram se consideran como posibles formas válidas de testamento digital, generando conflictos y nuevas concepciones jurídicas tanto en Ecuador como a nivel global. Por medio del método analítico, se discute las políticas de las redes sociales, de los perfiles de usuarios fallecidos, y la falta de regulación específica en el derecho ecuatoriano para abordar la herencia digital. A nivel internacional, países como Estados Unidos, Canadá y Australia han desarrollado legislaciones para gestionar activos digitales posmortem. Este estudio permite concluir que el derecho sucesorio aún enfrenta desafíos para adaptarse completamente a las complejidades de este nuevo entorno tecnológico y social.

Palabras Claves: Derecho de la informática, Redes sociales, Muerte, Herencia, Derecho Civil.

Abstract

This essay analyzes the impact of social networks on inheritance law, highlighting the appearance of the *digital new testament*. Interactions and manifestations on platforms such as Meta, YouTube, X and Instagram are considered possible valid forms of digital will, generating conflicts and new legal conceptions both in Ecuador and globally. Through the analytical method, the social network policies of the profiles of deceased users are discussed, and the lack of specific regulation in Ecuadorian law to address digital inheritance. Internationally, countries such as the United States, Canada and Australia have developed legislation to manage post-mortem digital assets. This study allows us to conclude that inheritance law still faces challenges to fully adapt to the complexities of this new technological and social environment.

Keywords: Computer Law, Social networks, Death, Inheritance, Civil law.

Contextualización del tema

Este estudio se centra en las redes sociales y su impacto en el derecho sucesorio, que ha dado origen a una nueva figura a la que se le podría denominar “el nuevo testamento digital”, para aquellas personas vivas que, han dejado tras su muerte cualquier interacción a través de las redes sociales, como lo es Facebook, YouTube, Twitter, Instagram, entre otras, dando lugar a que sea la última manifestación de voluntad del usuario antes de que fallezca. Esto da lugar a auténticos conflictos y concepciones que afectan al ámbito sucesorio ecuatoriano y en el mundo, tanto en el aspecto familiar, conyugal, sucesoral, etc.

La proliferación de determinados datos e información alrededor del mundo constituyen escenarios propios para el desarrollo de controversias por las nuevas concepciones jurídicas. Entendiendo que, las redes sociales han ganado un gran espacio en las distintas generaciones, provocando así un nuevo tipo de herencias por parte de los usuarios al momento de fallecer, esto lleva a pensar en la existencia del impacto que las redes sociales tienen cabida en el derecho sucesorio ecuatoriano, como en cualquier otro Estado.

Ante lo expuesto, la presente investigación posee el siguiente objetivo general: Analizar el impacto de las redes sociales en el derecho sucesorio, con un enfoque en la figura emergente del testamento digital y las implicaciones jurídicas de las interacciones y manifestaciones de voluntad en plataformas sociales, tanto en el contexto ecuatoriano como en el internacional. Objetivos Específicos: Examinar cómo las interacciones y manifestaciones de voluntad en redes sociales pueden ser interpretadas como testamento digital, y evaluar los desafíos legales y las controversias que esto plantea en el derecho sucesorio; e, Identificar la evolución de la legislación y la práctica notarial en Ecuador y otras jurisdicciones.

Desarrollo de la experiencia

Para comprender el presente estudio, se considera necesario aplicar método sintético, integrando elementos o proposiciones para construir una comprensión global o para desarrollar nuevas teorías. Las redes sociales en el contexto del uso de las tecnologías de información y comunicación (TIC), se las define como aquellos sitios que permiten generar un perfil público, donde el usuario ofrece datos personales y accede a diversas herramientas para interactuar en línea con otras personas y mantenerlas al tanto de su quehacer cotidiano o conversar. ¿Será que esta voluntad y manifestación se podría considerar el *testamento digital*?, se debe entender que, alrededor de cada caso de *muerte social*, existe una red de relaciones personales y económicas que trasciende a la de Meta, Google, X

y otras, y esto se trata de la herencia, tanto de sus perfiles, blogs y fotografías como de su correspondencia, fotografías, diarios personales y otra documentación digital existente, cuya comprensión y administración jurídica no resulta tarea sencilla para las distintas personas implicadas.

Para comprender sobre la *muerta social*, se debe señalar que, cuando alguien fallece, su perfil en las redes sociales puede ser manejado de diferentes maneras dependiendo de las políticas de cada plataforma y de las decisiones tomadas por los familiares o personas cercanas. Entre las más comunes se encuentra: a) Memorialización del perfil: Esto significa que el perfil se mantiene intacto, pero se marca de manera que se indique que la persona ha fallecido; b) Gestión de la cuenta por familiares: Algunas redes sociales permiten que un familiar cercano solicite la eliminación o la memorialización del perfil de la persona fallecida, proporcionando pruebas del fallecimiento; y, c) Herencia digital: En algunos países y en situaciones específicas, la herencia digital es un concepto legal que aborda quién tiene derecho a acceder y gestionar las cuentas en línea de una persona fallecida. En relación de lo expuesto, el notario afirma que cuando se habla de testamento digital, se puede referir al testamento que incluye previsiones para la herencia digital de la persona, por ejemplo: perfiles en redes sociales, archivos de audio, video, entre otros, o bien, el testamento que se hace online por internet.

En cuanto a lo que cabe dentro del ordenamiento jurídico ecuatoriano, el primer Código Civil ecuatoriano fue promulgado por el Senado y la Cámara de Representantes del Ecuador en el año de 1860, y entró en vigor el 1 de enero de 1861. Esta reforma dio como resultado ocho ediciones diferentes, siendo la octava edición en 2005, la última y vigente. Dentro del Código Civil, tipifica en el artículo 1037: “El testamento es un acto más o menos solemne en que una persona dispone del todo o de una parte de sus bienes, para que tenga pleno efecto después de sus días, conservando la facultad de revocar las disposiciones contenidas en él, mientras viva”, pero no señala sobre la *voluntad digital o red social*.

Tal como lo menciona el Doctrinario Montero Ramos, el derecho sucesorio ecuatoriano, hasta nuestros días, establece un orden de sucesión en caso de que una persona fallezca y deje bienes heredables. Y es en este punto que se fragmenta el aspecto clásico o puro del testamento, y da lugar a nuevas concepciones, siendo entre las principales razones la progresividad de la sociedad, y por supuesto del derecho.

Se carece de una regulación específica, incluyendo los aplicativos y del software adecuado, que permitiría desbloquear ciertas opciones de la plataforma, como doctrinalmente se conoce *living will*

(Murillo & Otero, 2022), en Ecuador existen herramientas jurídicas, siempre que los medios digitales posean la opción de establecer quién será el administrador o beneficiario de todo aquello que abarca en tal plataforma digital. En tal punto, la voluntad sucesoria digital, podría formalizarse ante cualquier Notaría, quien brindaría la fe pública de la voluntad del titular del usuario de la cuenta.

Cabe señalar que, en el Art. 18 de las Atribuciones *exclusivas* del notario, detalla la posesión efectiva de los bienes proindiviso del causante a favor de los peticionarios, sin perjuicio de los derechos de tercero; a su vez, los Notarios pueden realizar la certificación de *Materialización de cualquier documento o soporte electrónico o Desmaterialización*, permitirán dar fe pública de la información que constaría en la red social en la cual se expresó la voluntad sucesoria del titular de la cuenta.

En el ámbito internacional, los sistemas judiciales recién han comenzado a adoptar una aproximación a mediano y largo plazos, y para ejemplos tenemos a los siguientes países: Estados Unidos: Varios estados han promulgado leyes específicas sobre gestión de activos digitales después de la muerte, Uniform Fiduciary Access to Digital Assets Act (UFADAA).

Estas leyes permiten a los individuos especificar en un testamento o poder notarial cómo quieren que se manejen sus cuentas en línea y activos digitales; Canadá: Algunas provincias canadienses han introducido leyes sobre activos digitales, como la Ley de Ontario sobre Propiedad Digital y Acceso del Fiduciario a Activos Digitales; y, Australia: Varias jurisdicciones en Australia han desarrollado legislaciones o directrices sobre gestión de activos digitales, como la Ley de Propiedad de Nueva Gales del Sur y la Ley de Fideicomisarios de Activos Digitales de Queensland. A pesar de los avances jurídicos en los países señalados, existe cualquier pronóstico respecto a la evolución venidera en estos asuntos, ubicaría a las redes sociales en el centro de los conflictos sucesorios; pero a su vez una mejora en el ordenamiento correspondiente.

Sin duda alguna, el impacto de las redes sociales afecta en el derecho sucesorio, ya que el mismo aún no logra abarcar todas las complejidades que presenta este nuevo mundo tecnológico, sobre todo lo que comprende la magnitud de la voluntad sucesoria. (Peláez, 2023). Pero cabe señalar, el pensamiento de Santos Morón, la regla debe ser la de no presumir la voluntad del fallecido en relación con el acceso al contenido de las comunicaciones electrónicas, solo podrá concederse dicho acceso en el estricto caso que así lo haya manifestado de forma expresa el fallecido, con el fin de garantizar el respeto de lo que fuera su intimidad.

Conclusiones y Recomendaciones

Las interacciones en redes sociales pueden ser consideradas como expresiones de la voluntad de una persona fallecida. Esto plantea nuevos desafíos legales para determinar cómo se debe gestionar y respetar esta manifestación de voluntad en el ámbito sucesorio. De tal manera, la legislación actual en Ecuador no aborda específicamente la gestión de los activos digitales y las voluntades expresadas en plataformas como redes sociales. Esto crea un vacío legal que necesita ser abordado para evitar conflictos y asegurar una administración clara y justa de los bienes digitales.

La rapidez con la que evolucionan las tecnologías y las redes sociales supera la capacidad de los sistemas legales para adaptarse. Esto resalta la necesidad de una revisión y actualización constante de las leyes para incorporar los aspectos digitales en el derecho sucesorio. Por lo cual, existe una clara necesidad de desarrollar regulaciones específicas que definan cómo deben tratarse los bienes digitales en el contexto de la sucesión.

Los tribunales y las autoridades notariales deben prepararse para manejar casos relacionados con la herencia digital de manera efectiva. Esto puede implicar la necesidad de capacitar a profesionales del derecho en nuevas áreas como la gestión de activos digitales. La certificación y materialización de documentos electrónicos por parte de notarios puede ser crucial para validar testamentos digitales y otras expresiones de voluntad en plataformas digitales, proporcionando seguridad jurídica y protección para las partes involucradas.

Referencias

- Benloch, J. (2020). Con la muerte digital no se juega: El testamento online no existe. En R. Olivia León & S. Valero Barceló (Eds.), *Testamento ¿Digital?* RetoJCF Juristas con futuro.
- Asamblea Constituyente. (2005). *Código Civil ecuatoriano: La ordenación del testamento*. <https://www.lexis.com.ec/>
- Asamblea Nacional Constituyente. (2020). *Ley Notarial*.
- Murillo, G., & Otero, J. (2022). *La regulación en el derecho de suceder de los herederos forzosos y la sucesión intestada notarial, Huaral–2021* (Tesis de grado). Universidad César Vallejo. <https://www.ucv.edu.pe>
- Montero, E. (2023). *El orden sucesorio y los requisitos que deben cumplir los herederos* (Tesis de grado). Universidad Estatal de Bolívar. <https://tinyurl.com/yey2bry7>
- Sánchez, A. (2021, 9 de julio). *Enfoques Jurídicos Revista Multidisciplinaria del CEDEGS*. <https://enfoquesjuridicos.uv.mx/index.php/letrasjuridicas/article/viewFile/2574/4460>

- Santos, J. (2018). La denominada “herencia digital”: ¿Necesidad de regulación? Estudio de derecho español y comparado. *Cuadernos de Derecho Transnacional*, 10(1).
- Peláez, P. (2023). La partición realizada por el propio testador en acto inter vivos y su problemática. *Revista de Derecho Civil*.
- Uniform Law Commission. (2015, 24 de octubre). *Ley de acceso fiduciario a activos digitales, revisada*. <https://tinyurl.com/3uz4rxze>



El Protocolo de Estambul en el contexto ecuatoriano

The Istanbul Protocol in the Ecuadorian context

Carlos Manuel Pérez Leyva
Docente de la Facultad de Ciencias Sociales y Derecho
Universidad Laica VICENTE ROCAFUERTE de Guayaquil
Guayaquil-Ecuador
<https://orcid.org/0000000183288553>
cperezl@ulvr.edu.ec

Resumen

El Protocolo de Estambul constituye un instrumento del Derecho Internacional Público, de suma importancia, aun cuando sus disposiciones no tienen carácter vinculante. Pretendo con este ensayo llevarlo al contexto ecuatoriano, y como objetivo general observar cómo no se cumple con el mismo a pesar de su correspondencia a nuestra realidad. La situación de inseguridad y las llamadas masacres carcelarias, también forman parte de ese análisis. Se realizó una revisión bibliográfica y de documentación oficial de la página de la Organización de las Naciones Unidas y del Servicio Nacional de Atención Integral a Personas Adultas Privadas de la Libertad y a Adolescentes Infractores. A pesar de la importancia del Protocolo en el Ecuador, no se le da mucha divulgación, ni se aplica regularmente como fuera necesario.

Palabras claves: Derecho, Prisión, Muerte, Violencia, Tortura.

Abstract

The Istanbul Protocol constitutes an instrument of Public International Law, of utmost importance even though its provisions are not binding. With this essay I intend to take it to the Ecuadorian context, and as a general objective to observe how it is not fulfilled, despite its correspondence to our reality. The situation of insecurity and the so-called prison massacres are also part of this analysis. A bibliographic review and official documentation of the United Nation and National Comprehensive Care Service for Adults Deprived of Liberty and Adolescent Offenders websites were carried out. Despite the importance of the Protocol in Ecuador, it is not widely disseminated, nor is it applied regularly as necessary.

Keywords: Law, Prison, Death, Violence, Torture.

Contextualización

A lo largo de la historia, innumerables personas han sido víctimas de tortura y tratos considerados

inhumanos, es por ello que el surgimiento del Protocolo de Estambul como un aval del conocimiento científico mediante una investigación ética de los casos de tortura para poder llevar a los perpetradores y los responsables a un tribunal confiable que le dé la respuesta jurídica que necesita. Es un manual de investigación y documentación efectiva sobre torturas y castigos y tratamientos inhumanos o degradantes, es un producto de la iniciativa que tuvo las Naciones Unidas y que fue presentado el 9 de agosto de 1999 con el fin de combatir este tipo de hechos.

El Protocolo de Estambul define la tortura como:

Se entenderá por el término “tortura” todo acto por el cual se inflijan intencionalmente a una persona dolores o sufrimientos graves, ya sean físicos o mentales, con el fin de obtener de ella o de un tercero información o una confesión, de castigarla por un acto que haya cometido, o se sospeche que ha cometido, o de intimidar o coaccionar a esa persona o a otras, o por cualquier razón basada en cualquier tipo de discriminación, cuando dichos dolores o sufrimientos sean infligidos por un funcionario público u otra persona en el ejercicio de funciones públicas. (Naciones Unidas, 1999, p. 17)

Según Nash “en el sistema internacional de derechos humanos el derecho básico consagrado es la prohibición de afectar ilegítimamente la dignidad personal mediante la práctica de la tortura y otras formas de tratos crueles, inhumanos y degradantes” (2009, p. 2).

El Ecuador utiliza los parámetros recogidos en el Protocolo, por convicción de su valía, claro de que está determinado qué es un documento no vinculante a pesar de ello el derecho internacional público obliga a los gobiernos a investigar y documentar todos los casos que tengan de tortura y cualquier otra forma de malos tratos y anima a castigar a los responsables de una manera integral eficaz rápida e Imparcial, que es lo más importante.

Ante lo expuesto, este ensayo tiene como objetivo observar cómo no se cumple con el mismo a pesar de su correspondencia a nuestra realidad.

Desarrollo de la experiencia

El Estado ecuatoriano y la comunidad internacional, está muy preocupada por la situación de inseguridad que se vive en el país, y en especial los constantes disturbios en diferentes cárceles, que lamentablemente han terminado en las llamadas *masacres carcelarias*, sin que hasta la fecha haya un pronunciamiento conocido sobre la aplicación del Protocolo de Estambul, teniendo en cuenta los malos tratos y las situaciones internas que se dan dentro de los centros de detención. Y sobre las cárceles se dice en el protocolo que:

En la mayor parte de las situaciones de encarcelamiento no será posible que esté presente

una persona del exterior durante el examen. En estos casos, se estipulará que el médico de la cárcel que trabaje con los reclusos deberá respetar la Ética médica y deberá ser capaz de desempeñar sus funciones profesionales con independencia de cualquier influencia de terceros. (Naciones Unidas, 1999, p. 65)

La Constitución de la República del Ecuador, en su artículo 66, párrafo 3, inciso c, referido a los Derechos de Libertad, establece, “la prohibición de la tortura, la desaparición forzada y los tratos y penas crueles, inhumanos o degradantes.”

Como es conocido, el Protocolo reconoce que los Estados miembros deben velar porque se realicen investigaciones rápidas y eficaces, incluso cuando no existan denuncias de torturas o malos tratos, pero en el Ecuador, de manera constante los familiares del detenido, aunque desconocemos si lo han realizado de manera expresa, manifiestan sus denuncias ante la comunidad, de los tratos inhumanos de familiares reclusos, y además porque se mezclan en los Centros Penitenciarios los reclusos, con independencia a su peligrosidad.

El país cuenta con profesionales capaces, en todas las áreas necesarias, para que se realicen investigaciones de calidad, tomando como referencia el Protocolo de Estambul, pero el apoyo estatal e institucional requiere de mayor solidez y compromiso. Recordando que este tipo de pruebas a realizar, debe hacerse por expertos reconocidos, con credencial profesional, y en el grupo multidisciplinario deben encontrarse médicos legistas y psicólogos.

El Comité contra la Tortura examinó los informes de Ecuador en sus sesiones, celebradas los días 8 y 9 de noviembre de 2010, y aprobó conclusiones y recomendaciones, como la que sigue:

Adopte medidas apropiadas para velar porque todas las denuncias de tortura o malos tratos se investiguen de forma pronta e imparcial. En particular, estas investigaciones deben estar al cargo de un órgano independiente y no bajo la autoridad de la policía. (Naciones Unidas, 2010, p. 6)

El Comité contra la Tortura examinó el séptimo informe periódico del Ecuador, y aprobó varias observaciones finales en su 1490ª sesión, celebrada el 28 de noviembre de 2016:

El Estado parte debe investigar con prontitud y de manera exhaustiva e imparcial todas las muertes de personas en detención a fin de determinar cualquier posible responsabilidad de los funcionarios de instituciones penitenciarias, y cuando corresponda, castigar debidamente a los culpables y proporcionar una reparación adecuada a los familiares de las víctimas. El Comité insta al Estado parte a presentar datos detallados sobre los casos registrados de muertes de personas bajo custodia, desglosadas por lugar de detención, sexo, edad, origen étnico o nacionalidad del fallecido y causa del deceso. (Naciones Unidas, 2017, p. 6)

En el Código Orgánico Integral Penal, al referirse a la infracción penal de Tortura (artículo 151), en la narrativa de la conducta típica dice:

Tortura. - La persona que, inflija u ordene infligir a otra persona, grave dolor o sufrimiento, ya sea de naturaleza física o psíquica o la someta a condiciones o métodos que anulen su personalidad o disminuyan su capacidad física o mental, aun cuando no causen dolor o sufrimiento físico o psíquico; con cualquier finalidad en ambos supuestos, será sancionada con pena privativa de libertad de siete a diez años.

Este Código realiza una definición incompleta, y no en correspondencia con la práctica y las exigencias internacionales, al no especificar de manera coherente el tipo básico del sujeto activo cualificado, y describir en el tipo penal, los motivos o causales de la utilización delincuencia de la tortura. Dada estas razones se han hecho señalamientos para que, a la luz de la razón, el país se atempere a la realidad mundial, y esto contribuya la mejor aplicación del Protocolo en nuestro país, en el orden de la correcta y justa aplicación de la norma penal.

Como parte de la investigación revisamos el caso de México, donde se establece de la manera siguiente:

El tipo penal de tortura en la Ley General (artículo 24) se ajusta a la definición establecida en la Convención Interamericana para Prevenir y Sancionar la Tortura. La pena del delito de tortura se ajusta a estándares internacionales: entre 10 y 20 años, pudiendo llegar a un máximo de 30 años en casos con agravantes. (Red de Defensores Democráticos en México, 2020, p. 7)

Según el Módulo para la Investigación y Documentación del Crimen de Tortura y otros Tratos o Penas Cruelles, Inhumanos o Degradantes de acuerdo al Protocolo de Estambul, dice:

En un plano teórico, el estudio y entendimiento de la tortura puede considerarse como uno de los más complejos en la tipificación penal. Esta complejidad se incrementa exponencialmente en el plano práctico. La determinación del crimen de tortura implica enormes desafíos que solamente pueden ser enfrentados con un trabajo mancomunado. (Oficina de las Naciones Unidas contra la Droga y el Delito, 2009, p. 11)

Los abogados jugamos un papel importante en que se cumpla lo establecido en el protocolo que analizamos:

Las directrices internacionales para investigar la tortura se formulan fundamentalmente como obligaciones de los Estados, tal y como se refleja en el Capítulo III del Protocolo de Estambul. No obstante, los abogados tienen un papel crucial y activo en la documentación e investigación de la tortura. (International Rehabilitation Council, 2007, p. 12)

Considero importante referirme a la tortura psicológica, también abordada en el protocolo, pues la misma es tan dañina como la física y deja secuelas muy difíciles de superar.

Bezanilla plantea que “la ‘tortura blanca’ surge de generar un efecto acumulativo de diversas acciones y procedimientos, para desorientar a su receptor y orillararlo a perder el control, alterando el juicio, la voluntad y la capacidad de decidir” (2023, p. 14).

Conclusiones

El Protocolo de Estambul es un mecanismo internacional que contribuye a regular de manera uniforme el tratamiento de los casos para lo que se concibió. Pues a pesar de que no es vinculante, los Estados miembros se obligan a rendir información de su cumplimiento.

En el Ecuador, no se le da mucha divulgación al Protocolo, ni se aplica regularmente como fuera necesario.

Se deben hacer reformas legislativas en el sistema penal, que armonicen su contenido con lo regulado internacionalmente, contra estos delitos considerados de lesa humanidad.

El protocolo de Estambul es una guía, que contiene las líneas básicas o estándares internacionales en derechos humanos para la valoración médica y psicológica de una persona que se presume o haya sido víctima de tortura o de algún maltrato.

Este protocolo está dirigido para ser aplicado por profesionales de la salud, médicos, psicólogos, psiquiatras, todos con cédula profesional que cuentan con la experiencia e interés en todos los temas relacionados con la medicina legal y forense.

Debemos tener claridad con que este protocolo es un manual acerca de cómo hacer que las investigaciones y la documentación de la tortura sean efectivas para castigar a sus responsables para garantizar una separación adecuada para las víctimas y en términos más generales para evitar futuros actos de similar naturaleza.

Este protocolo proporciona el primer conjunto de directrices reconocido internacionalmente para los médicos y abogados sobre cómo determinar si una persona ha sido torturada, por lo que la documentación puede servir como prueba válida e independiente ante un tribunal. El protocolo de Estambul se ha convertido en un instrumento crucial en el esfuerzo global para acabar con la impunidad.

Referencias

Asamblea Nacional del Ecuador. (2008). *Constitución de la República del Ecuador*.
<https://tinyurl.com/29juubtt>

- Asamblea Nacional del Ecuador. (2014). *Código Orgánico Integral Penal*.
<https://tinyurl.com/2kp2jm5a>
- Bezanilla, J. (2023). *Recensión Tortura Psicológica*. <https://tinyurl.com/4fd7w8hf>
- Instituto de Rehabilitación. (2007). *Una guía práctica del Protocolo de Estambul-para abogados*.
<https://tinyurl.com/3mdk6ueu>
- Gobierno de México. (2020). *Desmitificación del Protocolo de Estambul*.
<https://tinyurl.com/v4y8b7vt>
- Nash, C. (2009). *Alcance del concepto de tortura y otros tratos crueles, inhumanos y degradantes*.
Anuario de Derecho Constitucional Latinoamericano, 2. <https://tinyurl.com/54hwj5z3>
- Naciones Unidas. (1999). *Protocolo de Estambul*. <https://tinyurl.com/37ezbhzs>
- Naciones Unidas. (2010). *Convención contra la Tortura y Otros Tratos o Penas Crueles, Inhumanos o Degradantes*. <https://www.acnur.org/fileadmin/Documentos/BDL/2012/8668.pdf>
- Naciones Unidas. (2017). *Convención contra la Tortura y Otros Tratos o Penas Crueles, Inhumanos o Degradantes*. <https://tinyurl.com/rcbnr549>
- Oficina de las Naciones Unidas contra la Droga y el Delito (UNODC). (2009). *Módulo para la Investigación y Documentación del Crimen de Tortura y otros Tratos o Penas Crueles, Inhumanos o Degradantes de acuerdo al Protocolo de Estambul*.
<https://tinyurl.com/5ch76fhf>

Análisis del desarrollo de la economía naranja en los emprendimientos de la Plaza Guayarte en la ciudad de Guayaquil

Analysis of the development of the orange economy in the enterprises of Plaza Guayarte in the city of Guayaquil

Rubén Darío Paz Morales
Docente de la carrera de Economía
Universidad Laica VICENTE ROCAFUERTE de Guayaquil
Guayaquil-Ecuador
rpazmorales@ulvr.edu.ec
<https://orcid.org/0000-0002-0891-7396>

Manuel Leroy Suarez Avilés Delgado
Graduado de la carrera de Economía
Universidad Laica VICENTE ROCAFUERTE de Guayaquil
Guayaquil-Ecuador
msuarezavilesd@ulvr.edu.ec
<https://orcid.org/0009-0006-9180-9076>

Stalin Rene Veloz Alvarado
Graduado de la carrera de Economía
Universidad Laica VICENTE ROCAFUERTE de Guayaquil
Guayaquil-Ecuador
sveloza@ulvr.edu.ec
<https://orcid.org/0005-1086-7550>

Resumen

El presente proyecto investigativo analiza el desarrollo de la innovación y presencia de economía naranja en los emprendimientos de la Plaza Guayarte en la ciudad de Guayaquil, los cuales presentan creatividad en los servicios y productos que ofrecen; la metodología utilizada fue de enfoque mixto, partiendo en cuanto a lo cualitativo empleando una entrevista de cinco preguntas y espacio abierto a charla aplicada al encargado de turno y el análisis de la misma; por otra parte, el método cuantitativo usado se optó por encuestas de 13 preguntas objetivas aplicadas a los dueños o gerentes de los locales del sector de estudio. Los resultados indican que presentan altos porcentajes de innovación en los locales comerciales para lograr una distinción en el mercado; también que la zona de estudio es plenamente apoyada por el GAD municipal de Guayaquil, brindándole cierto apoyo a la plaza porque al ser una zona representativa de la ciudad presenta un porcentaje de las visitas y el consumo por su atractivo turístico; por otra parte, en la plaza se organizan ferias de emprendimientos donde impulsan las ideas de los ciudadanos, y los festivales de arte y música que se organizan apoyando a los artistas independientes locales; pero se presentan ciertos problemas en cuanto a las visitas que reciben y la seguridad del lugar; se opta por un análisis de las Fortalezas, Oportunidades, Debilidades y Amenazas para una comparación de estrategias cruzadas, para

determinar así las áreas donde debe enfocarse superar dichos problemas con base en las fortalezas de la plaza.

Palabras clave: Creatividad, Innovación cultural, Economía cultural, Mercado del arte, Desarrollo cultural, Turismo cultural.

Abstract

This research analyzes the development of innovation and the presence of orange economy in enterprises of Plaza Guayarte in the city of Guayaquil, which present creativity in their services and products offered; the methodology used was a mixed approach, starting from the qualitative, using an interview with five questions and an open space for a talk applied to the person in charge of the shift and its analysis; on the other hand, the quantitative method used was chosen by surveys of 13 objective questions applied to the owners or managers of the premises of the sector. The results indicate that they present high percentages of innovation in their commercial premises to achieve a distinction in the market; also, that the study area is fully supported by the municipal GAD of Guayaquil, providing some support to the square because, being a representative area of the city, it presents a percentage of visits and consumption due to its tourist attraction; On the other hand, entrepreneurship fairs are organized in the square where they promote the ideas of citizens, and art and music festivals that are organized supporting local independent artists; but there are certain problems regarding the visits they receive and the security of the place; an analysis of the Strengths, Weaknesses, Opportunities, and Threats is chosen for a comparison of crossed strategies, in order to determine the areas where to focus on overcoming these problems based on the strengths of the market.

Keywords: Creativity, Cultural innovation, Cultural economy, Art market, Cultural development, Cultural tourism.

Introducción

La economía naranja se ha consolidado en el mundo como un sector crucial no solo por su crecimiento en ingresos, sino también por su capacidad para generar empleo e inversiones en recursos intangibles. Esta economía se convierte en un motor para el desarrollo sostenible de los países, tal como lo indica el *Informe sobre la economía creativa* de la UNESCO (2013). La economía naranja engloba actividades que transforman la creatividad y el talento humano en bienes y servicios protegidos por derechos de autor y propiedad intelectual, incluyendo industrias como la cinematográfica, musical, de moda y videojuegos, entre otras.

El presente trabajo es el resultado del proyecto de titulación desarrollado por Manuel Leroy Suárez Avilés Delgado y Stalin René Veloz Alvarado, como requisito para la obtención del título de Economista. Bajo la tutoría y acompañamiento de otro miembro del equipo, se decidió presentar esta ponencia, reconociendo la importancia de la economía naranja en la gestión empresarial.

La investigación tiene como objetivo principal evaluar el desarrollo y la aplicación de la economía naranja en los emprendimientos de la Plaza Guayarte, una zona emblemática de Guayaquil. La pregunta central que guía este estudio es: *¿De qué manera la economía naranja influye en la innovación y el desarrollo de los emprendimientos en la Plaza Guayarte de Guayaquil?*

La innovación es el proceso de creación de nuevas ideas, productos o servicios que se integran al mercado para generar mayor valor y competitividad. Según García (2012), la innovación es esencial para incrementar la productividad y la competitividad, y no solo implica la invención, sino también la comercialización exitosa de estas invenciones. La Plaza Guayarte, inaugurada el 29 de noviembre de 2018, representa un espacio donde convergen el arte, la gastronomía y los emprendimientos, con 52 locales que se destacan por su capacidad de innovación y su aporte a la economía naranja.

En el contexto ecuatoriano, los emprendimientos son un pilar fundamental de la economía nacional, proporcionando ingresos a numerosas familias. La pertinencia de fomentar la innovación en estos negocios radica en su capacidad para promover productos y servicios innovadores que puedan competir en un mercado globalizado. Orellana (2017) destaca que Ecuador ocupa el puesto 92 en el ranking internacional de innovación y el 91 en competitividad global, lo que subraya la necesidad de políticas que promuevan la creación y sostenibilidad de nuevos emprendimientos.

En América Latina, los emprendimientos han surgido como una respuesta a la falta de oportunidades y la precarización laboral. En Ecuador, especialmente en la época pospandemia COVID-19, hubo un aumento significativo en nuevos emprendimientos debido a la pérdida de empleos y la necesidad de generar ingresos. Sin embargo, estos emprendimientos enfrentan desafíos como la obtención de permisos y la adaptación a las tecnologías avanzadas.

Carpio (2017) argumenta que es necesario que en el país se generen políticas que no solo promuevan la creación de nuevos emprendimientos, sino que también aseguren su sostenibilidad a largo plazo mediante procesos de innovación. Ecuador se encuentra en la posición 139 de 185 países en el Índice Doing Business, lo que indica la existencia de numerosos obstáculos para el desarrollo óptimo de los emprendimientos.

La Plaza Guayarte en Guayaquil, un espacio dedicado al arte, la gastronomía y los emprendimientos, ejemplifica el potencial de la economía naranja. Según Howkins (2005), las actividades relacionadas con la economía naranja representaron un 7.1% del PIB mundial en 2005,

y su dinamismo ha aumentado exponencialmente con el soporte de la digitalización y las TIC. Estos sectores han demostrado resiliencia ante situaciones adversas y han emergido como una alternativa viable en procesos de diversificación económica.

La innovación, un concepto cada vez más presente en diversas disciplinas, implica cambios significativos en productos y servicios existentes para generar interés y competitividad en el mercado. Porter (1993) explica que la innovación no se limita a nuevas tecnologías, sino que también incluye nuevos métodos y maneras de realizar actividades que pueden resultar relevantes en la cadena de valor de una organización, permitiendo desarrollar ventajas competitivas sostenibles.

Joseph Schumpeter (1939) define la innovación como la introducción en el mercado de nuevos bienes, servicios o procesos que aportan elementos diferenciadores. Schumpeter plantea que el desarrollo económico es impulsado por la innovación a través de procesos dinámicos que sustituyen tecnologías viejas por nuevas, conocidas como *destrucción creativa*. Everett Rogers, en su teoría de la difusión de innovaciones, explica que la innovación es comunicada a través de canales específicos dentro de un sistema social, destacando su importancia en la evolución de los mercados. Por todo lo anterior, este estudio busca evidenciar cómo la economía naranja puede ser un motor de desarrollo económico y social en contextos locales como la Plaza Guayarte. La implementación de prácticas innovadoras no solo fortalece la competitividad de los emprendimientos, sino que también contribuye al desarrollo sostenible y a la diversificación económica de la región. Este trabajo no solo aporta a la comprensión teórica de la economía naranja, sino que también ofrece recomendaciones prácticas para fortalecer el ecosistema emprendedor en Guayaquil.

Metodología

Enfoque y alcance

Se empleó de un enfoque de investigación mixta para el presente proceso, haciendo válido el método inductivo enfocado en el análisis y uso de la información recolectada, aplicado mediante entrevistas y encuestas a los gerentes de los emprendimientos de la zona de estudio, según Ruiz et al. (2013) definen que:

Es la combinación de los enfoques cuantitativo y cualitativo; en primera instancia, en nuestro trabajo de investigación se aplicó el enfoque cuantitativo para determinar resultados numéricos utilizando la técnica de la encuesta, cualitativamente se recurrió a la tradición de estudio de caso y a entrevistas abiertas a los sujetos de la investigación. (p. 1)

El alcance de la investigación a usar en el presente trabajo es de tipo descriptivo, se centra en

recabar variables de los emprendimientos ubicados en la zona del estudio Plaza Guayarte mediante el empleo de entrevistas a los gerentes de los locales más vistosos y transitados del lugar, donde puedan explicar a mayor detalle como la aplicación de la economía naranja ayudó a impulsarlos entre sus competencias, como mencionan Guevara et al. (2020) “el objetivo de la investigación descriptiva consiste en llegar a conocer las situaciones, costumbres y actitudes predominantes a través de la descripción exacta de las actividades, objetos, procesos y personas” (p. 171).

Técnicas e instrumentos

Los instrumentos que se aplicaron en la presente investigación para la recopilación de información, fueron una entrevista de tipo estructurada, aplicada a un asesor de emprendimiento Municipal (GAD), la cual consta de cinco preguntas y un espacio de charla abierta, cuyo objetivo era indagar sobre la innovación o economía naranja existente en la Plaza Guayarte. El otro instrumento fue una encuesta de tipo cerrada y en escala Likert, dirigida a los dueños o gerentes de los emprendimientos establecidos en la Plaza Guayarte, cuyo objetivo es detallar cómo la práctica de la economía naranja resulta en rendimiento y rentabilidad a sus emprendimientos.

Población y muestra

La población se la puede definir como el conjunto o agrupación, sea de personas u otra variable finita, a tomar en cuenta en una investigación a tratar; para el presente desarrollo del trabajo investigativo en la Plaza Guayarte en Guayaquil, Ecuador, se tomarán en consideración los 52 locales de emprendimientos repartidos en la plaza. Según López (2004) se define a la muestra como:

Un subconjunto o parte del universo o población en que se llevará a cabo la investigación. Hay procedimientos para obtener la cantidad de los componentes de la muestra como fórmulas, lógica y otros que se verán más adelante. La muestra es una parte representativa de la población. (p. 1)

Para determinar la muestra, se parte de la base de la población comprendida por los 52 emprendimientos, a los cuales se les aplicó la encuesta, empleando para el muestreo el método aleatorio simple.

Análisis y discusión de los resultados

La observación de los resultados denota una mayoría del 54% de mujeres a cargo de locales en la Plaza Guayarte, no tan lejos con un 40% de hombres; que el mayor resultado se da en las mujeres, demuestra que tiene una mejor capacidad y predisposición para el manejo y administración de estos emprendimientos. Un 6% prefirió no identificarse con ningún sexo.

Los rangos de edad envían datos donde el mayor porcentaje con un 29% se encuentra en edades de 30 a 34 años y el más bajo con 10% de respuestas, de los 20 a 24 años; los demás resultados también muestran números no muy alejados, pero la importancia cae en que la mayoría de edades van desde los 29 años en adelante, donde indican que los encuestados que prefirieron a edad más madura enfocarse a estos emprendimientos por las experiencias que han reunido y preparación previa (ver Figura 1)

Figura 1
Rango de edades de los propietarios de los emprendimientos

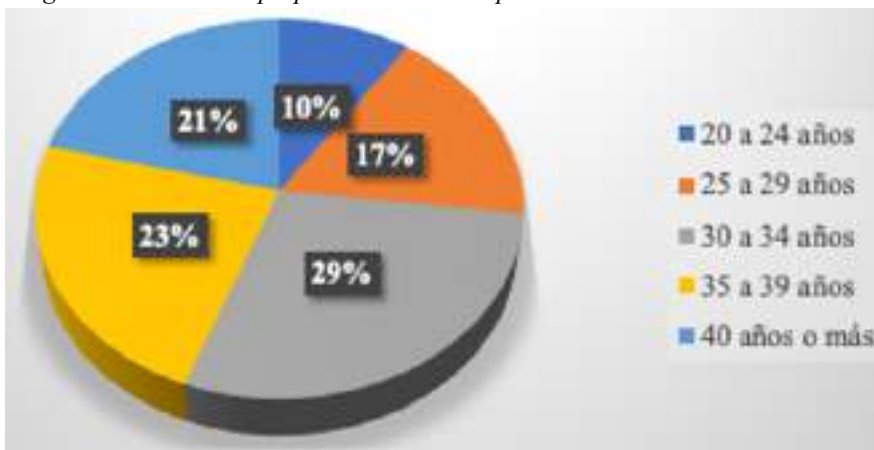

Fuente: Encuesta aplicada a emprendimientos de la Plaza Guayarte en la ciudad de Guayaquil, Ecuador (2023).

De los resultados obtenidos emerge que todos los encuestados se han instruido hasta haber superado el nivel de bachillerato, con un 69%, donde no necesariamente todos los encuestados se mantienen ahí, sino que se encuentran cursando para obtener su título de tercer nivel; mientras con el 31% restante que sí ha culminado la educación superior, han sido en carreras afines a la administración. La sostenibilidad en el tiempo de los encuestados muestra resultados alentadores de la estabilidad que han tenido los negocios que se mantienen desde la fundación y apertura de la Plaza Guayarte con un 31%, indicando que supieron anteponerse incluso con la llegada de la pandemia y representan a los restobares con mayor afluencia de la Plaza Guayarte; del 48% de los locales son quienes reemplazaron los negocios que lastimosamente tuvieron que cerrar en época de pandemia o locales que no pudieron sostenerse; y del 21% sobrante son de emprendimientos nuevos y pequeños que buscan crecer y expandirse.

Con un 60% de los resultados, los encargados muestran su creciente preocupación por la inseguridad y delincuencia presente en los últimos años en la ciudad de Guayaquil, lo cual temen que afecte a la afluencia que mantienen en sus emprendimientos; el 21% representa a los establecimientos en zonas comerciales cercanas, que también mantienen una fuerte cantidad de

visitantes, un 13% indica que las malas prácticas administrativas son perjudiciales para los emprendimientos emergentes o que flaquean en sus temporadas bajas; mientras que el 6% lo atribuye a la competencia desleal.

Otro resultado en buenos términos es el porcentaje de la aceptación (69%) que sostienen los encargados de los locales, donde dicen que el mayor beneficio ha sido por la zona turística y de gran afluencia de visitas que reciben, ciertamente es la mayor ventaja que tienen; por otro lado, el 21% de las respuestas indiferentes del tal vez, mencionan que es por conocer que en otros lados ciertamente es igual, por buena ubicación tienen la misma cantidad de consumidores; y el 10% que respondieron no, es por meramente ser locales que aún no están bien posicionados en la competencia de la Plaza Guayarte.

La cantidad que respondió sí, en tener un proceso de innovación o un producto llamativo en sus establecimientos, con un 75% y 13%, describen que ciertamente es una de las razones por la cuales son muy recurridas en la Plaza Guayarte, desde áreas designadas para fotografía o servicios que ofrecen; el 4% y 6% de respuestas desapegadas, era en mayor parte por no reconocer que ciertos de sus servicios son en sí, una representación de innovación; mientras que un 20% mencionó que no comparten o no mantienen una política de innovación presente en sus locales.

Los resultados obtenidos indican que las ideas que han tenido para representar su innovación en los trabajos que ofrecen, con un 56% indican que se basan en la utilización de productos ancestrales y propios de la herencia nacional, demostrando esto en los acabados y decoraciones en sus locales o se encuentran presentes en los servicios que ofrecen (ver Figura 2).

Figura 2
Porcentaje Herencia cultural de los emprendimientos de la Plaza Guayarte



Fuente: Encuesta aplicada a emprendimientos de la Plaza Guayarte en la ciudad de Guayaquil, Ecuador (2023).

Conclusiones y recomendaciones

Los antecedentes de la investigación y la base teórica relacionada con la innovación y creatividad, se evidencian en importantes aportes de prácticos aplicados en los emprendimientos de Plaza Guayarte de la ciudad de Guayaquil, autores como Shumpeter y Poter, aportan fundamentos y conceptos de reinventarse y mantenerse en constante avance en materia de innovación, la importancia de estos temas es vital para el éxito en los emprendimientos emergentes y creativos.

Los resultados obtenidos en las encuestas permitieron conocer e indagar la situación y desarrollo de la innovación y la economía naranja en los emprendimientos de la Plaza Guayarte. Se logró evidenciar una armonía entre el arte, la música y las obras abstractas, en conjunto con la naturaleza.

Con la observación del entorno de plaza Guayarte, se identificó los puntos fuertes en creatividad del sitio, lo cual la diferencian de otras plazas de locales comerciales de estilo *foodcourt*, porque brinda un ambiente distinto al de un patio de comidas común, este plus la distingue en la ciudad como lugar de entretenimiento atractivo para los visitantes nacionales y extranjeros.

Las fortalezas del lugar, son la gran afluencia de público, especialmente desde los jueves a domingos, como también los días donde se desarrollan actividades o eventos culturales e innovadores tanto nacionales e internacionales.

Las oportunidades que presenta Plaza Guayarte, para sus emprendimientos, es muy atractiva, esto se debe en gran medida al apoyo del GAD municipal de Guayaquil y el impulso que brinda a espacios para proyectos artísticos independientes y concursos o ferias de emprendimientos.

Referencias

- Carpio, R. (2017). *Innovación social en Ecuador*. Espol-Compendium. <https://tinyurl.com/5n7uyj7v>
- Deajins, D., & Freel, M. (2009). *Entrepreneurship and small firms*. Scrip. <https://tinyurl.com/2823mvd2>
- García, F. (2012). *Conceptos sobre innovación. En contribución al análisis PEST (política, economía, sociedad, tecnología)*. Acofi. <https://tinyurl.com/37wdead6>
- Howkins, J. (2005). *El motor de la creatividad en la economía creativa: Entrevista a John*. Scribs. <https://tinyurl.com/3c3auwh4>
- López, P. (2004). *Población, muestra y muestreo*. Punto Cero, 09(08). <https://tinyurl.com/ekb8zh4j>
- Orellana, L. (2017). *Microfinanzas y su acceso en los emprendimientos informales* (Tesis de grado). Universidad Laica VICENTE ROCAFUERTE de Guayaquil. <https://tinyurl.com/pt47amfz>
- Poter, M. (1993). *La ventaja competitiva*. McGraw-Hill.
- Urbizagástegui-Alvarado, R. (2019). *El modelo de difusión de innovaciones de Rogers en la*

bibliometría mexicana. Universidad Nacional de La Plata. <https://tinyurl.com/yvw7se23>

Schumpeter, J. (1997). *Teoría del desenvolvimiento económico*. <https://tinyurl.com/bdsz7c92>

Valencia, A. (2019). *La importancia de la innovación para el desarrollo de los países*. UCC. <https://tinyurl.com/5xc7vu74>

UNESCO. (2013). *Organización de las Naciones Unidas para la Educación, la Ciencia y la Cultura*. UNESCO. <https://tinyurl.com/2s3a9suj>



Percepciones y propuestas de acción ante el cambio climático entre estudiantes de bachillerato en Guayaquil

Perceptions and proposals for action against climate change among high school students in Guayaquil

Ariana Guadalupe Maldonado Ordóñez
Universidad Laica VICENTE ROCAFUERTE de Guayaquil
Guayaquil-Ecuador
amaldonadoo@ulvr.edu.ec
<https://orcid.org/0009-0004-2737-0308>

Ruth Marjorie Mullo Chimbolema
Universidad Laica VICENTE ROCAFUERTE de Guayaquil
Guayaquil-Ecuador
rmulloc@ulvr.edu.ec
<https://orcid.org/0009-0000-9221-0723>

Karla Elizabeth Freire Mejía
Universidad Laica VICENTE ROCAFUERTE de Guayaquil
Guayaquil-Ecuador
kfreirem@ulvr.edu.ec
<https://orcid.org/0009-0005-9744-6635>

Dayanna De Los Ángeles Padilla Martínez
Universidad Laica VICENTE ROCAFUERTE de Guayaquil
Guayaquil-Ecuador
dpadillam@ulvr.edu.ec
<https://orcid.org/0009-0001-7837-9124>

Resumen

Este ensayo examina las representaciones sociales y la respuesta de los estudiantes de bachillerato en Guayaquil ante el cambio climático. La metodología es mixta, porque en esta investigación se utilizaron tanto datos cuantitativos (provenientes de preguntas estructuradas de una encuesta) como cualitativos (análisis hermenéutico sobre la influencia de entornos familiares y educativos). Se destacan las percepciones sobre la gravedad del problema, las acciones propuestas para mitigarlo y la influencia de la educación y el entorno familiar en estas percepciones. Los hallazgos sugieren una necesidad urgente de mejorar la educación ambiental y fomentar una cultura de acción y responsabilidad entre los jóvenes.

Palabras clave: Cambio climático, Influencia cultural, Responsabilidad, Sensibilización ambiental.

Abstract

This essay examines the social representations and responses of high school students in Guayaquil

to climate change. The methodology is mixed, because in this research both quantitative data (coming from structured survey questions) and qualitative data (interpretation of open responses and contextualization of family and educational influences) were used. Perceptions about the seriousness of the problem, the actions proposed to mitigate it, and the influence of education and family environment on these perceptions are highlighted. The findings suggest an urgent need to improve environmental education and foster a culture of action and responsibility among young people.

Keywords: Climate change, Cultural influence, Responsibility, Environmental awareness.

Contextualización

El cambio climático es una amenaza global que requiere acciones inmediatas y efectivas. Sin embargo, las percepciones y las propuestas de acción entre los jóvenes varían significativamente. En Guayaquil, una ciudad que enfrenta graves desafíos ambientales debido a su rápida urbanización y vulnerabilidad al cambio climático, la comprensión y la acción de los jóvenes, son cruciales para enfrentar esta crisis.

De acuerdo con Martínez y Valdés (2019), la educación ambiental es un concepto que requiere ser desarrollado y enriquecido tanto por educadores como por estudiantes de bachillerato, que trascienda a su ciclo universitario. Además, los autores sostienen que “las Instituciones Educativas fueron fundadas para ofrecer a la colectividad local y principalmente a los jóvenes bachilleres, una respuesta educativa ante los acontecimientos de la época” (p. 265).

Sin embargo, Perines y Murillo (2017) advierten que para lograr resultados que beneficien a la comunidad, hay que mejorar la investigación educativa. Para ello, se deben acortar las distancias entre los estudiantes de primaria, bachillerato y universidad; dejar de acercarse a establecimientos para que permitan la aplicación investigativa, sin luego mostrar los hallazgos; y reforzar las temáticas de investigación y su metodología desde la preparación inicial, entre otras conclusiones.

Ante ello, el presente ensayo, realizado en el contexto del inicio del proyecto de investigación *Observatorio de Desarrollo Sostenible* de la Universidad Laica VICENTE ROCAFUERTE de Guayaquil, tiene como objetivo general evaluar las representaciones sociales y las propuestas de acción ante el cambio climático entre estudiantes de bachillerato. Los dos objetivos específicos, en cambio, son: 1. Identificar las percepciones de los estudiantes sobre la gravedad del cambio climático y su conocimiento sobre sus causas y efectos; y 2. Conocer las propuestas de acción de los estudiantes frente al cambio climático, a partir de su entorno.

De esta forma se busca responder ¿cómo influyen las representaciones sociales sobre el cambio climático en las propuestas de acción y la educación ambiental, entre los estudiantes de bachillerato en Guayaquil?

Desarrollo de la experiencia

El análisis de las representaciones sociales ofrece un marco para entender cómo los estudiantes interpretan el cambio climático y sus respuestas a este fenómeno. Según Moscovici (2000), las representaciones sociales son construcciones colectivas que influyen en las actitudes y comportamientos individuales. En el contexto del cambio climático, estas representaciones pueden determinar la disposición de los jóvenes a participar en acciones de mitigación y adaptación.

En el contexto educativo, las representaciones sociales sobre el cambio climático influyen en la manera en que los estudiantes comprenden y responden a este desafío global. En este sentido, la educación ambiental es esencial para formar ciudadanos informados y activos en la lucha contra el cambio climático. Tal y como señala González-Gaudio (2019), una educación ambiental efectiva debe ir más allá de la transmisión de conocimientos y enfocarse en el desarrollo de habilidades críticas y prácticas para la acción.

Por ese motivo, la inclusión de programas interdisciplinarios que integren ciencias naturales, sociales y humanidades es crucial para proporcionar una comprensión holística del cambio climático y sus impactos. Pero eso no significa descuidar -en el análisis-, la realidad del día a día de los jóvenes, porque el entorno familiar juega un papel significativo en la formación de actitudes y comportamientos proambientales.

Estudios como el de Conopoima (2021) muestran que las discusiones familiares sobre temas ambientales y las prácticas sostenibles en el hogar son determinantes en la internalización de valores y hábitos ecológicos. Es decir, la socialización ambiental en el hogar puede complementar y reforzar la educación formal recibida en las escuelas o colegios.

Para entender mejor las propuestas de acción de los estudiantes, es útil considerar las teorías del comportamiento ambiental. Stern (2002) propone una teoría coherente del comportamiento ambientalmente significativo que incluye factores personales, sociales y contextuales. Esta teoría destaca que la intención de actuar ambientalmente no siempre se traduce en comportamiento real, debido a diversas barreras como la falta de recursos, conocimiento insuficiente o presiones sociales. Por su parte, Pérez-Arango y Camacho (2023) concluyen en su investigación sobre este tema, que la probabilidad de encontrar comportamientos más favorables hacia el medio ambiente aumenta a

medida que aumenta el nivel educativo. Entre los hallazgos de su trabajo destacan que:

La influencia de la educación tiene efectos heterogéneos estadísticamente significativos. Las personas menores de 55 años con mayores niveles educativos muestran comportamientos ambientalmente más favorables que las personas mayores de 55 años con igual nivel de educación. De modo debe darse prioridad a la educación en las etapas tempranas del ciclo de vida. (p. 210)

Pero para llegar a esas acciones de educación ambiental temprana, se requiere analizar su factibilidad. Kollmuss y Agyeman (2002) identifican varias barreras que impiden la adopción de comportamientos proambientales, incluso cuando existe una conciencia sobre la importancia del cambio climático. Estas barreras incluyen la falta de conocimiento, la desconexión emocional, las normas sociales y la percepción de la eficacia de las acciones individuales. Superar estas barreras requiere intervenciones educativas y políticas que promuevan tanto el conocimiento como la acción. Ante lo expuesto, Márquez et al. (2021) sostienen que:

La educación orientada a la sostenibilidad resulta de vital importancia a favor de la plena realización de los derechos humanos, la paz, el ejercicio responsable de la ciudadanía local y mundial, la igualdad de género, el desarrollo sostenible y la salud. (p. 309)

Esta revisión bibliográfica permite tener un punto de partida para desarrollar la presente investigación, centrada en las percepciones y propuestas de acción de los estudiantes de bachillerato que, a partir del conocimiento empírico, se entiende que existe una conciencia general sobre la gravedad del cambio climático, el conocimiento profundo, pero que las acciones efectivas aún son limitados.

En la investigación se utilizaron tanto datos cuantitativos (provenientes de preguntas estructuradas de la encuesta) como cualitativos (interpretación de respuestas abiertas y contextualización de influencias familiares y educativas). Por lo tanto, la metodología es mixta. Esta combinación de enfoques permite una comprensión más rica y completa del impacto del cambio climático y las propuestas de acción entre los estudiantes de bachillerato en Guayaquil.

De un total de 10 preguntas, se consideran las respuestas de seis para este análisis. Al momento de aplicar la encuesta, se eligieron las instituciones educativas Academia Naval Almirante Illingworth y UEFIB Jaime Roldós Aguilera, porque ambas destacan por su entorno académico que fomenta el aprendizaje y el desarrollo integral de sus estudiantes con el entorno. Se aplicó una muestra no probabilística por conveniencia, que se refiere a la selección de elementos de la población basada en la accesibilidad y conveniencia para el investigador. En estos casos, la muestra se elige de acuerdo

con la conveniencia del investigador, porque le permite seleccionar de manera arbitraria cuántos participantes puede haber en el estudio (Hernández, 2021). Por ese motivo, la muestra aplicada fue de 41 bachilleres de la UEFIB Jaime Roldós Aguilera y 78 estudiantes de la Academia Naval del Almirante Illingworth. En total, contestaron la encuesta 119 estudiantes de bachillerato.

Tal como se observa en la figura 1, el 75,6% de los consultados consideró que la quema de combustibles fósiles es la más perjudicial para el ambiente, seguido del uso de transportes (50%) y la quema de pastizales (41%). La selección fue múltiple, de allí que en algunos casos eligieron más de una alternativa.

Figura 1

La quema de combustibles fósiles fue considerada como la práctica más perjudicial para el ambiente

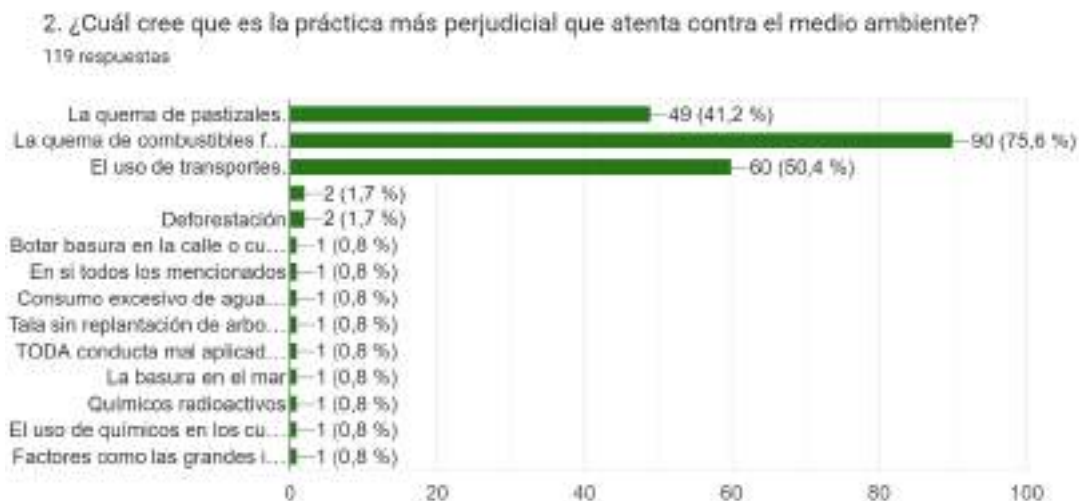

En esta misma pregunta, los jóvenes consideraron perjudicial para el ambiente, aunque en menor escala, a factores como las grandes industrias o el uso de agroquímicos en los diferentes cultivos.

Luego, en la pregunta 3 se solicita a los estudiantes que identifiquen los efectos del cambio climático a partir de su entorno. El 87,4 % de ellos aseguró percibir un incremento en la temperatura. Secuencialmente, en la pregunta 5, el 73,9 % de los estudiantes afirmó que la construcción e incremento de nuevas áreas verdes urbanas serían una solución efectiva para combatir la contaminación del aire, mientras que el 40,3% propone la introducción y fomento del uso de vehículos eléctricos. Es decir, relacionan los combustibles con la contaminación del aire y el proceso fotosintético que realizan los árboles con su remediación, como se aprecia en la Figura 2.

La pregunta 7 buscaba identificar si los estudiantes de bachillerato han percibido cambios significativos del clima. El 58, 8% respondió afirmativamente y el 28, 6% dijo que están de acuerdo, pero recalcan que desconocen las causas de estos. Mientras que el 6,7 % dijo no estar

seguro de una respuesta; y el 5,9 % respondió que no. Los resultados obtenidos de esta pregunta revelan que el 87,4 % del alumnado está consciente de los cambios que se efectúan en su entorno y, por lo tanto, que el cambio climático no es un fenómeno meteorológico distante, sino presente en sus vidas.

Figura 2

El incremento de áreas verdes urbanas y el fomento del uso de vehículos eléctricos como medidas efectivas contra el cambio climático en la localidad

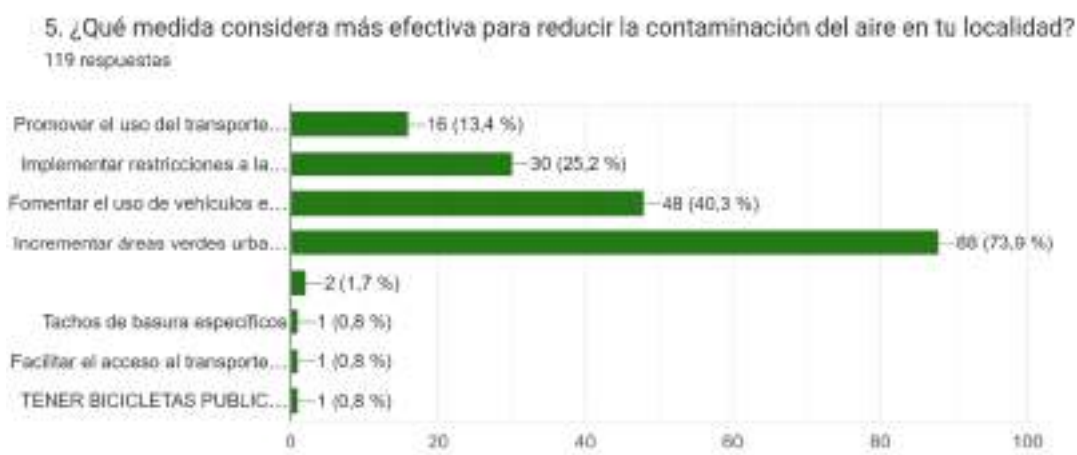

Finalmente, en la pregunta 10 se destacan las estrategias propuestas por los estudiantes, entre ellas: promoción del liderazgo del gobierno estudiantil para la confección de estrategias medioambientales, la socialización de campañas de concientización y la implementación de proyectos a favor del planeta en la malla curricular cuyos resultados se extiendan más allá del perímetro de la institución educativa, entre otras.

Conclusiones

Los estudiantes de bachillerato en Guayaquil reconocen la gravedad del cambio climático y muestran un conocimiento básico sobre sus causas y efectos, como se evidencia en su identificación de la quema de combustibles fósiles como la práctica más perjudicial para el ambiente. Sin embargo, hay oportunidades para profundizar con ellos sobre esta problemática.

Las propuestas de acción de los estudiantes para mitigar el cambio climático están influenciadas significativamente por la educación y el entorno familiar. Los estudiantes de bachillerato de las unidades educativas UEFIB Jaime Roldós Aguilera y la Academia Naval del Almirante Illingworth poseen un conocimiento intermedio del cambio climático. Esto se puede constatar en la pregunta 2, en donde los estudiantes muestran consciencia de los devastadores efectos del fenómeno climático,

porque la mayoría lo ha experimentado de primera mano en sus localidades. Sin embargo, al menos un 28,6% mostraron dudas con respecto a las causas que originan dichos cambios.

Consecuentemente, los estudiantes propusieron estrategias generales para combatir el cambio climático desde su contexto. La mayoría optó por delegar la aplicación de estas medidas al gobierno estudiantil sin profundizar en las posibles soluciones, luego expresaron que las campañas de concientización climática eran una opción viable para completar los vacíos de conocimiento sobre esta problemática ambiental al igual que la implementación de un proyecto al final del año lectivo para mitigar los efectos del cambio climático. Por consiguiente, se deduce que los estudiantes necesitan perfeccionar sus ideas para ponerlas en práctica, pero ostentan la motivación para llevarlas a cabo.

Referencias

- Conopoima, Y. (2021). El papel de la familia en la formación de valores ambientales. *Revista Metropolitana de Ciencias Aplicadas*, 4(3), 78-88. <https://doi.org/10.62452/a5pryq45>
- González-Gaudiano, É. (2019). La educación ambiental en la era neoliberal: Luces y sombras de una práctica pedagógica en condiciones de cambio climático. Conferencia magistral presentada en el XV Congreso Mexicano de Investigación Educativa, Acapulco. <https://tinyurl.com/3dzb6wdu>
- Hernández, O. (2021, 1 de septiembre). *Revista Cubana de Medicina General Integral*. <https://tinyurl.com/srtrss7>
- Kollmuss, A., & Agyeman, J. (2002). Mind the gap: Why do people act environmentally and what are the barriers to pro-environmental behavior? *Environmental Education Research*, 8(3), 239-260. <https://doi.org/10.1080/13504620220145401>
- Márquez, D., Hernández, A., Márquez, L., & Casas, M. (2021). La educación ambiental: Evolución conceptual y metodológica hacia los objetivos de desarrollo sostenible. *Revista Universidad y Sociedad*, 13(2), 301-310. <http://ref.scielo.org/nv3d8r>
- Martínez, C., & Valdés, M. (2019). Dimensión social de la crisis en Guayaquil y la educación ambiental a inicios de siglo. *Revista Universidad y Sociedad*, 11(4), 258-266. <https://tinyurl.com/yxrjwz3>
- Moscovici, S. (2000). *Social representations: Explorations in social psychology*, In. G. Duveen (Ed.). Polity Press.
- Pérez-Arango, D., & Camacho, A. (2023). Educación y comportamiento ambiental: Un estudio de

- caso. *Revista de Economía Institucional*, 25(48), 193-213. <https://tinyurl.com/mu9n2ems>
- Perines, H., & Murillo, F. J. (2017). ¿Cómo mejorar la investigación educativa? Sugerencias de los docentes. *Revista de la Educación Superior*, 46(182), 89-104. <https://tinyurl.com/ycxvwmhn>
- Stern, P. (2002). Toward a coherent theory of environmentally significant behavior. *Journal of Social Issues*, 56(3), 407-424. <https://doi.org/10.1111/0022-4537.00175>



La extensión de la Pensión Alimenticia en el Código de la Niñez y Adolescencia hasta los 24 años de edad para Garantizar sus estudios superiores de Educación Superior de Adolescentes

Alimony in the Code of Children and Adolescents and the Guarantee of the Right to Higher Education for Adolescents

Mario Fabricio Paladines Mullo
Abogado
mpaladinesm@ulvr.edu.ec
<https://orcid.org/0009-0002-4621-2933>

Mario Martínez Hernández
Departamento de Posgrado
Universidad Laica VICENTE ROCAFUERTE de Guayaquil
Guayaquil-Ecuador
mmartinezh@ulvr.edu.ec
<https://orcid.org/0000-0002-2254-1970>

Eva Guerrero López
Directora del Departamento de Posgrado
Universidad Laica VICENTE ROCAFUERTE de Guayaquil
Guayaquil-Ecuador
eguerrerol@ulvr.edu.ec
<https://orcid.org/0000-0003-2135-7108>

Verónica Violeta Rodríguez Basantes
Departamento de Posgrado
Universidad Laica VICENTE ROCAFUERTE de Guayaquil
Guayaquil-Ecuador
<https://orcid.org/0000-0003-0834-0969>
vrodriquezb@ulvr.edu.ec

Resumen

Este artículo científico de investigación se deriva de una tesis de maestría realizada en el Departamento de Posgrado de la Universidad Laica VICENTE ROCAFUERTE de Guayaquil. El estudio se centra en la extensión del pago de las pensiones alimenticias para asegurar que los jóvenes ecuatorianos puedan culminar sus estudios superiores sin verse afectados por la falta de apoyo económico o un empleo estable. Actualmente, no existe una reforma que extienda este beneficio hasta los 24 años de edad, lo que coloca a muchos jóvenes en una situación de vulnerabilidad. El objetivo de la investigación fue analizar la figura de la pensión alimenticia en el Código de la Niñez y Adolescencia, y garantizar el derecho de los adolescentes a la educación. Se está promoviendo que los adolescentes puedan recibir educación hasta los 24 años como una medida rápida para solucionar los conflictos entre las partes y descongestionar las unidades judiciales. La metodología aplicada fue de enfoque mixto, tanto cualitativo como cuantitativo,

utilizando una investigación documental y un método inductivo. Se realizaron entrevistas a abogados de libre ejercicio y encuestas a jueces de familia. El resultado más relevante fue que el aumento de la edad límite para recibir pensión en el Código de la Niñez y Adolescencia garantiza el derecho a la educación de los adolescentes.

Palabras clave: Derecho a la educación, Derecho civil, Derecho a la alimentación, Derecho del niño, Adolescentes.

Abstract

This research article is derived from a Master's thesis conducted at the Postgraduate Department of Universidad Laica VICENTE ROCAFUERTE de Guayaquil. The study focuses on the extension of alimony payments to ensure that Ecuadorian youth can complete their higher education without being hindered by a lack of financial support or stable employment. Currently, there is no reform extending this benefit up to 24 years of age, placing many young people in a vulnerable situation. The objective of this research was to analyze the figure of alimony in the Code of Childhood and Adolescence and ensure adolescents' right to education. It is being promoted that adolescents can receive education up to 24 years as a quick means to resolve conflicts between the parties and relieve congestion in judicial units. The methodology applied was a mixed approach, both qualitative and quantitative, using documentary research and an inductive method. Interviews were conducted with practicing lawyers, and surveys were administered to family judges. The most relevant result was that the extension of the age limit for receiving alimony in the *Code of Childhood and Adolescence* guarantees adolescents' right to education.

Keywords: Right to education, Civil law, Right to food, Rights of the child, Youth.

Introducción

El derecho de familia “es el conjunto de normas jurídicas de orden público e interés social que regulan la constitución, organización y disolución de las relaciones entre los miembros de la familia como objeto de proteger el desarrollo integral de ello” (Baquerizo & Buenrostro, 2016, p. 8). Dentro del derecho de familia se encuentra el pago de pensiones alimenticias en caso de disolución del vínculo matrimonial, el Código Orgánico de Protección Integral de las Niñas, Niños y Adolescentes del Ecuador, con respecto al pago de pensiones alimenticias a los hijos se encuentra estipulado hasta los 18 años de edad. Luego de cumplir con la mayoría de edad, la ayuda económica se extiende hasta los 21 años, siempre y cuando se acredite que estén cursando estudios de tercer

nivel que les impide dedicarse a una actividad productiva y carezcan de recursos propios para sustentarse por sí solo. Los mayores impedimentos para los hijos que deseen culminar sus estudios en cualquier nivel educativo es la falta de empleo, esto es un problema que afecta a la población en general debido también al elevado costo de la vida en el Ecuador, las familias ecuatorianas tienen múltiples egresos, donde con mucha dificultad pueden ser cubiertos, considerando además que existe un alto índice de pobreza, desempleo, y problemas económicos generales, que incide a que los jóvenes no puedan estudiar hasta los 24 años de edad. En la Asamblea Nacional, se encuentra pendiente el segundo debate del informe del proyecto del nuevo Código Orgánico para la Protección Integral de niñas, niños y adolescentes con la figura de régimen de protección económica para su respectiva aprobación, y como principal condición se tendrá que demostrar que se sigue cursando los estudios de cualquier nivel, así Duchi (2021) indica que en el primer informe entregado con el proyecto de propuesta de la pensión alimenticia con la nueva figura de protección económica hasta la edad de los 24 años, para que pueda ser analizado mediante debate y análisis correctos para el segundo debate. La investigación desarrollada considera necesaria la reforma del artículo 4 numeral 2 de la ley reformativa del título V del Código de la niñez y adolescencia, aumentando la prestación de pensión alimenticia hasta los 24 años de edad para poder garantizar la educación de los jóvenes ecuatorianos.

El derecho a percibir alimentos de niños, niñas y adolescentes

La pensión alimenticia, según Díaz et al. (2004) es “aquella que las leyes determinan respecto de la obligación de determinados parientes respecto de sus familiares, relacionada con su subsistencia” (p. 725). Jurídicamente, por alimentos debe entender la prestación en dinero o en especie, que una persona, en determinadas circunstancias puede reclamar de otras, entre las señaladas por la ley, para su mantenimiento y sobrevivencia; ya que es todo aquello que por ministerio de ley o resolución judicial un individuo tiene derecho a exigir (acreedor) de otro (deudor) para vivir (Costa & Soto, 2022). De la cita, se debe tener en cuenta que los alimentos se encuentran estipulados en el Código de la niñez y adolescencia, la ley no se debe dejar sin efecto a que acreedores gocen de alimentos otorgados por el padre y qué personas son deudoras de su obligación alimenticia, pero para que dichas disposiciones normativas tengan efecto, se debe realizar por medio de un fallo emitido por el administrador de justicia, quien una vez se le ponga en conocimiento dichas circunstancias que hacen nacer la obligación alimentaria, dicha autoridad deberá, establecer los mecanismos, plazos y fijar la cantidad de la pensión alimenticia, que el acreedor deberá recibir, con el fin de poder cubrir sus necesidades, asegurar su mantenimiento y su sobrevivencia.

Dentro de la Sentencia ecuatoriana, la jueza ponente Dra. María del Carmen Espinoza Valdivieso expone, dentro de la resolución No 252-2012, del Juicio Sumario Especial No. 104- 2012, Delgado vs. Monar, expone lo siguiente:

El impacto actual que debe darse al menor es una buena alimentación para que de esta manera crezca en un ambiente sano y se recree sin ningún tipo de obstáculo, que es lo que debe primar en el Ecuador y que no se vulneren los derechos del interés superior del menor. (Corte Nacional de Justicia, 2012, p. 25)

Respecto a que son niños, encontramos como fuente primaria a la Convención de los Derechos del Niño (CDN), que establece en su artículo 1 que un niño es “todo ser humano menor de dieciocho años de edad”. Dicho criterio, se comparte con la normativa nacional, dentro del artículo 2 que indica que los niños “son todo ser humano, desde su concepción hasta que cumpla dieciocho años de edad.”

Es importante poder establecer la situación actual en la que se encuentran los niños, niñas y adolescentes quienes tienen derecho a percibir alimentos y no vivir en mendicidad, ya que es un deber del padre cubrir y madre brindar una vida alimenticia de goce para que este crezca en un ambiente sano debido, de tal manera que se cumpla lo que establece la Constitución de la República del Ecuador (CRE).

La situación actual en la que se concibe la niñez ha vivido muchos cambios a lo largo de la historia, dejando atrás la situación irregular, desde la cual, el niño estaba sujeto a decisiones de las personas adultas, hasta ser pleno sujeto de derechos, esto inicia con la declaración de los derechos del niño que se preocupa por la vulnerabilidad de los niños, niñas y adolescentes así en su preámbulo se dice: "el niño, por su falta de madurez física y mental, necesita protección y cuidado especiales, incluso la debida protección legal, tanto antes como después del nacimiento.”

Dentro del Estado ecuatoriano se ha tratado de adaptar su normativa atendiendo a los tratados internacionales previamente ratificados, a favor de los niños, concediéndoles a los mismos su condición de grupo prioritario dentro de la CRE (2020) en su título segundo, capítulo tercero artículo 35 donde se indica que “recibirán atención prioritaria y especializada en los ámbitos públicos y privados,” además, dentro del título segundo, capítulo tercero, sección quinta denominada *Niñas, niños y adolescentes* el artículo 44 enuncia a tres actores fundamentales que son “el estado, la sociedad y la familia” quienes “promoverán de forma prioritaria el desarrollo integral.”

La doctrina de protección integral

La declaración de Ginebra de 1924 es el primer texto legislativo que constituye un trascendental evento histórico en el cual se origina el reconocimiento de la existencia de derechos concretos a favor de los niños y niñas, pero como nos indica Oviedo (2015):

Este texto se consideraba más una guía sin poder coercitivo debido a que no guardaba ningún tipo de fuerza vinculante ante otros estados, este primer cuerpo normativo aunque pequeño y sin poder coercitivo se convirtió con el tiempo en uno de los hechos fundamentales para el desarrollo de los derechos de los niños. (p. 11)

Este reconocimiento de derechos continuó luego gracias al trabajo de las Naciones Unidas y la Declaración de los Derechos del Niño de 1959. Finalmente, el reconocimiento lo encontramos a continuación en la Convención de los Derechos del Niño de las Naciones Unidas de 1989, sobre esta Convención, el especialista en materia de niñez Sánchez y Ruíz (2015) sostienen que:

La Doctrina de protección integral se la puede vislumbrar por primera vez en el mundo en la Convención de los Derechos del Niño de las Naciones Unidas de 1989 transformándose en una revolución trascendental para la concepción de los derechos de los niños, niñas y adolescentes; consiste básicamente en un cambio de paradigma, de valores y conceptos en la sociedad, además es la primera vez que los niños son reconocidos como sujetos de derechos y se les atribuyen los mismos derechos que a todos los seres humanos además de los específicos de su edad; al reconocer a los niños y adolescentes como sujetos de derechos la doctrina de protección integral plantea que el estado, la sociedad y la familia cambien el paradigma y se comience a vislumbrarlos integralmente, no solo en su protección sino especialmente a su desarrollo y promoción. (p. 15)

Los doctrinarios Ruiz y Díaz (2021) indican que:

La idea de que el derecho de alimentos tiene su concepción misma en el derecho público, considerándolo además como un deber jurídico, es decir, de imperativo cumplimiento, puesto que ha sido impuesto unilateralmente por la ley o por el Estado. (p. 27)

Para los expertos en niñez, Sánchez y Ruiz, (2015) afirman que los principios cumplen una triple función:

- 1.- Constituyen el fundamento de todo el ordenamiento jurídico,
2. Los principios generales del derecho son normas orientadoras de la función interpretativa, en cuanto señalan los motivos y criterios de interpretación de las demás normas, indicando las fórmulas interpretativas que se deben elegir.
3. Los principios constituyen un sistema de integración

de las lagunas de la Ley. (p. 10)

Por último, el artículo 3 del Código Orgánico de la Niñez y Adolescencia nos dice sobre el Derecho de alimentos: Que es intransferible, que no admite, ni reembolso, ni compensación, con efecto que es inembargable, además también indicar que es irrenunciable e imprescriptible. Del análisis del derecho comparado llevado dentro de la investigación, la legislación chilena es hasta la edad de los 28 años, si se encuentra estudiando una carrera superior; en el caso de la legislación peruana es hasta la edad de los 28 años de proveer si se encuentra estudiando una carrera superior, la legislación argentina existe un incremento de edad en materia de pensión de alimentos, que es hasta la edad de 25 años si se encuentra de la misma manera cursando una carrera superior. La legislación colombiana es la que se encuentra en la misma posición jurídica que en Ecuador hasta los 24 años de edad. Viendo la legislación de países como Chile, Perú, Argentina, que norman el incremento de la pensión alimenticia hasta los 28 años edad para garantizar el acceso a una carrera superior, si es necesario en nuestra legislación ecuatoriana poder reformar el artículo 4 numeral 2 de la ley reformativa del título V del Código de la niñez y adolescencia.

Metodología

El enfoque de la investigación ha sido mixta, cualitativa, cuantitativa, con un tipo de investigación descriptiva, y documental, el método aplicado ha sido el inductivo. Las técnicas de recolección de datos han sido entrevistas con especialistas en el derecho de familia, y encuestas tipo Likert dirigidas a una muestra de 44 Abogados de la Provincia del Guayas.

Análisis de los resultados obtenidos:

Preguntas de encuesta

1.- ¿Conoce usted en qué consiste el interés superior del adolescente para que pueda seguir estudiando después de los 21 años de edad?

De los 376 Abogados encuestados en la ciudad de Guayaquil, el 40% están totalmente de acuerdo en que consiste el interés superior del adolescente para que pueda seguir estudiando, después de los 21 años de edad. El 38% están de acuerdo, el 13% dice estar en desacuerdo, y solo el 9% restante de los abogados encuestados están totalmente en desacuerdo en conocer el interés superior del niño.

2.- ¿Cree usted que las garantías reconocidas por la constitución a los niños, niñas y adolescentes se cumplen eficazmente?

De los 376 Abogados encuestados entre la ciudad de Guayaquil, el 5% están totalmente de acuerdo, el 5% están de acuerdo, el 70% dice estar en desacuerdo en que garantías reconocidas por la

constitución a los niños, niñas y adolescentes se cumplen eficazmente y el 20% restante de los abogados encuestados están totalmente en desacuerdo.

3.- ¿Cree usted que en el Código Orgánico de la Niñez y Adolescencia se debe fijar el cumplimiento de la pensión alimenticia hasta los 24 años, cuando el beneficiario se encuentre cursando estudios superiores?

De los 376 Abogados encuestados entre la ciudad de Guayaquil, el 40% están totalmente de acuerdo en que el Código Orgánico de la Niñez y Adolescencia se debe fijar el cumplimiento de la pensión alimenticia hasta los 24 años, cuando el beneficiado se encuentran cursando estudios superiores, el 30% están de acuerdo, el 25% dice estar en desacuerdo, y el 10% restante de los abogados encuestados están totalmente en desacuerdo.

4.- ¿Cree usted que, elaborando un proyecto de reforma legal al Código Orgánico de la Niñez y Adolescencia, para que se extienda hasta la edad de 24 años se estaría garantizando el derecho constitucional a la educación?

De los 376 Abogados encuestados entre la ciudad de Guayaquil, el 53% están totalmente de acuerdo en que, elaborando un proyecto de reforma legal al Código Orgánico de la Niñez y Adolescencia, para que se extienda hasta la edad de 24 años se estaría garantizando el derecho constitucional a la educación, el 25% están de acuerdo, el 25% dice estar en desacuerdo, y el 10% restante de los abogados encuestados están totalmente en desacuerdo.

5.- ¿Cree usted que el incumplimiento de los derechos de los niños, niñas y adolescentes influyen en su desarrollo integral?

De los 376 Abogados encuestados entre la ciudad de Guayaquil, el 45% están totalmente de acuerdo en que el incumplimiento de los derechos de los niños, niñas y adolescentes influyen en su desarrollo integral, el 35% están de acuerdo, el 15% dice estar en desacuerdo, en que el derecho penal utilizado como último recurso, y el 5% restante de los abogados encuestados están totalmente en desacuerdo.

Análisis de las entrevistas realizadas a los siguientes profesionales del derecho

Preguntas que se realizaron:

1. ¿Indique usted si considera que debe estar estipulada las pensiones alimenticias a los hijos hasta la edad de 24 años de edad?
2. Indique, según su criterio, ¿en qué forma perjudica el desarrollo de los hijos ante la falta de pago de pensiones alimenticias?
3. ¿Está usted de acuerdo que mediante una reforma al código de la niñez y adolescencia se

deba establecer que las pensiones alimenticias deban extenderse hasta los 24 años?

4. ¿Cree usted que el consejo de la judicatura debe dar seguimiento al cumplimiento de los pagos de pensión alimenticia a fin de que los menores tengan una correcta educación y manutención?
5. ¿Cuál es su criterio respecto al procedimiento para la fijación y cobro de pensiones alimenticias en el Ecuador?

Ab. Alexander Rojas Vivanco

1.- ¿Indique usted si considera que debe estar estipulada las pensiones alimenticias a los hijos hasta la edad de 24 años de edad?

Considero que partiendo desde el principio de Justicia debería ser máximo hasta los 24 años, porque es la edad en la cual un estudiante ha cumplido con su colegiatura y ha alcanzado su título universitario.

Ab. Aura Farfán Lucas

2.- Indique, según su criterio, ¿en qué forma perjudica el desarrollo de los hijos ante la falta de pago de pensiones alimenticias?

Perjudica los derechos en general, ya que el derecho de alimentación está ligado con el derecho a la vida, al solo la madre o quien esté al cuidado cubrir estas necesidades limita que el niño o la niña pueda gozar de los derechos intrínsecos como es a una buena educación, recreación, salud, pues al no tener recursos limita estos derechos.

Ab. Patricia Alume Jaramillo

3.- ¿Está usted de acuerdo que mediante una reforma al código de la niñez y adolescencia se deba establecer que las pensiones alimenticias deban extenderse hasta los 24 años?

Si muy de acuerdo, como dije anteriormente, hay jóvenes que recién a esa edad obtienen un título o profesión.

Análisis: En cuanto a la pregunta tres, es importante tomar en consideración, ya que de esta manera lo que se busca es que sea a través de una visión más protectora y que sirva de apoyo y que está sea hasta los 24 años. Debido a que hay jóvenes que recién a esa edad están trabajando.

Ab. William Islam García

4.- ¿Cree usted que el consejo de la judicatura debe dar seguimiento al cumplimiento de los pagos de pensión alimenticia a fin de que los adolescentes tengan una correcta educación y manutención?

Considero que no el consejo de la judicatura tiene su función y sus competencias de acuerdo al

desarrollo y del tema de los alimentos y no es menos cierto que no sería competencia como tal, si al caso para ello está el juez del sistema dispositivo y lo que hagan los defensores técnicos a cargo de estas causas.

Conclusiones

Conforme a las entrevistas realizadas, se concluye que es importante tomar en consideración, que el adolescente tenga una visión más protectora y de tal manera sirva de ayuda hasta los 24 años de edad, debido a que hay jóvenes que recién a esa edad están trabajando.

De las encuestas realizadas, se constata la importancia de la problemática del presente tema de investigación. Por lo tanto, es necesaria la incorporación en el CONA que sea hasta los 24 años de edad para que se pueda garantizar el derecho a la educación superior.

Recomendaciones

Qué una vez analizado e investigado la problemática del presente tema, es de carácter necesario hacer un cambio respecto al requisito referente a la edad en los adolescentes, es decir que en la norma exista la extensión de edad hasta los 24 años de edad para que concluya sus estudios sin ningún factor social que se le presente en su vida en su carrera superior.

Referencias

- Asamblea Nacional. (2008). *Constitución de la República del Ecuador*. <https://tinyurl.com/29juubtt>
- Corte Nacional de Justicia. (2012). *Sentencia No. 104-2012*. <https://tinyurl.com/3frumnvw>
- Costa Espinosa, F. D., & Soto Soto, F. F. (2022). *La extensión del pago de pensiones alimenticias hasta la edad de 24 años, a favor de los beneficiarios que se encuentran cursando estudios superiores, a fin de garantizar su rol como actores estratégicos en el desarrollo del país*. Universidad Nacional de Loja. <https://dspace.unl.edu.ec/jspui/handle/123456789/25646>
- Díaz, R., Rombolá, N. D., & Martín Reboiras, L. (2004). *Diccionario Ruiz Díaz de Ciencias Jurídicas y Sociales*. <https://tinyurl.com/bdh63aw2>
- Duchi, E. (2021). *Se pule el Proyecto de Ley del Código Orgánico para protección integral de niños, niñas y adolescentes*. <https://tinyurl.com/bdh63aw2>
- Fuentevilla, J. G. (2014). *Naturaleza jurídica de los alimentos*. *Revista de Derecho · Escuela de Postgrado*, 5, 319-352. <https://tinyurl.com/ykt7wbzb>
- Sánchez Oviedo. (2015). *El control de los gastos de pensiones alimenticias a quien ejerce la*

tenencia frente al derecho de supervivencia de niños, niñas y adolescentes. Doctrina de protección integral. Universidad Católica.

Baquerizo, E., & Buenrostro, R. (2016). *El Derecho de Familia*. <https://tinyurl.com/bdz6hzrm>

Código Civil y Comercial de la Nación. (s.f.). *Código Civil y Comercial de la Nación*. <https://tinyurl.com/3f2tpvc8>

Constitución de Colombia. (2023). *Constitución de Colombia*. <https://tinyurl.com/yudwwfvn>

Ley Orgánica de Educación Intercultural. (2023). *Ley Orgánica de Educación Intercultural*. Loyal. <https://tinyurl.com/46yw2uvm>

Ministerio de Educación. (s.f.). *Educación General Básica*. <https://tinyurl.com/y8cheerc>

Eutanasia. Despenalización y Derechos Humanos

Euthanasia. Decriminalization and Effects Against Human Rights

Karelis del Rocío Albornoz Parra
Universidad Laica VICENTE ROCAFUERTE de Guayaquil
Guayaquil-Ecuador
kalbornozp@ulvr.edu.ec
<https://orcid.org/0000-0002-9546-4259>

Roxanna Leslie Rivadeneira Arias
Universidad Laica VICENTE ROCAFUERTE de Guayaquil
Guayaquil-Ecuador
rrivadeneiraar@ulvr.edu.ec
<https://orcid.org/0009-0000-2734-0003>

Carlos Manuel Pérez Leyva
Universidad Laica VICENTE ROCAFUERTE de Guayaquil
Guayaquil-Ecuador
cperezl@ulvr.edu.ec
<https://orcid.org/0000-0001-8328-8553>

Resumen

El objetivo de este ensayo fue analizar la despenalización de la eutanasia y su impacto en los derechos humanos, centrándose en la dignidad y calidad de vida de los pacientes con enfermedades incurables. Se utilizó una metodología doctrinaria junto con un análisis documental y jurisprudencial, además de fuentes legales, como la Declaración Universal de los Derechos Humanos, y pronunciamientos de la Corte Constitucional del Ecuador, para comprender el impacto de la despenalización de la eutanasia con los Derechos Humanos como son el derecho a la vida y la dignidad humana. Se concluye con el criterio de reconocimiento de la Corte Constitucional sobre el derecho a una vida digna y a la vida misma teniendo como fin legal la despenalización de la eutanasia en observancia a su correcta aplicabilidad permitiendo que los pacientes con enfermedades incurables decidan voluntariamente terminar su vida bajo supervisión médica y así eviten sufrimientos innecesarios.

Palabras claves: Eutanasia, Derechos humanos, Calidad de vida, Vida.

Abstract

The objective of this essay was to analyze the decriminalization of euthanasia and its impact on human rights, focusing on the dignity and quality of life of patients with incurable diseases. A doctrinal methodology was used together with documentary and jurisprudential analysis, in addition to legal sources, such as the Universal Declaration of Human Rights, and pronouncements of the

Constitutional Court of Ecuador, to understand the impact of the decriminalization of euthanasia on Human Rights such as the right to life and human dignity. Concluding with the Constitutional Court's criterion of recognition of the right to a dignified life and to life itself, having as its legal purpose the decriminalization of euthanasia, in observance of its correct applicability, allowing patients with incurable diseases to voluntarily decide to end their lives under medical supervision and thus avoid unnecessary suffering.

Keywords: Euthanasia, Human Rights, Quality of Life, Life.

Contextualización

La etimología de la palabra *eutanasia* proviene del griego, que significa *bueno* o *verdadero*, y *thanatos* se traduce como *muerte*. Roxin (2002) define la eutanasia como la asistencia proporcionada a una persona gravemente enferma, ya sea por su petición explícita o, al menos, considerando su voluntad presumida, para permitirle una muerte digna y conforme a sus creencias.

La eutanasia según Pérez (1986) es considerada como homicidio por piedad en sentido de dar muerte sin dolores a una persona que padece de una enfermedad incurable; es decir, su finalidad es privar al enfermo de padecer dolores y esto promueve la compasión, pero también es cierto que, la acepción homicidio causa conflicto por la interpretación que se pueda dar por el verbo matar a una persona pues, habría que revisar en qué circunstancias se determina el tipo penal.

Ahora bien, nadie tiene la potestad, derecho o permiso en decidir quitarle la vida a otra persona, ni siquiera en opinar acerca de su toma de decisiones que atente contra su vida. Por ello, la Constitución de la República del Ecuador como norma suprema ante cualquier otra normativa ecuatoriana determina en el art. 66, numeral 1: "El derecho a la inviolabilidad de la vida. No habrá pena de muerte," considerándose un total mandato que rige en nuestro país.

Por tanto, es interesante analizar la figura de la eutanasia, porque se encuentra en una línea muy fina entre lo legal e ilegal, debido a que esta no es aceptada en todos los países, ya que algunos consideran la vida humana como inviolable y su legislación está orientada a protegerla. En estos lugares, la eutanasia se clasifica como homicidio, lo que conlleva castigos para quienes la practican. Del mismo modo, Pérez (1986) también considera "este instituto llamado homicidio eutanásico merece reservas porque la eutanasia es muerte pacífica" (pp. 238-239). Es decir, el hecho de llamar homicidio como primer apartado a la eutanasia, se puede confundir gravemente estos términos y no reconocer ese sentimiento de piedad.

Como dice el profesor Rodríguez (2001):

El derecho moral del paciente al respeto de su integridad y autonomía, no es absoluto. Cuando ese derecho entra en conflicto con el de la integridad de otras personas surgen varias limitaciones. Una de ellas es el derecho del médico, como persona a su propia autonomía.

Sin embargo, es menester mencionar cómo influye la eutanasia en los derechos humanos, pues según la Declaración Universal de los Derechos Humanos (DDHH, 1948) el derecho a la vida y dignidad de la persona está enmarcado en el derecho internacional considerando el valor de la humanidad y que todo individuo tiene derecho a la igualdad, seguridad, atención integral, libertad e integridad; no obstante, hay que detenernos en este vocablo, dignidad. Por tanto, la persona que padece de una enfermedad incurable ¿puede tener dignidad humana al intentar luchar con algo que científicamente es incurable?

Desarrollo de la experiencia

Dicha cuestión nos lleva a reflexionar sobre las condiciones de vida que una persona puede llegar a tener, con base en una decisión que de forma inequívoca quiere tomar para no sufrir más, con medicamentos, terapias, y procedimientos dolorosos que hacen tener una vida invivible y que no desea. La diferencia entre derecho a la vida y derecho a la dignidad humana es totalmente crucial, esto podría excluir la punibilidad de la eutanasia, porque la dignidad humana está atada a la calidad de vida y no podría considerarse la vulneración del bien jurídico como es la vida si es que la persona ha manifestado su voluntad de morir, eso sería inviolable.

A todo esto, la Eutanasia activa, según Esquivel (2003) es provocarse de manera voluntaria la muerte a través de un medicamento, es decir, encaminada a terminar con la vida de la persona que carece de curso vital por alguna enfermedad irreparable lo que diferencia de la eutanasia pasiva que surge de la persona que decide inhibirse de seguir con un tratamiento y esperar el curso natural de la muerte. Por ello, el ordenamiento ecuatoriano y la Corte Constitucional diferencia la eutanasia pasiva para evitar tratamientos que no lograrán recomponer la salud de dicha persona, pues al entender este tipo de eutanasia es el deterioro de salud hasta llegar a la muerte.

Basándose en ello, en prevalencia con los Derechos Humanos la Corte Constitucional (2023), ha emitido comentarios relevantes sobre la eutanasia y específicamente sobre la dignidad humana al ser ineludible la comparación sobre la inviolabilidad de la vida, pues cuando una persona tiene dignidad conlleva el bienestar en todo el sentido de la palabra y gozar de otros derechos fundamentales como la salud, alimentación, seguridad, vivienda, educación, es decir, las condiciones mínimas que permita al ser humano tener un plan de vida, hacer prevalecer sus

derechos por sus propios méritos, y gozar de libertad y esto no será posible si existe una enfermedad que le imposibilite continuar con normalidad esa vida digna.

En otro orden de ideas, el máximo órgano de justicia constitucional a través de la sentencia número 67-23-IN/24 del 5 de febrero de 2024 publicada en el Registro Oficial Suplemento 341 de 4 de abril 2024, en el más controversial y favorable caso número 67/23 traído en referencia que tuvo bastante interés público, pues emitió un pronunciamiento sobre ciertos requisitos que se deben tomar en cuenta para analizar el tipo penal de homicidio, la responsabilidad penal y a su vez comprender la constitucionalidad condicionada a la infracción siempre que no se sancione al médico que ejecute esta acción previo consentimiento de la persona que va a acudir a la eutanasia siempre que tenga una enfermedad incurable.

Asimismo, del caso específico traído a colación por la Corte Constitucional mediante la misma sentencia resuelve una acción pública de inconstitucionalidad con base en el artículo 144 del Código Orgánico Integral Penal (COIP) sobre el homicidio simple relacionado, sobre si sería o no constitucional dicho tipo penal. Basándose en ello, la decisión fue negativa en mención al supuesto planteado que atenta contra la vida de una persona, siempre que no sea sancionado el médico cuando acceda a la eutanasia que anteriormente el paciente lo ha solicitado, con el fin de abreviar su vida por padecimiento de una enfermedad incurable y que al prevalecer el derecho a la vida digna consagrado en el artículo 66 número 2 de la Constitución, entonces sería constitucional acceder a la eutanasia en este tipo de casos al considerar las condiciones mínimas para el buen vivir de una persona.

Por otro lado, y a pesar de que el impacto sobre prevalecer la vida de una persona a brindarle mejor calidad de la vida misma, existen requisitos en los que podrá aplicarse la eutanasia, de acuerdo con el criterio de la Corte Constitucional del Ecuador que tomó en consideración los apartados 6 y 90 del Código de Ética Médica sobre la responsabilidad superior en conservar la vida del paciente y no abreviarla bajo ningún tipo de circunstancias, esto en relación con que el médico ya no tendrá una sanción penal al estar autorizado en aplicar eutanasia activa considerada de manera conceptual anteriormente.

Por ello, el Ecuador, a través del Ministerio de Salud Pública, ha expedido el 12 de abril de 2024 el Reglamento del Procedimiento para la Aplicación de la Eutanasia Activa Voluntaria y Avoluntaria, y define el conflicto de intereses de la manera siguiente:

Conflicto de intereses: son las situaciones en las que el interés del paciente puede estar en pugna con los intereses directos o indirectos de cualquiera de las personas, profesionales,

familiares, entre otros, que intervienen en el procedimiento de eutanasia, desde que concurren los requisitos para acceder a la eutanasia, hasta que se ejecuta el procedimiento. (Ministerio de Salud Pública, 2024)

En otro orden de cosas, el COIP, tipifica el delito de homicidio en el artículo 144, cuyo fin prácticamente surge del verbo rector, que es matar, y la conducta antijurídica va en contra el bien protegido que es la vida humana, cuyo derecho inviolable está consagrado en nuestra constitución, sin embargo, es menester mencionar que a través de la sentencia de la Corte Constitucional mediante un caso en concreto establece en la actualidad la exclusión de responsabilidad penal al médico que interviene y aplica eutanasia activa al paciente que esté padeciendo de intenso dolor con una enfermedad sin cura, esto previo autorización permitiendo así que una persona tenga una muerte digna al no poder vivir de manera idónea por su imposibilidad e irremediable situación de salud.

Conclusión

Ante lo expuesto, se pudo observar un claro avance en el análisis y la prevalencia de los derechos humanos no solo tomando en cuenta la vida misma, más bien otros derechos que comprende una vida digna, pues fue necesario recoger fuentes doctrinarias y legales para el alcance del objetivo tomando en consideración la raíz e impulso de despenalizar la eutanasia a través de pronunciamientos de la Corte Constitucional que ha hecho importantes comentarios sobre la eutanasia y el derecho a una vida digna donde el único obstáculo de aplicación a este tema controversial era el homicidio, y esto nos lleva al fallo 67-23-IN/24 del 5 de febrero de 2024 de la Corte Constitucional que reconoció el derecho a la vida digna y esto refiere a la persona que tiene derecho a ser comprendido y decidir terminar con su vida por las vías médicas tras una enfermedad que no podrá curarse, pero dentro de la decisión, la Corte Constitucional determinó, que es importante entre otras cosas, que el Ministerio de Salud Pública debía emitir un reglamento regulador del procedimiento de eutanasia en un plazo máximo de dos meses a partir de la notificación de la sentencia lo cual se cumplió a cabalidad en el término impuesto por el Órgano Constitucional.

Es por ello que el 12 de abril de 2024, el Ministerio de Salud publicó el Reglamento para la aplicación de la eutanasia en el Registro Oficial 538 mediante un acuerdo ministerial. Este reglamento impone a los profesionales de la salud y a las instituciones nacionales de salud la obligación de cumplir con las normas establecidas para la eutanasia, en respuesta a las solicitudes

de ciudadanos ecuatorianos y residentes permanentes. Además, el reglamento aborda posibles conflictos de interés en situaciones donde los deseos del paciente puedan contradecir los intereses de cualquier persona, profesional o familiar involucrado en el proceso. También estipula la necesidad de obtener el consentimiento informado para llevar a cabo la eutanasia, detallando los requisitos y procedimientos a seguir en aras de prevalecer el libre desarrollo de la personalidad del paciente y más que nada el derecho a la dignidad para evitar dolores provocados por enfermedades incurables atendiendo la voluntad del paciente que sin duda ha creado un gran impacto a los derechos humanos a nivel nacional al realizar una real ponderación entre el derecho a la vida misma y a la calidad de vida de una persona.

Recomendaciones

Se recomienda a las instancias pertinentes dar vigilancia y cumplimiento para la aplicación de la Eutanasia activa, así como al seguimiento reglamentario que emitió el Ministerio de Salud pública, necesario sobre el consentimiento informado para llevar a cabo la eutanasia.

Referencias

- Asamblea Constituyente. (2008). *Constitución de la República del Ecuador*.
- Asamblea Nacional. (2014). *Código Orgánico Integral Penal*.
- Corte Constitucional del Ecuador. (2023). Sentencia No. 67-23-IN/24. Buscador de jurisprudencia constitucional. <https://tinyurl.com/4at6xram>
- Esquivel Jiménez, J. (2003). *El derecho a una muerte digna: la eutanasia*. Universitat de Barcelona. <http://www.ub.edu/ciudadania/hipertexto/evolucion/trabajos/0304/3/indice.htm>
- Ministerio de Salud Pública. (2024). *Reglamento para la aplicación de la eutanasia*. LEXIS. <https://tinyurl.com/mpm9njef>
- Organización de las Naciones Unidas (ONU). (1948). *Declaración Universal de los Derechos Humanos*. Naciones Unidas. <https://tinyurl.com/yp9hew54>
- Pérez, L. (1986). *Derecho Penal: Partes General y Especial*. Temis.
- Roxin, C. (2002). Tratamiento jurídico-penal de la eutanasia. *Revista Electrónica de Ciencia Penal y Criminología*.
- Rodríguez, R. (2001). Eutanasia: aspectos éticos controversiales. *Revista Médica Herediana*, 12(1). <https://tinyurl.com/mv4axf2v>

Importancia de incorporar los cuidados paliativos en los Derechos de la Constitución de la República del Ecuador

Importance of incorporating the term Palliative Care in the Rights of the Constitution of the Republic of Ecuador

Andrea García Yungasaca
Facultad de Ciencias Sociales y Derecho
Universidad Laica VICENTE ROCAFUERTE de Guayaquil
Guayaquil-Ecuador
agarciayu@ulvr.edu.ec
<https://orcid.org/0009-0008-7280-5496>

Miguel Ángel González Moreno
Universidad Laica VICENTE ROCAFUERTE de Guayaquil
Guayaquil-Ecuador
mgonzalezm@ulvr.edu.ec
<https://orcid.org/0000-0002-3846-8448>

Resumen

Esta investigación tiene como propósito explicar la importancia de incorporar el término *cuidados paliativos* como un derecho humano dentro de la Constitución de la República del Ecuador en el artículo 66 de la Constitución de 2008. Este se refiere al derecho a una vida digna, garantizando la salud y otros derechos fundamentales. Sin embargo, la Constitución no menciona la obligación del Estado de brindar cuidados paliativos como un derecho humano consensuado. Para este trabajo se adoptó un diseño de investigación descriptivo mixto bajo conveniencia. El estudio también incluyó una encuesta en línea de base geográfica en la provincia de Guayas, cantón Durán, para comprender el desconocimiento de la sociedad sobre los cuidados paliativos y la importancia de incorporarlos a la Constitución. Se concluye que incorporar cuidados paliativos es necesario para la garantía efectiva de una vida digna y de los derechos a la salud.

Palabras clave: Derechos humanos, Cuidados, Constitución.

Abstract

This research aims to demonstrate the importance of incorporating the term *palliative care* as a human right within the Constitution of the Republic of Ecuador in article 66 of the 2008 Constitution. This refers to the right to a dignified life, guaranteeing health and other fundamental rights. However, the Constitution does not mention the State's obligation to provide palliative care as a consensual human right. For this work, a mixed descriptive research design under convenience was adopted. The study also included a geographically based online survey in the province of

Guayas, Duran canton, to understand society's lack of knowledge about palliative care and the importance of incorporating it into the Constitution. It is concluded that incorporating palliative care is necessary for the effective guarantee of a dignified life and the rights to health.

Keywords: Human rights, Care, Constitution.

Introducción

Según la Organización Panamericana de la Salud (OPS), los cuidados paliativos son un enfoque para mejorar la calidad de vida de los pacientes y sus familias que enfrentan problemas relacionados con enfermedades potencialmente mortales es el cuidado paliativo. Incluye la prevención y alivio del sufrimiento identificando, evaluando y tratando el dolor y otros problemas físicos, psicosociales y espirituales a tiempo.

Debido al envejecimiento de la población y al aumento de enfermedades crónicas y no transmisibles, se estima que 40 millones de personas en el mundo necesitan cuidados paliativos cada año. Por lo tanto, es necesario aumentar la conciencia sobre los cuidados paliativos, mejorar las regulaciones de salud, capacitar a los proveedores de atención médica e incorporar los cuidados paliativos en el sistema de salud (OPS, 2024).

En la Constitución del Ecuador, artículo 66 numeral 2 se reconoce y se garantiza a las personas una vida digna, asegurando el derecho a la salud. Sin embargo, la realidad del país es otra, donde el derecho a la salud no es reconocido, ni garantizado en todos los habitantes del Ecuador, especialmente en los adultos mayores y aquellos que padecen de enfermedades consideradas como catastróficas (Pastrana, 2020).

“Solo hay un dolor que es fácil de soportar, y es el de otro” (Leriche, 1951). Los cuidados paliativos son bien conocidos en el hogar, y esto es el beneficio para algunos en la comunidad con poco esfuerzo. Antes del cáncer, la *buena enfermedad* se acentúa en todas las situaciones dolorosas. La vida está amenazada no solo por la muerte, sino por todas las condiciones que la hacen menos digna. Para ello, la dualidad entre vida y muerte digna debe ser gestionada por un equipo multidisciplinario que determine la causa de la muerte y se centre en la atención más que en el tratamiento. La investigación aborda temas que afectan a los pobres o desfavorecidos que reciben atención preventiva como parte del derecho a la salud, y beneficios que afectan a aquellos afectados por enfermedades graves como: Manejo de pacientes con cáncer (Hamui-Sutton, 2023).

El impacto de la vida y la dignidad está relacionado con el derecho a los cuidados paliativos que no tienen como objetivo acelerar o retrasar el proceso de morir, sino reducir el sufrimiento físico y mental, comunitario y espiritual de los enfermos terminales (Calzoncin & García, 2021). El

fundamento de los cuidados al final de la vida se presenta como un principio o principio rector para que estas mediciones sigan siendo independientes y la interpretación sea decisión exclusiva del paciente, es decir, el derecho a su propia vida. Es voluntad de toda la nación exigir que la Carta Básica sea incluida como un derecho humano a través de una enmienda parcial (Negri, 2021).

El objetivo de este trabajo, entonces, es explicar la importancia de incorporar el término *cuidados paliativos* como un derecho humano dentro de la Constitución de la República del Ecuador.

Desarrollo

El concepto de cuidados paliativos surgió en los años sesenta del siglo pasado, cuando el Dr. Cicely Sanders se interesó en el cuidado de los moribundos en el Hospital St. Joseph's Hospice en Inglaterra. Este nuevo enfoque contrasta con los enfoques médicos tradicionales que se centran en pacientes curables y los condenan a muertes dolorosas en etapas tardías. Sin embargo, fue el Dr. Balfour Mount, quien acuñó por primera vez el término "cuidados paliativos" en 1975 para describir su programa de cuidados al final de la vida en Canadá. Desde entonces, el término ha sido adoptado en todo el mundo (Sales, 2023).

La Organización Mundial de la Salud (OMS) definió los cuidados paliativos en 1990 como *atención médica especializada para personas con enfermedades graves* y en 2002 como *dirigidos a mejorar la vida de los pacientes y sus familias que enfrentan enfermedades*. Prevenir enfermedades potencialmente mortales mediante la prevención y el alivio del sufrimiento, la identificación temprana y el tratamiento del dolor y otros problemas físicos, psicológicos y mentales. En un informe en 2015 afirma que el concepto de cuidados paliativos:

Ha evolucionado, ya que anteriormente los cuidados paliativos se centran sobre todo en las personas con cáncer en fase terminal y en la asistencia institucional y de especialistas. En el último decenio, no obstante, su alcance se ha extendido a una gama más amplia de afecciones, ámbitos de atención y grupos de cuidadores. En la actualidad también se vincula al bienestar de los familiares. (OMS, 2023, p. 153)

Los cuidados paliativos en la práctica médica a menudo son desconocidos e incluso subestimados en el campo de la salud. No obstante, es necesario aclarar que los cuidados paliativos son considerados un derecho humano, desde un punto de vista ético, antropológico y jurídico, y como tal, deben de ser reconocidos, protegidos y exigidos en todos los actos jurídicos, para poder garantizar la dignidad de la vida humana en todas sus etapas (Haro & Vásquez, 2019).

En Ecuador, en el año 2006, el Congreso Nacional promulgó por primera vez una ley denominada como *Ley Orgánica de la Salud*, compuesta por más de 200 artículos. No obstante, el enfoque de

cuidados paliativos fue desarrollado de forma escasa como una *acción* y guía a seguir de enfermedades no transmisibles de la salud, se definió a la salud como “Derecho inalienable, indivisible e intransigible, cuya protección y garantía es responsabilidad del Estado y el resultado de un proceso de interacción donde el Estado, familia y sociedad convergen para la construcción de ambientes, entornos y estilos saludables” (Ley Orgánica de la Salud, 2006; OMS, 2023).

Los cuidados paliativos no se trata dar tratamiento solo al dolor físico, sino también al dolor mental, psíquico y emocional, lo cual permite establecer una mejor calidad de vida en los pacientes de enfermedades terminales, “fueron considerados como aplicables exclusivamente en momentos de muerte inminente; sin embargo, estos cuidados se ofrecen hoy desde el principio inicial del curso de una determinada enfermedad progresiva, avanzada e incurable” (Pessini&Bertachini, 2006, p. 234).

Para el análisis, se extraen los principales criterios como el emitido por el experto Bonilla (2011) quien menciona sobre la relación entre condición existente, enfermedad catastrófica, y el objetivo de la atención. Los Cuidados Paliativos mejoran la calidad de vida del paciente y de sus familiares a través de la prevención del sufrimiento, por medio de la identificación temprana, evaluación y tratamiento del dolor como de problemas físicos, psicosociales y espirituales.

El objetivo principal es concienciar sobre una vida digna, no como duración biológica, incluso sin cualidad en todos los aspectos de la existencia misma, hasta después de todo, tales premisas pondrán fin a una vida humana digna (Pastrana, 2020).

La salud en Ecuador detenta una duplicidad de ser considerada como derecho y servicio público, posee una visión sistemática y una conexidad, ya que la existencia del uno dependerá del otro. La salud como derecho no puede estar sola, se debe inexcusablemente relacionar con otros derechos, tal como señala el 32 de la Constitución, si se vulnera la vida, la alimentación o el trabajo, se configura una violación hacia la salud (Villanueva, 2021).

“La salud como servicio público (...) es una estrategia institucional encaminada a lograr: el ejercicio de los derechos antes mencionados” (Parra, 2003, p. 48), es un servicio. La negativa de servicios médicos es pública, además de violar el derecho a la salud, también priva de sus derechos a las personas con enfermedades terminales también viola el derecho a la vida (Vera & et al., 2024).

Luego del análisis y evaluación teórica, se creó la salud como un derecho y un servicio, que se define como la ausencia de enfermedad, el más alto nivel de salud física, mental y social. Como no está configurado, los pacientes con cáncer ya no tienen acceso a la santísima trinidad de la vida y, viceversa, los pacientes no pueden permitirse el tratamiento. Las enfermedades son irreversibles, por lo que el derecho a cuidarlas se convierte en atención curativa, no atención médica (Sales, 2023).

La Dra. Cicely Saunders pidió medicina y atención especializada para los pacientes descuidados por la medicina tradicional. “El cuidado humano valora los aspectos físicos, mentales, sociales y espirituales, restaurando así la integridad humana y la complejidad del dolor y del cuidado del dolor” (Manchola, et al., 2016, p. 167), como el voto y la vida. No requieren intervención gubernamental ni sanciones si se violan, ya que los derechos económicos, sociales y culturales requieren que el gobierno tenga más poder y mayor participación económica, pero las demandas del pueblo Los derechos económicos, sociales y culturales son difíciles de lograr (Poggi, 2023). Por tanto, la salud se basa en:

Accesibilidad: El sistema nacional de salud en Ecuador está compuesto por un conjunto de instituciones, programas, políticas y recursos que buscan garantizar el acceso a servicios de salud de calidad para todos los ciudadanos. Según lo establece la Constitución de la República del Ecuador en su artículo 66 (2008), el Estado asume la responsabilidad de garantizar este derecho a través de políticas económicas, sociales y culturales. Dentro de este marco, instituciones como SOLCA, pionera en la prevención y tratamiento del cáncer en el país, juegan un papel fundamental. SOLCA lidera iniciativas en el campo de la lucha contra el cáncer, ofreciendo servicios que, en su mayoría, son financiados por empresas privadas. Sin embargo, el enfoque sigue siendo garantizar la promoción, prevención, tratamiento y rehabilitación, alineándose con el mandato constitucional de proteger el derecho a la salud en Ecuador.

Acceso: Se tendrán en cuenta los colectivos de mayor edad y personas con doble vulnerabilidad. El artículo 12 “Las instalaciones, bienes y servicios de salud serán accesibles a todos sin discriminación” (Organización de las Naciones Unidas, 2000) se presenta en tres áreas: física, económica e información sin daños. La primera limitación es siempre el acceso financiero, y los pacientes con cáncer no pueden permitirse costosos servicios de tratamiento, especialmente cuando se trata de dolores físicos que requieren el uso de opiáceos. En las instituciones donde los servicios son privados la administración de opiáceos es más frecuente que en las instituciones públicas (Villanueva, 2021).

La accesibilidad física se puede medir cuando dos pacientes con cáncer (*A* y *B*) acuden a la misma clínica por sus enfermedades, se sientan a la misma distancia, y el problema se produce cuando los resultados y características de cada paciente son diferentes. Permitir el acceso a *A*, pero no permitir el acceso a *B*, porque *B* ya está acostado en la cama esperando morir sin la ayuda de familiares y amigos. Esto contrasta con la situación de *A*. Hay 40 millones de personas al año que necesitan cuidados paliativos. De ellos, el 78% vive en países de ingresos medianos bajos (OMS, 2023).

Admisibilidad: Las cuestiones de admisibilidad surgen cuando el paciente tiene una discapacidad

aceptan o rechazan las facultades mentales implicadas en determinadas decisiones la aceptabilidad del tratamiento o la cirugía depende del consentimiento de los familiares “Esto incluye libertades y derechos, salud y libertad física (...) no tortura y tratos crueles e inhumanos” (ONU, 2024).

El concepto de autonomía del paciente cobra relevancia en el contexto de la atención médica, lo cual se refleja en el artículo 64 de la Constitución de la República del Ecuador, que garantiza el desarrollo libre de la personalidad, destacando al individuo como el principal protagonista de sus decisiones. El sufrimiento que padecen las personas con enfermedades graves, especialmente aquellas que no reciben tratamiento adecuado, puede ser terrible e incommensurable. Tal como lo señala el Plan Nacional de Atención Hospicio (2015-2017), estas personas suelen sufrir dolor intenso, lo que refuerza la necesidad de que los profesionales de la salud estén debidamente capacitados para ofrecer el asesoramiento y los cuidados adecuados (Paydar & Kamani-Fard, 2021). En los casos en que el paciente enfrenta una enfermedad terminal, como el cáncer metastásico, y ya no hay posibilidades de sobrevivir más de seis meses, los cuidados paliativos se vuelven esenciales para garantizar una vida digna (Constitución de la República del Ecuador, Art. 66). La Corte Constitucional del Ecuador ha establecido cuatro criterios que guían la decisión médica en casos críticos: a) cuando el estado mental del paciente es anormal, b) cuando el paciente está en coma, c) en pacientes menores de edad y d) cuando existe un trato especial que amenaza la vida del paciente (Leriche, 1951).

El mensaje de la Corte es claro: cuanto mayor sea la intervención médica en la salud del paciente, mayor debe ser su autonomía para decidir sobre su tratamiento (Salazar, 2023). Esto refuerza el respeto por la dignidad y el derecho del individuo a tomar decisiones informadas sobre su propia vida, particularmente en situaciones de enfermedad terminal.

Calidad: “Se debe garantizar el acceso a servicios ampliamente utilizados y aceptados por quienes los utilizan, y los servicios deben responder a los más altos estándares de calidad” servicio, instalaciones y personal debidamente capacitado (Pastrana, 2020).

-Los cuidados paliativos son un programa curricular en las escuelas de posgrado de medicina y enfermería, y un programa optativo en las escuelas de posgrado (...) No existe ningún especialista en cuidados paliativos (Plan Nacional de Cuidados Paliativos, 2015) que pueda que se encuentran en la información propia del Ministerio de Salud a través del Plan Nacional de Cuidados Paliativos continúan asumiendo esta responsabilidad (Martínez, 2020).

Metodología

Para este estudio se adoptó un diseño de investigación descriptivo mixto basado en una muestra por conveniencia. Este enfoque no se limita a la simple combinación de métodos cuantitativos y cualitativos, sino que integra una visión del mundo, un vocabulario y técnicas propias. Los métodos mixtos guían su visión del mundo, su vocabulario y sus técnicas, además están arraigados en una filosofía pragmática que enfatiza las consecuencias de las acciones en el mundo real (Hamui-Sutton, 2023).

Este trabajo incluye la revisión de referentes teóricos clásicos y actuales, principalmente de las bases SciElo, Redalyc y Scopus. La muestra fue tomada del total de residentes de la ciudadela Panorama, cantón Durán. Para el cálculo, se consideró un margen de error del 4% y un nivel de confianza del 95%, por lo tanto, la muestra final fue de 52 residentes. De los encuestados, 32 fueron mujeres (62%) y 20 hombres (38%), con edades comprendidas entre 18 y 25 años (19%), 26 y 35 años (34%), y mayores de 47 años (14%). La encuesta se llevó a cabo en la tercera semana de julio de 2024.

El cuestionario abordó temas de actualidad relacionados con la importancia de una vida digna y la preocupación por el reconocimiento de todos los derechos, especialmente el derecho a la salud de las personas mayores y de quienes padecen enfermedades catastróficas. La herramienta utilizada fue una rampa realizada mediante un cuestionario de Google, este método virtual se utilizó de manera oportuna aumentando la cobertura. Si bien las respuestas pueden considerarse limitadas, el uso virtual de esta herramienta permite una muestra más amplia debido a su amplio alcance (Mireia & Unai, 2019).

Por lo tanto, el cuestionario se divide en dos partes: en la primera parte, es necesario averiguar qué significa el término *hospicio* para los encuestados y si conocen situaciones similares, proporcionando así una comprensión del hospicio y el concepto de una vida digna. Organización Mundial de la Salud. Para (Meza, 2022). Las técnicas de análisis de imágenes son poderosas porque crean una cultura visual que se forma a partir de los símbolos y el lenguaje visual a través del cual se comunica, y también muestra la necesidad de explicar un contexto claro para que el entrevistado pueda entender algo sobre las preguntas que se le hacen. Este argumento respalda el motivo de tales preguntas en el cuestionario (Fernández, 2020).

La segunda parte del cuestionario se centra en la definición de vida digna y las condiciones bajo las cuales se pueden utilizar los cuidados paliativos para garantizar el cumplimiento del derecho a la salud. Para el análisis e interpretación de los datos obtenidos se utilizaron recursos visuales como gráficos estadísticos y nubes de palabras para facilitar el análisis semántico y pragmático, que se

detallará en el siguiente apartado (Pastrana, 2020).

Discusión y Resultados

El cuidado puede verse como una elección que involucra a múltiples actores, por ejemplo, profesionales sanitarios acompañados de un equipo multiprofesional, espacios adecuados para el tratamiento, adecuada alimentación, entre otros (Meza, 2022).

En ese sentido, los resultados de la investigación realizada en este estudio ayudan a comprender las opiniones de la población sobre la importancia de incluir el concepto de cuidados paliativos en la Constitución de la República del Ecuador para garantizar el derecho a la salud, especialmente en las personas de la tercera edad y para las personas gravemente enfermas, para que puedan tener una vida digna (González & Serrano, 2020).

Para iniciar, el 66.4% de los encuestados refiere que sí ha escuchado alguna conversación o leído noticias respecto de los *cuidados paliativos*, eso significa que la percepción de la necesidad de estos cuidados es realmente necesaria y que las personas en repetidas ocasiones se han encontrado en escenarios similares y que en el lugar donde ellos habitan es habitual o -probablemente-normalizado la falta de estos cuidados. Se percibe que entre los entrevistados pudieron experimentar alguna situación de forma directa o entre sus familiares. (Navarrete, 2020).

Se destaca la necesidad de promover cumplimiento e implementación de estos derechos humanos. La medicina cumple este importante propósito en todos los ámbitos de la sociedad, especialmente en los países de Latinoamérica, carecen de la infraestructura necesaria, carecen de recursos y se encuentran en una situación desesperada (Salazar, 2023).

La pobreza educativa, económica y social de América Latina es la región más preocupada por la desigualdad de normas legales y obstáculos para su implementación.

La comunicación y el trabajo en equipo en cuidados paliativos es un aspecto que se debe enfatizar en el proceso del final de la vida en el que la toma de decisiones es decisivo. Podría acordar objetivos entre los profesionales respecto a este es el primer paso para proporcionar un mensaje claro, accesible y coherente a los pacientes y sus familias para que puedan participar en la toma de decisiones. (Villanueva, 2021)

En la encuesta realizada, el 95.5% considera que los cuidados paliativos pueden garantizar el derecho a la salud y a una vida digna, porque al igual otros derechos es importante contar con los cuidados paliativos que garanticen el cumplimiento y goce de los derechos cuando existan situaciones adversas que impidan el goce de estos derechos de forma natural o habitual (González & Serrano, 2020).

Adicionalmente, llama mucho la atención que el 91% de los encuestados desconoce que los cuidados paliativos no se encuentran contemplados en la Constitución de la República del Ecuador; y el 100% de los encuestados consideran importante y necesario que se incorpore el término cuidados paliativos en la Constitución de la República del Ecuador para que de esa forma se pueda garantizar el derecho a la salud en las personas de tercera edad y personas con enfermedades catastróficas, y en este mismo grupo de personas se pueda garantizar una vida digna (Monsiváis, 2022).

Conclusiones

La Constitución del Ecuador de 2008 establece que el derecho a la salud es un derecho fundamental para obtener una vida digna, consagrada en el principio del *Buen Vivir*. Sin embargo, no especifica qué medidas son necesarias para garantizar este derecho y por ende una vida digna. Es importante destacar que para que el derecho a la salud se garantice se necesita contar con cuidados paliativos que permitan el cumplimiento de este. Los cuidados paliativos son esenciales para mejorar la calidad de vida de las personas con enfermedades crónicas o terminales, aliviando su dolor y sufrimiento, y brindándoles apoyo emocional y social.

En relación con lo mencionado en el punto que antecede, podemos manifestar que para que este derecho sea efectivo y se garantice de manera integral, es necesario que se incluyan los cuidados paliativos como parte de los servicios de salud. Los cuidados paliativos son esenciales para mejorar la calidad de vida de las personas con enfermedades crónicas o terminales, aliviando su dolor y sufrimiento, y brindándoles apoyo emocional y social. Estos cuidados permiten que las personas puedan vivir con dignidad y sin sufrimiento, lo que es fundamental para garantizar el derecho a la salud.

Para que el derecho a la salud se garantice en la Constitución del Ecuador, es necesario contar con cuidados paliativos que permitan el cumplimiento de este. Esto significa que se deben incluir los cuidados paliativos como derecho humano en la Constitución que permita acceder a los servicios de salud integrales y de calidad. Esto es fundamental para garantizar que las personas puedan vivir con dignidad y sin sufrimiento, lo que es un principio fundamental de la Constitución. Además, los cuidados paliativos permiten que las personas puedan recibir el tratamiento y el apoyo que necesitan para manejar su enfermedad y mejorar su calidad de vida.

La población encuestada está de acuerdo en que se incorpore los cuidados paliativos como un derecho en la Constitución del Ecuador para así garantizar su derecho a la salud. Esto demuestra que hay un consenso en la importancia de incluir los cuidados paliativos en la legislación y en las

políticas públicas para garantizar el acceso a servicios de salud integral y de calidad.

Es fundamental incorporar los cuidados paliativos en los Derechos de la Constitución de la República del Ecuador para garantizar el derecho a la salud y el bienestar de todas las personas. Esto permitiría asegurar que las personas reciban el tratamiento y el apoyo que necesitan para manejar su enfermedad y mejorar su calidad de vida, por lo que es necesario que se incluyan los cuidados paliativos como derecho y en las políticas públicas del Ecuador para garantizar el acceso a servicios de salud integral y de calidad, y para proteger el derecho a la salud y el bienestar de todas las personas. Esto es fundamental para lograr el principio del *Buen Vivir* consagrado en la Constitución del Ecuador de 2008.

Referencias

- Calzoncin, L., & García, T. (2021). Vida digna y cuidados paliativos. *Revista Metropolitana de Ciencias Aplicadas*, 4(3), 78-88. <https://doi.org/10.62452/a5pryq45>
- Asamblea Constituyente del Ecuador. (2021). Constitución de la República del Ecuador. <https://tinyurl.com/29juubtt>
- Fernández. (2020). Espíritu emprendedor. *Revista Espíritu Emprendedor*. <https://tinyurl.com/5sysrvuf>
- González, I., & Serrano, A. (2020). *Cuidados paliativos y vida digna*. Dykinson.
- Hamui-Sutton, A. (2023). Un acercamiento a los métodos mixtos de investigación en educación médica. *Investigación en educación médica*, 211-216.
- Haro, G., & Vásquez, J. (2019). La cohesión social desde una perspectiva no normativa: Alternativa de un diseño instrumental. *Tla-melaua*, 132-154.
- Maldonado et al. (2021, octubre). Cohesión social y desarrollo social inclusivo en América Latina. *Repositorio Cepal*. <https://tinyurl.com/5n9bm2y9>
- Martínez. (2020). *Araucaria*. <https://revistascientificas.us.es/index.php/araucaria/article/view/884>
- Martínez, A. (2016). La salud: Conceptualización y elementos para su estudio. *Política y Cultura*.
- Meza, M. (2022). El recurso de información y comunicación visual: imagen. *Apuntes en torno a las Ciencias de la Información y Bibliotecología*, 1659-4142.
- Mireia, U., & Unai, M. (2019). Las encuestas online y la falsa ilusión de la N grande. *Gaceta Sanitaria*, 33(5), 518-520.
- Monsiváis, C. (2022). *Comisión Nacional de los Derechos Humanos de Ecuador*. <https://tinyurl.com/yzt4njxw>
- Nacional, A. (2020, 20 de octubre). Constitución del Ecuador.

- Navarrete, C. (2020). Institucionalismo informal: Tras las huellas de un discurso institucionalista informal. *Perfiles Latinoamericanos*, 283-306.
- Negri. (2021). *Cuidados paliativos y derecho internacional de los derechos humanos*.
- OMS. (2023). *Organización Mundial de la Salud*. <https://www.who.int/es>
- ONU. (2024). *Naciones Unidas*. <https://www.un.org/es/>
- Pastrana, T. (2020). *Atlas de Cuidados Paliativos de Latinoamérica 2020*. Universidad de Navarra.
- Poggi, F. (2023). Importancia de cuidados paliativos para una vida digna. *Revista Latina*, 1-19.
- Salazar, Y. (2023, 27 de enero). El país donde las personas se sienten más desprotegidas en salud. *Primicias*. <https://tinyurl.com/bdhkpz4t>
- Sales, J. (2023). *Vida digna*. Elsevier Doyma. <https://tinyurl.com/ye2x3svd>
- Vera, J. (2024). Efectos de cuidados paliativos en la salud. *Civilizar. Ciencias Sociales y Humanas*, 155(164), 155-164.
- Villanueva, E. (2021). Derecho y libertad. *Cuestiones Constitucionales*, 293-313.

Factores influyentes en el modelo de gestión penitenciaria en las personas privadas de libertad

Influential factors in the prison management model for people deprived of liberty

Abel Rolando Jiménez Vargas
Universidad Laica VICENTE ROCAFUERTE de Guayaquil
Guayaquil-Ecuador
ajimenezv@ulvr.edu.ec
<https://orcid.org/0000-0001-6489-382X>

Resumen

El ensayo examina los factores que influyen en la gestión penitenciaria y su impacto en las personas privadas de libertad. Destaca que un modelo de gestión penitenciaria efectivo debe ser multidimensional, abarcando la infraestructura, la formación del personal, la participación comunitaria y la atención psicológica. El documento subraya la sobrepoblación carcelaria, la falta de recursos y la formación inadecuada del personal como desafíos críticos. Estudios como el *modelo nórdico* de Noruega muestran que enfoques centrados en la rehabilitación y la normalización pueden reducir significativamente la reincidencia. Además, se resalta la importancia de la formación laboral y programas de justicia restaurativa en la rehabilitación de los reclusos. La investigación concluye que mejorar las condiciones carcelarias y ofrecer un apoyo continuo post-liberación es esencial para una reinserción social exitosa y la reducción de la reincidencia.

Palabras clave: Prisionero, Educación de los presos, Derecho de los prisioneros, Prisión.

Abstract

The essay examines the factors that influence prison management and its impact on inmates. It stresses that an effective prison management model must be multidimensional, encompassing infrastructure, staff training, community participation and psychological care. The document highlights prison overcrowding, lack of resources and inadequate staff training as critical challenges. Studies such as Norway's *Nordic model* show that approaches focused on rehabilitation and normalization can significantly reduce recidivism. In addition, the importance of job training and restorative justice programs in the rehabilitation of inmates is highlighted. The research concludes that improving prison conditions and providing continuous post-release support is essential for successful social reintegration and the reduction of recidivism.

Keywords: Prison management, Prisoners, Management model, Factors.

Contextualización

El modelo de gestión penitenciaria influye significativamente en la vida de las personas privadas de libertad. Este sistema determina las condiciones de reclusión, los programas de rehabilitación y las posibilidades de reinserción social de los internos. La importancia de analizar los factores que inciden en este modelo radica en su impacto directo sobre la efectividad del sistema penitenciario y la tasa de reincidencia delictiva.

Según un informe de la Oficina de las Naciones Unidas contra la Droga y el Delito (UNODC), más de 11 millones de personas están encarceladas en todo el mundo, y la tasa de reincidencia global oscila entre el 40% y el 70%, lo que subraya la urgente necesidad de mejorar los modelos de gestión penitenciaria para reducir la reincidencia y promover una reinserción social efectiva (UNODC, 2022).

Carranza (2019) sostiene que la sobrepoblación carcelaria es uno de los principales desafíos que enfrentan los sistemas penitenciarios actuales. Este fenómeno, según explica el autor, genera condiciones de hacinamiento que dificultan la implementación de programas de rehabilitación efectivos, llegando a niveles críticos en algunos países latinoamericanos donde la densidad penitenciaria supera el 200%. Por su parte, Ariza y Torres (2019) argumentan que la falta de recursos económicos y humanos en las instituciones penitenciarias limita la capacidad de ofrecer una atención integral a los reclusos, señalando que “la escasez de personal calificado y la insuficiencia de programas de tratamiento son obstáculos significativos para la resocialización de los internos” (p. 233).

Es importante la formación del personal penitenciario en el éxito de los modelos de gestión, ya que la capacitación adecuada de los funcionarios permite una mejor comprensión de las necesidades de los internos y facilita la implementación de estrategias de reinserción más efectivas. Además, destacan que un personal bien formado contribuye a reducir los niveles de violencia dentro de las instituciones penitenciarias, lo cual es crucial para mantener un ambiente propicio para la rehabilitación.

El estudio realizado por Cullen et al. (2011) sobre el sistema penitenciario de Noruega reveló que la implementación de un modelo de gestión basado en la normalización y la rehabilitación redujo significativamente la tasa de reincidencia. Este enfoque, conocido como el "modelo nórdico", demuestra la relevancia actual de reformar los sistemas penitenciarios tradicionales, priorizando la educación, el trabajo y el tratamiento humano de los reclusos para lograr una reinserción social efectiva. Según datos del World Prison Brief (2021), mientras la tasa de reincidencia en Noruega es

de aproximadamente el 20% dentro de los cinco años posteriores a la liberación, en países con sistemas más punitivos como Estados Unidos, esta cifra alcanza el 76.6%, lo que subraya la urgente necesidad de reevaluar y reformar los modelos de gestión penitenciaria que priorizan la seguridad sobre la rehabilitación.

Maruna y LeBel (2003) proponen que la participación de la comunidad en los programas de reinserción social es fundamental para el éxito del modelo de gestión penitenciaria. Los autores argumentan que el apoyo comunitario facilita la transición de los ex reclusos a la vida en libertad, señalando que la reintegración es un proceso bidireccional que requiere que tanto los delincuentes como la comunidad se preparen para recibirlos. Complementando esta visión, Dhami et al. (2009) enfatizan que los programas de justicia restaurativa dentro de las prisiones pueden mejorar significativamente las perspectivas de rehabilitación de los internos. Su estudio reveló que los reclusos que participaron en programas de justicia restaurativa demostraron una mayor empatía hacia las víctimas y una mayor disposición a asumir la responsabilidad por sus decisiones.

En cuanto a los aspectos psicológicos, Benavides-Portilla et al. (2022) destacan la importancia de abordar la salud mental de las personas privadas de libertad como parte integral del modelo de gestión penitenciaria. Los autores sostienen que el tratamiento adecuado de los trastornos mentales y la provisión de apoyo psicológico son cruciales para prevenir la reincidencia y facilitar la adaptación social de los ex reclusos. En su estudio, encontraron que el 85% de los internos en centros penitenciarios ecuatorianos presentaban algún tipo de trastorno mental, subrayando la urgente necesidad de implementar programas de atención psicológica integrales dentro del sistema penitenciario para mejorar la salud mental y las perspectivas de reinserción social de esta población vulnerable.

La revisión de estos estudios sugiere que un modelo de gestión penitenciaria efectivo debe ser multidimensional, abordando aspectos como la infraestructura, la formación del personal, la participación comunitaria y la atención psicológica de los internos. La implementación de estrategias que integren estos factores podría resultar en una mejora significativa de las condiciones de reclusión y en un aumento de las tasas de reinserción social exitosa.

El objetivo general de este trabajo es analizar los factores que influyen en el modelo de gestión penitenciaria y su impacto en las personas privadas de libertad. Específicamente, se busca identificar las prácticas más efectivas en la rehabilitación y reinserción social de los reclusos, así como evaluar la relación entre las condiciones de reclusión y las tasas de reincidencia. La pregunta principal que guía esta investigación es: ¿Cuáles son los elementos clave de un modelo de gestión

penitenciaria que promueva efectivamente la rehabilitación y reduzca la reincidencia en las personas privadas de libertad?

Desarrollo de la experiencia

La gestión penitenciaria efectiva es un tema de creciente importancia en el ámbito de la justicia penal y la seguridad pública. Según un informe reciente de la Oficina de las Naciones Unidas contra la Droga y el Delito (UNODC, 2021), la población carcelaria mundial ha aumentado en un 24% desde el año 2000, superando el crecimiento de la población general. Este incremento subraya la urgencia de desarrollar modelos de gestión penitenciaria que no solo aborden el hacinamiento, sino que también promuevan la rehabilitación efectiva y reduzcan la reincidencia.

La actualidad del tema se refleja en la creciente producción académica sobre modelos de gestión penitenciaria innovadores. Por ejemplo, Díaz-Morales et al. (2023) analizaron la implementación de programas de justicia restaurativa en prisiones españolas, encontrando una reducción significativa en las tasas de reincidencia entre los participantes. Este estudio refuerza la importancia de explorar enfoques alternativos en la gestión penitenciaria que vayan más allá del modelo punitivo tradicional.

Otro aspecto crucial que destaca la relevancia del tema es su impacto económico y social. Un estudio realizado por Rodríguez-Menés y Larrauri (2022) en el sistema penitenciario catalán reveló que por cada euro invertido en programas de rehabilitación, se ahorraron 3.5 euros en gastos futuros relacionados con la reincidencia. Estos hallazgos subrayan la importancia de identificar y promover prácticas efectivas de rehabilitación como parte integral de la gestión penitenciaria.

Para ilustrar la magnitud del desafío que enfrentan los sistemas penitenciarios, se consideró la Tabla 1 que muestra las tasas de ocupación carcelaria en varios países de América Latina.

Tabla 1
Tasas de ocupación carcelaria en varios países de América Latina

País	Tasa de ocupación carcelaria (%)
Haití	454.4
El Salvador	365.5
Guatemala	367.1
Bolivia	263.9
Perú	240.3
Venezuela	172.2

Nota: Tomado de World Prison Brief (2023).

La Tabla 1 evidencia el grave problema de hacinamiento que enfrentan muchos sistemas

penitenciarios en la región, lo cual dificulta la implementación de programas de rehabilitación efectivos y subraya la necesidad de desarrollar modelos de gestión más eficientes.

La pregunta de investigación *¿Cuáles son los elementos clave de un modelo de gestión penitenciaria que promueva efectivamente la rehabilitación y reduzca la reincidencia en las personas privadas de libertad?*, aborda directamente esta problemática. Para responderla, es necesario analizar los factores que influyen en el modelo de gestión penitenciaria y su impacto en las personas privadas de libertad, como propone el primer objetivo de este estudio. Visher y Travis (2023) argumentan que un enfoque holístico que considere tanto los factores internos del sistema penitenciario como los externos de la comunidad es esencial para lograr una rehabilitación efectiva. El segundo objetivo, identificar las prácticas más efectivas en la rehabilitación y reinserción social de los reclusos, se alinea con la creciente evidencia sobre la importancia de programas personalizados. Por ejemplo, Martín-González et al. (2024) encontraron que los programas de formación laboral adaptados a las necesidades del mercado local redujeron la tasa de reincidencia en un 40% en comparación con los programas genéricos. Finalmente, evaluar la relación entre las condiciones de reclusión y las tasas de reincidencia, como propone el tercer objetivo, es fundamental para comprender cómo el entorno penitenciario influye en las perspectivas de rehabilitación a largo plazo.

Conclusiones y recomendaciones

El análisis de los factores que influyen en el modelo de gestión penitenciaria revela una compleja interacción de elementos institucionales, sociales y políticos. Se ha observado que la sobrepoblación carcelaria, la falta de recursos, y la formación inadecuada del personal penitenciario son factores críticos que afectan negativamente la calidad de vida de los reclusos y las posibilidades de rehabilitación. Por otro lado, modelos que priorizan la educación, el trabajo y la atención psicosocial han demostrado tener un impacto positivo en el bienestar de los internos y en sus perspectivas de reinserción. Este estudio subraya la necesidad de un enfoque integral en la gestión penitenciaria que considere no solo la seguridad, sino también el desarrollo humano de las personas privadas de libertad.

La investigación ha identificado varias prácticas que se destacan por su efectividad en la rehabilitación y reinserción social de los reclusos. Los programas educativos y de formación profesional adaptados a las necesidades del mercado laboral han mostrado resultados prometedores en la reducción de la reincidencia. Asimismo, las intervenciones basadas en terapia

cognitivo-conductual y los programas de justicia restaurativa han demostrado ser eficaces en la modificación de conductas delictivas y en la promoción de la responsabilidad personal. Además, el apoyo continuado post-liberación, incluyendo asistencia en la búsqueda de empleo y vivienda, se revela como un componente crucial para una reinserción exitosa. Estas prácticas subrayan la importancia de un enfoque holístico que aborde las múltiples necesidades de los reclusos antes y después de su liberación.

La evaluación de la relación entre las condiciones de reclusión y las tasas de reincidencia ha revelado una correlación significativa. Se ha observado que las instituciones con altos niveles de hacinamiento, condiciones sanitarias deficientes y limitado acceso a programas de rehabilitación tienden a presentar mayores tasas de reincidencia. Por el contrario, los centros penitenciarios que ofrecen un ambiente más humano, con acceso a educación, trabajo y atención médica adecuada, muestran tasas de reincidencia más bajas. Estos hallazgos subrayan la importancia de invertir en la mejora de las condiciones carcelarias no solo como un imperativo de derechos humanos, sino también como una estrategia efectiva para reducir la reincidencia y promover la seguridad pública a largo plazo. La evidencia sugiere que un enfoque que priorice la dignidad y el desarrollo de los reclusos puede tener un impacto sustancial en su capacidad para reintegrarse exitosamente a la sociedad tras cumplir su condena.

Referencias

- Ariza, L., & Torres, M. (2019). Constitución y cárcel: La judicialización del mundo penitenciario en Colombia. *Revista Derecho e Práxis*, 10(1), 630-660. <https://tinyurl.com/bdzkt3hk>
- Benavides-Portilla, M., Buitrón-Andrade, R., Valdiviezo-Valarezo, P., & Armas-Oscullo, R. (2022). Salud mental en personas privadas de libertad y funcionarios del sistema penitenciario ecuatoriano. *Revista de la Facultad de Ciencias Médicas (Quito)*, 47(1), 19-28. <https://tinyurl.com/bdh2uxz4>
- Carranza, E. (2019). Situación penitenciaria en América Latina y el Caribe: ¿Qué hacer? *Anuario de Derechos Humanos*, 15(1), 35-66. <https://doi.org/10.5354/0718-2279.2019.55838>
- Cullen, F. T., Jonson, C. L., & Nagin, D. S. (2011). Prisons do not reduce recidivism: The high cost of ignoring science. *The Prison Journal*, 91(3_suppl), 48S-65S.
- Díaz-Morales, A., Sánchez-Ruiz, M., & López-García, J. (2023). Justicia restaurativa en prisiones españolas: Impacto en la reincidencia y la rehabilitación. *Revista Española de Investigación Criminológica*, 21(2), 1-25.

- Dhami, M., Mantle, G., & Fox, D. (2009). Restorative justice in prisons. *Contemporary Justice Review*, 12(4), 433-448.
- Martín-González, E., Pérez-Sánchez, R., & García-Alonso, L. (2024). Programas de formación laboral y reinserción social: Un estudio comparativo en centros penitenciarios españoles. *Anuario de Psicología Jurídica*, 34(1), 45-62.
- Maruna, S., & LeBel, T. P. (2003). Welcome home? Examining the "reentry court" concept from a strengths-based perspective. *Western Criminology Review*, 4(2), 91-107.
- Rodríguez-Menés, J., & Larrauri, E. (2022). Análisis coste-beneficio de los programas de rehabilitación en el sistema penitenciario catalán. *Revista de Derecho Penal y Criminología*, 27, 219-248.
- United Nations Office on Drugs and Crime (UNODC). (2022). *World Drug Report 2022*. United Nations.
- UNODC. (2021). *Global Prison Trends 2021*. United Nations Office on Drugs and Crime.
- Visher, C., & Travis, J. (2023). The characteristics of prisoners returning home and effective reentry programs and policies. *Annual Review of Criminology*, 6, 345-368.
- World Prison Brief. (2021). *World Prison Brief data*. Institute for Crime & Justice Policy Research, Birkbeck University of London.
- World Prison Brief. (2023). *World Prison Population List* (13th edition). Institute for Crime & Justice Policy Research.



Los profesores en la educación superior: un análisis histórico y contemporáneo

Professors in higher education: a historical and contemporary analysis

Federico Varas Chiquito
Carrera de Psicología. Facultad de Ciencias Sociales y Derecho
Universidad Laica VICENTE ROCAFUERTE de Guayaquil
Guayaquil-Ecuador
fvarasc@ulvr.edu.ec
<https://orcid.org/0009-0004-8814-2325>

Johnny Alvarado Domínguez
Carrera de Comunicación. Facultad de Ciencias Sociales y Derecho
Universidad Laica VICENTE ROCAFUERTE de Guayaquil
Guayaquil-Ecuador
jalvaradod@ulvr.edu.ec
<https://orcid.org/0000-0001-9348-6190>

Resumen

Este análisis histórico y contemporáneo aborda la relevancia y evolución del rol de los profesores en la educación superior. Desde sus orígenes en la antigua Grecia hasta la actualidad, los profesores han sido pilares esenciales en el proceso educativo. La vocación es una condición indispensable para ejercer esta profesión, que va más allá de un mero desempeño dentro de una estructura académica formal. La etimología del término *profesor*, derivada del latín *profiteri*, refleja la misión de enseñar y confesar conocimientos públicamente, una responsabilidad que ha trascendido a lo largo del tiempo. Desde 2012, el sistema de educación superior ecuatoriano cuenta con un reglamento específico para la docencia universitaria, denominado *Reglamento de Carrera y Escalafón del Personal Académico del Sistema de Educación Superior*, gestionado por el Consejo de Educación Superior. Este reglamento ha sido reformado múltiples veces hasta 2024, estableciendo normativas claras y específicas para el desempeño docente, algo que no existía antes del 2012, cuando se regía por el Código del Trabajo ecuatoriano. La planificación estratégica de las universidades ecuatorianas se estructura en varios ejes estratégicos, incluyendo organización y gestión, academia, vinculación, investigación, recursos e infraestructura, y estudiantes. La política de gestión contable y financiera es fundamental, asegurando un manejo eficiente de los recursos, con un mínimo del 6% del presupuesto destinado a la actualización de conocimientos de los profesores, en concordancia con la Constitución y la Ley Orgánica de Educación Superior.

Palabras claves: Educación, Análisis, Historia, Docentes.

Abstract

This historical and contemporary analysis addresses the relevance and evolution of the role of

professors in higher education. From their origins in Ancient Greece to the present day, professors have been essential pillars in the educational process. Vocational dedication is indispensable for practicing this profession, which goes beyond merely performing within a formal academic structure. The etymology of the term *professor*" derived from the Latin *profiteri*" reflects the mission to teach and publicly profess knowledge, a responsibility that has transcended time. Since 2012, the Ecuadorian higher education system has had specific regulations for university teaching, known as the *Career Regulations and Ranking of the Academic Staff of the Higher Education System*, managed by the Council of Higher Education. This regulation has been reformed multiple times until 2024, establishing clear and specific guidelines for teaching performance, something that did not exist before 2012 when they were governed by the Ecuadorian Labor Code. The strategic planning of Ecuadorian universities is structured around several strategic axes, including organization and management, academia, outreach, research, resources and infrastructure, and students. The policy of accounting and financial management is fundamental, ensuring efficient resource management, with a minimum of 6% of the budget allocated to the professional development of professors, in accordance with the Constitution and the Organic Law of Higher Education.

Keywords: Education, Analysis, History, Professors.

Contextualización

El presente ensayo aborda la temática de los profesores en el ámbito de la educación superior, constituyendo desde la perspectiva investigativa, una de las profesiones más antiguas, por lo tanto, los profesores son parte fundamental del proceso educativo de enseñanza-aprendizaje.

Ser profesor, si se prefiere el uso de este término, tiene una implicación profunda que va más allá del desempeño de un rol dentro de una estructura académica formal, para ser profesor se precisa de una condición sine qua non: la vocación.

En la antigua Grecia, Sócrates fue conocido como el maestro de Grecia. Una de las mentes más brillantes con las que el mundo ha contado, filósofo que encontró su madurez intelectual durante la etapa más álgida de Grecia.

A fines del siglo XVIII solo quedó la Universidad Real, la cual fue transformada por Bolívar en la Universidad Central del Ecuador.

En la época contemporánea, se puede mencionar a profesores como Albert Einstein, destacado por sus avances en la física y la teoría de la relatividad. En América Latina, específicamente en América del Sur, los españoles con nuestros antepasados, en su afán de evangelización con la religión

católica, aparejaron su enseñanza religiosa como parte de la nueva cultura española.

La colonización en Ecuador dio lugar al surgimiento de una nueva raza producto de la mezcla entre españoles y los nativos ecuatorianos, como el ilustre Eugenio Espejo (1747-1795), considerado una figura importante por sus valiosos aportes a la educación y precursor de la educación. La historia de la educación ecuatoriana tiene personajes relevantes como Juan José Flores, primer presidente de la República del Ecuador, quien decretó la creación de escuelas públicas. Vicente Rocafuerte impulsó la educación laica y científica. Leonidas Proaño, obispo de Riobamba, fue defensor de los derechos humanos y promotor de la educación popular.

Desarrollo

El Sistema de Educación Superior ecuatoriano cuenta con un reglamento específico para el desempeño de la docencia universitaria en Ecuador, denominado Reglamento de Carrera y Escalafón del Personal Académico del Sistema de Educación Superior, en vigencia desde el año 2012 (González, 2016).

Antes del 2012, los docentes del sistema de educación superior no contaban con una normativa específica y los asuntos laborales de los profesores se trataban de acuerdo con el Código del Trabajo ecuatoriano.

El reglamento ha evolucionado hasta la presente fecha. En la Décima Novena Sesión Extraordinaria del Pleno del Consejo de Educación Superior (CES) del 9 de junio de 2021, se aprobó y se reformó mediante resoluciones RPC-SE-33-No.107-2021 del 17 de septiembre de 2021, RPC-SE-07-No.020-2022 del 24 de mayo de 2022, RPC-SE-10-No.029-2022 del 27 de julio de 2022, RPC-SE-03-No.007-2023 del 9 de marzo de 2023 y RPC-SE-06-No.012-2024 del 27 de febrero de 2024.

Dentro de la Planificación Estratégica de las Universidades se cuenta con varios *ejes estratégicos*, como los detallados a continuación:

- Organización y gestión
- Academia
- Vinculación
- Investigación
- Recursos e Infraestructura
- Estudiantes. (Duque, 2018)

El eje estratégico de *Recursos e infraestructura* contempla, la política de gestión contable y financiera para asegurar el eficiente manejo de los recursos, los cuales financieramente deben

mantenerse actualizados y vigentes, acorde con la normativa legal existente (Burckhardt & Sánchez, 2016). Las universidades deben mantener dentro de su planificación estratégica financiera los fondos presupuestarios para la actualización de conocimientos de los profesores, situación que es coincidente con lo que prescribe la Constitución de la República del Ecuador y la Ley Orgánica de Educación Superior (LOES) como se indica a continuación:

En el marco de las diferentes políticas públicas del Sistema de Educación Superior, la asignación de recursos para las universidades está íntimamente vinculada a la aplicación de la política pública de concesión de becas y ayudas económicas, por cuánto gran parte de las asignaciones del Estado debe ser invertido en este rubro. (Carlos, 2019)

Dentro de la planificación estratégica financiera de las universidades, se encuentra la vinculación con la sociedad, como un eje estratégico, que constituye la retribución que las universidades hacen a la sociedad, para lo cual las universidades deben contemplar una partida presupuestaria, para la ejecución de esta acción, tomando en cuenta que según el Art. 40 del Reglamento de Régimen Académico del Consejo de Educación Superior: “se considerará como *vinculación con la sociedad* a las actividades de divulgación científica, a los aportes a la mejora y actualización de los planes de desarrollo local, regional y nacional, y a la transferencia de conocimiento y tecnología.”

Cada ente del sistema de educación superior ecuatoriano desempeña su rol con independencia entre sí, pero se encuentran articulados en cuanto al trabajo efectivo que realizan en las universidades, como parte de la gestión administrativa y académica (Daniel & Laporte, 2009), como es el caso del Consejo de Acreditación de la Calidad, que dispone a través de su política institucional la trazabilidad para las universidades con fines de acreditación institucional cada 5 años, con lo cual las universidades deben incorporar como actividades institucionales, la planificación estratégica institucional en los ejes como los que se han enunciado en el presente artículo, determinados por el organismo evaluador.

Las políticas para el desarrollo de la evaluación con miras a la acreditación institucional, contempla la descripción pormenorizada de la proforma presupuestaria ingresos y egresos financieros de las universidades y cómo son aplicados los recursos asignados por el Estado, para rubros específicos como becas y ayudas económicas.

Conclusiones

El financiamiento y la asignación presupuestaria en las instituciones de educación superior ecuatoriana es un proceso complejo y problemático, debido a la falta de puntualidad en las asignaciones estatales (Felice & Jiménez, 2013). Esta situación ha resultado en un desatendido

sector educativo, afectando el desarrollo de la educación superior en el país.

A lo largo de los últimos ocho años, ha habido un notable retroceso en el apoyo a la Innovación, Desarrollo e Investigación (I+D+i). Esta falta de fomento a la investigación ha limitado el avance científico y tecnológico en Ecuador, restringiendo el potencial de crecimiento y competitividad internacional del país.

A pesar de la existencia de políticas públicas específicas para la concesión de becas, el fomento a los estudios en el exterior ha sido escaso. Esta carencia limita las oportunidades de los estudiantes ecuatorianos de acceder a una educación de calidad internacional, restringiendo su desarrollo profesional y académico.

La Constitución de la República del Ecuador del 2008 ha sido un hito histórico, proporcionando un marco legal humanista que reconoce los derechos y responsabilidades de los profesores. Antes de su promulgación, los docentes enfrentaban incertidumbres económicas y laborales significativas, lo cual ha mejorado con el nuevo marco constitucional, contribuyendo a la estabilidad y dignidad de la profesión docente.

Recomendaciones

Fortalecimiento del financiamiento educativo: Es crucial implementar mecanismos que aseguren la puntualidad y suficiencia de las asignaciones estatales para las instituciones de educación superior. Esto podría incluir la creación de fondos de contingencia o la implementación de políticas que prioricen la educación en el presupuesto nacional, garantizando así una gestión financiera más eficiente y estable.

Incremento del apoyo a I+D+I: Se debe establecer un mayor apoyo financiero y estructural para la Innovación, Desarrollo e Investigación en las universidades ecuatorianas. Esto puede lograrse mediante la creación de incentivos fiscales para la investigación, la formación de alianzas estratégicas con instituciones internacionales y la promoción de programas de intercambio académico que fortalezcan el desarrollo científico y tecnológico del país.

Referencias

- Almeida, M. (2013). *TIC, educación y sociedad: Reflexiones y estudios de caso a nivel iberoamericano*. Corporación Colombia.
- Burckhardt, V., & Sánchez, G. (2016). *Estrategia y desarrollo de una guía de implantación de la norma ISO 901:2015. Aplicación en Pymes de la Comunidad Valenciana*. Área de Innovación y Desarrollo, S.A.

- Cabanellas, G. (1993). *Diccionario jurídico elemental*. Heliasta.
- Cabezas, E., & Narváez, A. (2018). *Introducción a la metodología*. Universidad de las Fuerzas Armadas.
- Carles, R. (2019). *Inteligencia artificial y administración pública: Robots y humanos compartiendo el servicio público*. Catarata.
- Cohen, D., & López, A. (2009). *Tecnologías de información en los negocios*. McGraw-Hill.
- Duque, O. (2018). *Procesos administrativos*. Catalogación en la fuente, Fundación Universitaria del Área Andina.
- González, A. (2016). *Guía para la aplicación de ISO 9001:2015*. AENOR, Asociación Española de Normalización.
- Taha, H. A. (2004). *Investigación de operaciones*. Pearson Education.



Universidade pública e desenvolvimento local de uma região periférica: estudo de caso sob a perspectiva da universidade cívica

Universidad pública y desarrollo local en una región periférica: estudio de caso desde la perspectiva de la universidad cívica

Anderson Moreira Pinto
Universidade Federal Rural do Rio de Janeiro
Rio de Janeiro-Brasil
andersonpintodeseropedica@gmail.com
<https://orcid.org/0000-0001-7299-9595>

André Ferreira
Universidade Federal Fluminense
Brasil
andref@id.uff.br
<https://orcid.org/0000-0002-1430-4537>

Leonardo Moreira Ferreira
Universidade Federal do Rio de Janeiro
Rio de Janeiro-Brasil
leonardo.ferreira@graduacao.ie.ufrj.br
<https://orcid.org/0009-0004-2100-8463>

Márcio Moutinho Abdalla
Universidade Federal Fluminense
Brasil
marcioabdalla@id.uff.br
<https://orcid.org/0000-0002-2607-1021>

Resumo

Esta pesquisa analisa a interação entre a Universidade Federal Rural do Rio de Janeiro (UFRRJ) e o município de Seropédica nas áreas de desenvolvimento social, econômico e ambiental. A pesquisa destaca as contribuições do ensino e da aprendizagem para o mercado de trabalho e a aplicação da pesquisa em soluções concretas. Seropédica enfrenta problemas crônicos em várias áreas, resultando em baixa expectativa de vida e altos índices de pobreza. A revisão da literatura foca na Universidade Cívica e seu engajamento transformador. Utilizando análise documental e entrevistas centradas no problema, os resultados indicam que a interlocução com o poder público ainda carece de maior institucionalização, dependendo da disposição dos eleitos para cargos eletivos na universidade e no município.

Palavras-Chave: Interação Universidade-Sociedade, Universidade Cívica, Desenvolvimento Local.

Resumen

Esta investigación analiza la interacción entre la Universidad Federal Rural de Río de Janeiro

(UFRRJ) y el municipio de Seropédica en las áreas de desarrollo social, económico y ambiental. La investigación destaca las contribuciones de la enseñanza y el aprendizaje para el mercado laboral y la aplicación de la investigación en soluciones concretas. La Seropédica enfrenta problemas crónicos en varias áreas, lo que resulta en una baja expectativa de vida y altos índices de pobreza. La revisión de la literatura se centra en la Universidad Cívica y su compromiso transformador. Utilizando análisis documental y entrevistas centradas en el problema, los resultados indican que la interlocución con el poder público aún carece de mayor institucionalización, dependiendo de la disposición de los elegidos para cargos electivos en la universidad y en el municipio.

Palabras Clave: Interacción Universidad-Sociedad, Universidad Cívica, Desarrollo Local.

Introdução

Ensino, Pesquisa e Extensão no Brasil são compreendidos como atribuições principais das universidades, preconizadas legalmente como funções indissociáveis pela Constituição de 1988 e pela Lei de Diretrizes e Bases da Educação de 1996 (Gomez et al., 2019).

Ao tratar da relação dessas três missões acadêmicas no sentido de gerar benefícios sociais e econômicos para o entorno, as bases teóricas apresentam essas funções acadêmicas organizadas sob nomes, formas, evoluções e contextos históricos, políticos e sociais de lutas e manifestações diferentes, quando situados na América Latina (Arocena & Sutz, 2021; Serra et al., 2018; Tremblay, Gutberlet, & Bonatti, 2015) e no Hemisfério Norte (Goddard, 2009; Goddard et al., 1994; Kempton et al., 2021; Rolim & Serra, 2021; Cortés & Vargas, 2007; Lester, 2005).

Nessa lógica, Instituições de Ensino Superior (IES) e regiões ao redor do mundo experimentam este fenômeno e chamam atenção para as diferentes perspectivas que caracterizam esforços para diminuir distâncias entre os conteúdos ensinados e pesquisados e o contexto local, lançando luz sobre os papéis desenvolvidos por essas instituições e sobre os benefícios socioeconômicos resultantes dessa relação de interação (Mora et al., 2018; Lester, 2005; OECD, 2007; Serra et al., 2018).

Desse modo, cidades no entorno dessas instituições voltam suas atenções às possibilidades de extração de benefícios dessa proximidade, afinal, elas têm o direito de questionar como o ensino e a pesquisa universitários como um todo se encaixam no entorno (Caniëls & Van Den Bosch, 2011; Goddard, 2009; Harloe, 2004).

Na relação entre as IES e o seu entorno, verificam-se pelo menos três lentes analíticas na literatura. Na primeira, mais alinhada ao desenvolvimento tecnológico e inovação, abordam-se as missões

acadêmicas através do conceito de Hélice Tripla e de Universidade Empreendedora (Leydesdorff & Etzkowitz, 1996). Na segunda perspectiva, observa-se o fenômeno pela visão da Universidade Cívica e do entendimento de um tipo de engajamento enquanto missão acadêmica que conecta Ensino e Pesquisa e constroi ações que transformam realidades por meio da prestação de serviços locais (Goddard, 2009; Goddard et al., 1994; Goddard & Vallance, 2011). E a terceira, alinhada à democratização do espaço acadêmico, inclusão e permanência de camadas populares, assistência estudantil e extensão universitária a partir da Reforma de Córdoba (Gadotti, 2017; Gomez et al., 2019; Nogueira, 2018).

Neste trabalho, destaca-se em maior profundidade a perspectiva que observa o fenômeno em questão a partir da ideia de Universidade Cívica. Um tipo de IES que oferece oportunidades para a região da qual faz parte, se envolve por completo com a localidade e desenha seu modo de atuação a partir de uma participação plena no desenvolvimento local (Goddard, 2009).

Inserida nesse panorama encontra-se a Universidade Federal Rural do Rio de Janeiro (UFRRJ), uma instituição de ensino superior criada em 1910 a partir dos cursos de Agronomia e Medicina Veterinária, que ampliou seu escopo de atuação para as áreas de educação, gestão, bem-estar e TICs a partir dos anos 2000 (Fróes, 2004; Otranto, 2009) e que hoje atua em uma perspectiva multicampi nas cidades de Seropédica, Nova Iguaçu, Três Rios, Campos dos Goytacazes e Rio de Janeiro, municípios do estado do Rio de Janeiro.

A maioria da estrutura da UFRRJ fica localizada, desde 1947, em Seropédica-RJ. O município está localizado na Região Metropolitana do Rio de Janeiro (RMRJ) e está inserido no emblemático cenário da Baixada Fluminense (Oliveira & Pinto, 2020).

Seropédica apresenta problemas econômicos, ambientais, sociais e culturais que contribuem para que os moradores vivam menos que a média nacional (Casa Fluminense, 2020). Além disso, o município ainda convive com um elevado número de moradores em situação de pobreza e extrema pobreza (Pereira, 2016). Há um baixo percentual de força de trabalho formalmente ocupada, o que impulsiona o movimento pendular de pessoas em busca de oportunidades em cidades vizinhas (Ojima et al., 2008). Bem como ausência de estruturas ligadas ao saneamento básico e à saúde, desafios impostos por uma educação deficitária e a falta de opções culturais e de bem-estar.

Neste contexto, este artigo é uma síntese da dissertação de mestrado de Pinto (2022) onde foram pesquisadas as possibilidades de contribuição e interação da UFRRJ com seu entorno pelas perspectivas dos conceitos de Universidade Cívica e Extensão Universitária.

A lente analítica das Universidades Cívicas observa a interação das IES com a sociedade a partir do

Engajamento Acadêmico, visto como um conceito-chave que caracteriza o comprometimento de organizações plenamente inseridas em suas geografias. Goddard (2009) destaca que o Engajamento Acadêmico envolve um conjunto de métodos e realizações de uma IES que conecta as dimensões de Ensino e Pesquisa e orienta uma forma de interação que traz recursos intelectuais para apoiar necessidades sociais locais e combina conhecimento da universidade com conhecimento experiencial de dentro da comunidade estabelecendo aprendizagem. Está relacionada à escuta ativa de todas as partes que refletem a diversidade das comunidades, especialmente aquelas que não costumam ser ouvidas. É uma universidade percebida como um recurso para lidar com problemas da localidade.

Verifica-se, nessas IES, um papel fundamental no enfrentamento de desafios modernos, como o desenvolvimento sustentável por meio das dimensões social, cultural e econômica das cidades, exigindo maior atenção, conexão de saberes, soluções, qualidade e prontidão na oferta de serviços (Goddard, 2009; Hazelkorn & Ward, 2012; Tremblay et al., 2015).

Ganha relevo, portanto, nesta perspectiva, a Universidade Cívica. Observada enquanto perspectiva de Instituição de Ensino Superior atuante e compromissada com a sua localidade, capaz de compreender o engajamento enquanto conjunto de atividades que envolve interação com um entorno não acadêmico (Bond et al., 2005; Kempton et al., 2021; UNESCO, 2015). A universidade compreende, portanto, engajamento enquanto princípio norteador para todo um modo de atuação que vai além de uma Terceira Missão acadêmica isolada, com menos prestígio e disponibilidade de recursos do que as dimensões de Ensino e Pesquisa. Sendo assim, a Universidade Cívica é apresentada por Goddard (2009) como:

Aquela que oferece oportunidades para sociedade da qual faz parte. Envolve-se por completo com o ambiente e não de forma fragmentada; faz parcerias com outras universidades e faculdades, sendo administrada de um modo que lhe garanta uma participação plena na região da qual ela faz parte. Enquanto opera em escala global, percebe que sua localização ajuda na formação da sua identidade e no fornecimento de oportunidades para crescer e ajudar os outros, incluindo alunos individuais, instituições públicas e empresas para que façam o mesmo. (pp. 4-5)

Se por um lado o tipo de universidade caracterizada como Não-Cívica observa Ensino, Pesquisa e Engajamento separados e com limites rígidos que revelam um foco principal ditado por ranques de excelência em pesquisa e resultados individuais de estudantes, por outro, observa-se uma Universidade Cívica que atua focada em impactos sociais, econômicos e ambientais, em ações que

transformam realidades e na construção posturas acadêmicas decisivas maleáveis (Goddard et al., 2016; Goddard & Vallance, 2013; Hazelkorn & Ward, 2012). Visualiza-se uma instituição capaz de absorver a perspectiva do Engajamento Acadêmico, enquanto missão acadêmica integrada e relevante para as outras dimensões (Ensino e Pesquisa), capaz de gerar, assim, sobreposições entre os três domínios universitários.

Quando comparadas as relações universidade-governo e universidade-indústria em instituições, visualiza-se uma IES que potencializa um maior espaço para possibilidades de ação na relação da universidade com a sociedade civil, enquanto uma possível resposta para a ausência estatal na prestação de serviços essenciais ao bem-estar de uma população vulnerável, à fragilidade de instituições e a contextos preocupantes (Mora et al., 2018).

Metodologia

Este estudo apresenta, quanto aos objetivos, caráter exploratório. Justificando-se por ser uma investigação focada no desenvolvimento, esclarecimento e modificação de conceitos e ideias pouco explorados e pela possibilidade de gerar uma visão geral sobre determinado fenômeno (Gil, 2021). Delineando-se ainda acerca dos procedimentos técnicos enquanto um estudo de caso. Entendido como uma investigação profunda e exaustiva de um fenômeno, que possibilita a exploração de situações da realidade sem limites claramente definidos, a manutenção do caráter unitário do objeto estudado, a descrição da situação em que está sendo feita a investigação, o desenvolvimento de teorias, a explicação das variáveis causais de determinado fenômeno em situações muito complexas e a utilização de múltiplas fontes de evidências (Gil, 2021).

A coleta de dados utilizou como instrumentos: i) Análise de Documental (documentos institucionais da UFRRJ); ii) Entrevista Centrada no Problema (Mayring, 2002), baseada nas contribuições das IES discutidas pelo instrumento de autoavaliação da OCDE. Para aplicação do instrumento foram selecionados atores sociais que espelham relação pelo tópico tratado no instrumento e sejam envolvidos no fenômeno, sendo eles de docentes, pró-reitores e ex-reitores da UFRRJ, integrantes das secretarias municipais da Prefeitura de Seropédica e lideranças comunitárias locais. Tendo como critério de escolha o acesso (conveniência) por parte do pesquisador aos atores. Sendo assim, no período de 07/11/2022 a 08/12/2022, foram realizadas 17 entrevistas com atores locais e da universidade, sendo: (i) 8 lideranças acadêmicas da UFRRJ; (ii) 6 lideranças do poder público local (Seropédica); e (iii) lideranças comunitárias, totalizando um total de 1284 minutos de entrevistas.

Para análise das entrevistas, foram realizadas transcrições literais. No tratamento foi utilizada a

Análise de Conteúdo (Mayring, 2002) na qual o material foi dividido em unidades, existindo, no centro, um sistema de categorias que determinou os aspectos que foram filtrados e analisados, desenvolvidos a partir do material e guiados pela teoria que sustenta a discussão.

Resultados e discussão

O primeiro PDI da UFRRJ 2006-2011 (2006) discutiu aspectos ligados à educação básica e à extensão universitária na cidade de Seropédica sem maiores desdobramentos. Somente no PDI da UFRRJ 2013-2017 (2013) houve discussões sobre a relação com Seropédica, visto que expressou com clareza de detalhes os desdobramentos dos movimentos institucionais a partir de metas, objetivos, ações, etapas, indicadores e cronogramas para o quinquênio seguinte porque: i) discutiu o engajamento UFRRJ-Seropédica através da Educação Básica, Profissionalizante e da capacitação de professores e gestores da região, ao tratar, respectivamente, de movimentos institucionais relacionados ao Pibid, PET e Novos Talentos, Proeja e Pronatec e ao desenvolvimento do CPAE/CAIC e da Proposta Pedagógica do Curso de LEC, dialogando com as necessidades das escolas do campo de regiões mais periféricas; ii) abordou o indicativo para a implantação de uma política institucional em que esta inserção se consolidasse a partir da ampliação de mecanismos que permitissem uma divulgação maior da UFRRJ para redes de educação básica do entorno, da parceria/ consórcio com outras IES da região e da construção de fóruns de discussão que permitissem à IES conhecer/entender os desafios e carências destas localidades próximas e contribuir para a construção de políticas públicas direcionadas à melhoria nas condições de vida de espaços da Baixada Fluminense; iii) organizou em maior detalhamento os movimentos extensionistas quando comparado ao primeiro PDI com suas 13 metas, apontando para consolidação de mecanismos de avaliação, acompanhamento e divulgação, fortalecimento e ampliação dos programas, incentivo à participação, ampliação do Cine Casulo, realização de eventos, oficinas, criação de museus temáticos, incentivo a grupos de esporte organizados, estabelecimento do conselho esportivo e ampliação do número de bolsas de apoio.

Por fim, o PDI da UFRRJ 2018-2022 (2018) sinalizou uma redução no número de discussões traçadas sobre o engajamento UFRRJ-Seropédica. Apesar disso, e de não ter uma seção direcionada exclusivamente à inserção regional, trouxe para o debate aspectos relevantes que consolidaram, ao lado dos outros dois PDIs da UFRRJ, uma perspectiva institucional em que *educação e cultura* são observadas enquanto importantes frentes de engajamento da UFRRJ com a cidade de Seropédica e, ainda, por considerar: i) educação básica e à melhoria dos indicadores locais/regionais em

conformidade com o PNE 2014-2024 ao apontar para erradicação do analfabetismo e para formação de profissionais da educação básica ao nível superior com o PARFOR; ii) extensão universitária organizada a partir de 7 objetivos estratégicos que se desdobraram em 17 indicadores e 15 metas iii) DEL, DAC, CAC e o Pré-Enem como instrumentos relevantes de engajamento da UFRRJ com o entorno; iv) acompanhamento das metas estabelecidas nos PDIs anteriores e sinalizar, enquanto autocrítica, para o processo de crescimento e desenvolvimento institucional, a falta de envolvimento dos setores nas avaliações e os contingenciamentos orçamentários.

Com os Relatórios de Gestão da UFRRJ publicados entre 2008 e 2021, esta investigação concluiu que essas comunicações da IES se tornaram menos completas e com estruturas diferentes a partir de 2016. Além disso, observou-se que o maior número de movimentos institucionais de engajamento com a cidade de Seropédica aconteceu entre 2008 e 2012. Nesse período, teve maior expressividade, pela quantidade, aqueles que relacionaram a UFRRJ à Seropédica através do Ensino e da Aprendizagem, como o *Pré-Vestibular*, *Redação para Vestibular*, *profissionalização de adolescentes com processos judiciais em curso na Justiça da Infância e da Juventude em parceria com o TJRJ*, a abertura dos Laboratórios e do Jardim Botânico para visitação de alunos das escolas públicas, Pibid, Procedência, Conexão de Saberes, Proeja, Escola Aberta, PARFOR, PET e contratação de estagiários de unidades escolares do entorno. Também destacam-se projetos como o *Descobrimo e construindo Novos Talentos na Educação Básica de Seropédica*, *Arte e Inclusão: desenho artístico para o abrigo Casa da Criança em Seropédica* e *Práticas de leitura na escola, bibliotecas escolares e formação de professores em Seropédica*. Além disso, foram encontrados projetos relacionados à Prestação de Serviços e Assistência Técnica, como o *Aprimoramento de manejo sanitário de Caprinocultura e Ovinocultura, atendimento a cães e gatos portadores de oftalmopatias, cardiopatias e dermatopatias* e *Divulgação de um acionador automático de baixo custo para irrigação no assentamento Sol-Da-Manhã*. Por outro lado, observou-se que os movimentos culturais, mesmo com CAC, e com os desportivos, não se verificaram expressividade durante este intervalo.

Com esse panorama de engajamento UFRRJ-Seropédica proporcionado pela análise documental, foram realizadas entrevistas com respondentes de três unidades de análise: Lideranças Acadêmicas – LA, Gestões Municipais – GM e Lideranças Comunitárias. Esse movimento trouxe ao trabalho os seguintes achados:

- A relação do conteúdo dos cursos com problemas de Seropédica é recente, visto que durante a maior parte da história da UFRRJ houve uma bolha separando IES e entorno e, por

consequência, separando problemas de Seropédica da comunidade acadêmica da UFRRJ, esta que abordava problemas construídos de dentro do próprio campus e a partir de outras visões de mundo e de outras classes não relacionadas ao entorno. Com os novos cursos, em especial das áreas de humanas, e com a Lei de Cotas, novos problemas relacionados a direitos humanos, renda, esporte, cultura e lazer do entorno não puderam mais ser ignorados e foram trazidos para os cursos da UFRRJ. Mostram-se como desafios para melhoria nessa forma de engajamento com o entorno a necessidade constante de revisões e atualizações dos programas a fim de buscar correlações com os problemas do entorno; da institucionalização do pensamento de que o perfil da UFRRJ mudou e que é não se justifica continuar olhando apenas para dentro do *campus*, ainda mais com a iminência da curricularização da extensão; a superação de um perfil pessoal associado aos movimentos extensionistas de modo a encará-los como um movimento institucional com investimento de recursos e a busca, junto às secretarias municipais, por parcerias que aproximem a instituição dos problemas da população mais carente da cidade.

- O isolamento da comunidade acadêmica da UFRRJ se confirmou em Seropédica durante décadas de história da IES. Entende-se que isso se deveu a um fechamento em si no bairro Ecologia e nos alojamentos dentro do campus, bem como pela hostilidade imposta pelo primeiro prefeito de Seropédica. Apesar de sinais de melhora nesta relação, ainda se percebe pouca integração entre alunos e moradores, estes pejorativamente chamados de ‘minhocas’ pelos estudantes. Pontos que fazem com que a comunidade pouco se envolva com a dinâmica da cidade, sendo percebida por quem é de fora da UFRRJ como um público que fica na cidade até quinta-feira, não se utiliza dos serviços públicos da cidade e pouco se importa com o que acontece no município. Enquanto desafios verificou-se a necessidade de políticas que estimulem atividade extensionista, o voluntariado e a aprendizagem em serviço; a urgente superação de obstáculos culturais deixados por gestores municipais anteriores que não apoiavam este tipo de troca entre comunidade acadêmica e comunidade local e a valorização do esporte e da cultura como meios para reduzir a segregação.
- O ingresso de moradores da Baixada Fluminense do estado do Rio de Janeiro a partir da Lei das Cotas para o Ensino Superior – Lei nº 12.711/ 2012 faz parte dessa nova configuração da UFRRJ pós-Reuni, entretanto, a presença do morador de Seropédica nos cursos da UFRRJ mostra-se pouco notado, inclusive dentro das salas de aula. Para educadores da rede municipal, esse morador de Seropédica não acredita que pode ingressar junto à UFRRJ

porque tem que trabalhar ao final do ensino médio para aumentar sua renda familiar. Apesar disso, tem destaque positivo enquanto resposta para esses desafios a institucionalização e consolidação do Pré-Vestibular Comunitário da UFRRJ; o acesso especial na LEC e as demandas populares no PPGEA. Enquanto desafios para melhorar esta forma de engajamento identificou a busca de parcerias para não diminuição das vagas e democratização do Pré-Vestibular; aproximação da PMS para o desenvolvimento de movimentos no ensino básico com o intuito de aproximar à UFRRJ do seropedicense desde a infância e consolidação de atividades de visitas de estudantes ao campus, tal realizado entre 2008 e 2011; criação de feiras de profissões, eventos e espaços para debates e rodas de conversas que estimulem a continuidade dos estudos após o ensino médio e o papel da Assistência Estudantil nesses aspectos, sobretudo, em localidades periféricas do município.

- Quem está dentro da UFRRJ visualiza a instituição se relacionando com a atividade econômica de Seropédica através da interação com uma cooperativa de catadores de recicláveis, produtores locais por meio da cessão de terra e assistência para o cultivo, espaço no Prédio Principal – P1 para realização da Feira de Orgânicos e assistência técnica e para Feira de Artesanato e auxílio na elaboração de Imposto de Renda, tendo como instrumentos de integração a FAPUR, a Fazendinha Agropecuária e o GAE. Entretanto, quem está fora da UFRRJ não enxerga engajamento algum da UFRRJ com a atividade econômica local, percebendo-a como uma IES fechada, não atuando em instrumentos como a Sala do Empreendedor/ACIAPS e mostrando-se desprovida de espaços para diálogo com o comerciante e/ou do prestador de serviços, sobretudo, aqueles menores como artesãos, comerciantes, costureiras, cozinheiros, doceiros, promotores de eventos e produtor agrícola, atores esses que não enxergam UFRRJ uma parceira local. Os desafios observados nesses aspectos são o contexto violento do poder paralelo que influencia as atividades econômicas de Seropédica como elemento dificultador a ser analisado com cautela; a premência de a UFRRJ estabelecer mecanismos internos que diminuam as disfunções burocráticas que tornam esta aproximação morosa e a criação de canais de comunicação que façam a IES chegar a um público fisicamente mais distante dela, por meio de informações sobre como a instituição pode contribuir com negócios através de seus cursos, projetos de extensão de ferramentas como grupos de pesquisa, empresas juniores e incubadora - INEAGRO, a FAPUR, Fazendinha Agropecuária e Núcleo de Inovação Tecnológica.

Para facilitar a compreensão das informações coletadas, a Tabla 1 apresenta de forma estruturada e

sintética os principais achados das entrevistas.

Tabla 1

Resumo das Oportunidades e Desafios

Tema	Problemas Identificados	Iniciativas Positivas	Desafios
Relação do conteúdo dos cursos com problemas de Seropédica	<ul style="list-style-type: none"> - Bolha segregando a UFRRJ do entorno, separando a comunidade acadêmica dos problemas de Seropédica - Problemas locais, relacionados a direitos humanos, renda, esporte, cultura e lazer, ignorados por muito tempo pela universidade 	<ul style="list-style-type: none"> - Novos cursos de Humanas - Lei de Cotas para o Ensino Superior - Maior discussão de problemas sociais e culturais dentro dos cursos da UFRRJ, potencializada pelos itens anteriores. 	<ul style="list-style-type: none"> - Revisão/ atualização dos programas para correlação com problemas do entorno - Institucionalização da mudança de perfil da UFRRJ - Superação do perfil pessoal associado aos movimentos extensionistas - Parcerias com secretarias municipais para aproximação com problemas da população mais carente
Isolamento da comunidade acadêmica	<ul style="list-style-type: none"> - Fechamento do bairro Ecologia e nos alojamentos dentro do campus - Pouca integração entre alunos e moradores - Comunidade acadêmica pouco envolvida com a dinâmica da cidade 	<ul style="list-style-type: none"> - Sinais de melhora na relação 	<ul style="list-style-type: none"> - Promoção de políticas que estimulem atividade extensionista, voluntariado e a aprendizagem em serviço - Superação de obstáculos culturais deixados por gestores municipais anteriores - Valorização do esporte e da cultura como meios para reduzir a segregação
Ingresso de moradores da Baixada Fluminense	<ul style="list-style-type: none"> - Pouca presença de moradores de Seropédica nos cursos da UFRRJ - Moradores de Seropédica não acreditam que podem ingressar na UFRRJ por terem que trabalhar após o ensino médio 	<ul style="list-style-type: none"> - Lei de Cotas do Ensino Superior - Pré-Vestibular Comunitário da UFRRJ - Acesso especial na LEC - Demandas populares no PPGA 	<ul style="list-style-type: none"> - Busca por parcerias para a manutenção das vagas existentes e democratização do Pré-Vestibular - Aproximação da PMS para desenvolver a educação básica - Consolidação de visitas de estudantes ao campus - Criação de feiras de profissões, eventos, espaços para debates e rodas de conversas para estimular a continuidade dos estudos após o ensino médio - Revisão do papel da Assistência Estudantil, sobretudo em localidades periféricas do município
Relação da UFRRJ com a atividade econômica local	<ul style="list-style-type: none"> - UFRRJ percebida como uma IES fechada - Falta de engajamento com a atividade econômica local - Ausência de espaços para diálogo com pequenos comerciantes e prestadores de serviços 	<ul style="list-style-type: none"> - Interação com cooperativa de catadores de recicláveis - Assistência para cultivo e realização da Feira de Orgânicos - Assistência técnica para Feira de Artesanato e auxílio na elaboração de Imposto de Renda - Instrumentos de integração: FAPUR, Fazendinha Agropecuária e GAE 	<ul style="list-style-type: none"> - Violência do poder paralelo influenciando as atividades econômicas de Seropédica - Necessidade de mecanismos internos para diminuir disfunções burocráticas - Criação de canais de comunicação para aproximar a UFRRJ do público local - Informações sobre como a instituição pode contribuir com negócios através de cursos, projetos de extensão e ferramentas como grupos de pesquisa, empresas juniores e incubadora

Fonte: Dados das entrevistas

Conclusões e recomendações

A análise da interação entre a Universidade Federal Rural do Rio de Janeiro (UFRRJ) em

Seropédica revela um processo de engajamento relativamente recente, que se intensificou principalmente após a expansão dos cursos pela Reuni e a criação de novos programas nas áreas de humanas e sociais. A revisão da literatura e os dados coletados apontam para a importância da Universidade Cívica como modelo de instituição comprometida com seu entorno, contribuindo significativamente para o desenvolvimento social, econômico e cultural da região.

Os resultados deste estudo de caso indicam que a UFRRJ tem potencial para contribuir de maneira significativa para a comunidade de Seropédica, especialmente por meio de iniciativas voltadas para a educação, cultura, assistência social e desenvolvimento econômico. No entanto, a institucionalização dessa relação ainda enfrenta desafios, especialmente no que diz respeito à continuidade e sustentabilidade dos projetos, que dependem muitas vezes da disposição dos gestores eleitos tanto na universidade quanto no município.

Para amadurecer e expandir essa relação, recomenda-se a criação de políticas institucionais que promovam a integração contínua entre a UFRRJ e Seropédica, envolvendo maior participação da comunidade acadêmica em atividades extensionistas e voluntariado. Além disso, é essencial superar obstáculos culturais e históricos que ainda dificultam a plena interação entre os estudantes e os moradores locais, promovendo uma maior valorização do esporte e da cultura como formas de integração.

Em resumo, a UFRRJ tem o potencial de desempenhar um papel fundamental no desenvolvimento de Seropédica, desde que consiga consolidar um modelo de universidade cívica que valorize o engajamento acadêmico e a prestação de serviços à comunidade, promovendo assim um desenvolvimento local sustentável e inclusivo.

Referências

- Arocena, R., & Sutz, J. (2021). Universities and social innovation for global sustainable development as seen from the south. *Technological Forecasting & Social Change*, 162, 120399. <https://doi.org/10.1016/j.techfore.2020.120399>
- Bond, R. (2005). Academics' civic and economic engagement with the community: Coming down from the ivory tower? *Oxford Review of Education*, 31(3), 331-351. <https://doi.org/10.1080/03054980500221934>
- Caniëls, M., & Van Den Bosch, H. (2011). The role of Higher Education Institutions in building regional innovation systems. *Papers in Regional Science*, 90(2), 271-286. <https://doi.org/10.1111/j.1435-5957.2010.00344.x>

- Carbonari, M., & Pereira, A. (2007). A extensão universitária no Brasil: do assistencialismo à sustentabilidade. *Revista de Educação*, 10(10), 23-28.
- Casa Fluminense. (2020). *Mapa da Desigualdade 2020: Região Metropolitana do Rio de Janeiro*. Casa Fluminense. <https://casafluminense.org.br/mapa-da-desigualdade/#21>
- Cortés, & Vargas, D. (2007). Medir la producción productiva de los investigadores universitarios: la bibliometría y sus límites. *Revista de la Educación Superior*, 36(142), 43-65.
- Etzkowitz, H., & Leydesdorff, L. (1997). Introduction to special issue on science policy dimensions of the Triple Helix of university-industry-government relations. *Science and Public Policy*, 24(1), 2-5. <https://doi.org/10.1093/spp/24.1.2>
- Ferreira, A., & Santos, E. (2018). Expansão da universidade pública e o seu impacto na economia local: microevidências da ampliação dos campi da UFF em Volta Redonda. *Revista Brasileira de Gestão e Desenvolvimento Regional*, 14(1), 86-109.
- Fróes, J. (2004). *O Brasil na Rota da seda: uma contribuição para recuperação enriquecimento e a divulgação da memória de Seropédica, Itaguaí e do Estado do Rio de Janeiro*.
- Gadotti, M. (2017). Extensão Universitária: Para quê? *Instituto Paulo Freire*. <https://tinyurl.com/mr2efk4h>
- Gil, A. (2021). *Métodos e técnicas de Pesquisa Social* (7th ed.). Atlas.
- Goddard, J. (2009). *Reinventing the Civic University*.
- Goddard, J. (1994). *Universities and Communities*.
- Goddard, J. (2016). Why the civic university? *The Civic University*, November, 1-2. <https://doi.org/10.4337/9781784717728.00007>
- Goddard, J., & Kempton, L. (2011). *Connecting Universities to Regional Growth: A practical guide*.
- Goddard, J., & Vallance, P. (2011). *The civic university and the leadership of place*.
- Goddard, J., & Vallance, P. (2013). *The University and the City*.
- Gomez, S., Corte, M., & Rosso, G. (2019). A Reforma de Córdoba e a Educação Superior: Institucionalização da Extensão Universitária no Brasil. *Revista Internacional de Educação Superior*, 5, 1-21. <https://doi.org/10.20396/riesup.v5i0.8653655>
- Harloe, M. (2004). Universidades, localidades e desenvolvimento regional: The Emergence da Universidade do 'Modo 2'?
- Harrison, J., & Turok, I. (2017). Universities, knowledge and regional development. *Regional Studies*, 3404, June. <https://doi.org/10.1080/00343404.2017.1328189>

- Hazelkorn, E., & Ward, E. (2012). Engaging With the Community. In *Handbook on Leadership and Governance in Higher Education* (pp. 0-24). Raabe Verlag.
- Kempton, L. (2021). Examining university models in regional development. *Regional Studies Policy Impact Books*, 3, 33-44. <https://doi.org/10.1080/2578711X.2021.1891767>
- Lester, R., & Sotarauta, M. (2007). *Innovation, Universities, and the Competitiveness of Regions*.
- Lester, R. (2005). Universities Innovation and the Competitiveness of Local Economies A. *MIT Industrial Performance Center Working*, 99. <https://doi.org/10.1007/BF01861174>
- Leydesdorff, L., & Etzkowitz, H. (1996). Emergence of a Triple Helix of university-industry-government relations. *Science and Public Policy*, 23(5), 279-286.
- Mayring, P. (2002). *Qualitative Sozialforschung (Qualitative social research)* (5th ed.). Beltz Studium.
- Mora, J., Serra, M., & Vieira, M. (2018). Internationalisation of universities in Latin America: Processes, benefits and challenges. *Higher Education Policy*, 31(4), 513-534. <https://doi.org/10.1057/s41307-017-0069-1>
- Freitas, J. (2011). A reforma universitária de Córdoba (1918): um manifesto por uma universidade latino-americana. <https://tinyurl.com/mvpjjekn>
- Nogueira, M. (2018). A reforma universitária de 1918 e a extensão universitária na perspectiva da descolonização do pensamento latinoamericano. *E+E: Estudios De Extensión En Humanidades*, 5(6), 29-48. <https://revistas.unc.edu.ar/index.php/EEH/article/view/21888>
- Ojima, R. (2010). O estigma de morar longe da cidade: repensando o consenso sobre as 'cidades-dormitório' no Brasil. *Cadernos Metrópole*, 12(24), 395-415.
- Ojima, R., Pereira, R., & Silva, R. (2008). Cidades-dormitório e a mobilidade pendular: espaços da desigualdade na redistribuição dos riscos socioambientais? In *XVI Encontro Nacional de Estudos Populacionais* (pp. 1-20).
- Oliveira, I., & Pinto, T. (2020). Mapeando a transversalidade de gênero em políticas sociais. *Pensata: Revista dos Alunos do Programa de Pós-Graduação em Ciências Sociais da UNIFESP*, 9(2), 2-31. <https://doi.org/10.34024/pensata.2020.v9.11137>
- Organisation for Economic Co-operation and Development. (2007). *Higher Education and Regions: Competitive Globally Engaged Locally*.
- Otranto, C. (2009). *A autonomia universitária no Brasil: dádiva legal ou construção coletiva?* EDUR.
- Pinto, A. (2023). O papel da universidade pública no desenvolvimento local de uma região

periférica: Um estudo de caso a partir da perspectiva da Universidade Cívica (Dissertação de mestrado). Universidade Federal Fluminense. <https://app.uff.br/riuff/handle/1/30104>

- Pereira, D. (2016). Conflitos socioambientais e o periurbano em Seropédica na baixada de Sepetiba: nós nas redes sem nós. *Recôncavo: Revista de História da UNIABEU*, 6(11).
- Rolim, C., & Serra, M. (2021). A cidade e as serras: onde criar (ou encerrar) uma universidade? *Economia e Sociedade*, 30(71), 235-257. <https://doi.org/10.1590/1982-3533.2020v30n1art11>
- Sábato, J., & Botana, N. (1968). La ciencia y la tecnología en el desarrollo futuro de América Latina. *Revista de la Integración*, 1(3), 15-36.
- Serra, M., Rolim, C., & Bastos, A. (2018). Universidades e desenvolvimento regional: as bases para a inovação competitiva. *Ideia D.* <https://doi.org/10.20396/rbi.v19i0.8659962>
- Tremblay, C., Gutberlet, J., & Bonatti, M. (2015). Celebrating Community-University Research Partnerships: Experiences in Brazil. In B. Hall, C. Tremblay, & S. Sshrc Postdoctoral Fellow (Eds.), *Strengthening Community University Research Partnerships: Global Perspectives* (p. 306). University of Victoria Libraries. <https://doi.org/10.1353/book.73141>
- United Nations Educational, Scientific and Cultural Organization. (2015). *Institutionalizing Community University Research Partnerships*.

Análisis estadístico del uso del teléfono móvil en niños menores de edad y sus efectos

Statistical analysis of mobile phone use in minor children and its effects

Martha E. Sevilla-Abarca

Profesora titular, Investigadora Senior. Facultad de Ingeniería en Sistemas electrónica e Industrial
Universidad técnica de Ambato
Ambato-Ecuador
marthaesevilla@uta.edu.ec
<https://orcid.org/0000-0002-39284085>

Pablo R. Valle-Veslasco

Profesor titular, Investigador Senior. Facultad de Ingeniería Civil y Mecánica. Universidad técnica de Ambato
Ambato-Ecuador
prvalle@uta.edu.ec
<https://orcid.org/0000-0002-39284085>

Resumen

La metodología utilizada en la investigación es cualitativa por la percepción que tienen los padres en el uso del celular y cuantitativa por la recolección de datos y análisis estadístico para conocer el modelo lineal del problema en función del tipo de uso y la actividad. El objetivo es analizar el uso del teléfono móvil por parte de niños de 6 a 12 años y sus efectos en la salud y comportamiento de los menores. Como técnica utilizada fueron las encuestas en línea a los padres sobre el tiempo del uso del celular, en el análisis estadístico se utilizó ANOVA para evaluar el modelo lineal del problema en función del tiempo de uso, la actividad y problemas por uso. La investigación se realizó a una población de 1000 padres de familia, en su mayor parte son niños más que niñas. Como resultado de la investigación se indica que el incremento de la edad del niño va incrementando su uso, provocando un aislamiento social del menor, dificultad para concentrarse, disminución del rendimiento, irritabilidad, seguido de los problemas al dormir con un alto porcentaje en los niños de 9 a 12 años. Se debería tomar estrategias de intervención a nivel nacional y políticas públicas para frenar el uso del celular en niños.

Palabras clave: Dispositivo móvil, Entretenimiento digital, Infancia, Exclusión social, Atención.

Abstract

The methodology used in the research is qualitative based on the perception that parents have regarding cell phone use and quantitative based on data collection and statistical analysis to determine the linear model of the problem based on type of use and activity. The objective is to analyze the use of mobile phones by children from 6 to 12 years old and its effects on the health and behavior of minors. The technique used was online surveys to parents about the time of cell phone

use, and ANOVA was used to statistically evaluate the linear model of the problem based on time of use and activity. The research was conducted on a population of 1,000 parents, most of whom are boys rather than girls. As a result of the research, it is indicated that the increase in the age of the child increases its use, causing social isolation of the minor, difficulty concentrating, decreased performance, irritability followed by problems sleeping with a high percentage in children from 9 to 12 years old. Intervention strategies should be taken at a national level and public policies should be taken to stop cell phone use in children.

Keywords: Mobile device, Digital entertainment, Childhood, Social exclusion, Attention.

Introducción

Con el avance de la tecnología informática, además del cierre de las escuelas nacionales por la pandemia COVID-2019, permitieron estar a los niños mayor tiempo frente a las pantallas (Nagata et al., 2020), las computadoras, las consolas de videojuegos y los dispositivos móviles, se vuelve problemático o adictivo, caracterizado por un tiempo excesivo interfiriendo con las relaciones sociales y responsabilidades y dificultad para desconectarse de los teléfonos celulares (Coyne et al., 2019). El celular se ha vuelto omnipresente en las vidas de los niños y adolescentes. Cada vez hay más debates académicos y sociales centrados en la creciente presencia de dispositivos de pantalla inteligente en manos de los niños (Chen et al., 2020)

Los problemas causados por el uso excesivo del celular en los niños (falta de sueño, malos hábitos alimentarios, ansiedad y depresión) también pueden afectar a los adultos y afectarán aún más la calidad de su crianza y otras relaciones (Booton et al., 2023). Algunos organismos profesionales han sentido la preocupación entorno al posible impacto negativo en el uso excesivo de los celulares en los niños (Taylor et al., 2024). Investigaciones del uso celular en niños menores de 12 años con demasiada frecuencia han demostrado que es perjudicial para el desarrollo fisiológico y la capacidad de aprendizaje, sedentarismo (Ponti et al., 2017;;Hill et al., 2016).

La falta de sueño, el retraso en el sueño y los trastornos del sueño son problemas comunes entre los jóvenes y adolescentes de todo el mundo. La pantalla es una causa de sueño insuficiente, en efecto sobre el ritmo circadiano por la supresión fisiológica de la hormona melatonina, que promueve el sueño (Gradisar et al., 2011).

Se ha determinado que la exposición a campos electromagnéticos (CEM) durante el uso del teléfono móvil es peligrosa para la salud humana (Gradisar et al., 2011; Roda & Perry, 2014). En cuanto a los estudios sobre el cáncer (Jayaraju et al., 2023), se han observado asociaciones entre el uso del teléfono móvil y cierto tipo de tumores como el glioma, el neurinoma acústico, el meningioma y los

tumores de la glándula parótida como consecuencia del campo electromagnético del teléfono (Durusoy & Hassoy, 2019; Mortazavi et al., 2014; Szmigielski, 2013).

El aumento progresivo de pacientes con tinnitus por el uso abusivo de los móviles, especialmente cuando se repite en el mismo oído (Medeiros & Sánchez, 2016). Por último, los problemas socioemocionales, la ansiedad y depresión asociada con el teléfono celular pueden recurrir a sus dispositivos como una forma de escapar de sus emociones, de estar solos o de situaciones difíciles. La comparación social con otros niños en las redes sociales puede afectar negativamente la autoestima de los niños, generando sentimientos de inferioridad e insatisfacción con su imagen corporal (Coyne et al., 2019).

El objetivo de este proyecto es analizar el impacto del uso del celular en niños de (6 – 12) años en la provincia de Tungurahua considerando las consecuencias a nivel físico, psicológico y social realizadas a los padres de familia de los menores de edad con la realización de encuestas para luego llevarle a un análisis estadístico con un intervalo de confianza del 95% por Minitab. El uso excesivo de dispositivos móviles por parte de niños de 6 a 12 años en la provincia de Tungurahua tiene un importante impacto negativo en su desarrollo físico, mental y social.

Metodología

Los participantes de este estudio fueron los padres de los niños de entre (6 a 12 años) de la provincia de Tungurahua, quienes nos facilitaron con la información del tiempo de utilización del celular. La participación incluye a los padres de 1000 niños (51.7% son niños y 48.3% son niñas). La recolección de datos ocurrió entre el mes de junio y julio. Los participantes fueron tratados de acuerdo con el Código de Conducta, Principios Éticos y Directrices de la APA. Los participantes dieron su consentimiento informado. Se utilizó un cuestionario prediseñado y validado para la recolección de la información. Se analizan patrones de uso. Incluidas opiniones de los padres sobre el uso. Los datos se ingresaron y analizaron usando Excel y Minitab 18. Los datos se resumieron utilizando la media, desviación estándar, frecuencia y porcentaje. Para la presentación de los datos se utilizaron diagramas simples. Se utilizó el modelo lineal general de ANOVA para encontrar el intervalo de confianza al 95%

Resultados

En nuestro estudio se indica una prevalencia de estudios de los padres de 1000 niños que usan el teléfono celular, la Tabla 1 indica con rangos de edades de (6- 12 años), los rangos de edades que más usan celular son de 9 años con el 23.1% y los 12 años con 33.7% siendo esta la más alta en el

uso del celular. La mayoría de los participantes en la investigación son niños de género masculino, con el 51.7% que usan el celular.

Tabla 1
Datos demográficos de población

	N.º niños	Usan celular %	No usa celular %
Edad de su hijo	6 años	6.9	93.1
	7 años	8.2	91.8
	8 años	9.2	90.8
	9 años	23.1	76.9
	10 años	6.0	94.0
	11 años	12.9	87.1
	12 años	33.7	66.7
Género de su hijo	Masculino	517	51.7
	Femenino	483	48.3

En la Tabla 2 se indica la frecuencia en el uso del celular, la mayoría de los niños utiliza el teléfono móvil habitualmente. En niños de 6 años, la mayoría 56.52% usan teléfonos móviles menos de una vez por semana, lo que indica que este grupo es más limitado. Los niños de 7 años, el 60.97% utiliza varias veces por semana, mostrando una frecuencia mayor del uso con respecto a los niños de 6 años. Mientras que en los niños de 8 años el uso es ocasional. Al respecto de los niños de 9 años, el 93.93 % utiliza el móvil una vez por semana, pero también el 6.07 % utiliza a diario, lo que indica el inicio de un uso generalizado.

En la Tabla 2 se puede observar que en niños de 10 años, el 43,41 % utiliza varias veces por semana, mostrando un aumento significativo en la frecuencia de uso. Se puede observar que entre los niños de 11, el 99.22% usa todos los días, mientras que el 55.19% de los niños de 12 años utilizan varias veces, y el 44.5% utiliza todos los días, existiendo un incremento en el uso del celular. En la tabla 2 sobre el tiempo que pasa su hijo con el celular con alto índice del 55.19% de 3 – 4 horas y 44.51% más de 4 horas, observando un incremento de los niños de 11 años del 49.6% más de 4 horas, 30,23% de 3 – 4 horas observando el incremento del uso desde los 10 años. El celular es usado en las edades (6 – 8 años) el porcentaje más alto es de 71.73%, el 52.3% para ver videos, en niños (9- 10 años) para ver videos, mientras que los niños de 11 años tienen 49.61% para ver videos, en los niños de 12 años el 55.19% para ver videos y 40.21% para la comunicación con amigos en redes sociales.

En la Figura 1 se encuentra la relación de las edades con respecto al tiempo, la ecuación de la recta $Años = 5.242 + 1.290 \text{ tiempo de uso}$, $R^2 = 54.8\%$ con el programa minitab para hallar la ecuación de

la recta con un ($p= 0.000$) con intervalo de confianza 95% donde se considera (1 – 5) desde menos de 1 hora a más de 4 horas.

Tabla 2
Frecuencia en el uso del celular

	%	Edades de los niños							
		6	7	8	9	10	11	12	
Todos los días	28.2	0	0	2	0	2	128	150	
Varias veces a la semana	33.7	30	50	0	14	56	1	186	
Una vez a la semana	27.6	0	32	25	217	1	0	1	
Menos de una vez a la semana	10.5	39	0	65	0	1	0	0	
Nunca	0	0	0	0	0	0	0	0	

Cuanto tiempo pasa su hijo usando el celular en un día promedio

	%	6	7	8	9	10	11	12
Menos de 1 hora	4.2	39	0	1	0	2	0	0
1 –2 horas	11.6	0	32	65	0	17	1	1
2 –3 horas	33.6	30	50	1	230	0	25	0
3 -4 horas	25.3	0	0	25	1	2	39	186
Mas de 4 horas	25.3	0	0	0	0	39	64	150

Para que usa principalmente su hijo el celular

	%	6	7	8	9	10	11	12
Juegos	8.3	15	0	66	0	1	1	0
Redes sociales	4.2	0	0	1	1	1	39	0
Ver videos	44.6	24	50	0	121	40	25	186
Ver videos/Jugar	9.2	30	32	0	13	16	0	1
Comunicarse con amigos o familiares, redes sociales	21.6	0	0	0	0	2	64	150
Educación /tareas escolares	12.1	0	0	25	96	0	0	0

Figura 1
Línea ajustada: años vs. tiempo de uso

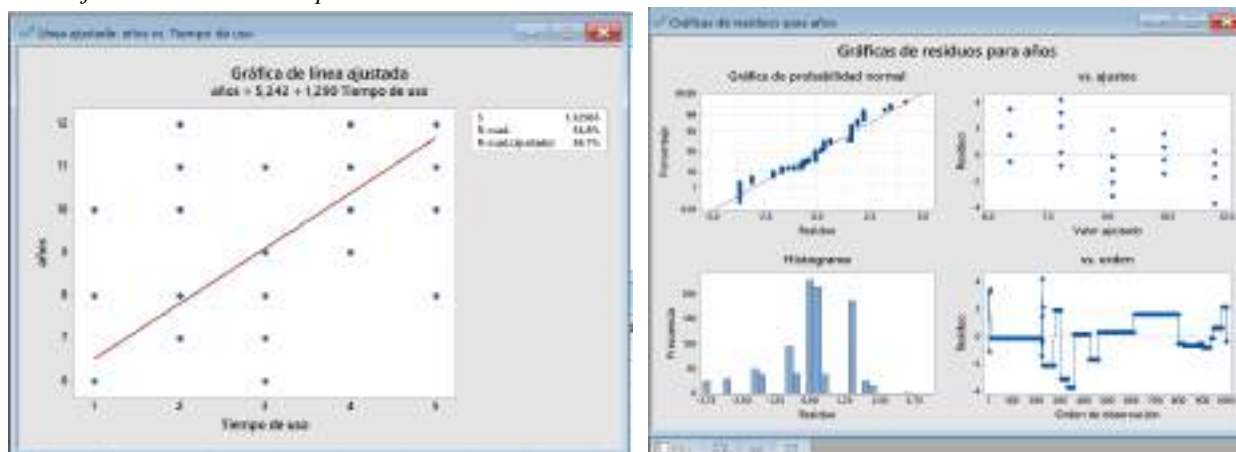

En la Tabla 3, un porcentaje significativo, específicamente en los niños de 7 años muestran problemas para mantener la atención con 60.97%, los niños de 8 años presentan dificultades para dormir adecuadamente con el 70.65%. Se observa un incremento del 93.93% en la disminución del rendimiento en los niños de 9 y 10 años. Sin embargo, en los niños de 11 a 12 años se tiene un incremento en el aislamiento social, siendo este 79.84% en niños de 11 y 55.19% en niños de 12 años, acompañados con dificultad de concentrarse con el 44.51%.

Tabla 3
Efectos causados Psicológicos o situación de estrés

	Edad de los niños							
	%	6	7	8	9	10	11	12
Mayor irritabilidad	4.1	39	0	0	0	2	0	0
Dificultad para concentrarse	21.6	0	50	1	14	1	0	150
Problemas para dormir	9.2	0	0	65	0	1	26	0
Disminución del rendimiento	28.3	0	0	25	217	40	0	1
Aislamiento social	36.8	30	32	1	0	16	103	186

Se realizó el modelo lineal general por ANOVA vs tipo de uso y actividad con grado de libertad 2 y codificación (-1,0,1) con un R² de valor ajustado 74.06%, la ecuación de la recta es Problema = 3.552 + 0.1571 tipo de uso- 0.1163 actividad como se encuentra en la Figura 3.

Figura 3
Modelo lineal general por ANOVA vs tipo de uso y actividad

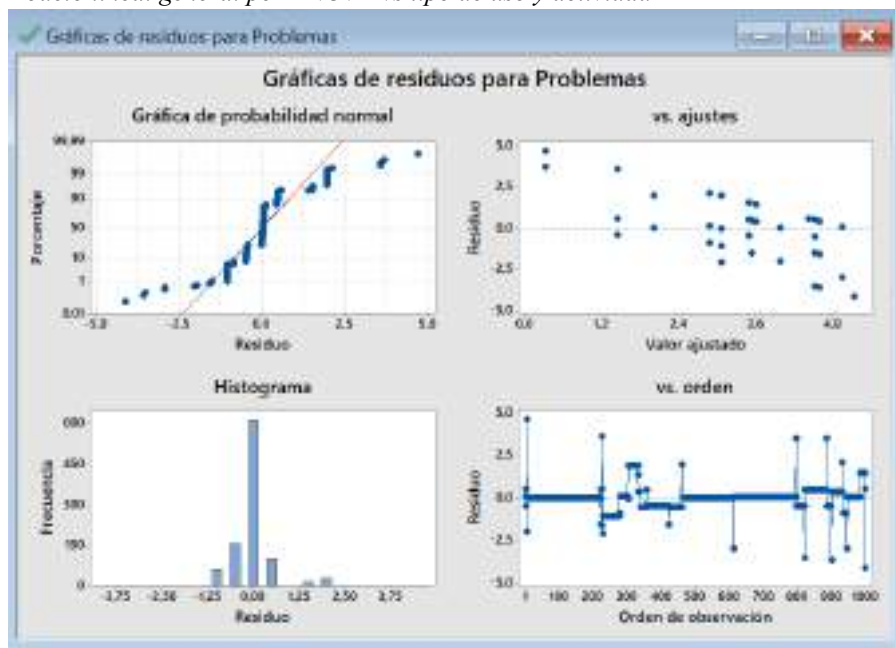

En la Figura 4 se presenta un modelo lineal general en ANOVA donde se considera las edades de los niños en función de la actividad que realiza y los problemas psicológicos con codificación (-1,0,1) utilizando 5 niveles 1 mayor irritabilidad, 2 dificultad para concentrarse, 3 problemas para dormir, disminución del rendimiento, 5 aislamiento social, obteniendo R² del 91.15 %, además de la Ecuación de regresión año = 9.4425 -1.0168 Actividad 1 + 1.3961 Actividad 2-3.1602 Actividad 3 + 2.2658 Actividad 4 + 0.5151 Actividad 5 – 0.1036 Problema 1 + 0.2736 Problema 2 – 0.1953 Problema 3 – 0.8539 Problema 4 + 0.8792 Problema 5 como se indica en la Figura 4.

Según el modelo estadístico predictivo, que relaciona años con dos factores predictivos. Dado que

el valor $p < 0.001$ y es menor a 0.05 hay una relación estadísticamente significativa entre años y las variables de predicción con un intervalo de confianza de 91.15% de confianza. El valor de los residuos puede utilizarse para construir límites de predicción para nuevas observaciones a futuro.

Figura 4
 Modelo lineal General años vs. Actividad, problemas psicológicos

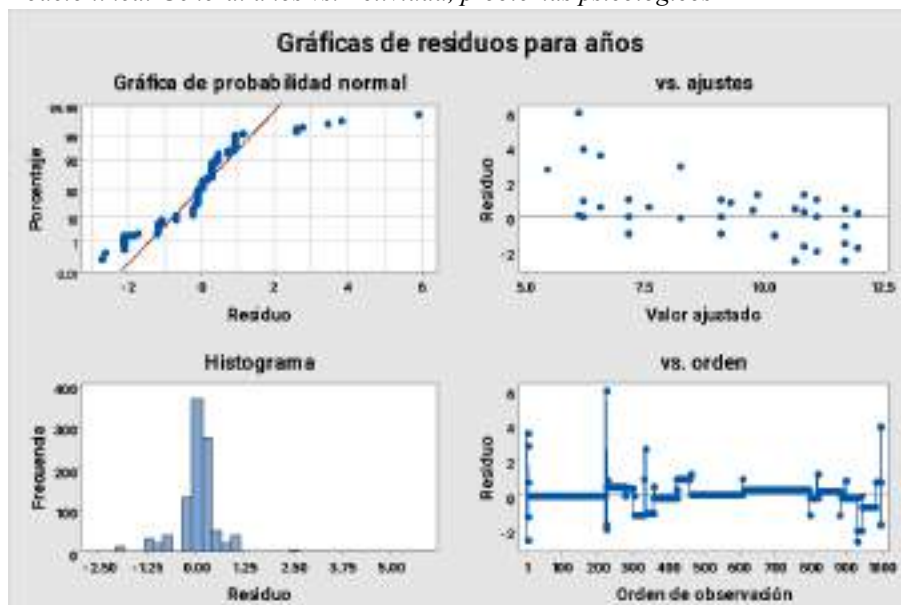

Discusión

El uso de dispositivos móvil (celular) por parte de niños de entre 6 y 12 años plantea cuestiones importantes y preocupantes como es la prevalencia por edad al utilizar el teléfono móvil entre 12 años (33.7%) y los 9 años (23.1%) esto indica que a medida que los niños crecen, aumenta su acceso y dependencia al dispositivo. Cabe destacar que la mayoría de los niños de 11 años (99.22%) utilizan el teléfono móvil todos los días, provocando un cambio en la dinámica social y en la forma en que los niños interactúan con amigos. El tiempo que los niños usan el móvil es un factor preocupante pasan de 3 – 4 horas (55.19%) o más de 4 horas (44.51) en el móvil, periodo de tiempo que puede afectar su salud física, lo que se puede comparar con el tiempo de pantalla pasiva de los niños en edad preescolar chinos es asociado negativamente con su funcionamiento ejecutivo (*S0747563223000900*) y mental, así como su rendimiento académico (*Impact of Mobile Phones In Children's Lives And Factors Associated With Mobile Phone Addiction- A Prospective Observational Study, 2022*). Como consecuencia a todo lo estudiado anteriormente, los problemas de atención en niños de 7 años (60,97%), dificultad para dormir en niños de 8 años (70,65%). Además, los niños de 11 y 12 años enfrentan un mayor aislamiento social, posiblemente debido al uso excesivo de las redes sociales y la falta de interacción cara a cara. Lo

que demuestra que cuanto mayor es el tiempo de uso, más problemas aparecen como dificultad para concentrarse, reducción del rendimiento académico, irritabilidad, el daño a la vista por la luz del celular, además del daño de la postura a edades muy tempranas (Chowdhury & Chakraborty, 2017). El tiempo excesivo frente a una pantalla en la población infantil de Estados Unidos, los cuales revelan una preocupante asociación entre este comportamiento y la duración del sueño. En estos estudios, se ha encontrado que los niños que pasan más tiempo frente a dispositivos electrónicos tienden a tener un sueño más corto, lo que a su vez puede desencadenar problemas de atención. Como consecuencia, esta falta de descanso adecuado no solo afecta su capacidad de concentración, sino que también se relaciona con un aumento en los niveles de ansiedad y depresión entre los niños (Twenge et al., 2019). En el estudio realizado se encontró que la mayoría de los padres han percibido cambios en el comportamiento de sus hijos por el uso de dispositivos móviles con efectos como problemas de sueño, irritabilidad, disminución de atención y concentración. En estudios anteriores se han demostrado que el uso de dispositivos móviles en niños menores de 12 años ha causado efectos importantes en el comportamiento social, físico (Ochoa-Brezmes et al., 2023) además de psicológico como la ansiedad y depresión como se observó en el estudio (Coyne et al., 2019), con una confiabilidad de 0.92.

Modelo ANOVA: mostró un R^2 ajustado del 74,06%, lo que indica que el tipo de uso y la actividad estaban significativamente relacionados con los problemas observados.

Esto demuestra que es extremadamente importante considerar no solo el tiempo que pasan, además del tipo de actividades que realizan los niños en sus dispositivos.

Sin embargo, el estudio tiene algunas limitaciones. No explora el efecto secundario del uso del celular. El estudio se ve afectado por el sesgo y observación del padre, lo que podría afectar la precisión de los datos. Se debería realizar este estudio a nivel nacional para conocer la muestra a nivel nacional cómo está afectando en mayor manera a los niños de 6 – 12 años. De ahí que se realicen nuevos estudios sobre la prevalencia, efectos adversos y estrategias de intervención a nivel nacional y políticas públicas que deberían intervenir para frenar el uso del celular en los niños de estas edades, políticas necesarias para la salud emocional, física y visual de los niños.

Conclusiones

En conclusión, el alto uso del teléfono celular desde tempranas edades como son de 6 años va incrementando con la edad. La mayoría empieza observando videos a los 6 años, a los 8 comienzan con los juegos, a los 10 ingresan a comunicarse por redes sociales sin saber con qué gente están conversando, a los 11 y 12 años presentan alto índice de aislamiento social, dificultad para

concentrarse, problemas para dormir, debido al uso excesivo de las redes sociales. Se deberían realizar más estudios sobre la prevalencia, efectos adversos y estrategias de intervención por políticas públicas para frenar el uso del celular.

Agradecimientos

La presente investigación no ha recibido financiación. Se agradece a la Universidad Técnica de Ambato y a los padres de familia que nos ayudaron con la investigación.

Referencias

- Booton, S., Hodgkiss, A., & Murphy, V. (2023). El impacto de las características de las aplicaciones móviles en el aprendizaje del lenguaje y la alfabetización de los niños: una revisión sistemática. *Computer Assisted Language Learning*, 36(3), 400–429. <https://doi.org/10.1080/09588221.2021.1930057>
- Chen, C., Chen, S., Wen, P., & Snow, C. E. (2020). ¿Los dispositivos de pantalla calman a los niños o calman a los padres? Investigando las relaciones entre la exposición de los niños a diferentes tipos de medios de pantalla, la eficacia parental y las prácticas de alfabetización en el hogar. *Computers in Human Behavior*, 112, 106462. <https://tinyurl.com/34ukm4mz>
- Chowdhury, S., & Chakraborty, P. (2017). Cobertura universal de salud: Hay más de lo que parece. *Journal of Family Medicine and Primary Care*, 6(2), 169–170. <https://tinyurl.com/bddfw443>
- Coyne, S. M., Stockdale, L., & Summers, K. (2019). Uso problemático del teléfono móvil, depresión, ansiedad y autorregulación: Evidencia de un estudio longitudinal de tres años desde la adolescencia hasta la adultez emergente. *Computers in Human Behavior*, 96, 78–84. <https://doi.org/10.1016/j.chb.2019.02.014>
- Durusoy, R., & Hassoy, H. (2019). Campos electromagnéticos de los teléfonos móviles y sus estaciones base: Efectos en la salud. En *Enciclopedia de Salud Ambiental* (2ª ed.). Elsevier. <https://doi.org/10.1016/B978-0-12-409548-9.11078-4>
- Gradisar, M., Gardner, G., & Dohnt, H. (2011). Patrones y problemas de sueño recientes en todo el mundo durante la adolescencia: Una revisión y metaanálisis de la edad, región y sueño. *Sleep Medicine*, 12(2), 110–118. <https://doi.org/10.1016/j.sleep.2010.11.008>
- Hill, D., Ameenuddin, N., Chassiakos, Y. R., Cross, C., Radesky, J., Hutchinson, J., Boyd, R., Mendelson, R., Moreno, M. A., Smith, J., & Swanson, W. S. (2016). Medios y mentes jóvenes. *Pediatrics*, 138(5). <https://doi.org/10.1542/peds.2016-2591>
- Jayaraju, N., Pramod Kumar, M., Sreenivasulu, G., Lakshmi Prasad, T., Lakshmana, B.,

- Nagalaksmi, K., & Madakka, M. (2023). Radiación de teléfonos móviles y estaciones base y sus efectos en la salud humana y el medio ambiente: Una revisión. *Sustainable Technology and Entrepreneurship*, 2(2). <https://doi.org/10.1016/j.stae.2022.100031>
- Medeiros, L., & Sánchez, T. (2016). Tinnitus y teléfonos móviles: El papel de la radiación de radiofrecuencia electromagnética. *Brazilian Journal of Otorhinolaryngology*, 82(1), 97–104. <https://doi.org/10.1016/j.bjorl.2015.04.013>
- Mortazavi, S., Tavakkoli-Golpayegani, A., Haghani, M., & Mortazavi, S. (2014). Mirando el otro lado de la moneda: La búsqueda de posibles efectos cognitivos biopositivos de la exposición a la radiación de radiofrecuencia de teléfonos móviles GSM de 900 MHz. *Journal of Environmental Health Science and Engineering*, 12(1), 1–5. <https://tinyurl.com/52s7cy4k>
- Nagata, J. M., Abdel, H., & Pettee, K. (2020). Tiempo frente a la pantalla para niños y adolescentes durante la pandemia de la enfermedad por coronavirus 2019. *Obesity*, 28(9), 1582–1583. <https://doi.org/10.1002/oby.22917>
- Ochoa-Brezmes, J., Ruiz-Hernández, A., Blanco-Ocampo, D., García-Lara, G., & Garach-Gómez, A. (2023). Uso del teléfono móvil, trastornos del sueño y obesidad en una zona de exclusión social. *Anales de Pediatría (English Edition)*, 98(5), 344–352. <https://tinyurl.com/3bu8j9dn>
- Olivella-Cirici, M., Garcia-Continente, X., Bartroli Checa, M., Serral Cano, G., & Pérez Albarracín, G. (2023). El uso problemático del teléfono móvil: análisis transversal del perfil individual y factores asociados [The problematic use of the mobile phone: cross-sectional analysis of the individual profile and associated factors.]. *Revista española de salud pública*, 97, e202305036. <https://www.ncbi.nlm.nih.gov/pmc/articles/PMC10560524/>
- Ponti, M., Bélanger, S., Grimes, R., Heard, J., Johnson, M., Moreau, E., Norris, M., Shaw, A., Stanwick, R., Van Lankveld, J., & Williams, R. (2017). Tiempo frente a la pantalla y niños pequeños: Promoviendo la salud y el desarrollo en un mundo digital. *Paediatrics and Child Health (Canada)*, 22(8), 461–477. <https://doi.org/10.1093/pch/pxx123>
- Roda, C., & Perry, S. (2014). Regulación de la infraestructura de teléfonos móviles en Europa: Desafíos científicos y protección de los derechos humanos. *Environmental Science and Policy*, 37, 204–214. <https://doi.org/10.1016/j.envsci.2013.09.009>
- Szmigielski, S. (2013). Reacción del sistema inmunológico a exposiciones de RF/MW de bajo nivel. *Science of the Total Environment*, 454–455, 393–400. <https://tinyurl.com/2w92fmj3>
- Taylor, G., Sala, G., Kolak, J., Gerhardstein, P., & Lingwood, J. (2024). ¿La co-utilización adulto-niño durante el uso de medios digitales mejora el aprendizaje de los niños de 0 a 6 años? Una revisión sistemática con metaanálisis. *Educational Research Review*, 44(junio),

100614. <https://doi.org/10.1016/j.edurev.2024.100614>

Twenge, J., Hisler, G., & Krizan, Z. (2019). Las asociaciones entre el tiempo frente a la pantalla y la duración del sueño están impulsadas principalmente por dispositivos electrónicos portátiles: evidencia de un estudio poblacional de niños de EE. UU. 0–17. *Sleep Medicine*, 56, 211–218. <https://doi.org/10.1016/j.sleep.2018.11.009>



Mediación en la educación universitaria

Mediation in university education

Alexandra del Consuelo Coello Coello
Universidad Laica VICENTE ROCAFUERTE de Guayaquil
Guayaquil-Ecuador
acoelloco@ulvr.edu.ec
<https://orcid.org/009-0007-5749-7088>

Resumen

La mediación en la docencia universitaria se ha convertido en una herramienta esencial para gestionar conflictos y mejorar la dinámica del aula en las instituciones de educación superior. En un entorno académico, donde interactúan diversos grupos con intereses y perspectivas distintas, los conflictos pueden surgir con frecuencia. La mediación ofrece un enfoque estructurado para resolver estos conflictos, promoviendo la comunicación y la cooperación. Este enfoque no solo ayuda a resolver disputas, sino que también contribuye a un ambiente educativo más positivo y productivo. El objetivo del ensayo es explorar cómo la mediación puede mejorar la comunicación y resolver conflictos entre estudiantes y docentes en el ámbito universitario; la metodología es cualitativa, ya que conlleva la revisión de otros ensayos y fuentes documentales, para analizar las estrategias de mediación y evaluar su impacto. El principal hallazgo del ensayo es que la implementación de técnicas de mediación en la docencia universitaria no solo facilita la resolución de conflictos, sino que también fortalece las habilidades interpersonales y de comunicación de los estudiantes, resultando en una mejora significativa en el clima académico y en el rendimiento académico general.

Palabras clave: Mediación, Conflictos, Educación comparada, Educación superior.

Abstract

Mediation in university teaching has become an essential tool to manage conflicts and improve classroom dynamics in higher education institutions. In an academic environment, where diverse groups with different interests and perspectives interact, conflicts can frequently arise. Mediation offers a structured approach to resolving these conflicts, promoting communication and cooperation. This approach not only helps resolve disputes, but also contributes to a more positive and productive educational environment. The objective of the essay is to explore how mediation can improve communication and resolve conflicts between students and teachers in the university setting; The methodology is qualitative, since it involves the review of other essays and

documentary sources, to analyze mediation strategies and evaluate their impact. The main finding of the essay is that the implementation of mediation techniques in university teaching not only facilitates conflict resolution, but also strengthens the interpersonal and communication skills of students, resulting in a significant improvement in the academic climate and in general academic performance.

Keywords: Mediation, Conflicts, Comparative education, Higher education.

Contextualización

La educación universitaria es un espacio donde confluyen diversas culturas, pensamientos y experiencias, lo que puede llevar a situaciones de conflicto y malentendidos. En este contexto, la mediación se presenta como una herramienta esencial para facilitar el aprendizaje y promover un ambiente de respeto y colaboración. La intervención no solo se centra en la resolución de conflictos, sino que también juega un papel crucial en la creación de un entorno educativo inclusivo y equitativo.

Este ensayo explora la importancia de la mediación en la docencia universitaria, sus beneficios y las estrategias efectivas para implementarla. Uno de los expertos más reconocidos en el campo de la mediación, esta se define como “un proceso en el cual un tercero imparcial ayuda a las partes en conflicto a llegar a un acuerdo mutuo, facilitando la comunicación y el entendimiento entre ellas” (Ury, 1993). Este proceso busca resolver disputas de manera pacífica y colaborativa, promoviendo la cooperación y la solución creativa de problemas.

La mediación en la docencia universitaria, a menudo vinculada con la ciencia del Derecho como una técnica para la resolución de conflictos, también se relaciona profundamente con las ciencias sociales y la educación. Este enfoque se basa en la premisa de que la mediación no solo es una herramienta para resolver disputas legales, sino que también puede ser un instrumento valioso para mejorar la dinámica de grupo y la comunicación en entornos educativos.

Según Díaz et al. “la mediación es un proceso mediante el cual un tercero imparcial ayuda a las partes en conflicto a encontrar una solución que satisfaga a ambas partes, facilitando así un entendimiento mutuo” (s.f., p. 45). En el contexto universitario, la mediación se aplica para abordar conflictos entre estudiantes y entre estudiantes y docentes, promoviendo un ambiente de aprendizaje más colaborativo y respetuoso. Este enfoque no solo mejora la resolución de conflictos, sino que también contribuye al desarrollo de habilidades interpersonales cruciales en el ámbito académico y profesional.

La mediación en la docencia universitaria se refiere al proceso de facilitar la comunicación y la

resolución de conflictos entre estudiantes, profesores, y otras partes interesadas en el entorno educativo. Este enfoque busca mejorar el ambiente de aprendizaje y fomentar una cultura de respeto y colaboración en el aula y en el entorno académico en general.

El objetivo general de la mediación en la docencia universitaria es “facilitar la resolución de conflictos y la mejora de la comunicación entre estudiantes y docentes, promoviendo un ambiente educativo más colaborativo e inclusivo” (García, 2022, p. 45). Entre los objetivos específicos, se destaca la “promoción de habilidades de negociación y resolución de conflictos en los estudiantes, lo que contribuye a su desarrollo personal y profesional” (García, 2022, p. 47).

En relación con este tema, la pregunta de investigación que se abordará es: ¿Cómo impacta la mediación en la mejora de las dinámicas de grupo y el rendimiento académico de los estudiantes en entornos universitarios?

Desarrollo

La mediación es un proceso en el que un tercero neutral facilita la resolución de conflictos entre las partes implicadas, ayudándoles a llegar a un acuerdo mutuamente aceptable. En la docencia universitaria, esto puede implicar la resolución de conflictos entre estudiantes, entre estudiantes y profesores, o incluso entre diferentes departamentos dentro de la universidad (Boullé, 2005).

Por tanto, los intermediarios externos, llamados decanos, profesores titulares y los intermediarios internos similares, independientemente de lo que estudien los estudiantes, nacen y se desarrollan en contextos sociales, culturales y universitarios diferentes.

Siempre habrá coyunturas donde la actividad individual, aislada, del docente pueda ofrecer cierto rendimiento, pero siempre bajo un criterio subjetivo y, en muchos casos, totalmente personal. En la realidad social e interactiva del alumno y del docente que configura casi todo acto educativo, este individualismo no solo se observa como un desfase en estas disciplinas, sino que retrasaba y perjudicaba tanto a lo que aquí podemos llamar "minoritario" en el poder, como a los alumnos, víctimas pasivas que, tras esa inaprovechada oportunidad, seguían sin conocer apenas nada que no lo impuesto, y una acción no verificada y meditada por nadie.

La mediación en la educación universitaria se puede definir como un proceso que promueve la comunicación y la resolución de conflictos entre estudiantes y profesores; este proceso es esencial para garantizar que todos los estudiantes tengan la oportunidad de participar plenamente en su educación y mantener un ambiente de aprendizaje positivo. La intervención no solo resuelve conflictos, sino que también promueve la comunicación y el pensamiento crítico, esenciales en el desarrollo personal y profesional de los estudiantes. A continuación, se detallan algunos de los beneficios clave de la mediación en el entorno universitario:

1. **Mejora del ambiente de aprendizaje:** La mediación ayuda a crear un ambiente de respeto y colaboración, donde los estudiantes se sienten seguros y valorados. Esto facilita el aprendizaje y mejora el rendimiento académico.
2. **Desarrollo de habilidades sociales:** A través de la mediación, los estudiantes aprenden a manejar conflictos de manera constructiva, desarrollando habilidades de comunicación, empatía y resolución de problemas.
3. **Promoción de la inclusión y la diversidad:** La mediación fomenta un entorno inclusivo al valorar y respetar las diferencias culturales, de género y de pensamiento, lo que enriquece la experiencia educativa.
4. **Reducción del estrés y la ansiedad:** La resolución efectiva de conflictos reduce el estrés y la ansiedad tanto en estudiantes como en profesores, mejorando el bienestar general de la comunidad educativa.

Este enfoque no solo facilita una resolución pacífica de conflictos, sino que también contribuye a la creación de un entorno educativo más armonioso y enriquecedor para todos los involucrados.

Para alcanzar los objetivos de la tesis doctoral, que están dirigidos a incrementar la motivación por el aprendizaje y fortalecer las relaciones en el entorno académico, es fundamental la implementación efectiva de estrategias de comunicación en la docencia universitaria. La mediación no solo ayuda a resolver conflictos, sino que también promueve un ambiente educativo más cooperativo y positivo.

Para lograr estos beneficios, es crucial adoptar un enfoque sistemático y estructurado que permita a todos los miembros de la comunidad universitaria desarrollar las competencias necesarias para manejar y resolver disputas de manera constructiva. Las siguientes estrategias son esenciales para crear un marco de mediación eficaz en el contexto universitario:

1. **Formación en mediación:** Es esencial que tanto profesores como estudiantes reciban formación en técnicas de mediación y resolución de conflictos. Esta formación puede incluir talleres, cursos y recursos educativos que proporcionen las habilidades necesarias para manejar conflictos de manera efectiva.
2. **Implementación de políticas de mediación:** Las instituciones universitarias deben establecer políticas claras y procedimientos para la mediación de conflictos. Estas políticas deben ser accesibles y comprensibles para toda la comunidad universitaria.
3. **Establecer políticas claras y procedimientos** para la resolución de conflictos ayuda a crear un marco dentro del cual la mediación puede llevarse a cabo de manera efectiva. Estas políticas deben estar bien comunicadas y ser de fácil acceso para todos los miembros de la

comunidad universitaria (Folger et al., 2017).

4. **Fomento del diálogo abierto:** Crear espacios donde los estudiantes y profesores puedan expresar sus preocupaciones y discutir problemas de manera abierta y respetuosa. Esto puede incluir foros de discusión, grupos de apoyo y sesiones de mediación facilitadas.
5. **Integración de la mediación en el currículo:** Incluir la enseñanza de habilidades de mediación y resolución de conflictos en el currículo académico. Esto no solo prepara a los estudiantes para manejar conflictos en su vida universitaria, sino también en su vida profesional y personal.

Estas estrategias no solo abordan de manera efectiva los conflictos, sino que también promueven un ambiente educativo en el que los estudiantes y profesores pueden desarrollar habilidades valiosas para su crecimiento personal y profesional. Implementar estas prácticas ayuda a construir una comunidad universitaria más cohesionada y colaborativa, alineándose con los objetivos del ensayo de fomentar un entorno educativo positivo y dinámico.

La mediación en la educación universitaria es una herramienta importante para la resolución de conflictos, mejorando la comunicación y promoviendo un ambiente de aprendizaje positivo; este enfoque no solo beneficia las relaciones entre estudiantes y profesores y el entorno educativo, sino que también sirve al objetivo pedagógico de crear una comunidad académica inclusiva y colaborativa. Esta intervención contribuye en gran medida a la formación general del individuo mediante el desarrollo de habilidades sociales y emocionales esenciales para el éxito académico, así como en la vida personal y profesional (Fisher & Ury, 2011). A continuación, se enumeran los principales aspectos de la mediación en la educación universitaria, destacando su importancia y beneficios:

1. Resolución de Conflictos:

- **Importancia:** La mediación ayuda a resolver conflictos que surgen entre estudiantes o entre estudiantes y profesores, promoviendo un ambiente académico más armonioso.
- **Beneficios:** Facilita la resolución de disputas de manera constructiva, evitando que los conflictos escalen y afecten negativamente el ambiente de aprendizaje.

2. Mejora de la Comunicación:

- **Importancia:** Fomenta una comunicación abierta y respetuosa entre las partes involucradas.
- **Beneficios:** Desarrolla habilidades de comunicación efectiva y reduce malentendidos, contribuyendo a una mejor relación entre estudiantes y docentes.

3. Desarrollo de Habilidades Interpersonales:

- **Importancia:** Promueve habilidades como la empatía, la negociación y la resolución de

problemas.

- **Beneficios:** Los estudiantes adquieren competencias valiosas para su vida profesional y personal, preparándolos para enfrentar desafíos futuros de manera efectiva.

4. Fomento de un Ambiente de Aprendizaje Positivo:

- **Importancia:** Crea un entorno en el que todos los estudiantes se sienten valorados y respetados.
- **Beneficios:** Mejora la participación y el compromiso de los estudiantes, contribuyendo a un mejor desempeño académico y a una experiencia educativa más satisfactoria.

5. Prevención de Conflictos:

- **Importancia:** La mediación puede ser utilizada proactivamente para prevenir conflictos antes de que surjan.
- **Beneficios:** Implementar estrategias de mediación preventiva reduce la probabilidad de que se desarrollen problemas graves, manteniendo la armonía en el aula.

6. Apoyo al Desarrollo Personal:

- **Importancia:** Contribuye al crecimiento personal de los estudiantes al enfrentarse a desafíos de manera madura y responsable.
- **Beneficios:** Fomenta la autorreflexión y el autocontrol, ayudando a los estudiantes a manejar mejor las situaciones difíciles y a desarrollar una mayor resiliencia.

7. Fortalecimiento de Relaciones Académicas:

- **Importancia:** La mediación promueve relaciones más saludables entre estudiantes, y entre estudiantes y profesores.
- **Beneficios:** Fortalece el sentido de comunidad y colaboración en el entorno académico, lo que puede mejorar la cooperación y el trabajo en equipo.

8. Promoción de la Equidad y la Justicia:

- **Importancia:** Garantiza que todos los estudiantes tengan una voz y una oportunidad justa para resolver sus problemas.
- **Beneficios:** Asegura que las decisiones sean justas y equitativas, respetando los derechos y las necesidades de todas las partes involucradas.

9. Facilitación del Aprendizaje Autogestionado:

- **Importancia:** Ayuda a los estudiantes a asumir responsabilidad por sus propias acciones y decisiones.
- **Beneficios:** Promueve un enfoque más autónomo y reflexivo hacia el aprendizaje, apoyando el desarrollo de habilidades de autogestión y autoevaluación.

Además de resolver los conflictos, facilita una mejor comunicación entre los diferentes actores educativos. Los mediadores pueden ayudar a aclarar malentendidos, mejorar la comunicación y promover una interacción más efectiva y respetuosa (Deutsch & Coleman, 2000).

Como resultado, al resolver conflictos y mejorar la comunicación, la mediación contribuye a crear un ambiente de aprendizaje más positivo y colaborativo. Esto puede mejorar la satisfacción y el rendimiento de los estudiantes (Johnson & Johnson, 2004).

Tanto los estudiantes como los profesores pueden desarrollar habilidades valiosas a través de la mediación, como la empatía, la negociación, y la resolución de problemas. Estas habilidades no solo son útiles en el ámbito académico, sino también en la vida profesional y personal (Goleman, 1995). La mediación no solo se utiliza para resolver conflictos existentes, sino también para prevenir futuros problemas. Al fomentar un entorno de diálogo abierto y constructivo, se pueden abordar cuestiones antes de que escalen en conflictos graves (Bush & Folger, 2005).

Los profesores y el personal universitario a menudo reciben formación en técnicas de mediación y resolución de conflictos para ser efectivos en su rol de mediadores. Esto puede incluir capacitación en habilidades de comunicación, técnicas de negociación, y estrategias para manejar conflictos de manera constructiva (Barsky, 2007).

En algunos casos, se puede implementar la mediación como parte de un enfoque de intervención temprana, donde se aborda un conflicto o problema en sus primeras etapas, antes de que se convierta en un problema mayor (Moore, 2014).

Finalmente, en la mediación universitaria, a veces se puede involucrar a un mediador neutral, que puede ser un miembro del personal administrativo, un profesor designado para este propósito, o un profesional externo con experiencia en mediación (Kriesberg, 2007). Este enfoque integral y proactivo en la gestión de conflictos y la mejora de la comunicación dentro del ámbito universitario no solo crea un entorno de aprendizaje más armonioso, sino que también prepara a los estudiantes para manejar conflictos de manera efectiva en sus futuras carreras y vidas personales (Ury, 1993).

Conclusiones

Las conclusiones sobre la mediación en la docencia universitaria subrayan la relevancia y efectividad de esta herramienta en la mejora del entorno educativo. Primero, se destaca cómo la mediación facilita la resolución de conflictos de manera pacífica y constructiva, asegurando que tanto estudiantes como docentes se sientan escuchados y comprendidos. Este proceso no solo resuelve las disputas existentes, sino que también fortalece las relaciones interpersonales dentro del ámbito académico, creando un ambiente más armonioso y propicio para el aprendizaje.

Además, la mediación mejora la comunicación entre los diferentes actores educativos, permitiendo una interacción más clara y respetuosa. La capacidad de aclarar malentendidos y promover el diálogo abierto reduce la probabilidad de conflictos futuros, lo que contribuye a la estabilidad y cohesión dentro de la comunidad académica. En este sentido, la mediación no solo actúa como un mecanismo reactivo, sino también preventivo.

Otro aspecto fundamental es el desarrollo de habilidades valiosas en los estudiantes, tales como la empatía, la negociación y la resolución de problemas. Estas competencias son esenciales no solo en el ámbito académico, sino también en la vida profesional y personal de los estudiantes, preparándolos para enfrentar diversos desafíos con mayor eficacia y resiliencia.

Por otro lado, la formación en mediación y resolución de conflictos que reciben los profesores y el personal universitario resulta crucial para garantizar la efectividad de estos procesos. La capacitación en técnicas de comunicación y estrategias de manejo de conflictos permite a los mediadores actuar de manera más eficiente y sensible, beneficiando a toda la comunidad educativa.

Finalmente, la implementación de mediadores neutrales, ya sean internos o externos, proporciona una perspectiva imparcial que puede facilitar la resolución de conflictos de manera justa y equitativa. Este enfoque integral y proactivo en la gestión de conflictos y la mejora de la comunicación no solo crea un entorno de aprendizaje más positivo, sino que también prepara a los estudiantes para manejar conflictos de manera efectiva en sus futuras carreras y vidas personales.

a mediación en la docencia universitaria se revela como una estrategia indispensable para fomentar un ambiente educativo inclusivo y colaborativo. La promoción de habilidades de negociación y resolución de conflictos en los estudiantes contribuye significativamente a su desarrollo personal y profesional, cumpliendo así con los objetivos tanto generales como específicos propuestos por García (2022). La mediación no solo soluciona problemas actuales, sino que también previene futuros conflictos, fortalece la comunicación y enriquece el entorno educativo en su conjunto.

Referencias

- Díaz G., González R., & Lagos O. (s.f.). *Mecanismos alternativos de solución de conflictos*.
- Cangalaya, L. (2020). Critical thinking skills in university students, acquired through research. *Desde El Sur*, 12(1), 141-153. <https://doi.org/10.21142/DES-1201-2020-0009>
- González-Gaudio, E. (2012). La representación social del cambio climático: Una revisión internacional. *Revista Mexicana de Investigación Educativa (RMIE)*, 17(55), 1035-1062. <https://www.scielo.org.mx/pdf/rmie/v17n55/v17n55a3.pdf>
- Moscovici, S. (1961). *El psicoanálisis, su imagen y su público*. Huemul.

- Pérez, G., & González-Galli, L. (2020). Actividades para fomentar la metacognición en las clases de biología. *TED*, 47, 233-247. <https://doi.org/10.17227/ted.num47-7970>
- Porras-Contreras, Y., & Pérez-Mesa, M. (2022). Representaciones sociales del cambio climático en futuros profesores de ciencias: Una mirada desde la perspectiva freireana. *TED*, 83-100. <https://revistas.pedagogica.edu.co/index.php/TED/article/view/16470/11217>
- Stoddard, I., Anderson, K., Capstick, S., Carton, W., Depledge, J., Facer, K., y Klinsky, S. (2021). *Annual Review of Environment and Resources*, 46(1), 653-689. <https://tinyurl.com/3m5dt663>
- Ury, W. (1993). *Getting Past No: Negotiating Your Way from Confrontation to Cooperation*. A Bantam trade paperback. <https://tinyurl.com/tzuy37pk>
- Van-Sluisveld, M., Martínez, S., Daioglou, V., & Van Vuuren, D. (2016). Exploring the implications of lifestyle change in 2 °C mitigation scenarios using the Image integrated assessment model. *Technological Forecasting & Social Change*, 102, 309-319. <https://doi.org/10.1016/j.techfore.2015.08.013>

Agenda setting y su impacto ético en el ejercicio periodístico ecuatoriano. Caso: TC Televisión

Agenda setting and its ethical impact on Ecuadorian journalism. Case: TC Televisión

Diana Almeida Aguilera
Universidad Laica VICENTE ROCAFUERTE de Guayaquil
Guayaquil-Ecuador
dalmeidaa@ulvr.edu.ec
<https://orcid.org/0000-0001-7373-2155>

Patricia Jurado Ávila
Universidad Laica VICENTE ROCAFUERTE de Guayaquil
Guayaquil-Ecuador
pjuradoa@ulvr.edu.ec
<https://orcid.org/0000-0002-2499-5132>

Resumen

La Agenda Setting es el proceso mediante el cual los medios de comunicación influyen en la importancia que se otorga a determinados temas en la sociedad. La ética juega un papel crucial en este proceso, ya que los periodistas deben garantizar la veracidad, imparcialidad y relevancia de la información. La transparencia y la responsabilidad son pilares fundamentales para mantener la integridad del periodismo en Ecuador y preservar la confianza del público en la información que recibe. En el presente trabajo se destacó la capacidad de los medios para seleccionar y priorizar ciertos temas sobre otros, generando así una agenda que condiciona la atención pública hacia determinadas problemáticas y noticias. Un ejemplo de aquello, que será analizado como objeto de estudio, fue lo ocurrido el pasado 9 de enero de 2024, cuando un grupo de terroristas perpetró el medio de comunicación TC Televisión y secuestró a su personal. Los medios a nivel nacional hicieron eco de lo ocurrido; sin embargo, la cadena televisiva Teleamazonas transmitió en vivo el accionar policial y su incursión al retomar el control del medio, lo que generó controversia y una serie de cuestionamientos éticos al señalar como culpable de crear el caos social. El presidente de la República, Daniel Noboa, enfatizó que se debería investigar a Teleamazonas por *espectacularizar* lo ocurrido. En este marco, se resalta la relevancia de tener una prensa libre e independiente, que actúe como control del poder político y económico; además, se mencionan los desafíos y obstáculos en su labor informativa. Para la presente investigación se utilizó como metodología el Análisis Crítico Multimodal, además del análisis bibliográfico con un enfoque cualitativo, para el efecto se entrevistó a tres especialistas que analizaron el impacto ético en el caso TC Televisión, el cual es el objeto de estudio. El tipo de investigación es descriptivo y exploratorio.

Palabras claves: Influencia, Ética, Periodismo, Medios de comunicación.

Abstract

Agenda Setting is the process by which the media influences the importance given to certain issues in society. Ethics plays a crucial role in this process, since journalists must guarantee the veracity, impartiality and relevance of the information. Transparency and responsibility are fundamental pillars to maintain the integrity of journalism in Ecuador and preserve the public's trust in the information it receives. In this work, the capacity of the media to select and prioritize certain topics over others was highlighted, thus generating an agenda that conditions public attention towards certain problems and news. An example of this, which will be analyzed as an object of study, was what happened on January 9, 2024, when a group of terrorists attacked the TC Televisión media outlet and kidnapped its staff. The national media echoed what happened; However, the Teleamazonas television network broadcast live the police actions and their incursion to regain control of the media, which generated controversy and a series of ethical questions by pointing out that they were guilty of creating social chaos. The President of the Republic, Daniel Noboa, emphasized that Teleamazonas should be investigated for *spectacularizing* what happened. In this framework, the relevance of having a free and independent press is highlighted, which acts as a control of political and economic power; In addition, the challenges and obstacles in their informative work are mentioned. For this research, Multimodal Critical Analysis was used as a methodology, in addition to bibliographic analysis with a qualitative approach. For this purpose, three specialists were interviewed who analyzed the ethical impact in the TC Televisión case, which is the object of study. The type of research is descriptive and exploratory.

Keywords: Influence, Ethics, Journalism, Media.

Introducción

El estudio de la Agenda Setting en Ecuador revela la importancia de los medios de comunicación en la configuración de la agenda pública y política del país. Según McCombs y Shaw (1972), los medios tienen la capacidad de seleccionar y resaltar ciertos temas sobre otros, influyendo en la percepción de la importancia de los mismos por parte del público. Esta influencia plantea desafíos éticos para los periodistas ecuatorianos, quienes deben equilibrar la libertad de expresión con la responsabilidad de informar de manera precisa y equitativa.

De ahí que, el impacto ético de la agenda setting en el periodismo ecuatoriano sea complejo y multifacético. Por un lado, los medios de comunicación tienen la responsabilidad de informar sobre

los temas de interés general y contribuir al debate público (Wimmer & Dominick, 2014). En este sentido, la agenda setting puede ser una herramienta valiosa para promover la transparencia y la rendición de cuentas. Sin embargo, también puede ser utilizada de manera manipuladora para favorecer a ciertos intereses políticos o económicos (Arévalo, 2016). La presión de los medios de comunicación para establecer la agenda puede llevar a la manipulación de la información, lo que no solo distorsiona la realidad, sino que también puede resultar en la violación de derechos humanos al no dar voz a las minorías y a los grupos vulnerables (García, 2019).

Un desafío ético fundamental en el establecimiento de la agenda es la posibilidad de sesgo y manipulación. Si los medios de comunicación y los periodistas están influenciados por intereses políticos, económicos o personales, pueden priorizar ciertos temas y excluir otros, lo que distorsiona la percepción pública de la realidad y puede llevar a la desinformación (Coleman et al., 2018). En el caso del periodismo ecuatoriano, algunos medios de comunicación han utilizado la agenda Setting para desprestigiar a sus oponentes políticos o para promover sus propios intereses económicos.

La agenda setting puede violar principios éticos fundamentales como la veracidad y la imparcialidad, especialmente cuando los medios priorizan noticias sensacionalistas o sesgadas que perpetúan estereotipos y fomentan la discriminación (Pérez, 2020). A la luz de estas preocupaciones, es importante que los periodistas ecuatorianos sean conscientes del impacto ético de la agenda setting y que adopten un enfoque responsable en su ejercicio. “Los medios de comunicación deben dar voz a una amplia gama de perspectivas y opiniones, evitando privilegiar a un solo grupo o ideología” (Weaver, 2009). Los periodistas deben evitar la discriminación y el discurso de odio, y promover el respeto a la diversidad de opiniones y culturas (Arévalo, 2016).

McCombs (1994), en su artículo *La configuración de la agenda de los medios de comunicación: Influencia en las audiencias y en las opiniones*, analiza la influencia en las audiencias de las opiniones y comentarios que transmiten los medios sobre los temas de información. Según el autor, cuando un periodista, por ejemplo, informa sobre un tema o acontecimiento, usa palabras que no son neutras, sino cargadas de opinión y de valoración, por ejemplo, adjetivos y adverbios. McCombs las denomina *atributos*. Se establece, por tanto, una nueva agenda: la *agenda de los atributos*, a través de la cual, los medios no solo proponen qué hay que pensar, sino también cómo hay que pensar sobre determinados temas o asuntos.

Efectivamente, los medios no solo influyen porque resaltan la importancia de ciertos temas y acontecimientos, sino también porque proporcionan los estándares que el público adopta para evaluar las cuestiones sociales y políticas a la hora de tomar decisiones (Igartua, 2019). De ahí que, la información de la prensa, incluso la que viene de medios sensacionalistas, hace más que limitarse

a señalar la existencia de hechos y asuntos importantes. Los editores, con su selección día a día y su despliegue de información, dirigen nuestra atención e influyen en nuestra percepción de cuáles son los temas más importantes del día. Es decir, son los más medianos los que deciden qué asuntos poseen interés informativo para ser tratados y cuánto espacio se les otorga, influyendo así en la agenda pública (Gómez, 2020).

La selección de las noticias más importantes dada al inicio de los informativos, o las que aparecen en la primera página de los periódicos, el tamaño de los titulares, la extensión de la misma y el insistir en ella un día y otro día, apuntan hacia la determinación de la importancia de los acontecimientos y ponerlos en el centro de atención de la opinión pública (Sánchez, 2018).

Son los medios los que trazan las pistas sobre la importancia de los temas de la agenda diaria. En cuanto al público, este recurre a esas pistas de relevancia para organizar y también decidir cuáles son los temas más importantes que atraen su atención. (Vera, 2020)

En el contexto ecuatoriano, donde la libertad de prensa ha sido históricamente cuestionada, es aún más importante que los periodistas se adhieran a principios éticos sólidos al establecer la agenda, por eso deben resistir la presión política y económica y priorizar el interés público sobre cualquier otro interés.

La ética periodística se basa en principios fundamentales como la veracidad, la imparcialidad, la independencia y el respeto a la dignidad humana. Sin embargo, la presión de la Agenda Setting a menudo puede distorsionar la aplicación de estos principios (Pellegrini, 2019).

El 9 de enero de 2024, el canal TC Televisión en Ecuador fue objeto de un violento secuestro por un grupo terrorista. El evento generó una amplia cobertura mediática y suscitó un intenso debate sobre la libertad de prensa y la seguridad de los periodistas en el país. Sin embargo, la forma en que los medios abordaron este suceso estuvo fuertemente influenciada por la Agenda Setting. “El secuestro de TC Televisión por parte de un grupo terrorista puso en evidencia las fallas éticas en la cobertura mediática, donde la agenda setting prioriza el sensacionalismo sobre la veracidad y la seguridad del personal involucrado” (Vargas, 2024).

La cobertura mediática del secuestro del canal TC Televisión siguió un patrón que reflejaba los intereses de los principales medios de comunicación. Los noticieros y periódicos más influyentes priorizaron el aspecto sensacionalista del suceso, centrándose en el impacto emocional y las dramáticas imágenes del evento, en lugar de abordar en profundidad las causas subyacentes del mismo o las implicaciones para la libertad de prensa en el país. El manejo mediático del secuestro de TC Televisión mostró cómo la agenda setting puede influir en la percepción pública y en la respuesta de las autoridades. La cobertura prioriza el impacto emocional sobre el análisis objetivo,

comprometiendo así la ética periodística (Ramírez, 2024).

La presión para generar audiencia y el deseo de seguir la Agenda Setting puede llevar a una falta de equilibrio y profundidad en la presentación de la información. Esto puede socavar principios éticos fundamentales, como la imparcialidad y la búsqueda de la verdad (López, 2021). En ese sentido, la pregunta de investigación se plantea en torno al dilema ético que enfrentan los periodistas ¿Priorizar la búsqueda de la verdad y la divulgación de información completa y equilibrada, o seguir la Agenda Setting y centrarse en el sensacionalismo de los hechos para aumentar la audiencia omitiendo la ética periodística y sus principios? En el caso del secuestro del canal TC Televisión, muchos medios de comunicación optaron por la segunda opción, lo que plantea serias dudas sobre la integridad ética del periodismo en Ecuador.

En este marco, considerando a TC Televisión como objeto de estudio, el presente trabajo investigativo tiene como objetivo general, analizar la agenda Setting y su impacto en la ética del ejercicio periodístico en el caso TC Televisión. Entre los objetivos específicos están: Identificar la influencia de la agenda setting en la cobertura y el manejo del caso TC Televisión por parte de los medios de comunicación. Determinar los principios éticos que se vulneraron por parte de los medios de comunicación en el caso de TC Televisión y evaluar el impacto que puede provocar el sesgo en la jerarquización y exposición de sucesos producto de la agenda Setting.

Metodología

La investigación es de carácter cualitativo, pues pretende identificar y analizar las implicaciones éticas, psicológicas, sociológicas y políticas que primaron en este caso. Para el efecto, se realizaron 3 entrevistas: al psicólogo Roger Alvarado; al sociólogo, Raúl García Pesántez y al especialista en Comunicación Política, Andrew Salazar Bedoya.

Tabla 1
Especialistas entrevistados

Psicólogo clínico, Roger Alvarado	Análisis de la percepción pública y los efectos en la salud mental colectiva de la transmisión en vivo de eventos caóticos.
Sociólogo, Raúl García Pesántez	Implicaciones éticas y sociales por parte de los medios en la toma de decisiones al plantear su agenda setting.
Especialista en Comunicación Política, Andrew Salazar Bedoya.	Evaluación comunicacional de la acción de los medios ante la influencia de la agenda setting en el caso TC.

El alcance de este trabajo es descriptivo y exploratorio, pues describe cómo los medios de comunicación cubrieron el secuestro de TC Televisión, qué temas fueron priorizados, qué narrativas

fueron promovidas, y cómo se estructuró la información. Además de describir los principios éticos que pudieron haberse comprometido durante la cobertura mediática del evento, tales como la veracidad, la imparcialidad, la privacidad y la dignidad de las víctimas. Y exploratorio porque el tema es relativamente nuevo y específico, y se necesita explorar diferentes perspectivas para entender mejor la complejidad de la influencia.

Resultados y Discusión

Para Andrew Salazar, especialista en Comunicación Política, la cobertura mediática de los medios de comunicación en el caso TC Televisión estuvo directamente influenciada por la Agenda Setting, lo que derivó en sesgo hacia ciertos actores o perspectivas, comprometiendo el principio de la imparcialidad, generando desconfianza por parte de la sociedad en los medios y polarizando a la misma. “Eso dificulta la resolución pacífica y racional de la situación, más bien, aceleró cualquier tipo de reacción adversa”, afirmó Salazar.

Para el comunicador, la base fundamental del periodismo es la lealtad con la sociedad y los ciudadanos. De ahí, que los periodistas tienen la responsabilidad ética de informar de manera veraz, imparcial y completa. “Incluso cuando esto signifique desafiar la Agenda Setting dominante propuesta por sus medios y jefes”, enfatizó.

Salazar considera que la agenda setting tiene un impacto ético negativamente significativo en el ejercicio periodístico ecuatoriano. El especialista en Comunicación Política afirmó que los periodistas deben ser conscientes de su poder y responsabilidad al seleccionar y destacar temas, ya que la objetividad, la imparcialidad y el respeto a la diversidad son fundamentales para garantizar una cobertura equilibrada y ética, lo que, según él, no se evidenció en este caso.

Con este planteamiento coincide el sociólogo, Raúl García. Para el experto, la forma en que los medios de comunicación estructuraron la narrativa del secuestro de TC Televisión, sobre todo Teleamazonas, priorizando ciertos aspectos sobre otros, logró influir en la percepción pública, de ahí que, el centrar la atención en los detalles más sensacionalistas amplifica el impacto emocional de la situación, dejando de lado la ética y la integridad comunicacional que requiere el ejercicio periodístico. “Lo que podría considerarse una vulneración del principio ético de la veracidad y la responsabilidad informativa”, afirmó García.

El especialista destacó, además, que este enfoque sesgado de los medios, producto de la agenda setting, puede llevar a una percepción distorsionada de la realidad, donde se enfatizan elementos emocionales a costa de un análisis más profundo y equilibrado de la situación. “Lo que contribuyó a generar ansiedad y pánico entre la audiencia, afectando negativamente el bienestar psicológico de la

población”, aseguró.

Finalmente, García puntualizó que la intensa cobertura de los medios aumentó el sentido de urgencia y miedo en la población, reforzando la percepción del terrorismo como una amenaza inmediata y omnipresente.

Roger Alvarado, psicólogo clínico, destacó la necesidad de que los medios de comunicación sean precisos, claros y directos en la información, pero con censura de imágenes violentas, esto para evitar sensacionalismo, presentar la información de manera objetiva y evitar el lenguaje y las imágenes que puedan exacerbar el pánico. “Ya que desde la Psicología sabemos que la exposición a estímulos percibidos como amenazantes pueden activar la amígdala, lo que desencadena una respuesta de lucha o huida”. Esta respuesta fisiológica puede ser contagiosa, ya que las señales de alarma pueden ser percibidas por otros, activando su propio sistema de respuesta al miedo”, añadió Alvarado.

Conclusiones

- El caso del secuestro del canal TC Televisión en Ecuador ilustra de manera clara el impacto de la Agenda Setting en la ética periodística.
- La presión para aplicar la Agenda setting puede llevar a una cobertura mediática sesgada y sensacionalista, que socava los principios éticos fundamentales del periodismo.
- Los periodistas tienen la responsabilidad ética de resistir la presión y buscar la verdad, incluso cuando va en contra de la corriente dominante de la Agenda Setting.
- La cobertura de la situación por parte de los medios tuvo que balancear entre informar verazmente y no incitar al pánico. La ética periodística exige precisión, pero en situaciones de crisis, esta precisión puede verse comprometida por la urgencia de la noticia, finalmente eso fue lo que ocurrió.
- El secuestro de TC Televisión denotó la vulnerabilidad de los medios ante influencias externas, destacando la necesidad de proteger la independencia periodística.

Referencias

- Arévalo, J. (2016). *La agenda setting en el periodismo ecuatoriano: Un estudio de caso del diario El Comercio* (Tesis de maestría). Universidad Andina Simón Bolívar.
- Coleman, R., McCombs, M., Shaw, D., & Weaver, D. (2018). *El rol de la configuración de la agenda de los medios de comunicación en la formación de la opinión pública*. Routledge.
- García, J. (2019). Ética periodística y derechos humanos. La agenda setting como herramienta de

poder. *Revista de Comunicación Social*.

- Gómez, R. (2020). Los medios de comunicación y la construcción de la agenda pública: El papel de los editores en la percepción de la importancia de los temas. *Revista Comunicación y Sociedad*, 15-30.
- Igartua, J. (2019). *Teoría de la agenda-setting: Los medios y la configuración de la opinión pública*. Editorial Tecnos.
- López, G. (2021). La influencia de la agenda-setting en la calidad informativa. *Revista Iberoamericana de Comunicación*.
- McCombs, M. (1994). *La configuración de la agenda de los medios de comunicación: Influencia en las audiencias y en las opiniones*. Paidós.
- McCombs, M., & Shaw, D. (1972). La función de establecimiento de agenda de los medios de comunicación. *La Opinión Pública Trimestral*.
- Pellegrini, S. (2019). *Ética y responsabilidad en el periodismo contemporáneo: Desafíos de la agenda-setting*. Comunicación Social.
- Pérez, L. (2020). *Medios de comunicación, ética y el impacto de la agenda setting en la sociedad*. Comunicación y Sociedad.
- Ramírez, S. (2024). Agenda setting y ética periodística: El caso del secuestro de TC Televisión en Ecuador. *Revista Ecuatoriana de Comunicación*.
- Sánchez, J. (2018). Cómo los medios de comunicación determinan la agenda pública. *Revista Latina de Comunicación Social*.
- Vargas, P. (2024). La ética periodística en situaciones de crisis: Análisis del secuestro de TC Televisión. *Revista Andina de Comunicación*.
- Vera, A. (2020). La influencia de los medios de comunicación en la percepción pública y el rol de la agenda-setting. *Revista de Estudios de Comunicación*.
- Weaver, D. (2009). The origins, evolution, and future of agenda-setting research. *Journal of Communication*.
- Wimmer, R. D., & Dominick, J. R. (2014). *Investigación de medios masivos: Una introducción* (10ª ed.). Wadsworth Cengage Learning.

Análisis del arraigo social en materia penal como causa de impunidad en delitos de corrupción en el Ecuador

Analysis of social roots in criminal matters as a cause of impunity in corruption crimes in Ecuador

Remigio Santiago Siguencia Montero
Investigador independiente
Cañar-Ecuador
remi66.sant33@gmail.com
<https://orcid.org/0009-0006-5651-351X>

Resumen

Los delitos contra la eficiencia de la administración pública son cometidos en la mayoría de los casos por las principales élites políticas que se encuentran en los altos cargos de gobierno. En el Ecuador se ha podido evidenciar en los últimos 25 años un alto índice de corrupción en la administración pública, en los que se encuentran involucrados desde ministros de Estado y directores de las diferentes instituciones públicas, incluidos hasta presidentes de la República, siendo procesados penalmente al encontrarse involucrados en actos de corrupción. Por su parte, la figura del arraigo social como un mecanismo de defensa utilizado por el justiciable dentro de la audiencia de formulación de cargos para obtener una medida alternativa a la prisión preventiva ha permitido que la mayoría de los involucrados en esta clase de delitos se encuentren prófugos de la justicia. Cabe entonces la siguiente incógnita: ¿Existe igualdad de condiciones para justificar un arraigo social, económico y familiar entre una persona de escasos recursos económicos y un político? Desde un ámbito criminológico, los delitos contra la eficiencia de la administración pública son cometidos por personas con grandes influencias políticas y económicas dentro de un país donde se encuentra arraigada la corrupción que les permite huir del país. A nivel metodológico, la investigación se basa en un estudio predominantemente documental con un diagnóstico de carácter transversal. Se evidencia los análisis documentales de resultados a través de la revisión de una muestra de estudios referentes a análisis en delitos contra la eficiencia de la administración pública.

Palabras clave: Poder político, Prisión, Corrupción, Delito, Pena.

Abstract

Crimes against the efficiency of public administration are committed in most cases by the main political elites who are in high government positions. In Ecuador, in the last 25 years, a high rate of corruption in the public administration has been evident, in which ministers of State and directors of different public institutions, including even presidents of the Republic, are involved, being

criminally prosecuted. When found involved in acts of corruption. For its part, the figure of social roots as a defense mechanism used by the defendant within the hearing for formulation of charges to obtain an alternative measure to preventive detention has allowed the majority of those involved in this type of crimes to find themselves fugitives from justice. A thorough analysis should be carried out by the legislator in which the following question is asked: Is there equality of conditions to justify social, economic and family roots between a person with limited economic resources and a Minister who, abusing the power he exercises within of a public office to obtain an economic benefit for carrying out or failing to carry out their functions efficiently? From a criminological perspective, crimes against the efficiency of public administration are committed by people with great political and economic influence within a country where corruption is rooted, allowing them to flee the country.

Keywords: Social Rooting, Preventive Prison, Corruption, Crime.

Introducción

Una de las grandes problemáticas existentes en la administración pública es la corrupción, siendo consecuencia del abuso de poder ejercido por parte de los funcionarios públicos que se encuentran en un grado de toma de decisiones administrativas. Este tipo de abuso de poder que ejercen dichos funcionarios genera el cometimiento de delitos en contra de la eficiencia de la administración pública, vulnerando la regularidad utilitaria en los procesos de la administración pública. En los últimos años, se ha podido evidenciar que la corrupción ha aumentado a gran escala, casos como el de Odebrecht que involucró en delitos de corrupción a funcionarios públicos en la mayoría de países de Latinoamérica, incluido el Ecuador por la contratación de obras de ingeniería con sobreprecio y con productos de mala calidad como la refinería del Pacífico construida en la Provincia de Esmeraldas. Esta situación ha generado varios procesos penales por delitos contra la eficiencia de la administración pública en contra de varios funcionarios públicos que se encuentran involucrados, sin embargo la mayoría de ellos se encuentran prófugos de la justicia, evitando de esta forma el cumplimiento de su pena. La figura jurídica de la prisión preventiva constituye una medida cautelar en el derecho penal a fin de garantizar la comparecencia del procesado a la audiencia de juzgamiento y en caso de que se determine la responsabilidad penal se haga efectivo el cumplimiento de la pena; además, la prisión preventiva constituye una medida cautelar de último rato, siendo de última instancia cuando se demuestre que no existe una medida alternativa que garantice la comparecencia del procesado a juicio. El arraigo social es una alternativa utilizada en la administración de justicia en materia penal, la cual consiste en justificar la situación social,

económica y familiar que no genere riesgo de fuga y garantice la comparecencia del procesado a juicio, situación que permite a los administradores de justicia imponer una medida alternativa de carácter personal. En los procesos penales por delitos de corrupción en la legislación ecuatoriana, dicha alternativa ha sido utilizada por parte de la defensa técnica de los procesados, logrando la obtención de una medida alternativa como la utilización de un dispositivo electrónico o la presentación periódica ante la autoridad competente. La influencia política y económica que poseen los funcionarios públicos acusados de este tipo de delitos ha constituido un grave problema debido al gran índice de corrupción que se encuentra arraigado en las instituciones públicas, generando que la mayoría de procesados se encuentren prófugos de la justicia, inclusive vulnerando los dispositivos electrónicos y huyendo de la justicia como por ejemplo el caso de los hermanos Alvarado involucrados en delitos de corrupción o el caso de Gabriela Rivadeneira, expresidente de la Asamblea Nacional acusada del presunto delito de enriquecimiento ilícito, quien justificó arraigo social en la audiencia de formulación de cargos imponiéndose la prohibición de salida del país al día siguiente se encontraba con asilo político en México asegurando una presunta persecución política en su contra.

Metodología

Modalidad o enfoque. Esta investigación se basa en un estudio predominantemente documental, pero en su diagnóstico de carácter transversal, se evidencian los análisis documentales de resultados a través de la revisión de una muestra de estudios referentes a análisis en delitos contra la eficiencia de la administración pública.

Tipo de modelo de investigación

Su diseño es no experimental, tiene un diagnóstico transversal y contiene elementos de investigación-acción por el compromiso del autor dirigido a transformar la práctica jurídica en el contexto ecuatoriano y latinoamericano.

Alcances de la investigación

- a) Descriptivo: El objeto central es la caracterización del problema a estudiar.
- b) Explicativo: La búsqueda de las causas de la problemática.
- c) Propositivo: La propuesta de soluciones para superar la problemática y las deficiencias encontradas.

Métodos de nivel teórico de conocimiento

Métodos teóricos

1) Método Analítico - Sintético: El método analítico nos permitirá realizar un análisis de la

normativa penal ecuatoriana y la Constitución de la República del Ecuador, y de esta manera valorar todos sus elementos, partes y componentes y luego integrarlos en una síntesis, con el fin de tener una visión clara de la problemática, motivo del presente estudio.

2) Método Inductivo – Deductivo: Se partió desde lo más básico hacia lo más específico dentro de la aplicación de las medidas cautelares alternativas a la prisión preventiva dentro de la administración de Justicia en materia penal y poder determinar si constituye una causa predominante de la impunidad en los delitos contra la eficiencia de la administración pública, además del análisis de una muestra de los procesos judiciales de corrupción existentes en la base de datos de la judicatura durante el periodo 2017-2023.

Métodos empíricos

Documentación científica: se revisaron criterios de los diferentes juristas y doctrinarios del derecho penal sobre este tema para de esta manera generar un análisis doctrinal sobre el tema.

Técnicas e instrumentos de investigación.

Análisis de casos: Se realizará un análisis de un número de casos de procesos judiciales de delitos contra la eficiencia de la administración pública en los que se haya otorgado una medida alternativa a la prisión preventiva y casos archivados en investigación previa.

Desarrollo

1) El arraigo social en los procesos penales

Uno de los aspectos a tomar en cuenta al dar inicio a un proceso penal cuando existen elementos de convicción que hacen presumir al administrador de justicia sobre la existencia de la infracción penal y de la presunta participación de la persona procesada a la cual se le formulan cargos es el aseguramiento de su comparecencia a juicio y en caso de que se demuestre la responsabilidad penal, el cumplimiento de la pena.

En los procesos penales, existen 2 tipos de medidas cautelares que se pueden dictar a la persona procesada: las medidas cautelares de carácter personal que rigen sobre la persona y que involucran a los bienes. Respecto a este tema, José Luis Terán en una de sus obras habla sobre este tipo de medidas, manifestando lo siguiente:

En cuanto a las medidas cautelares personales, únicamente se encuentra la prohibición de ausentarse para los extranjeros. También está prevista la medida cautelar de inscripción de la demanda, que tiene por objeto asegurar la publicidad de los procesos relativos a bienes inmuebles. (2021, p. 6)

El Código Orgánico Integral Penal (COIP) en el artículo 522 establece las medidas cautelares de

carácter personal que se pueden interponer a la persona procesada, disponiendo las siguientes: 1. Prohibición de ausentarse del país. 2. Obligación de presentarse periódicamente ante la o el juzgador que conoce el proceso o ante la autoridad o institución que designe. 3. Arresto domiciliario. 4. Dispositivo de vigilancia electrónica. 5. Detención. 6. Prisión preventiva.

Por su parte, el artículo 549 del mencionado cuerpo legal establece las medidas cautelares de carácter real, disponiendo las siguientes: 1. El secuestro 2. Incautación 3. La retención 4. La prohibición de enajenar. Dentro del caso que ocupa, se puede evidenciar que la prisión preventiva es una medida cautelar de carácter personal que se interpone a la persona procesada si no existen las garantías necesarias que aseguren su comparecimiento a juicio y el cumplimiento de la pena. Krauth manifestó que “el COIP concede la facultad de privar a una persona inocente de su libertad para garantizar su comparecencia al proceso” (2018, p. 41).

Ante esta situación, cuando la Fiscalía solicita en la audiencia de formulación de cargos que se dicte la prisión preventiva, justificando el arraigo social, es posible pedir una medida cautelar alternativa. Lizama describe el arraigo social como “una persona se encuentra arraigada cuando existe una vinculación con una nueva sociedad; cuando entiende y comparte su nueva sociedad” (2017, p. 88). Zalamea añade que:

La primera esfera se denomina arraigo social, y comprende aquellos factores que atan a la persona a su lugar de residencia, como la familia, el trabajo, los negocios, los estudios, la vivienda o los bienes", en contraste con las razones para fugarse, que se relacionan con la eventual pena. (2024, p. 106)

Con todos los antecedentes antes indicados se puede evidenciar que el arraigo social en materia penal constituye una alternativa para el justiciable a fin de que se configure la prisión preventiva de última ratio, ya que constituye una situación que descarta el peligro de fuga del acusado a través de la demostración de que existen fuertes lazos sociales, económicos, familiares, profesionales, laborales, etc., que dan a entender la imposibilidad de que el procesado no comparezca a juicio.

2) Análisis de los delitos de corrupción en la administración pública en el Ecuador.

Una de las principales características de los delitos de corrupción en la administración pública es que las principales autoridades del Estado son las que se encuentran involucradas en el cometimiento de estos delitos. Soto analiza a la corrupción, y lo hace en los siguientes términos: “La corrupción se entenderá como la utilización de un cargo público en beneficio propio o de terceros y en contra de los intereses de la institución o comunidad” (2003, pp. 6-7).

Por su parte, Arellano realiza un análisis sobre la corrupción, estableciendo el siguiente criterio:

Un acto de un individuo, un acto inapropiado o desviado de acuerdo a ciertos parámetros o

valores sociales relativamente aceptados en una sociedad o agrupación. Esta definición incluso abre la posibilidad de comprender que, más allá de lo inapropiado del comportamiento del individuo en cuestión, puede considerarse bajo ciertas circunstancias como un comportamiento racional, calculado. (2016, p. 811)

Como se puede evidenciar, los delitos de corrupción en el sector público son realizados por personas a las que se les otorga un gran poder en el ejercicio de sus funciones, además de gozar de gran influencia económica y política para acceder a esos cargos y abusar del poder en sus cargos para obtener un beneficio personal.

En el Ecuador, en los últimos 20 años, se ha evidenciado que los niveles de corrupción se han incrementado dentro de las instituciones del Estado; siendo muestra de ello decenas de procesados por delitos contra la eficiencia de la administración pública en el Gobierno de Rafael Correa, incluido el jefe de Estado y su Vicepresidente, en la actualidad, la pandemia por el COVID-19 ha evidenciado un gran índice de corrupción en las instituciones públicas, compras de pruebas rápidas, mascarillas e insumos médicos con sobre precio, y varios funcionarios del Gobierno del régimen del Presidente Moreno involucrados.

La mayoría de estos crímenes ocasionados contra la eficiencia de la administración pública han quedado en la impunidad, debido a que los funcionarios procesados por corrupción han logrado huir del país, mismos que han obtenido una medida alternativa a la prisión preventiva y han logrado evitar la justicia refugiándose en otros países. Esta situación ha sido auspiciada por las grandes influencias políticas y económicas que poseen los funcionarios públicos que han realizado estos crímenes contra el Estado.

3) Impunidad en los delitos contra la eficiencia de la administración pública en el Ecuador.

La Constitución de la República, dentro del artículo 227, sobre la administración pública, dispone que la administración pública constituye un servicio a la colectividad que se rige por los principios de eficacia, eficiencia, calidad, jerarquía, desconcentración, descentralización, coordinación, participación, planificación, transparencia y evaluación. Es decir, uno de los principios constitucionales que rigen a la administración pública es precisamente la transparencia en el ejercicio de sus funciones, lo cual Finol et al. (2021) lo definen como “una dimensión instrumental administrativa para la gobernanza y el buen gobierno, por su estrecha vinculación con procesos de rendición de cuentas y efectividad de la función pública” (p. 111).

En el Ecuador se ha evidenciado claramente que existe falta de seguridad jurídica, ya que es uno de los países con el mayor índice de corrupción de América Latina; sin embargo, la justicia ha realizado los procedimientos penales correspondientes de acuerdo a lo establecido en la ley; sin

embargo, la gran mayoría de procesados se encuentran prófugos de la justicia, demostrando la falta de eficiencia judicial al momento de interponer medidas que aseguren que los acusados comparezcan a juicio y en caso de demostrar su responsabilidad cumplan la pena correspondiente.

Respecto a este tema, Sandoval habla sobre la impunidad en la corrupción, estableciendo que “la corrupción se encuentra vinculada con inercias sociales e institucionales que permiten su reproducción continua” (2016, p. 124). Por su parte, Ramón manifiesta que “es importante configurar el problema de la corrupción como un fenómeno principalmente político, pero que afecta a casi todas las órdenes o espacios vitales” (2014, p. 60). Es importante citar el criterio establecido por Zavaleta, quien señala que “por el direccionamiento de los recursos para satisfacer intereses personales de funcionarios públicos, dificultando el acceso igualitario a bienes y servicios esenciales, afectando principalmente la vida, la salud y otros importantes derechos de los ciudadanos” (2023, p. 73).

Como se puede evidenciar en los criterios establecidos por parte de los doctrinarios antes citados, la corrupción es una problemática social que afecta a los intereses públicos como consecuencia del abuso de poder que ejercen los grandes grupos políticos en los cargos del Estado. Esta situación genera que se utilice el poder político para cometer delitos que vulneran la eficiencia de la administración pública y poder evadir la justicia huyendo del país, inclusive si se les ha establecido una medida cautelar alternativa a la prisión preventiva en el cual han justificado un arraigo social que les ha permitido utilizar sus influencias políticas y económicas a funcionarios públicos permitiéndoles salir del país, situación que ha dejado en la impunidad la corrupción existente en los últimos años.

Resultados

Como resultados, en el presente trabajo se ha podido verificar que los delitos contra la eficiencia de la administración pública son cometidos por personas de la alta cúpula económica y política del país, mismos que aprovechan del poder que ejercen dentro de un país donde se encuentra arraigada la corrupción en las instituciones públicas y huyen del país, demostrando la deficiencia judicial en este tipo de crímenes que han dejado varios casos de corrupción en la impunidad. Luego de que el mandato presidencial de Rafael Correa en el año 2017 llegará a su final, en el Ecuador se inició varias investigaciones por parte de la Fiscalía General del Estado en contra de funcionarios y exfuncionarios de estado por la presunta participación en delitos contra la eficiencia de la administración pública que dejó al país una pérdida entre 30.000 y 70.000 millones de dólares de acuerdo a lo establecido por parte de la revista Detons Paz Horowitz (2020).

Una publicación realizada por parte del diario El Comercio (2021) revela que en el periodo junio 2020 hasta agosto del 2021, tiempo en el cual se enfrentó la pandemia del COVID-19 a nivel mundial, la Fiscalía General del Estado abrió 172 expedientes por delitos de corrupción en el Ecuador, de los cuales se identifica un lento avance en el desarrollo de los mismos, ya que el 92,4% se encuentra aún en etapa de investigación previa, lo cual deja en evidencia que existe una falta de celeridad procesal por parte de la entidad dueña del ejercicio de la acción penal pública en el Ecuador. Por su parte, el sistema oficial del Consejo de la Judicatura del Ecuador determina que desde el año 2007 hasta la presente fecha, el Ecuador ha enfrentado más de 2037 casos de corrupción en más de 566 instituciones públicas de acuerdo a los informes especiales reportados por parte de la Contraloría General del Estado hacia la Fiscalía reportando indicios de responsabilidad penal, entre los cuales se han encontrado involucrados los principales funcionarios de Estado. El estudio realizado por el sistema Plan V (2016) demuestra que más del 70% de los casos de corrupción citados anteriormente fueron realizados por parte de los funcionarios del gobierno central, mientras que en los GAD provinciales, cantonales y parroquiales se reportan 568 casos de indicio de responsabilidad penal, lo que demuestra claramente el elevado índice de corrupción dentro de las instituciones públicas.

Sin embargo, el estudio antes indicado revela que la influencia política dentro de la función judicial permite que cuando los procesos se abren a través de denuncia, los procesos se archivan para no enjuiciar a los responsables con el argumento de que no existe un informe de indicio de responsabilidad previo, mientras que si existe el informe, al momento en que la fiscalía emite un dictamen acusatorio y solicita una audiencia de formulación de cargos a fin de solicitar instrucción fiscal para procesar al sospechoso indicando que existen elementos de convicción suficientes que presumen la existencia de la materialidad de la infracción penal y la responsabilidad del justiciable, al momento de solicitar prisión preventiva que garantice la presencia del procesado a juicio, el poderío económico de *funcionarios deshonestos* ha permitido obtener una medida alternativa a la prisión preventiva que les ha dado tiempo a huir de la justicia y asilarse en otros países argumentando una presunta persecución política y así evitar el *ius puniendi* del Estado.

Con todos estos antecedentes queda demostrado que la figura del arraigo social en los delitos contra la eficiencia de la administración pública es un argumento que carece de garantías en la toma de la decisión del juzgador al momento de dictar una medida cautelar que asegure la presencia del procesado a juicio y el cumplimiento de la pena en el caso de que se demuestre su responsabilidad penal, ya que existe un eminente peligro de fuga de los sospechosos que utilizan su gran poder económico e influencia política para lograr evadir a la justicia.

Conclusiones

El arraigo social como método para la sustitución de la medida cautelar a la prisión preventiva en los delitos contra la eficiencia de la administración pública es ineficiente, ya que el poderío político y económico que gozan los funcionarios públicos que se encuentran inmersos en los delitos de corrupción generan riesgo de fuga. Los delitos contra la eficiencia de la administración pública constituyen una gran problemática de la sociedad; en el Ecuador en los últimos 25 años se ha evidenciado un gran índice de corrupción dentro de las diferentes instituciones del Estado, en las cuales han estado involucrados decenas de funcionarios públicos, incluidos jefes de Estado, razón por la cual es uno de los países más corruptos de América Latina.

La mayoría de delitos de corrupción han quedado en la impunidad debido a que los funcionarios públicos involucrados han huido del país cuando se ha interpuesto una medida cautelar sustitutiva a la prisión preventiva, y si bien es cierto se ha realizado el procedimiento que establece la ley por la facultad del juzgamiento en ausencia, los culpables no han cumplido su pena. En definitiva, existe desigualdad en los procedimientos judiciales en materia penal, ya que es imposible que un delincuente común de escasos recursos demuestre un arraigo social estable que un ministro que se encuentra procesado por peculado, quien sí tiene un arraigo social económico y familiar estable que garantice su comparecencia a juicio, situación que ha desencadenado en la impunidad en este tipo de crímenes que tanto afecta a la sociedad.

Referencias

- Arellano, D. (2016). Corrupción como proceso organizacional: Comprendiendo la lógica de la desnormalización de la corrupción. *Contaduría y Administración*, 810-816.
- Asamblea Nacional Constituyente. (2008). *Constitución de la República del Ecuador*.
- Ballesteros, I. (2016). Enfoque de la corrupción estructural. Poder, impunidad y voz ciudadana. *Instituto de Investigaciones Sociales*, 119-152.
- Dentons Paz Horowitz. (2020, 28 de octubre). *El alcance jurisdiccional en la lucha contra la corrupción y la búsqueda de la reparación integral al Estado Ecuatoriano*. <https://tinyurl.com/3jnx4m3>
- Krauth, S. (2018). *La prisión preventiva en el Ecuador*. Defensoría Pública del Ecuador.
- Lizama, M. (2017). Los informes de arraigo. Un análisis desde la perspectiva de los servicios sociales. *Cuadernos de Trabajo Social*, 85-93.
- Ministerio de Justicia, Derechos Humanos y Cultos. (2014). *Código Orgánico Integral Penal*.
- Plan V. (2016, 31 de octubre). Herencia de una década. 2000 casos de corrupción.

<https://www.planv.com.ec/historias/politica/la-herencia-una-decada-2000-casos-corrupcion>

- Romero, L., Galdames, A., & González, C. (2021). Contextualización de la transparencia de la función pública en Iberoamérica: Una revisión del concepto. *Rombos TS*, 16(25), 105-144. <https://doi.org/10.29166/cyd.v1i2.2786>
- Rosero, A. (2021, 14 de octubre). Los casos de corrupción durante la pandemia registran un lento avance. *El Comercio*. <https://tinyurl.com/33b3szo2>
- Ruffner, J. (2014). Corrupción, ética y función pública en el Perú. *Revista de la Facultad de Ciencias Contables*, 59-73.
- Soto, R. (2003). *La corrupción desde una perspectiva económica*.
- Terán, J. (2021). *Las medidas cautelares constitucionales en el Ecuador*. 2(2), 1-13. <https://doi.org/10.29166/cyd.v1i2.2786>
- Zalamea, D. (2024). *Los abusos previos al juicio: Respuesta al abuso de la prisión preventiva*. *Foro, Revista de Derecho*, 1(42), 97-1018. <https://doi.org/10.32719/26312484.2024.42.6>
- Zavaleta, E. (2023). La corrupción en la administración pública y su impacto en el desarrollo político, económico y social, en el contexto peruano. *Comuni@cción: Revista de Investigación en Comunicación y Desarrollo*, 14(1), 72-85. <https://tinyurl.com/nhbdujji>
- Zambrano, C. (2022). *Evaluación de transparencia activa en los Gobiernos Autónomos Descentralizados Provinciales del Ecuador periodo 2017-2020* (Tesis de grado). Universidad Laica Eloy Alfaro de Manabí.

La impulsividad en adolescentes escolarizados se relaciona con su funcionamiento ejecutivo: ¿qué diferencias existen entre grupos culturales ecuatorianos?

Impulsivity in school-aged adolescents is related to their executive functioning: what differences exist between Ecuadorian cultural groups?

Daniel Isaac Gaibor Miranda
Facultad de Ciencias Psicológicas
Universidad de Guayaquil
Guayaquil-Ecuador
daniel.gaiborm@ug.edu.ec
<https://orcid.org/0009-0003-4452-6733>

Carlos Eduardo Ruiz Martínez
Facultad de Ciencias Psicológicas
Universidad de Guayaquil
Guayaquil-Ecuador
carlos.ruizm@ug.edu.ec
<https://orcid.org/0009-0009-9471-500X>

Nadia Soria-Miranda
Facultad de Ciencias Psicológicas
Universidad de Guayaquil
Guayaquil-Ecuador
Centro de Investigación Mente, Cerebro y Comportamiento
Universidad de Granada
Granada-España
nadia.soriam@ug.edu.ec
<https://orcid.org/0000-0002-7205-4126>

Resumen

En el contexto educativo, estudiar tanto la impulsividad como las funciones ejecutivas son cruciales para el aprendizaje y la adaptación académica de los estudiantes. La impulsividad se define como la dificultad para inhibir o controlar respuestas inapropiadas, mientras que las funciones ejecutivas como habilidades que regulan la conducta dirigida a objetivos. Se realizó un estudio de alcance correlacional-descriptivo, con diseño *expo facto*, donde se evaluó la impulsividad y las funciones ejecutivas a una muestra de 60 adolescentes escolarizados de distintas regiones del Ecuador. Los resultados revelan que los adolescentes que alcanzaron el nivel medio de impulsividad también alcanzaron ese nivel en funciones ejecutivas. Las diferencias entre adolescentes de las regiones mostraron que en la Costa hay puntuaciones medio-alto en impulsividad y funciones ejecutivas, frente a los resultados de la Sierra-Amazonía, que reportaron una concentración en el nivel medio para ambas variables. Este hallazgo es relevante para entender cómo es el funcionamiento ejecutivo en relación con comportamientos impulsivos durante la adolescencia, lo que permitiría aportar en el diseño de intervenciones educativas más efectivas que apoyen el desarrollo integral de los estudiantes en el contexto específico del sistema educativo ecuatoriano.

Palabras clave: Personalidad, Cognición, Adolescencia, Cultura.

Abstract

In the educational context, studying both impulsivity and executive functions are crucial for students' learning and academic adaptation. Impulsivity is defined as difficulty inhibiting or controlling inappropriate responses, while executive functions are defined as skills that regulate goal-directed behavior. A correlational-descriptive scope study was carried out, with an *expo facto* design, where impulsivity and executive functions were evaluated in a sample of 60 school-aged adolescents from different regions of Ecuador. The results reveal that adolescents who reached the average level of impulsivity also reached that level of executive functions. The differences between adolescents from the regions showed that on the coast there are medium-high scores in impulsivity and executive functions, compared to the results of the highlands-amazon, which reported a concentration at the medium level for both variables. This finding is relevant to understand how executive functioning in relation to impulsive behaviors during adolescence, which would contribute to the design of more effective educational interventions that support the comprehensive development of students in the specific context of the Ecuadorian educational system.

Keywords: Personality, Cognition, Adolescence, Culture.

Introducción

La adolescencia es una etapa crítica del desarrollo humano, caracterizada por importantes cambios biológicos, psicológicos y sociales. Durante este período, las funciones ejecutivas (FE), como la planificación, la toma de decisiones, el control inhibitorio y la memoria de trabajo, son esenciales para el comportamiento, el éxito académico y la adaptación social de los adolescentes (Carrillo-Sierra et al., 2020).

Estas funciones permiten la regulación del comportamiento, la resolución de problemas y la adaptación a entornos cambiantes. Sin embargo, la impulsividad, definida como la tendencia a actuar de manera rápida y sin reflexión adecuada, puede interferir significativamente en el desarrollo y desempeño de estas funciones ejecutivas (Rusca-Jordán, & Cortez-Vergara, 2020). Bitz y Butus (2020) sugieren que el control ejecutivo está relacionado al rendimiento académico de los adolescentes. Cipagauta et al. (2024) indican que variables sociodemográficas como el nivel educativo, la ocupación y el ingreso familiar influyen en las funciones ejecutivas y su disminución, especialmente en el rendimiento cognitivo relacionado con la edad. Estos investigadores señalan que el nivel educativo y los ingresos influyen positivamente en los resultados de pruebas que

evalúan funciones ejecutivas. Además, García y Tizzoni (2022) determinan que existe una relación directa, pero también indirecta, entre el estrato socioeconómico, las funciones ejecutivas y la agresión en adolescentes. Por ejemplo, el estrato socioeconómico se relaciona de manera positiva y directa con las funciones ejecutivas e indirectamente con la agresión a través de las funciones ejecutivas.

En Ecuador, estudios recientes han indicado que los adolescentes enfrentan desafíos significativos en el manejo de la impulsividad y las funciones ejecutivas, lo cual afecta negativamente su rendimiento académico y social (Vázquez-Moreno et al., 2022). Además, la impulsividad también está estrechamente relacionada con conductas de riesgo, como el consumo de drogas y conflictos con la ley. Adolescentes con alta impulsividad tienen una mayor probabilidad de involucrarse en actividades delictivas y experimentar problemas legales. En Ecuador, se ha reportado un aumento en el consumo de sustancias y comportamientos delictivos entre adolescentes, vinculados a la falta de control inhibitorio y otras funciones ejecutivas deficientes (Córdova & Freire, 2023).

El Manual de Descripciones Clínicas y Requisitos de Diagnóstico para la CIE-11 de la Organización Mundial de la Salud (OMS, 2024) subraya que las personas con trastornos del desarrollo del aprendizaje suelen mostrar deficiencias en varios procesos psicológicos subyacentes, incluyendo las funciones ejecutivas. Aunque estos déficits se consideran la base del comportamiento y la capacidad para aprender habilidades académicas, la relación precisa entre estos procesos y los resultados de aprendizaje no se comprende completamente.

Un estudio comparativo de Quintero et al. (2020) sobre el funcionamiento ejecutivo de adolescentes con conductas impulsivas mostró diferencias significativas en el control inhibitorio, la flexibilidad cognitiva y la planificación conductual. Aponte-Zurita y Moreta-Herrera (2022) identificaron que los docentes de diversas unidades educativas en la región sierrana de Ecuador han señalado que la impulsividad podría afectar el rendimiento académico de los adolescentes. En contraste, en la región costera de Guayas, se encontraron diferencias significativas en la percepción y tolerancia hacia la impulsividad de los estudiantes entre áreas urbanas y rurales. Según los autores, mientras algunos docentes urbanos muestran mayor preocupación por los comportamientos impulsivos y su posible relación con el bajo rendimiento académico, en las zonas rurales la impulsividad a menudo se percibe como parte del proceso de desarrollo adolescente.

El presente estudio busca responder a la pregunta: ¿Qué relación existe entre la impulsividad y las funciones ejecutivas evaluadas a través de adolescentes escolarizados de dos grupos culturales de Ecuador? La importancia y pertinencia de este estudio radica en su enfoque de formación integral, el reconocimiento de la individualidad, los factores psicológicos que intervienen en el aprendizaje y

el desarrollo saludable del adolescente. La hipótesis central de esta investigación plantea que existe una relación significativa entre la impulsividad y las funciones ejecutivas en adolescentes escolarizados del Ecuador y que existen diferencias culturales entre los grupos Costa y Sierra-Amazonia. Para alcanzar este objetivo, se plantea: a) evaluar el nivel de impulsividad en adolescentes ecuatorianos; b) relacionar los niveles de impulsividad con el funcionamiento ejecutivo de adolescentes ecuatorianos; y c) contrastar las puntuaciones reportadas en impulsividad y funciones ejecutivas por los adolescentes según su grupo cultural.

Metodología

El estudio adoptó un enfoque cuantitativo, alcance correlacional-descriptivo, con un diseño *ex post facto*. La muestra fue de 60 adolescentes escolarizados en instituciones educativas particulares y fiscomisionales, provenientes de diversas áreas urbanas de las regiones Costa y Sierra-Amazonía del Ecuador. La selección se realizó mediante un muestreo no probabilístico estratificado, resultando en una muestra compuesta por 65% de mujeres y 35% de varones, con edad promedio de 14.70 años (DE=1.59).

Para la recolección de datos, se utilizó el Sistema de Evaluación de Niños y Adolescentes (SENA), desarrollado por Fernández-Pinto et al. (2015) en su versión SENA secundaria-autoinforme, calificado con baremo latinoamericano, a través de la plataforma TEACorrige. Este instrumento incluye escalas de control para evaluar la fiabilidad de los resultados, escalas de problemas que abordan aspectos emocionales, conductuales y específicos, así como escalas de vulnerabilidades y recursos personales que evalúan factores protectores esenciales para las intervenciones. Este instrumento está diseñado para evaluar problemas emocionales y de conducta en niños y adolescentes en múltiples áreas, para fines del estudio, solo se utilizaron las de problemas relacionados con la hiperactividad-impulsividad y el funcionamiento ejecutivo. En términos de propiedades psicométricas, el SENA ha demostrado una alta fiabilidad, con coeficientes que superan 0.70 y 0.80 (Sánchez-Sánchez, 2016). Para el análisis de resultados, se codificó la base de datos en Excel y se utilizó el software *JASP* en su versión 0.19.0.(JASP Team, 2024). Se realizaron análisis descriptivos y bivariados, para la relación entre variables se calculó coeficiente de correlación de Pearson, y para la comparación de puntuaciones se utilizaron gráficos de densidad.

Resultados y discusión

El análisis de los datos sobre impulsividad en adolescentes ecuatorianos escolarizados, como se puede observar en la Tabla 1, reveló patrones dentro del rango de normalidad, con puntuaciones

altas en casos aislados. El 70% de adolescentes alcanzaron el nivel medio de impulsividad, un 22% medio alto, y solo un 5% nivel alto. El funcionamiento ejecutivo también reportó puntuaciones correspondientes al nivel medio en la mayoría de los casos ($\bar{x}=56.82$, $DE=11.80$).

Tabla 1

Comportamientos impulsivos según la frecuencia reportada por adolescentes

Ítems escala impulsividad	Nunca o casi nunca		Pocas veces		Algunas veces		Muchas veces		Siempre o casi siempre	
	f	%	f	%	f	%	f	%	f	%
Digo o hago las cosas sin pensar	11	18	17	28	17	28	10	17	5	8
Hago lo primero que se me pasa por la cabeza	14	23	23	38	14	23	2	3	7	12
Me cuesta esperar a que llegue mi turno	14	23	16	27	15	25	9	15	6	10
Me cuesta estar sin hacer nada porque me pongo nervioso	19	32	19	32	11	18	6	10	5	8
Me cuesta estar tranquilo haciendo cosas	19	32	16	27	15	25	6	10	4	7
Me cuesta permanecer sentado	14	23	18	30	13	22	10	17	5	8
Me dicen que interrumpo a los demás y que no dejo hablar	31	52	18	30	8	13	2	3	1	2
Me dicen que no sé estar quieto	32	53	12	20	5	8	4	7	7	12
Me dicen que soy muy impaciente	20	33	12	20	14	23	8	13	6	10
Me llaman la atención en clase porque no paro de moverme	43	72	6	10	4	7	1	2	6	10

Tomado de: Fernández-Pinto et al. (2015).

El análisis de las frecuencias de las respuestas a los comportamientos impulsivos comunes revelaron que: casi nunca o pocas veces les cuesta estar sin hacer nada porque se ponen nerviosos (64%), estar tranquilos haciendo cosas (59%), o permanecer sentados (53%). De igual modo, con poca frecuencia interrumpen a los demás y no los dejan hablar (82%), les dicen que no saben estar quietos (73%), que son muy impacientes (53%) o les llaman la atención en clase porque no paran de moverse (82%). Sin embargo, ante las afirmaciones sobre conductas impulsivas que implican pensar y actuar, o esperar, el 56% indicó que algunas veces dicen o hacen cosas sin pensar, el 61% hace lo primero que se pasa por la cabeza y a un 52% le cuesta esperar su turno. Un 10 a 12% de casos aislados respondieron que casi siempre tiene escaso control de sus pensamientos, movimientos excesivos, impaciencia e inquietud.

Por otra parte, en la Figura 1, se visualiza que la impulsividad correlacionó con las funciones ejecutivas reportadas por los adolescentes, de manera muy significativa ($p=<0.001$), positiva alta ($r=0,83$).

Respecto a la comparación de los resultados con respecto a las regiones Costa y Sierra-Amazonía, en la Figura 2 se observan las diferencias en las curvas de densidad de puntuaciones de

impulsividad reportadas por los adolescentes. Con una media de 53.37 y una desviación estándar de 9.58, el grupo de la Sierra-Amazonía alcanzó mayormente puntuaciones nivel medio (PT= 40 – 59), mientras que los adolescentes de la Costa presentaron puntuaciones más dispersas que se concentraron principalmente en los niveles medio y medio-alto (PT=60-69).

Por otro lado, en la Figura 3, se presenta la comparación de los resultados en relación con las funciones ejecutivas. Con una media de 56.82 y una desviación estándar de 11.80, se observaron diferencias en las curvas de densidad de funciones ejecutivas reportadas por los adolescentes de ambas regiones. Los adolescentes de la Sierra-Amazonía alcanzaron puntajes de nivel medio (PT=40-59), mientras que los de la Costa mostraron una mayor variabilidad, concentrándose en los niveles medio y medio alto (PT=60-69).

Figura 1
Relación entre impulsividad y funciones ejecutivas en adolescentes

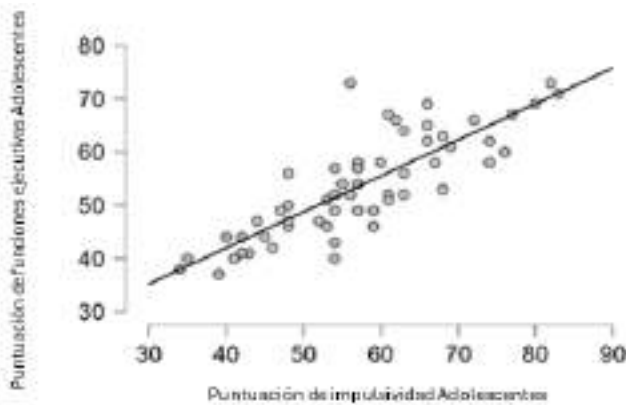

Tomado de: Fernández-Pinto et al. (2015).

Figura 2
Puntuaciones de impulsividad por región.

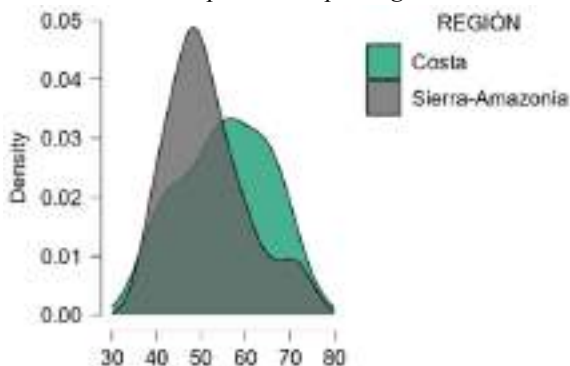

Tomado de: Fernández-Pinto et al. (2015).

Figura 3
Puntuaciones de funciones ejecutivas por región.

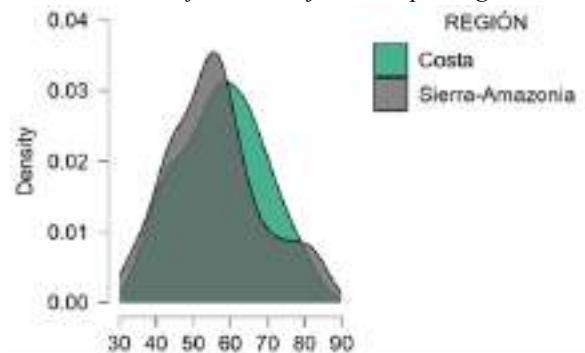

Tomado de: Fernández-Pinto et al. (2015).

Discusión

Los hallazgos indican que la impulsividad se presenta como un rasgo normal en la adolescencia, alineándose con estudios previos que identifican esta etapa con mayor propensión a comportamientos impulsivos (Martín, 2023). El análisis correlacional reveló una asociación significativa entre la impulsividad y las funciones ejecutivas. Este resultado sugiere que a medida que aumenta la impulsividad, se observan mayores dificultades en el funcionamiento ejecutivo, consistente con la literatura que vincula estos aspectos con problemas en la autorregulación y el control inhibitorio (Donovan, 2021). Sin embargo, es importante destacar que, dada la naturaleza correlacional del estudio, no se puede inferir una relación causal directa entre ambas variables.

Las diferencias culturales encontradas muestran que los adolescentes de la sierra-amazonía presentan puntuaciones medias en impulsividad y en funciones ejecutivas, mientras que los adolescentes de la costa muestran una mayor variabilidad en sus puntuaciones. Esto podría estar influenciado por factores contextuales y educativos específicos de cada región, como sugieren Triviño-Amigo et al. (2023), quienes han señalado la influencia del entorno cultural en el comportamiento académico y social.

Las limitaciones del estudio incluyen el uso de autorreporte, que puede introducir sesgos en las respuestas, y la falta de un diseño longitudinal que permita observar cambios a lo largo del tiempo. Futuros estudios deberían considerar muestras más amplias y diversificadas, además de utilizar métodos complementarios de evaluación para corroborar los hallazgos. La comprensión de estas variables y su interrelación puede mejorar las estrategias educativas y de apoyo en función de las características culturales específicas de los adolescentes ecuatorianos.

Conclusiones

Este estudio ha permitido identificar la relación significativa entre la impulsividad y las funciones ejecutivas en adolescentes ecuatorianos escolarizados, evidenciando además diferencias culturales relevantes entre los grupos de la costa y la sierra-amazonía. Los hallazgos sugieren que una mayor impulsividad está asociada con mayores dificultades en el funcionamiento ejecutivo, corroborando teorías previas sobre la interdependencia de estos constructos en el desarrollo adolescente.

En particular, se observó que los adolescentes de la sierra-amazonía tendían a presentar puntuaciones medias tanto en impulsividad como en funciones ejecutivas, mientras que los adolescentes de la costa mostraron una mayor variabilidad en sus puntuaciones. Estas diferencias podrían estar influenciadas por factores contextuales y educativos específicos de cada región, destacando la importancia de considerar el entorno cultural en el análisis de los comportamientos

impulsivos y las habilidades ejecutivas. Las implicaciones prácticas de estos resultados son significativas para el diseño de intervenciones educativas y programas de apoyo que consideren las características culturales y las necesidades específicas de los adolescentes.

Recomendaciones

Se recomienda desarrollar programas de intervención culturalmente adaptados para adolescentes de la Costa y la Sierra-Amazonía, enfocándose en mejorar el control de impulsos y las funciones ejecutivas según las características específicas de cada región.

Además, es fundamental integrar estrategias de educación emocional y habilidades de autorregulación en el currículo escolar para ayudar a los estudiantes a manejar la impulsividad y mejorar su rendimiento académico y social.

Finalmente, se debe ofrecer formación continua a docentes y profesionales de la salud en técnicas para el manejo de la impulsividad y el fortalecimiento de funciones ejecutivas, asegurando un apoyo eficaz y un entorno educativo que favorezca el desarrollo integral de los adolescentes.

Referencias

- Aponte-Zurita, G., & Moreta-Herrera, R. (2022). Evidencias de validez y fiabilidad de una Escala de Impulsividad en adolescentes del Ecuador. *Psychology, Society & Education, 14*(3), 48-56.
- Bitz, C., & Butus, A. (2020). Funciones ejecutivas en adolescentes de 12 a 15 años y rendimiento académico.
- Carrillo-Sierra, S., Quintero, C., Merchán, V., Tamayo, D., Hernández, J., Carreño, I., & Guerrero, G. (2020). Neurodesarrollo adolescente: perspectiva en la educación actual.
- Cipagauta, A., Neira, D., & Rivas, D. (2024). Relación de las funciones ejecutivas y las variables sociodemográficas en adolescentes de 15 a 17 años.
- Córdova, S., & Freire, P. (2023). *Perfil psicopatológico de los adolescentes infractores* (Tesis de grado). Universidad del Azuay. <http://dspace.uazuay.edu.ec/handle/datos/12666>
- Donovan, C. (2021). Control inhibitorio y regulación emocional: características, diferencias y desarrollo en la etapa preescolar. *Journal of Neuroeducation, 1*(2), 37-42.
- Fernández-Pinto, I., Santamaría, P., Sánchez-Sánchez, F., Carrasco, M., & Del Barrio. (2015). *Sistema de Evaluación de Niños y Adolescentes (SENA). Manual técnico*. TEA Ediciones.
- García, M., & Tizzoni, C. (2022). Efectos del estrato socioeconómico en las funciones ejecutivas y la metacognición en adolescentes.

- JASP Team. (2024). *JASP* (Versión 0.19.0) [Software de computadora]. <https://jasp-stats.org/>
- Martín, I. (2023). Fundamentación teórica y factores de riesgo de la violencia filiofamiliar.
- Organización Mundial de la Salud. (2024). *Clinical descriptions and diagnostic requirements for ICD-11 mental, behavioural and neurodevelopmental disorders (CDDR)* [Brochure]. World Health Organization. <https://tinyurl.com/335xc6ae>
- Quintero, L., Galindo, G., Bonilla, J., & Rabago, B. (2020). Relationship between executive functions and impulsive behavior in adolescents: Comparative study. *Salud Mental*, 43(4), 175–180. <https://doi.org/10.17711/SM.0185-3325.2020.024>
- Rusca-Jordán, F., & Cortez-Vergara, C. (2020). Trastorno por déficit de atención con hiperactividad (TDAH) en niños y adolescentes. Una revisión clínica. *Revista de Neuro-Psiquiatría*, 83(3), 148-156.
- Sánchez-Sánchez, F., Fernández-Pinto, I., Santamaría, P., Carrasco, M., & Del Barrio, V. (2016). SENA, Assessment System for Children and Adolescents: development process and reliability and validity evidences [SENA, Sistema de Evaluación de Niños y Adolescentes: proceso de desarrollo y evidencias de fiabilidad y validez]. *Revista de Psicología Clínica con Niños y Adolescentes*, 3(2), 23-34. <https://tinyurl.com/yt9zvnd2>
- Triviño-Amigo, N., Polo-Campos, I., Gomez-Paniagua, S., Barrios-Fernandez, S., & Mendoza-Muñoz, M., Rojo-Ramos, J. (2023). Differences in the Perception Regarding Inclusion Preparation among Teachers at Different Educational Stages. *Int. J. Environ. Res. Public Health*, 20, 3420. <https://tinyurl.com/4s6srwef>
- Vázquez-Moreno, A., García-Reyes, Q., & Montes-Castro, E. (2022). Relación entre la impulsividad, el funcionamiento ejecutivo y el logro académico en estudiantes universitarios. *Educación y Salud, Boletín Científico*, 11(21), 16-22. <https://doi.org/10.29057/icsa.v11i21.9821>

Diferencias conceptuales entre presupuesto público y privado

Conceptual differences between public and private Budget

Ximena Huacon Contreras
Estudiante de la carrera de Economía
Universidad Laica VICENTE ROCAFUERTE de Guayaquil
xhuaconc@ulvr.edu.ec
<https://orcid.org/0009-0004-1380-0880>

Resumen

El ensayo actual analiza las diferentes formas en que se elaboran los presupuestos, tanto en el sector público como en el privado, por lo que se enfatizan las diferencias fundamentales. Además, a partir de una revisión bibliográfica se analizan los efectos del control y la revisión del presupuesto en el sector privado en la toma de decisiones gerenciales, así como las consideraciones de políticas públicas en el sector gubernamental. Se concluye que es importante diferenciar ambos presupuestos a partir de su estructura y objetivos, para efectos de lograr un eficiente resultado en su elaboración y ejecución.

Palabras clave: Finanzas, Educación, Política Pública, Ecuador.

Abstract

The current essay analyzes the different ways in which budgets are prepared, both in the public and private sectors, thus emphasizing fundamental differences. Furthermore, based on a bibliographic review, the effects of budget control and review in the private sector on managerial decision making are analyzed, as well as public policy considerations in the government sector. It is concluded that it is important to differentiate both budgets based on their structure and objectives, in order to achieve an efficient result in their preparation and execution.

Keywords: Finance, Education, Public Policy, Ecuador.

Contextualización

El presupuesto es una herramienta vital para el sector público como para el privado, porque permite la planificación y el control de los recursos financieros tanto públicos como privados. Sin embargo, hay una gran diferencia entre cómo se elaboran y llevan a cabo los presupuestos en estos sectores. El objetivo principal en el sector privado es maximizar las ganancias y asegurar la estabilidad financiera, mientras que en el sector público es la asignación eficiente de recursos para satisfacer las necesidades de la sociedad.

Según Pérez (2020) “el presupuesto es esencial para establecer un marco financiero que guíe la toma de decisiones y asegure la sostenibilidad a largo plazo de una organización”(p. 45). De allí que la importancia del presupuesto radica en su capacidad para proporcionar una estructura que permita a las organizaciones evaluar su desempeño y realizar ajustes conforme sea necesario (Ramírez, 2016).

En el sector privado, el proceso presupuestario se centra en maximizar la eficiencia y la rentabilidad. Las empresas privadas deben adaptarse rápidamente a las condiciones cambiantes del mercado y utilizar el presupuesto como una herramienta dinámica para la toma de decisiones estratégicas (Fernández & Martínez, 2019).

La creación y ejecución del presupuesto público en Ecuador tienen un gran impacto en áreas importantes como la educación. La inversión en educación es crucial para el progreso de una nación y requiere una asignación adecuada de recursos y una planificación cuidadosa. El Instituto Nacional de Estadísticas y Censos (INEC, 2022) señala que “la educación ha recibido una porción considerable del presupuesto nacional en los últimos años, aunque los desafíos en términos de calidad y acceso persisten” (p. 78).

La política pública y las decisiones presupuestarias en este ámbito son cruciales para mejorar la infraestructura educativa, la capacitación de docentes y garantizar la equidad en el acceso a la educación en todas las regiones del país (Ministerio de Economía y Finanzas de Ecuador, 2023).

Además, como objetivo general, el presente ensayo se basa en analizar las diferencias existentes entre el presupuesto público y privado, explorando cómo cada sector aborda la planificación, ejecución y control de los recursos financieros.

Desarrollo

Planificación estratégica, elaboración del presupuesto, revisión y aprobación, ejecución y control, y evaluación son los pasos típicos del ciclo de elaboración del presupuesto en el sector privado. Según Horngren et al. (2014), la planificación estratégica es el primer paso y consiste en definir los objetivos y metas a largo plazo de la empresa. Posteriormente, se elabora el presupuesto detallado, que es revisado y aprobado por la alta dirección. Durante la fase de ejecución y control, se monitorea el desempeño financiero y se realizan ajustes según sea necesario. Finalmente, se lleva a cabo una evaluación para medir el cumplimiento de los objetivos y metas.

Además, el ciclo de elaboración del presupuesto del sector público incluye pasos como la elaboración, discusión y aprobación de la legislación, la ejecución y el control, así como la evaluación y la auditoría. Según Musgrave y Musgrave (1989), la formulación del presupuesto en el

sector público involucra la preparación de propuestas por parte de las distintas entidades gubernamentales, que son revisadas y aprobadas por el poder legislativo. La ejecución implica la implementación de los programas y políticas presupuestarias, mientras que el control y la evaluación se centran en asegurar que los recursos se utilicen de manera eficiente y eficaz.

Por otro lado, el control y la revisión del presupuesto son esenciales para la toma de decisiones gerenciales en el sector privado. Estos procesos, según Hilton et al. (2014), permiten a la gerencia monitorear el desempeño financiero, identificar cualquier desviación y tomar decisiones oportunas para resolver cualquier problema.

De la misma forma, el control presupuestario mejora la sostenibilidad financiera de la empresa y facilita la asignación eficiente de recursos. Sin embargo, la elaboración y ejecución del presupuesto en el sector público dependen en gran medida de la política pública.

Wildavsky (1986) afirma que las prioridades y objetivos del gobierno están determinados por las políticas públicas, que se reflejan en la distribución de los recursos presupuestarios tomando en cuenta así, las decisiones políticas que puedan tener un impacto en los ingresos y gastos gubernamentales, lo que puede ocasionar un impacto en la capacidad del sector público para financiar programas y servicios críticos.

Por ejemplo, en Ecuador, el presupuesto general del estado para educación en 2023 ascendió a 4.300 millones de dólares y representa el 11% del presupuesto total, según el Ministerio de Finanzas. La cifra muestra la importancia de un manejo efectivo en la Planificación estratégica, elaboración del presupuesto, revisión y aprobación, ejecución y control.

Conclusiones

El ciclo de elaboración del presupuesto es muy diferente entre el sector privado y el público, con diferencias en los objetivos y los procedimientos utilizados. El control y la revisión del presupuesto en el sector privado son cruciales para la toma de decisiones gerenciales, mientras que la política pública tiene un impacto directo en la elaboración y ejecución del presupuesto en el sector público. La situación actual de la educación en Ecuador demuestra que el gobierno debe comprometerse más económicamente para mejorar la calidad y la accesibilidad del sistema educativo. Es esencial abordar los desafíos estructurales que enfrenta el sector y aumentar la inversión en educación.

Referencias

El Universo. (2024, 25 de marzo). Asamblea Nacional no alcanzó los votos para ratificarse en observaciones a la proforma 2024.

- Fernández, M., & Martínez, J. (2019). *Presupuesto y control en empresas privadas*. Ediciones Económicas.
- Gutiérrez, P. (2011). Políticas públicas y su impacto en la gestión presupuestaria. *Revista de Administración Pública*, 53(2), 145-167.
- Hilton, R., & Selto, F. (2014). *Gestión de costos: estrategias para decisiones comerciales*. McGraw-Hill.
- Horngren, C. (2014). *Contabilidad de costos: un énfasis gerencial*. Pearson.
- Instituto Nacional de Estadística y Censos (INEC). (2022). *Análisis del gasto público en educación en Ecuador*.
- Ministerio de Economía y Finanzas. (2023). *Presupuesto General del Estado*.
- Molinares, C. (2012). Los presupuestos: sus objetivos e importancia. *Cultural UNILIBRE*, 12.
- Musgrave, R., & Musgrave, P. (1989). *Las finanzas públicas en teoría y práctica*. Educación McGraw-Hill.
- Wildavsky, A. (1986). *Presupuestación: una teoría comparada de los procesos presupuestarios*. Editores de transacciones.



Análisis del rebranding de la imagen corporativa de la Facultad de Ciencias de la Salud de una Universidad Privada en Guayaquil – Ecuador

Analysis of the rebranding of the corporate image of the Faculty of Health Sciences of a Private University in Guayaquil - Ecuador

Carla Valeria Carranza Muñoz
Ejecutiva de Relaciones Públicas y Protocolo
Universidad Católica Santiago de Guayaquil
Guayaquil-Ecuador
carla.carranza@cu.ucsg.edu.ec
<https://orcid.org/0000-0002-3518-1644>.

Gabriel Alejandro Navarrete Anchundia
Docente. Jefe de Marketing Servicios Educativos
Universidad Católica Santiago de Guayaquil
Guayaquil-Ecuador
gabriel.navarrete@cu.ucsg.edu.ec

Resumen

La presente investigación tiene como objetivo el análisis del *rebranding* de la Facultad de Ciencias de la Salud (FCS) de una universidad privada en la ciudad de Guayaquil, la cual por cincuenta y cinco años se denominó Facultad de Ciencias Médicas. Mediante la revisión teórica se estudió el impacto que conlleva aplicar un *rebranding* en la institución, la misma que en la actualidad aún se encuentra en la etapa de posicionamiento de la marca (FCS – UCSG). Mediante un muestreo de conveniencia, donde se realizaron 21 entrevistas a profundidad se resaltó que la incursión y la innovación fueron las razones que llevaron a la aprobación del cambio de denominación de la facultad. El decano de la Facultad, una de las fuentes del estudio cualitativo, enfatizó que se han utilizado las herramientas comunicacionales adecuadas (tradicionales y no tradicionales) para informar a la comunidad universitaria y a la sociedad su nueva denominación e identidad corporativa. La oferta académica de la FCS es atractiva e innovadora, esto le permitirá seguir siendo líder en el área de la salud, y tomar esta nueva identidad corporativa como un reto para seguir formando a profesionales en la medicina.

Palabras clave: Liderazgo, Identidad, Imagen.

Abstract

The objective of this research is to analyze the rebranding of the Faculty of Health Sciences (FCS) of a private university in the city of Guayaquil, which for fifty-five years was called the Faculty of Medical Sciences. Through the theoretical review, the impact of applying rebranding on the institution was studied, which is currently still in the brand positioning stage (FCS-UCSG).

Through convenience sampling, where 21 in-depth interviews were carried out, it was highlighted that incursion and innovation were the reasons that led to the approval of the name change of the faculty. The dean of the Faculty, one of the sources of the qualitative study, emphasized that appropriate communication tools (traditional and non-traditional) have been used to inform the university community and society of its new name and corporate identity. The academic offering of the (FCS) is attractive and innovative, this will allow it to continue being a leader in the health area, and take this new corporate identity as a challenge to continue training medical professionals.

Keywords: Leadership, Identity, Image.

Introducción

Luego de un profundo análisis en el seno del Consejo Directivo en su sesión extraordinaria del miércoles 22 de febrero del 2023, y con la finalidad de estar acordes a las actuales corrientes del pensamiento universitario y a las demandas de las diferentes carreras de la alud que actualmente forman parte de nuestra Facultad, y considerando a aquellas que pueden incluirse en el futuro, se resolvió proponer por su intermedio al Consejo Universitario el cambio de la denominación de la Facultad de Ciencias Médicas a Facultad de Ciencias de la Salud de la Universidad Católica de Santiago de Guayaquil a partir del primero de mayo del 2023 (<https://tinyurl.com/48ne32cc>).

Dentro de su oferta académica cuenta con cinco carreras: Enfermería, Medicina, Nutrición Dietética y Estética (Ingreso por homologación), Odontología, Terapia Física (Ingreso por homologación), Fisioterapia, Nutrición y Dietética (<https://www.ucsg.edu.ec/cme/>).

Imagen

El término *imagen* puede considerarse desde dos acepciones fundamentales, provenientes de los conceptos icon e imago, respectivamente. La primera de las nociones se refiere al aspecto visual: decimos que una imagen es icónica cuando posee un alto grado de realismo, de visualidad. La segunda alude a la imagen mental: una representación imaginaria y memorial, de características abstractas. Si describimos el símbolo de Mercedes Benz, que es un ícono, una persona que no lo haya visto nunca, se formará una idea clara del mismo. Esta idea será una imagen mental visual (Costa, 2003, p. 6). La imagen corporativa es la percepción que se tiene de la institución como un todo global, como un *cuerpo* (de allí que empleemos el adjetivo corporativo). Es la representación colectiva de un discurso imaginario (Chaves). Se define como el resultado de la interacción de los cuatro vectores: Identidad, Acción, Cultura y Comunicación. El ser de la organización -representado por su Identidad y su Cultura- se realiza mediante su Actuación (o Acción) y su Comunicación. La Actuación constituye una *acción realizadora* y la Comunicación una *acción*

simbólica (Costa, 2003).

Imagen institucional: un sujeto diseñado

El conjunto de emisores sociales es sometido a una presión externa proveniente de las nuevas relaciones objetivas de intercambio que les exige una respuesta activa: la intervención consciente, voluntaria y sistemática (pérdida de ingenuidad) en sus propios medios de comunicación no solo específico (publicidad) sino el conjunto de recursos directos e indirectos (imagen general). El aparato comunicacional se expande y todos los componentes de la entidad pueden officiar de canales, medios o soportes de sus mensajes y de aludir directa o indirectamente a sus atributos y valores, *el cuerpo institucional se hipersemantiza* Todos los recursos adquieren dimensión publicitaria y la propia actividad y sus instrumentos tienen la segunda función de ser mensajes de promoción de sí mismos. La publicidad ahora es solo un canal más de emisión de imagen corporativa. (además de la gráfica, indumentaria, ambiente, recursos materiales y humanos etc. todos son portavoces de la identidad del organismo.) Por lo tanto, todas las decisiones provocan directa e indirectamente efectos de la imagen y necesitan una atención especializada y un tratamiento técnico sistemático.

El diseño de un perfil de imagen institucional implica un planteamiento de la identidad institucional, pues, la imagen es el efecto público de un discurso de identidad. Formular un sistema de recursos de imagen de una institución es optar por un conjunto de atributos concretos de identidad con la que se integrará y operará en el contexto social.

Crisis de resortes de comunicación-crisis de identidad- Mercado de la imagen

El emisor social cae en la cuenta de que no sabe utilizar los canales *nuevos* y busca auxilio. La comunicación es el eje problemático clave de la sociedad contemporánea (Chaves, 2016).

Imagen corporativa

Es el resultado de la integración en la mente de los públicos con lo que la empresa se relaciona, de un conjunto de *imágenes* que, con mayor o menor protagonismo, la empresa proyecta hacia el exterior (Curras, 2010). En la sociedad contemporánea, gran parte de la vida diaria se entrelaza con varias organizaciones: escuelas, oficinas públicas, instituciones religiosas, comercios, industrias, partidos políticos, asociaciones profesionales, hospitales, sindicatos, bancos, clubes sociales, etc. (Carranza & Jadán, 2020).

Comunicación corporativa

Según lo señalado por Cordón et al. (2022) la comunicación corporativa nace a principios del siglo XX en paralelo con las relaciones públicas, con el interés de gestionar las relaciones comunicativas

que se dan entre las instituciones y el público. A fin de iniciar o conservar las relaciones mutuas entre institución y consumidores, y que ambas partes puedan beneficiarse de ello. Por otro lado, Gamboa y Álvarez (2022) y Valle et al. (2023) exponen que la comunicación corporativa representa un instrumento de gestión, a través del cual la comunicación, tanto interna como externa que, usada conscientemente, armoniza efectiva y eficazmente, para establecer bases favorables para las relaciones con el público del que depende la organización.

Branding

La marca es así una etiqueta o un nombre que puede constituirse en un orgullo o hasta una vergüenza, como sucede en el caso del apodo, pues algunas organizaciones educativas o universidades ostentan motes positivos o negativos de acuerdo a los imaginarios que tiene la gente en torno a la labor y representación social que se tienen de estas (Balanta, et al., 2020).

Una marca es un nombre, símbolo, término o diseño que ayuda a identificar al fabricante o al vendedor de un producto o servicio determinado. Diferencia a una organización de otros competidores en el mercado. Así pues, el branding es el arte de influir en la percepción que tienen los consumidores de un producto, servicio u organización. Si se utiliza adecuadamente, el branding ayuda a mejorar la visibilidad de la empresa y de los productos y servicios que ofrece. El aspecto más notable del branding es que se ha hecho tan importante en las operaciones de cualquier empresa que nada puede entrar en el mercado si no tiene su marca. Sin embargo, para el branding de productos y el branding de servicios, existen algunas diferencias. Hay que conocer las diferencias entre los dos conceptos si se está preocupado por la viabilidad de su negocio a largo plazo.

Branding de Productos

Si su negocio ofrece productos, entonces su estrategia de branding debería centrarse en gran medida en lo visual. Por ejemplo, puede centrarse en la tipografía, la fotografía de los productos y la identificación visual, que están pensadas principalmente para ayudar a que su producto sea visible en el mercado.

Branding de servicios

El branding de servicios, por otra parte, tiene por objetivo crear confianza y una relación recíproca entre el vendedor y el grupo objetivo. Dado que un servicio es intangible y no puede ser almacenado para su uso posterior, debe tener resultados inmediatos (Barlow, 2020).

Rebranding

Durante las últimas décadas, el foco del marketing ha pasado del producto a la marca. Y es que la marca añade al producto aspectos intangibles como valores, sentimientos y asociaciones que

permiten crear una relación de confianza con el consumidor. Pero este objetivo se complica con la creciente globalización y el entorno en constante cambio en el que compiten las marcas. Estas deben adaptarse a los cambios y avances de la sociedad como las nuevas tendencias o los avances tecnológicos. Un branding exitoso va a conllevar una constante revisión y evolución de las marcas. Dentro del branding, nace la estrategia de *rebranding*. Esta estrategia permite el cambio o actualización de las marcas, y se lleva a cabo cuando la relación con el consumidor corre peligro porque se ha producido una desconexión (Medina, 2021). El proceso de *rebranding* implica modificar elementos visuales de la identidad de las marcas como su nombre, logotipo, colores, eslóganes, entre otros. Sin embargo, el *rebranding* va más allá de cambios superficiales en el aspecto visual de la marca, debido a que también implica una transformación profunda que abarca la visión, la misión y los valores de la institución, así como su propuesta de valor y su posicionamiento en el mercado educativo (Barrientos, 2020; Gutiérrez & Piza, 2023). El re-branding, al igual que el branding, se trata de una estrategia del marketing que, a diferencia de la primera, se centra en el proceso de idear, asociar y crear una nueva marca; su aplicación en muchos de los casos se da cuando la marca no logra comunicar y representar la esencia de la empresa y/o producto. Magro (2019) explica que antes de llevar a cabo este proceso, la empresa debe tomar en consideración dos interrogantes principales “el primero es que la promesa de tu marca ya no te represente, el segundo es que tu empresa haya evolucionado y ya no sea lo que solía ser” (citado en Jarrín, 2022, p. 2).

Posicionamiento de marca

Construir una marca está estrechamente conectado con la esfera emocional del consumidor y, como tal, se basa en evocar sentimientos positivos, proporcionando experiencias agradables y atractivas para recuerdos y nociones placenteras. Como las emociones están inherentemente ligadas a la actividad cerebral subconsciente, es obvio que la investigación de neuromarketing puede ofrecer ideas con el potencial para ser utilizadas en la construcción de marca. Seric (2014), menciona, que el modelo de marca de neuromarketing que implica una comprensión de cómo la mente de un consumidor forma una imagen de marca en el nivel subconsciente, para diseñar una marca totalmente nueva, fuerte y duradera o para reinventar y expandir una marca existente mediante la implementación de este modelo, se puede hacer sentir al consumidor apasionado de una marca (como se citó en Jara et al., 2022). El posicionamiento se construye por medio de campañas comunicacionales a través de los medios convencionales como son la televisión, la radio y últimamente las redes sociales son el medio más utilizado; el posicionamiento es crear un valor

agregado a los productos y hacer extensivo a través de los medios de comunicación a sus clientes y colaboradores (Peñañiel et al., 2020; Schiffman & Lazar, 2010), consideran que el posicionamiento tiene su partida cuando un producto o servicio se transforma en una imagen diferenciadora en la mente de los consumidores, cumpliendo con satisfacer sus requerimientos y haciéndolo, sobre todo, mejor que la competencia (Oyola & Ayala, 2022).

Comunicación estratégica

La disciplina de la comunicación estratégica/relaciones públicas y su práctica profesional han heredado una ambivalencia conceptual desde el siglo XX, causada por la diversidad léxica, su riqueza práctica, y acentuada por la falta de consenso sobre su ámbito y objeto de estudio formal (Fawkes et al., 2017a; Nothhaft, 2016; Sadi, 2014; Sandhu, 2017). Esta situación, sin duda, tiene consecuencias en cómo se definen los roles y competencias profesionales, y ha sido uno de los temas constantes de investigación académica, con estudios pioneros como los de Broom y Dozier (1986) o Broom y Smith (1979), al igual que el debate sobre la adaptación de la oferta universitaria (ver los informes publicados por The Commission on PR Education, 2017). Al mismo tiempo, este debate ha estado acompañado de un interés por explicar cuál es la identidad profesional y cómo legitimarla socialmente (Edwards, 2018); hecho muy relacionado con cómo deberían sus profesionales ejercer de modo competente la profesión (Gutiérrez & Sadi, 2020). Al relacionar el aprendizaje con la comunicación, se verifica que todas las organizaciones aprenden, ya que aprender es adaptarse a medida que el mundo cambia a su alrededor, con la diferencia de que unas cambian de forma más eficiente y rápida que otras, es decir, son mejores aprendices (Senge et al., 2000). La utilización de conocimiento, cuando es visto desde la teoría de la comunicación, se entiende mejor cuando se concentran en las barreras que impiden la transferencia eficiente de la información (Rueda et al., 2020). La calidad de la relación que tiene la organización con sus grupos de interés se convierte en fuente de ventaja competitiva y de creación de valor, pues, cuanto mejor conectado esté, tendrá muchas más oportunidades para desarrollar la ICA (Lee et al., 2012). Dahlander y Gann (2010) destacan al respecto que las firmas varían sus formas de innovar, de acuerdo con el grado en el que detectan, evalúan y asimilan inputs externos y se acomodan a sus entornos para convivir con ellos (citado en Preciado-Hoyos, 2020).

Metodología

La presente línea de investigación se desarrolló con entrevistas a profundidad, esto tributa una técnica de investigación cualitativa, que tiene como objetivo comprender e interpretar las percepciones y experiencias de forma aleatoria de los participantes, en este caso a los miembros del

honorable del consejo directivo de la Facultad y del consejo Universitario de la universidad. Se entrevistaron a 21 personas integrantes de los respectivos consejos de la Facultad y de la Universidad (Autoridades, directores de carrera, docentes y estudiantes) bajo un muestreo de conveniencia. En un análisis temático se identificaron las preferencias y la razones que incidieron en el cambio de denominación de la Facultad en el año 2023.

Miembros del honorable consejo directivo: 11

Constan en la convocatoria (11 miembros), de los cuales solo (9) ejercen el voto.

Decano, (5) directores de carreras, (2) representantes estudiantiles, representante docente, (2) coordinadores académicos - no ejercen el voto.

Todos de acuerdo con el cambio de denominación de la Facultad de Ciencias Médicas a Facultad de Ciencias de la Salud, propuesta, aprobada para ser presentada ante el Consejo Universitario de la Universidad.

✓ Participaron en las entrevistas a profundidad: 10 miembros del honorable consejo directivo.

Miembros del consejo universitario: total (19) todos ejercen el voto

Integrado por: Rector, (4) vicerrectores, (8) decanos de Facultades, representante docente, (2) representantes estudiantiles, representante pastoral, representante asociación de profesores y representante de trabajadores.

Se aprueba la nueva denominación de la Facultad de Ciencias de la Salud, presentada por el Señor decano de la Facultad Dr. José Luis Jouvín Martillo como máxima autoridad del consejo directivo y miembro del Consejo Universitario de la Universidad, la cual entró en efecto desde el primero de mayo del 2023.

✓ Participaron en las entrevistas a profundidad: 11 miembros del consejo universitario.

Resultados

El Consejo universitario de la UCSG aprobó la nueva denominación presentada por el decano de la Facultad, en la cual, según la participación de los 21 entrevistados, se analizaron las siguientes variables:

- La incursión, como razón fundamental, ya que esto permite el involucramiento y la visión de la innovación y el fortalecimiento en la oferta académica que necesitan todas las carreras de la facultad.
- Un contexto integral que permita permanecer y seguir creciendo con nuevas carreras que sean ofertadas en la facultad.

- La línea de pensamiento acorde a la competencia directa (UESS, Universidad Tecnológica ECOTEC).
- En un mundo de constante evolución, adaptarse a las tendencias permite a la facultad con su nueva denominación fortalecer su identidad de marca corporativa en los motores de búsquedas digitales.

La Ejecución – socialización de la nueva denominación FCS se clasificó por actores:

Actores externos: medio tradicional (oficio), Ministerio de Salud Pública y de Educación, SENESCYT, universidades, Hospitales que mantienen convenios vigentes y coordinaciones zonales.

Actores internos: comunidad UCSG – medios tradicionales y no tradicionales (oficios, correos institucionales, redes sociales, Contac center).

Conclusiones

La presente investigación permitió evidenciar la importancia que tuvo cambiar la denominación de la Facultad de Ciencias Médicas a Ciencias de la Salud, para fortalecer la imagen corporativa y oferta académica en el sector educativo.

Los entrevistados hicieron hincapié que la incursión es la razón fundamental que fue protagonista en la toma de decisiones para la denominación actual de la Facultad.

La nueva denominación de la Facultad de Ciencias de la Salud representa incursión, en un mundo cambiante y digitalizado, innovar y hacer las cosas diferentes, es la fórmula para mantenerse en el mercado y en la mente de los prospectos.

Las tendencias actuales implican cambios a 360°, por lo tanto, fue una decisión acertada por el Consejo Universitario de la Universidad, la aprobación de la denominación de (FCS), la cual ha sido recibida con optimismo y satisfacción por parte de la Comunidad universitaria.

Referencias

- Balanta, N., Paz, L., & Álvarez, D. (2020). El posicionamiento de marca en universidades colombianas: un desafío para la educación o estrategia de mercadeo. *Revista Boletín Redipe*, 9(4), 225-231.
- Barlow, C. (2020). *Branding. Marketing, publicidad, redes sociales, diseño, identidad, confianza, valor, estrategia. Una guía esencial sobre el brand storytelling y para hacer crecer su pequeña empresa usando el marketing de los medios sociales y las tácticas de guerrilla*

offline.

- Carranza, C., & Jadán, P. (2020). Falta de hiperconectividad en la carrera de Comunicación Social de la Universidad Técnica de Babahoyo extensión Quevedo. *Revista Científica Ecociencia*, 7, 1-19. <https://doi.org/10.21855/ecociencia.70.305>
- Costa, J. (2003). *Imagen corporativa. Influencia en la gestión*. Fundesco.
- Chaves, N. (2016). *La imagen corporativa*. Editorial Gustavo Gili.
- Gutiérrez, C., Malvacias, V., & Piza, G. (2023). Generación de engagement en los estudiantes a través de elementos estratégicos de rebranding en el Instituto Tecnológico Universitario EuroAmericano. *593 Digital Publisher CEIT*, 8(5), 999-1009.
- Gutiérrez-García, E., & Sadi, G. (2020). Capacidades profesionales para el mañana de la comunicación estratégica: contribuciones desde España y Argentina. *Revista de Comunicación*, 19(1), 125-148.
- Jara, K., Miranda, M., & Céspedes, C. (2022). Relación entre el neuromarketing y el posicionamiento de marca de una empresa del sector retail. *Revista Universidad y Sociedad*, 14(1), 554-563.
- Jarrín, D. (2022). *Gestión de rebranding para posicionar la empresa "Productora Milenium" en la ciudad de Riobamba* [Trabajo de integración curricular].
- Medina Pérez de Ayala, I. (2021). *El rebranding: concepto y pasos a seguir en su aplicación*.
- Oyola, N., & Ayala, A. (2022). Las 4 ces del marketing y su relación con el posicionamiento de marca. *Telos: Revista de Estudios Interdisciplinarios en Ciencias Sociales*, 24(2), 384-396.
- Peñañiel, K., Álvarez, J., & Zurita, I. (2020). Estrategias de marketing viral y el posicionamiento de marca en el sector farmacéutico. *Revista Arbitrada Interdisciplinaria Koinonía*, 5(10), 313-338.
- Preciado-Hoyos, Á. (2020). Marco propositivo de relaciones entre innovación colaborativa abierta y comunicación estratégica: aplicación a un grupo de empresas de origen antioqueño. *Palabra Clave*, 23(2).
- Rueda, I., Tamayo, G., Acosta, B., Cueva, F., & Dávalos, P. (2020). Aprendizaje organizacional y su vinculación con la comunicación. *SaberEs*, 12(1), 73-85.
- Valle, D., Vásquez, D., Soria, J., & Zambrano, M. (2023). Relación entre la comunicación corporativa y la imagen corporativa.
- Universidad Católica de Santiago de Guayaquil. (2024, julio). *Facultad de Ciencias de la Salud*. <https://www.ucsg.edu.ec/>

Representaciones mediáticas de las provincias fronterizas con Colombia en los diarios digitales El Comercio y El Universo

Media representations of the border provinces with Colombia in the digital newspapers El Comercio and El Universo

María Fajardo Yépez
Docente Universidad de las Artes
Guayaquil-Ecuador
maria.fajardo@uartes.edu.ec

Resumen

Mientras que la frontera Sur del Ecuador siempre generó información, debido a un largo conflicto limítrofe con Perú, la frontera Norte que limita con Colombia no había estado bajo la mira de la prensa, hasta 2008. En el contexto del Plan Colombia, cuyo objetivo principal fue desarticular a la guerrilla del vecino país, la frontera norte hizo noticia, tras un ataque del ejército colombiano al territorio ecuatoriano de Angostura, donde se escondía uno de los principales líderes guerrilleros. Desde entonces, los medios masivos generan discursos que unificaron tres provincias distintas bajo el nombre de *frontera Norte*, a la que caracterizaron como un espacio violento y transgresor de la legalidad. En 2023, cuando los cárteles internacionales de la droga se instalaron en el país, los dos diarios nacionales más importantes: El Comercio y El Universo, ya no unifican en un solo apelativo a las tres provincias fronterizas, con fines sensacionalistas. Pero siguen privilegiando la agenda de la criminalidad y el desastre, al tiempo que evitan mirar los graves conflictos sociales, ambientales y económicos que las afectan. Este manejo informativo obedece a viejas prácticas y concepciones sobre lo noticioso, que en la actualidad ya no se sostienen, develando la imposibilidad de cumplimiento de sus parámetros de autolegitimación.

Palabras clave: Frontera, Representación, Medios de comunicación.

Abstract

While the southern border of Ecuador has always generated information, due to a long border conflict with Peru, the northern border that borders Colombia had not been under the spotlight of the press, until 2008. In the context of Plan Colombia, whose main objective was to dismantle the guerrillas of the neighboring country, the Northern border, made the news, after an attack by the Colombian army on the Ecuadorian territory of Angostura, where one of the main guerrilla leaders was hiding. Since then, the mass media generated discourses that unified three different provinces

under the name of the *Northern border*” which they characterized as a violent space that transgressed legality. In 2023, when the international drug cartels have settled in the country, the two most important national newspapers: *El Comercio* and *El Universo*, no longer unify the three border provinces into a single name, for sensationalist purposes. But they continue to privilege the agenda of crime and disaster, while avoiding looking at the serious social, environmental and economic conflicts that affect them. This information management is due to old practices and conceptions about news, which are no longer sustained today, revealing the impossibility of compliance with its self-legitimation parameters.

Keywords: Border, Representation, Media.

Introducción

La denominada Frontera Norte de Ecuador comprende tres provincias: Carchi, Esmeraldas y Sucumbíos. Éstas mantuvieron relaciones equilibradas con Colombia hasta la década de los noventa del pasado siglo, aunque siempre de espaldas al Estado, cuyo abandono se reflejó también en un *olvido* por parte de los medios nacionales. Las tres provincias pertenecen a tres regiones distintas. Las tres son biodiversas, tienen baja densidad poblacional y marcadas diferencias culturales y étnicas. En estas zonas persisten tensiones con el Estado central, a partir de la imposición de políticas globalizantes de reprimarización de la economía, que socavan su cultura de vínculo con la naturaleza, alterada por el extractivismo.

En 2008, la Operación Fénix, una incursión del ejército colombiano en el poblado ecuatoriano de Angostura, motivó que la prensa destinara grandes espacios al tema. A la vez, se asoció discursivamente sucesos disímiles como la delincuencia o el contrabando, a la llamada *narco guerrilla*, representando una asociación delictiva ampliada y sin matices, que estigmatizó a la población. Igualmente, se generaron narrativas del miedo en el espacio fronterizo, llamado por la prensa *frontera caliente*. En la siguiente década el interés mediático decayó, una vez que las FARC fueron exterminadas.

Stefoni et al. (2018) en un balance sobre el tema de fronteras hablan, desde la perspectiva crítica, de una transversalidad del poder en sus distintas formas que crea realidades duales para jerarquizar la ocupación del territorio, de modo que no es lo mismo un inversor extranjero, que un obrero migrante, aunque los negocios legales y la economía sumergida se den la mano en estos espacios. Mientras tanto, Castro (2018) reflexiona sobre la ambigüedad como característica fronteriza, puesto que los individuos naturalizan prácticas adaptativas, con las que conviven permanentemente, en

busca del aprovechamiento de las ventajas de su identidad jurídica. Desde la visión de Seguridad del Estado, Vasco (2018) fustiga la integración de la población fronteriza a las dinámicas de lo que denomina *narco terrorismo*, en tanto que las investigaciones de Ramón (2004), Cadena (2011) y Andrade (2004) explican temas como el impacto de la dolarización en el comercio y el turismo binacional, así como el atractivo del dólar para el lavado de activos. Igualmente, observa una migración masiva, a raíz del Plan Colombia, con la consecuente presión sobre el empleo local y las acciones del Estado, que en lugar de solucionar estos problemas genera políticas unificadas, a la vez que delega a la cooperación extranjera su propio rol, mediante acciones opacas orientadas por la globalización.

El lingüista Van Dijk (2016) asegura que, tanto la psicología cognitiva como la inteligencia artificial, han reafirmado el rol de los modelos mentales en la generación de representaciones discursivas. Esto es posible debido a modelos de contexto que proveen una base común epistémica que asegura que estas sean compartidas socialmente, creando entornos reconocibles sobre los cuales se reafirman las representaciones, como creencias compartidas. Ardèvol-Abreu et al. (2020) recuerdan que los asuntos que la prensa considera importantes inciden en la percepción social. Pero, además, al construir noticias, según Rotelli (2022) los periodistas terminan reproduciendo la lógica del poder, pues, aunque en su imaginario, cumplen un rol cívico, vigilante del poder, lo siguen teniendo como su principal fuente. Tampoco el ideal de la investigación sobre temas sociales se cumple, debido a la inmediatez que es un axioma de la prensa y a la falta de recursos. Pero, sobre todo, porque piensan que estos temas son aburridos para las audiencias. Es decir, prevalece la idea de noticia como sobresalto, otro valor inamovible del campo.

Por su parte, Retegui et al. (2019) sostienen que la selección de lo que es noticiable depende en gran medida de una correlación de fuerzas percibidas por los periodistas, eso explica el uso de fuentes oficiales, además de aportar a su credibilidad. A la vez, a medida que una fuente oficial pierde legitimidad, es más probable que se acuda a fuentes que la impugnan. Este análisis destaca en el accionar periodístico un plano consciente, basado en las opiniones mayoritarias del entorno social, y un plano inconsciente, que tiene como eje a los referentes profesionales. Estos factores, para Martini y Pereyra (2017), desalientan los disensos, por lo que no dudan en señalar el peso de los vínculos del periodismo con el poder, puesto que los conglomerados mediáticos son parte del poder económico.

Dieciséis años después, en tiempos de penetración del crimen organizado en el Ecuador, y cuando los medios escritos cambiaron a su formato digital, cabe preguntarse ¿cuál es su mirada actual sobre

las tres provincias de la frontera Norte? Dada la facilidad que brinda Internet, ¿qué estrategias han aplicado para incorporar análisis de las realidades locales, en este caso? Ahora que la violencia se manifiesta en las provincias próximas al consumo y exportación, ¿qué interés muestra la prensa por las provincias cercanas a la producción?

Metodología

Esta investigación constituye una observación sobre las representaciones mediáticas de las provincias de la frontera Norte: Carchi, Esmeraldas y Sucumbíos, en los diarios nacionales más influyentes: El Universo y El Comercio, en su versión digital. Se analizaron 141 noticias, de acceso libre, sin suscripción, desde enero hasta junio de 2023. Con este fin, se utilizó una matriz de registro de Excel que, además de los datos de identificación de las notas periodísticas, contiene datos de: A) Agenda: tema, enfoque, protagonista, fuente. B) Factores de objetivación: contrastación de fuentes, contextualización C) Criterios de noticiabilidad: impacto, interés. También se realizarán observaciones sobre elementos semánticos y sobre las omisiones de la prensa.

La matriz de análisis es una adaptación de la utilizada en el proyecto *Deslindes, las fronteras en la prensa*, proyecto coordinado por la autora del presente trabajo. *Deslindes* fue un Observatorio de medios (2009-2012) dedicado a la cobertura de información sobre relaciones con Colombia. Dicho proyecto observó de modo sistemático seis diarios de circulación nacional.

Resultados y discusión

En términos cuantitativos, el diario El Comercio difundió más información. Sin embargo, se puede considerar una cobertura casi nula en seis meses. Esmeraldas sobrepasó al resto de provincias. Esto se debe al seguimiento sobre asesinatos selectivos y desastres naturales. Dicho *seguimiento* consistió, en muchos casos, en la segmentación de una sola información a lo largo del día. De modo que parecerían muchas noticias, pero se trata de la misma.

La Figura 2 muestra que los temas más difundidos en el caso de los dos diarios fueron: crimen organizado y narcotráfico; y, desastres naturales.

En cuanto a los desastres naturales, ocurridos en Tulcán y Esmeraldas, en esta última provincia, se desplegaron fotografías de las personas en medio del agua, viviendas inundadas, enseres destruidos y carreteras dañadas. Se mencionaron las cifras de damnificados y la respuesta paliativa de las autoridades. También se promovieron las donaciones particulares. Pero no se cuestionó a las autoridades locales por las causas: la ocupación *legal* o *ilegal*, de zonas de manglar, a la vera de los

ríos, muy vulnerables en invierno. Tampoco se hizo seguimiento de la solución para los damnificados. La inmediatez y el impacto fueron los criterios manejados.

Figura 1
Cobertura informativa por provincia en dos diarios nacionales



Figura 2
Tematización de las zonas fronterizas por parte de los diarios nacionales



En el tema crimen organizado y narcotráfico, las informaciones publicadas, numéricamente duplican en cantidad al tema desastres naturales. Esto se debe a una estrategia que da la apariencia de seguimiento, como se explicó antes. De este modo, el diario mantuvo vigentes estos temas, multiplicando el impacto de los hechos criminales. Por tanto, también la percepción de inseguridad. Tratándose de medios nacionales, instaura una imagen negativa de Esmeraldas.

La Figura 3 muestra que tanto diario El Universo como El Comercio, coincidieron en las fuentes: Policía, Instituciones (Secretaría de Gestión de Riesgos) y Fuerzas Armadas. El Comercio tuvo como la segunda fuente más importante al Ministerio del Interior. También los diarios editorializaron en espacio noticioso, en contra con el contrato de lectura (Martini, 2000).

Figura 3

Fuentes consultadas por los diarios nacionales

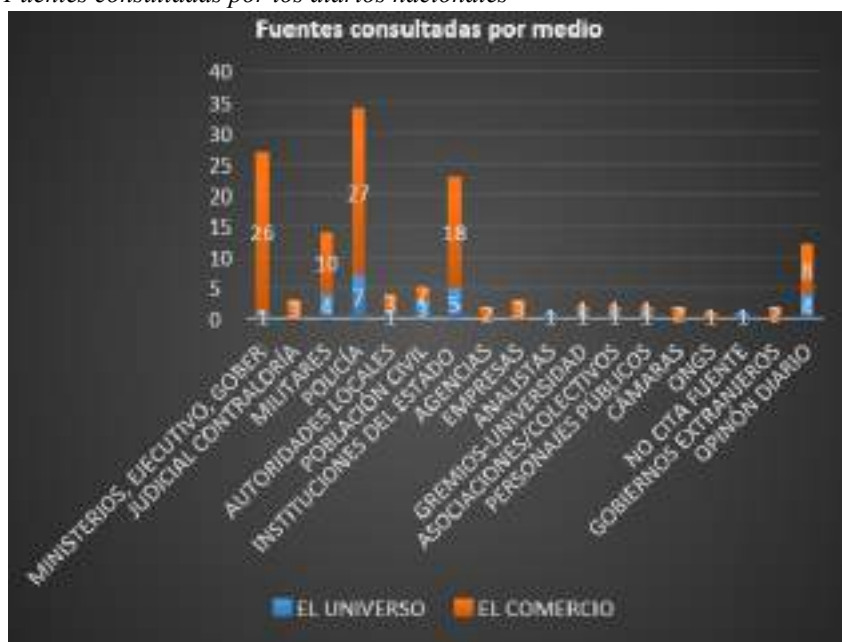

En la Figura 4 se visualizan apenas 3 noticias de diario El Comercio y 1 de diario El Universo contrastadas. Es decir, el 2,8% del total de informaciones. En contraste, 103 notas, 73%, tienen una sola fuente. Los casos en que este valor no aplica son notas de escasa importancia. No así las que sí requerían contrastación e investigación.

Hay que destacar dos excepciones, en las que sí se contrastaron fuentes, en El Comercio. El asesinato de un importante líder cofán, ocurrido en Sucumbíos, que el Ministro del Interior atribuyó a un conflicto de tierras, fue desmentido por la dirigencia de la Confederación de Nacionalidades Indígenas, CONAIE, que había denunciado la división de la comunidad, por parte del gobierno,

debido a que la comunidad no quiso dar paso a la explotación petrolera pretendida por la empresa estatal Petroecuador. Un segundo caso fue una cobertura de Esmeraldas, donde Energy & Palma demandó 350.000 dólares a cuatro líderes comunitarios, por haber realizado un paro de protesta contra la empresa por la contaminación de fuentes de agua y ocupación ilegal de 251 hectáreas de su territorio. La ONG ambientalista, Acción Ecológica, acompañó la denuncia. Siete estamentos de Naciones Unidas advirtieron al Estado ecuatoriano. Destacamos, el peso político de estas fuentes (Retegui et al., 2019). Al respecto, hay que recordar que la contrastación de fuentes fue clave para la imagen de imparcialidad y credibilidad de los medios. Tiene relación con el axioma de objetividad, lema de varios periódicos y canales de TV y radios (Martini & Pereyra, 2017).

En cuanto a la contextualización de la información (Figura 4) El Universo publicó 10 noticias contextualizadas, de un total de 29 publicadas, en tanto que El Comercio contextualiza 43 de un total de 112 noticias publicadas. El contexto es un elemento que aporta a la calidad de la información. Los casos contextualizados, mayoritariamente se deben al seguimiento informativo y, por lo tanto, se producen en los temas crimen organizado y narcotráfico y desastres naturales. No obstante, no se trata de un contexto que permita ahondar en estos temas, sino de uno que abunda en detalles sobre los hechos, no siempre relevantes.

Figura 4
 Contrastación y contextualización de fuentes



Cabe señalar omisiones contextuales, en el caso de dos iniciativas que afectan no solo a las tres provincias, sino también a Imbabura, que aparece incorporada en la planificación de *frontera Norte*. En primer lugar, El Comercio anunció la alianza entre 1.300 agricultores y una corporación comercial, a través de un programa promovido por el Instituto Interamericano de Cooperación para la Agricultura, IICA, en colaboración con la Agencia de Cooperación Internacional del Japón,

JICA. El medio no explicó que el IICA trabaja en la introducción de transgénicos en la agricultura, lo cual está prohibido por la Constitución vigente. Otra noticia del mismo diario destacó que *La Unión Europea facilita el acceso al agua a más de 4.400 ecuatorianos*. Tras un titular paternalista, no se desarrolló el tema que anuncia. La nota y los gráficos se refieren a la capacitación a productores y jóvenes como parte del proyecto *Unión Europea para frontera norte: territorio de desarrollo y paz*, que involucra a la cooperación de los gobiernos alemán y español. El sitio del proyecto muestra, en cambio, que está a cargo de las concesiones de dotación de agua. Pero la Constitución y la Ley de Agua de 2015, consagran al Estado como el único administrador del manejo del agua. Extraña la ausencia de los voceros del poder local y de los involucrados.

Elementos semánticos y semióticos observados

En el plano semántico, una sola noticia unifica las tres provincias en una sola región, a diferencia de lo que ocurría en la versión impresa. Una sola noticia también pretendió asociar el narcotráfico con la guerrilla (que fue desarticulada). En una sola información, publicada por los dos periódicos, una alta fuente militar señaló a la población de ser cómplice del narco terrorismo. Es decir, esta vez, ya no se configuraron formas de abordaje reiterativas y punitivas contra los habitantes de estas provincias, como en la versión impresa.

Sin embargo, fueron términos más recurrentes, en los titulares, derivaciones del verbo asesinar y palabras como *amenaza, matanza, masacre, bandas, crimen, peligro, alerta*, cuando se podía precisar su carácter, pues la palabra sicariato no aparece. Tampoco se enfatiza en responsables concretos y móviles, a excepción de la información sobre el asesinato de 9 pescadores, atribuidos a la disputa territorial de bandas del narcotráfico. Esto podría interpretarse como temor, o simple falta de investigación.

En cuanto al manejo semiótico, las fotografías muestran casi siempre malos encuadres de un sitio donde algo ocurrió y que puede parecerse a cualquier espacio urbano, de cualquier lugar. En ciertos casos se ven militares y policías, o cadáveres cubiertos en medio de la calle. Los medios, en su formato digital, presentan fotografías pequeñas.

En el caso de El Comercio, de baja resolución, que al ampliar no permiten distinguir detalles. Muchas de ellas, son tomas de redes sociales institucionales. El Universo, que utiliza fotos de mejor resolución, pero, en cambio, usa mayoritariamente fotos de archivo, o imágenes que hacen referencia simbólica al tema abordado. Las autoridades locales, líderes gremiales, sociales, políticos, empresarios, solo tienen rostro, en ciertos casos, cuando son asesinados y se publican imágenes de archivo.

Conclusiones

¿Cómo se representa una frontera? La imagen del mapa muestra una línea que esboza la silueta de un país. Pero la densidad de las fronteras rebasa su multidimensionalidad espacial. Se trata de realidades continuas en el plano geográfico, pero divididas en un punto de la historia, resultando jurídica e imaginariamente separadas. Son realidades en permanente ebullición, constituidas por relaciones simbióticas, no exentas de tensiones entre *el adentro* y *el afuera*; lo nacional y lo foráneo; lo legal y lo ilegal.

Para los dos medios escritos más influyentes del país, El Comercio y El Universo, las provincias fronterizas que colindan con Colombia, prácticamente, no existen. Así lo demuestra la mínima cobertura, ausente de investigación e imágenes destacables. El delito y los desastres son lo que destaca en un fondo plano, vacío de contenidos, a semejanza de una roja maniquea, que asocia pobreza o periferia con violencia y caos, consolidando prejuicios. Aunque de poco impacto, en las coberturas de diario El Universo y diario El Comercio, destaca el sobredimensionamiento de la criminalidad en Esmeraldas, provincia con una mayoría de población afroecuatoriana, una de las más pobres y desatendidas históricamente por el Estado.

En el plano ético y de calidad informativa, las normas de objetivación parecen haber desaparecido, denotando medios pasivos, en espera de boletines oficiales o redes. Es decir, sus representaciones son las del Estado central: el poder político. Ni siquiera importa la voz de los gobiernos locales. Estos diarios siguen considerando noticia al sobresalto y el sobresalto es el único referente difundido sobre las zonas de la periferia del Estado, espacios de gran riqueza en disputa, ante los cuales, como el avestruz, los medios esconden la cabeza.

Referencias

- Amado, A. (2014). Los hechos y los dichos en las noticias: la polifonía del discurso periodístico. *Romanica Olomucensia*, 26(2), 143-156. <https://doi.org/10.5507/ro.2014.017>
- Andrade, K. (2004). *El papel de la ECORAE en la Región Amazónica Ecuatoriana. Un ejemplo de crisis de gobernabilidad democrática en el Ecuador* (Tesis de maestría). FLACSO. <http://hdl.handle.net/10469/99>
- Ardèvol-Abreu, A., Gil de Zúñiga, H., & McCombs, M. (2020). Orígenes y desarrollo de la teoría de la agenda setting en Comunicación. Tendencias en España (2014-2019). *Profesional de la información*, 29(4), 1-23. <https://doi.org/10.3145/epi.2020.jul.14>
- Bravo, G. (2024). Migraciones, narcotráfico y frontera. La situación en la macrozona norte de Chile. 2020-2022. *Diálogo Andino*, 73.

- Castro, Y. (2018). Migraciones y fronteras en la época del fetichismo de la ley. *URVIO, Revista Latinoamericana de Estudios de Seguridad*, 23, 29-43. <https://tinyurl.com/ktackfm6>
- Colorado, C. (2024). La frontera como invención colonial: reinterpretación sobre los límites culturales en una región de los Andes orientales de Colombia. *Fronteras de la historia*, 29(1), 183-205. <https://doi.org/10.22380/20274688.2484>
- Gallur, S. (2013). CIMAC y la cobertura del feminicidio de Ciudad Juárez. Un cuestionamiento del paradigma tradicional de la noticiabilidad y los valores noticia. *Contribuciones a las Ciencias Sociales*. <https://www.eumed.net/rev/cccss/24/valores-noticia.html>
- García, B., & Gallur, S. (2012). La conformación de valores noticia en un contexto de conflicto. Análisis pragmático de su funcionamiento en la información sobre el narcotráfico en México y el feminicidio de Ciudad Juárez. *Estudios sobre el Mensaje Periodístico*, 18(2), 491-511. https://doi.org/10.5209/rev_ESMP.2012.v18.n2.41021
- Harambour, A. (2021). Fronteras nacionales, Estados coloniales. ¿Para una historia plurinacional de América Latina? *Historia Crítica*, 82, 3-27. <https://doi.org/10.7440/histcrit82.2021.01>
- Martini, S., & Pereyra, M. (2017). *La noticia hoy. Tensiones entre la política, el mercado y la tecnología*. <https://apunty.com/doc/martini-2017-ueultimas-noticias-1-pdf-teorias-sobre>
- Ramón, G., & Torres, V. (2004). *Frontera norte ecuatoriana: Desafío de Gobernabilidad*. Abya Yala. https://digitalrepository.unm.edu/abya_yala/437
- Retegui, L., Carboni, O. V., Koziner, N., & Aruguete, N. (2019). Fuentes periodísticas, standing y rutinas de trabajo en las noticias de delito, inseguridad y violencia en los noticieros de AMBA. *Cuestiones criminales*, 2(4). <https://ri.conicet.gov.ar/handle/11336/175121>
- Rotelli, N. (2022). *Las prácticas de los periodistas con relación a las fuentes informativas en el proceso de construcción de las noticias en los medios gráficos argentinos* (Tesis doctoral). FLACSO – Sede Argentina. <http://hdl.handle.net/10469/19380>
- Stefoni, C., Lube, M., Guizardi, M., & González, H. (2018). La construcción política de la frontera. Entre los discursos nacionalistas y la “producción” de trabajadores precarios. *Polis Revista Latinoamericana*, 17(51), 137-162. <http://dx.doi.org/10.32735/s0718-6568/2018-n51-1353>
- van Dijk, T. (2016). Estudios Críticos del Discurso: Un enfoque sociocognitivo. Traducido por Laura Sánchez de la Sierra y Jorge Diz Pico. *Discurso & Sociedad*, 10(1), 137-162.
- Vasco, C. (2018). El problema de la Frontera Ecuador Colombia. *Revista de Ciencias de Seguridad y Defensa*, 3(4), 258-265.

El derecho a la libre contratación en el Ecuador: análisis del empleo juvenil y las políticas de inserción laboral en la ciudad de Guayaquil durante el periodo enero a julio 2024

The right to free hiring in Ecuador: analysis of youth employment and labor insertion policies in the city of Guayaquil during the period from January to July 2024

Sara Maridueña Orellana

Abogada Regional de la Procuraduría General del Estado y Docente del Instituto Tecnológico Universitario Argos
Guayaquil-Ecuador

smariduenaa@tecnologicoargos.edu.ec

<https://orcid.org/009-0002-8623-3122>

Resumen

Este estudio examina el empleo juvenil en Guayaquil, Ecuador, durante el período de enero a julio de 2024, en un contexto marcado por altas tasas de desempleo y dificultades para acceder a empleos dignos. A través de una metodología cuantitativa, se realizó una encuesta a 32 jóvenes de entre 18 y 29 años, revelando que las políticas estatales actuales no logran garantizar oportunidades laborales efectivas para este grupo. Se concluye que es necesario reformar las políticas de inserción laboral para mejorar la situación del empleo juvenil en el país.

Palabras clave: Contratación, Joven, Política Pública, Legislación.

Abstract

This study examines youth employment in Guayaquil, Ecuador, during the period from January to July 2024, in a context marked by high unemployment rates and difficulties in accessing decent jobs. Through a quantitative methodology, a survey was conducted with 32 young people aged 18 to 29, revealing that current state policies fail to guarantee effective job opportunities for this group. It concludes that it is necessary to reform labor insertion policies to improve the youth employment situation in the country.

Keywords: Hiring, Young people, Public policy, Legislation.

Introducción

Dentro del presente trabajo, la hipótesis central sostiene que, aunque las políticas de inserción laboral buscan promover el empleo juvenil, pueden existir barreras regulatorias y prácticas laborales que limiten el derecho a la libre contratación. El derecho a la libre contratación se encuentra vinculado con los derechos económicos y laborales, y la libertad para ejercer actividades

económicas, así como el trabajo, que es uno de los derechos consagrados en la Constitución de la República que permite a los ciudadanos cumplir con sus expectativas y necesidades.

Los objetivos principales son: analizar el marco legal y las políticas de inserción laboral, evaluar la efectividad de estas políticas en promover el empleo juvenil, identificar barreras y oportunidades en la contratación de jóvenes y proponer recomendaciones para mejorar las políticas laborales.

Antecedentes Teóricos

El derecho a la libre contratación se erige como un pilar fundamental en el entramado de los derechos económicos y laborales, intrínsecamente ligado a la libertad de empresa y la autonomía de la voluntad. Este derecho, consagrado en diversos instrumentos internacionales y legislaciones nacionales, faculta a individuos y empleadores para establecer relaciones laborales de mutuo acuerdo, sin coerción ni discriminación, siempre que se respeten los límites establecidos por la ley y los convenios colectivos (OIT, 2015).

No obstante, la aplicación del derecho a la libre contratación en el contexto del empleo juvenil presenta desafíos particulares. Los jóvenes, al ingresar al mercado laboral, a menudo carecen de experiencia y redes de contactos, lo que puede situarlos en una posición de vulnerabilidad frente a los empleadores. En este sentido, la protección legal se vuelve crucial para prevenir abusos y garantizar que los jóvenes puedan ejercer su derecho a la libre contratación en condiciones de igualdad y dignidad.

El empleo juvenil es crucial para el desarrollo económico y social de cualquier país. La transición de la educación al mundo laboral es un momento crucial en la vida de los jóvenes, y el acceso a un empleo digno y productivo no solo les permite alcanzar su independencia económica, sino que también contribuye a su desarrollo personal y a la cohesión social. Sin embargo, el desempleo juvenil sigue siendo un desafío persistente en muchas regiones del mundo, incluyendo América Latina y el Caribe. Diversas teorías económicas y sociológicas han abordado este fenómeno, señalando causas como la falta de experiencia laboral, el desajuste entre la formación académica y las demandas del mercado, y la discriminación por motivos de edad, género o etnia (OIT, 2020). Las consecuencias del desempleo juvenil son múltiples y abarcan desde la pérdida de ingresos y la precarización laboral hasta la exclusión social, la migración forzada y la afectación de la salud mental.

Para hacer frente a este desafío, los gobiernos han implementado diversas políticas de inserción laboral dirigidas a facilitar el acceso de los jóvenes al mercado de trabajo. Estas políticas pueden incluir programas de formación profesional, subsidios a la contratación, incentivos fiscales para las

empresas que emplean jóvenes, y servicios de orientación laboral. Además, se ha enfatizado el papel crucial de la cooperación entre el Estado, el sector privado y la sociedad civil en la promoción del empleo juvenil.

Sobre la definición de juventud

La definición de *juventud* no es universal. La Organización de las Naciones Unidas (ONU, 2023) la establece entre los 15 y 24 años, mientras que la Real Academia Española (RAE, s.f.) la define como el periodo previo a la madurez. El Diccionario Panhispánico del español jurídico ofrece una definición más legal, con un rango de edad variable según el contexto (RAE, s.f.). En conclusión, la definición de juventud puede variar según el país y sus factores socioculturales, institucionales, económicos y políticos.

Con el concepto de juventud delimitado, podemos ahora adentrarnos en el análisis del marco legal que protege sus derechos laborales en Ecuador.

La juventud y la legislación laboral en el Ecuador

La Convención Iberoamericana de Derechos de los Jóvenes (CIDJ), firmada en 2005 y ratificada por Ecuador, es un tratado internacional clave que se centra en los derechos de los jóvenes (Convención Iberoamericana de Derechos de los Jóvenes, 2005). Este tratado ha impulsado la actualización de la legislación ecuatoriana para garantizar el cumplimiento de estos derechos.

La CIDJ establece que los jóvenes tienen derecho a disfrutar plenamente de todos los derechos humanos (artículo 2) y al desarrollo en todas sus dimensiones, siendo considerados sujetos prioritarios en las iniciativas para lograrlo (artículo 34). Además, insta a los Estados Parte a crear un organismo gubernamental permanente para diseñar e implementar políticas públicas de juventud (artículo 35, numeral 1).

Constitución de la República

El derecho al trabajo en Ecuador está consagrado en la Constitución de la República y se vincula con otros derechos fundamentales como la libertad de contratación y la participación activa en la producción (artículo 329). La Corte Constitucional ha enfatizado que este derecho es una necesidad humana que el Estado debe proteger mediante políticas públicas que promuevan el trabajo en todas sus formas y salvaguarden los derechos laborales (Sentencia No. 093-14-SEP-CC, 2014).

El artículo 325 de la Constitución establece los principios fundamentales del derecho al trabajo, garantizando condiciones justas y favorables para todos los trabajadores. La Corte Constitucional reconoce la especial importancia de este derecho, considerando al trabajador como la parte vulnerable en la relación laboral y justificando la intervención estatal para proteger sus derechos

(Sentencia No. 016-13-SEP-CC, 2013).

El primer punto a analizar es: ¿Qué relación de trabajo vamos a analizar? Para este efecto, nuestro objeto de análisis es el ámbito laboral dentro del sector privado, por ende, analizaremos las disposiciones que atañen a dicha relación que se ajusta al concepto de libre contratación.

Siendo así, el Código de Trabajo con relación al trabajo juvenil que fue agregado mediante la Ley s/n, R.O. 720-S, 28-III-2016, lo define como el convenio por el cual se vincula laboralmente a una persona joven comprendida entre los dieciocho (18) y veintinueve (29) años de edad, con la finalidad de impulsar el empleo juvenil en relación de dependencia, en condiciones justas y dignas, a fin de garantizar el acceso al primer empleo y la promoción de sus habilidades y conocimientos.

Sobre la Ley Orgánica de las Juventudes

La regulación del empleo juvenil en Ecuador ha evolucionado a lo largo del tiempo, desde la primera Ley de la Juventud en 2001 (Congreso Nacional, 2001) hasta la actual Ley Orgánica de las Juventudes (Asamblea Nacional del Ecuador, 2023). Aunque la ley inicial enfrentó desafíos en su implementación, la legislación actual establece medidas concretas para promover la contratación de jóvenes, como una cuota mínima del 10% en empresas públicas y privadas, la priorización de jóvenes con experiencia en prácticas y permisos para asistir a clases.

El Reglamento General a la Ley Orgánica de las Juventudes detalla los mecanismos para asegurar el cumplimiento de estas políticas, aunque no introduce nuevas disposiciones, tornándose repetitivas con la Ley antes mencionada.

De los beneficios tributarios planteados por el gobierno

Frente a la preocupante tasa de desempleo juvenil evidenciada en estudios del INEC (González & Castillo, 2023), el gobierno ecuatoriano ha propuesto una reforma tributaria que busca incentivar la contratación de jóvenes. La Ley Orgánica de Eficiencia Económica y Generación de Empleo introduce deducciones fiscales para empresas que creen nuevas plazas de trabajo para jóvenes entre 18 y 29 años. El Decreto No. 157, que reglamenta esta ley, establece los requisitos y condiciones para acceder a este beneficio, incluyendo la inscripción de los contratos en el Ministerio del Trabajo y el cumplimiento de obligaciones tributarias y de seguridad social.

Sobre los organismos que regulan el trabajo

La Organización Internacional de Trabajo

La OIT se dedica a promover el trabajo decente para los jóvenes y juega un papel crucial en la lucha contra la crisis global del empleo juvenil. Ha implementado el *Programa de Empleo Juvenil* desde 2005, brindando asistencia técnica y asesoramiento a sus miembros. Además, ha establecido

iniciativas como *Work4Youth*, la plataforma Trabajo Decente para los Jóvenes y *APYouthNet* para abordar los desafíos del empleo juvenil y crear oportunidades de trabajo decente.

Sobre las acciones del Ministerio de Trabajo

El Ministerio de Trabajo ha implementado varias iniciativas para fomentar el empleo juvenil. El proyecto *Empleo Juvenil* busca crear alianzas con empresas privadas para facilitar el acceso a empleos dignos para jóvenes sin experiencia laboral. Además, el Plan de Educación y Formación Técnica y Profesional busca alinear la oferta académica con las necesidades del mercado laboral.

En su página web, el Ministerio ofrece la opción *Encuentra empleo* y el Programa de Formación Digital *Conecta Empleo*, en colaboración con Fundación Telefónica Movistar Ecuador, para brindar oportunidades de formación y acceso a empleos (<https://tinyurl.com/ydf5hdap>). También se destaca el Chatbot *Orientador Profesional Virtual para el Empleo*, que ofrece orientación personalizada en la búsqueda de trabajo y sugiere cursos de formación relevantes.

Metodología aplicada: Metodología cuantitativa con la finalidad de analizar patrones estadísticos relacionados con las leyes vigentes.

Fechas de Estudio: Las fechas consideradas dentro del presente estudio son las siguientes: enero de 2024- julio 2024.

Área de Estudio: El área de estudio considerada es la ciudad de Guayaquil, provincia del Guayas, Ecuador.

Encuestas: Se utilizó un cuestionario estructurado que combinó preguntas cerradas y abiertas para evaluar la percepción de los jóvenes sobre las políticas laborales actuales. Las preguntas cerradas permiten medir cuantitativamente aspectos como la efectividad de las políticas, la presencia de prácticas laborales abusivas y la igualdad de oportunidades. Por otro lado, las preguntas abiertas brindaron a los participantes la oportunidad de sugerir políticas públicas adicionales que podrían mejorar las oportunidades laborales para los jóvenes. La encuesta se llevó a cabo a través de Google Forms, con un enlace para verificación de pares (<https://forms.gle/pXhnLDiynCxzAWMr8>).

Tipos de Materiales Empleados: Los materiales empleados para el análisis son normativa vigente dentro del ordenamiento jurídico, así como estadísticas oficiales y las encuestas detalladas en líneas anteriores.

Análisis cuantitativo

Figuras y tablas: La población está conformada por 31 jóvenes estudiantes de Tecnológico Universitario Argos de la ciudad de Guayaquil, entre los 18 y 29 años, edad determinada en la Ley Orgánica de las Juventudes.

A continuación se presentan las preguntas y los resultados:

La falta de conocimiento sobre la legislación laboral juvenil en Ecuador es preocupante. A pesar de la existencia de la Ley Orgánica de las Juventudes, su Reglamento y los incentivos al empleo joven, el 59.4% de los jóvenes encuestados desconocen estas normativas, mientras que el 40.6% señaló conocerlas.

Además, el 87.5% de los jóvenes encuestados considera que los empleadores abusan de ellos para mantener prácticas laborales abusivas y contrarias a la ley. Esta percepción sugiere que, a pesar de los marcos legales de protección, los jóvenes se sienten vulnerables y expuestos a situaciones de explotación en el ámbito laboral, mientras que el 12.5% no comparte esta opinión.

En cuanto a las estadísticas de contratos juveniles registrados a partir de la promulgación de la ley, se contó con el apoyo del Ministerio de Trabajo, que proporcionó los datos oficiales:

- **Total de contratos de trabajo registrados en el periodo enero – junio 2024:** 172,143.
- **Contratos juveniles registrados:** 1,472.

Resultados

Los resultados de las cifras mencionadas, conllevan la conclusión que la Ley Orgánica de las Juventudes ha tenido como resultado el empleo de 1,472 jóvenes que representa aproximadamente el 0.86% del total de 172,143 contratos de trabajo registrados en Guayaquil durante el periodo de enero a junio de 2024.

Conclusiones

El presente estudio, basado en un análisis exhaustivo de la legislación vigente, una encuesta dirigida a jóvenes entre 18 y 29 años y datos proporcionados por el Ministerio de Trabajo, revela una alarmante realidad en torno al empleo juvenil en Ecuador.

- La tasa de empleo juvenil, reflejada en el escaso 0.86% de jóvenes empleados durante el periodo estudiado, evidencia las severas dificultades que enfrenta esta población para acceder a un trabajo digno y estable.
- La falta de correspondencia entre las habilidades y experiencia de los jóvenes y las demandas del mercado laboral emerge como un posible factor explicativo de esta problemática.
- La persistencia de altas tasas de desempleo juvenil puede desencadenar una serie de consecuencias adversas, incluyendo la disminución del poder adquisitivo, el aumento de la migración y la potencial vinculación con actividades delictivas.

Recomendaciones

Con base en los hallazgos de la investigación, se propone lo siguiente:

- Es fundamental revisar las políticas actuales de inserción laboral juvenil, implementando incentivos más efectivos para las empresas que contraten jóvenes y eliminando barreras que dificultan su empleo.
- Desarrollar programas de capacitación y formación profesional alineados con las demandas del mercado laboral, proporcionando a los jóvenes las habilidades y experiencias necesarias para ser competitivos.
- Fomentar la implementación de empleo juvenil en empresas, asegurando que el Ministerio de Trabajo informe sobre los beneficios de estas contrataciones.
- Fortalecer los sistemas de monitoreo y evaluación por parte del Ministerio de Trabajo para garantizar la efectividad de las políticas y aplicar sanciones cuando sea necesario.
- Establecer un mecanismo de denuncia y procesos accesibles dentro del Ministerio de Trabajo, permitiendo que los jóvenes presenten quejas o peticiones para eliminar cualquier forma de discriminación en el proceso de contratación.

La situación del empleo juvenil en Ecuador exige una respuesta urgente de todos los actores involucrados, lo cual a través de políticas públicas integrales y sostenidas será posible revertir esta tendencia y garantizar un futuro próspero para las nuevas generaciones.

Referencias

Asamblea Nacional. (2016, 28 de marzo). Ley Orgánica para la Promoción del Trabajo Juvenil.

Asamblea Nacional Constituyente. (2008). Constitución de la República del Ecuador.

Asamblea Nacional del Ecuador. (2005). Código de Trabajo. Registro Oficial Suplemento 167.

Asamblea Nacional del Ecuador. (2023, 4 de enero). Ley Orgánica de las Juventudes.

Asamblea Nacional del Ecuador. (2024, 24 de marzo). Ley Orgánica de Urgencia Económica - Ley Orgánica de Eficiencia Económica.

Congreso Nacional. (2001, 24 de octubre). Ley de la Juventud.

Convención Iberoamericana de Derechos de los Jóvenes. (2005, 11 de octubre).

Corte Constitucional del Ecuador. (2013, 16 de mayo). Sentencia No. 016-13-SEP-CC, Caso No. 1000-12-EP.

Corte Constitucional del Ecuador. (2014, 4 de junio). Sentencia No. 093-14-SEP-CC, 1752-11-EP.

González, P., & Castillo, D. (2023, 11 de diciembre). 30.000 jóvenes llevan entre siete meses y un

- año sin trabajo; qué plantea la reforma tributaria. *Primicias*. <https://tinyurl.com/yerw949x>
- Ministerio de Trabajo. (2021, 21 de julio). *Estudio de empleabilidad juvenil*.
- Ministerio de Trabajo. (2024). *MDT-DILEG-0069-2024 Contratos Registrados a partir de la Ley Orgánica de la Juventud (2023)*.
- Ministerio de Trabajo - Fundación Telefónica. (2024). *Conecta Empleo*. Recuperado el 15 de junio de 2024, de <https://conectaempleo-formacion.fundaciontelefonica.com/mdt>
- OIT. (2015). *Convenio sobre el trabajo decente para los trabajadores domésticos, 2011 (núm. 189)*. Oficina Internacional del Trabajo.
- Organización Internacional de Trabajo. (2020). *Perspectivas sociales y del empleo en el mundo: Tendencias 2020*. Ginebra: Oficina Internacional del Trabajo.
- Organización de las Naciones Unidas. (s.f.). *Desafíos Globales - Juventud*. Recuperado el 15 de junio de 2024, de <https://www.un.org/es/global-issues/youth>
- Organización Mundial de las Naciones Unidas. (s.f.). *La Organización Internacional del Trabajo y la juventud*. Recuperado el 15 de junio de 2024, de <https://tinyurl.com/2dvmt2j7>
- Presidente de la República. (2024, 14 de marzo). *Reglamento General de la Ley de Eficiencia Económica y Generación de Empleo*. Registro Oficial Suplemento 518.
- Presidente de la República. (2024, 25 de marzo). *Reglamento General a la Ley Orgánica de las Juventudes*.
- Real Academia Española. (s.f.). *Diccionario panhispánico del español jurídico (DPEJ)*. Recuperado el 15 de junio de 2024, de <https://dpej.rae.es/>

El defensor del cliente y los derechos de los usuarios financieros

The customer ombudsman and the rights of financial users

Jeimmy Lissette Saavedra Ordóñez
Universidad Tecnológica Empresarial de Guayaquil
Guayaquil-Ecuador
ab.saavedrajeimmy@gmail.com
<https://orcid.org/0000-0003-4422-5183>

Ángel Andrés Vera Henríquez
Guayaquil-Ecuador
angelvera646@gmail.com
<https://orcid.org/0009-0009-3910-5444>

Cristina Elizabeth Franco Cortázar
Universidad Ecotec
Guayaquil-Ecuador
cfranco@ecotec.edu.ec
<https://orcid.org/0000-0002-5431-0165>

Resumen

El presente ensayo analiza los derechos de los usuarios financieros en Ecuador destacando la figura del Defensor del Cliente, quien es posicionado por la Superintendencia de Bancos en cada entidad financiera y protege los derechos de los usuarios actuando como mediador en conflictos con entidades financieras. Se utilizó una metodología con enfoque cualitativo, con método exegetico y se subraya el procedimiento para presentar quejas y reclamos ante el defensor. La principal conclusión es que a pesar de que estas garantías están bien detalladas en la normativa, muchos usuarios desconocen sus derechos y cómo ejercerlos.

Palabras clave: Derecho constitucional, Protección del consumidor, Instituciones financieras.

Abstract

This essay analyzes the rights of financial users in Ecuador, highlighting the figure of the Customer Ombudsman, who is positioned by the Superintendency of Banks in each financial entity and protects the rights of users by acting as a mediator in conflicts with financial entities. A methodology with a qualitative approach with an exegetical method was used and the procedure for presenting complaints and claims to the defender is highlighted. The main conclusion is that although these guarantees are well detailed in the regulations, many users are unaware of their rights and how to exercise them.

Keywords: Constitutional law, Consumer protection, Financial institutions.

Contextualización

El Ecuador reconoce a través de su Constitución (2008) los derechos que tienen las personas usuarias y consumidoras, dentro de este contexto, se encuentran los usuarios financieros, quienes son todas las personas, ya sean, naturales o jurídicas que mantienen una relación contractual o utilizan los productos y servicios que ofrecen las entidades financieras Superintendencia de Bancos (2023). Estos usuarios, en diversas situaciones pueden sentir que sus derechos podrían verse vulnerados por parte de la entidad financiera, ya sea por cobros de consumos no realizados en sus tarjetas de crédito, cobros indebidos de intereses en sus préstamos, falta de notificaciones oportunas sobre sus productos o servicios, entre otros; para aquello, surge el Defensor del cliente, una persona natural posesionada por parte de la Superintendencia de Bancos en cada entidad financiera, que tiene como función principal proteger los derechos e intereses de los usuarios financieros (Abad, 2024), por tanto, el presente ensayo científico abordará un análisis normativo de los derechos que poseen los usuarios financieros, así como la figura de los defensores del cliente de las entidades financieras, para lo cual se utilizará una metodología con enfoque cualitativo con método analítico y exegetico.

Desarrollo

Cuena (2022) establece que la protección del consumidor financiero tiene implicaciones para la estabilidad financiera, por tanto, el Código Orgánico Monetario y Financiero (2024), reconoce que las personas naturales y jurídicas tienen derecho a acceder a servicios financieros de alta calidad, así como a recibir información clara y veraz sobre su contenido y características, esto incluye la garantía de elegir libremente los productos y servicios, tanto financieros como no financieros, basándose en precios, tarifas, gastos, costos y beneficios disponibles, y firmar contratos sin ser presionadas, coaccionadas o inducidas, así también se les garantiza que la información y los reportes crediticios que las entidades financieras tienen sobre ellos sean precisos y se actualicen con la frecuencia establecida por la norma. Estas garantías surgen a partir del derecho constitucional de disponer de servicios de óptima calidad, el cual impone la obligación de brindar información precisa y no engañosa sobre el contenido y características de los servicios que brindan establecidos en la Constitución de la República del Ecuador.

Dentro de la gama de derechos reconocidos en el Art. 155.1 del Código Orgánico Monetario y Financiero, también se establece que los usuarios pueden exigir la adopción de medidas eficaces

para garantizar la seguridad de las operaciones financieras y la protección contra métodos abusivos, así como la obtención de información clara sobre los contratos y servicios financieros, ya que pueden contener cláusulas o prácticas abusivas, por lo señalado es importante considerar que Falconi (2022) establece que la existencia de cláusulas abusivas y cláusulas prohibidas en un contrato depende de la interpretación de los principios o la prohibición legal que se consideren quebrantados, y la existencia de las prácticas abusivas depende del contraste de los hechos con el texto legal.

Para la protección de los usuarios financieros existen principios y derechos más específicos reconocidos a través de resoluciones de la Superintendencia de Bancos, así como de la Junta Política Monetaria y Financiera, para aquello se expidió la Codificación de las Normas de la Superintendencia de Bancos, dentro del cual en su Libro uno, Título XIII Capítulo III se establece la protección y defensa de los derechos del consumidor financiero de las entidades públicas y privadas del sistema financiero nacional y de los beneficiarios del sistema de seguridad social y reconoce los principios de buena fe, irrenunciabilidad de derechos, mejores prácticas, no discriminación, atención preferente, *in dubio pro usuario*, protección, transparencia e información clara, completa, veraz y oportuna, educación para el consumidor financiero o beneficiarios, protección de la privacidad, protección frente a fraudes, y trato justo, equitativo y respetuoso.

En el mismo orden de ideas, dentro de los derechos reconocidos a los usuarios financieros en el artículo 17 de la precitada normativa se encuentran: acceder a productos, servicios y prestaciones sin discriminación; recibir programas de educación financiera; acceder y recibir información completa, veraz, adecuada, clara y oportuna; dirigir peticiones, quejas o reclamos y recibir respuestas motivadas; recibir la tutela del Defensor del Cliente y la Superintendencia de Bancos; conocer detalladamente los costos asociados a los productos, servicios y prestaciones; recibir publicidad clara y no engañosa; conocer cualquier modificación de los contratos; conocer la cesión y transferencia de obligaciones a otras entidades; ser informado de los derechos y obligaciones de consumidores; conocer los canales de atención para consultas y reclamos; elegir libremente productos, servicios y prestaciones; exigir la privacidad y protección de datos personales; revisar, corregir o enmendar datos personales inexactos; exigir información clara sobre la recopilación y tratamiento de datos; revocar la autorización de uso de datos personales; recibir productos y servicios con estándares de calidad y seguridad; precancelar o pre liquidar obligaciones sin sanciones; acceder sin restricción a datos personales; exigir protección frente a operaciones

fraudulentas; rescindir contratos de productos y servicios financieros; recibir protección frente a fallas en productos y servicios; exigir protección frente a falsa promoción y métodos comerciales desleales; y exigir privacidad e intimidad personal frente a acoso comercial.

Por su parte, para ejercer y tutelar estos derechos se crea la figura del Defensor del Cliente, quien tiene la función básica de atender a los clientes que han presentado una reclamación ante la empresa y no están satisfechos con la respuesta (Gómez, 2023), así como de proteger los derechos e intereses de los usuarios financieros y se encuentran en la matriz de cada entidad financiera y ejercen sus funciones bajo los principios de independencia, resolver conflictos, ofrecer un servicio gratuito a los usuarios y realizar investigaciones con informalidad e inmediatez (Palomar, 2024). Entre sus obligaciones están las de atender consultas y reclamos, promover la conciliación, informar al usuario sobre el estado del trámite, solicitar informes de educación financiera a las entidades.

En caso de que un usuario financiero considere vulnerado uno de los derechos descritos anteriormente, deberá acudir al defensor del cliente, y dar inicio al procedimiento para la atención de consultas, quejas o reclamos, descrito en la Resolución No. SB-2023-0828, para lo cual el usuario financiero puede presentar el reclamo en la oficina del Defensor del Cliente o digitalmente a través de correo electrónico, en caso de que haya presentado una queja o reclamo ante la entidad controlada y no está conforme con la respuesta, también puede acudir al Defensor del Cliente o a la Superintendencia de Bancos.

Para la admisión de la queja o reclamo se debe cumplir con los requisitos de documentación e información detallados en el artículo 11, ya que si falta algún requisito, el usuario tiene 10 días para corregir la omisión y si no se subsanan las omisiones, el Defensor del Cliente archivará la queja o reclamo. Una vez admitido el reclamo, la entidad financiera tiene un plazo para remitir sus descargos de 8 días para transacciones nacionales y 20 días para internacionales; este plazo puede ampliarse por la mitad del periodo original a solicitud de la entidad financiera. En caso de incumplimiento en la remisión de información, si el cliente no entrega la información el Defensor resolverá con lo que tenga, en cambio, si la entidad financiera no entrega la información, se considerarán ciertas las afirmaciones del usuario, y la falta de información por parte de la entidad será reportada a la Superintendencia de Bancos.

El Defensor del Cliente intentará un arreglo amistoso entre las partes mediante una audiencia de conciliación, si no hay acuerdo, se remite el expediente a la Superintendencia de Bancos en 5 días, finalizada la audiencia. Finalmente, el Defensor del Cliente tiene 30 días para emitir una decisión, si

la decisión es aceptada por el cliente y la entidad, se archiva el expediente tras el cumplimiento de lo acordado, en virtud de que la normativa es clara, Raccanello (2014) establece que es necesario incrementar los esfuerzos para sensibilizar y capacitar a los usuarios financieros.

Conclusiones y recomendaciones

Del análisis se concluye que la normativa ecuatoriana protege a los usuarios financieros otorgándoles un amplio catálogo de derechos, los cuales garantizan el acceso a servicios de calidad y protección frente a prácticas abusivas. Para el efecto surge el Defensor del Cliente quien actúa como mediador gratuito de los conflictos entre usuarios y entidades financieras, teniendo la función básica de atender a los clientes que han presentado una reclamación ante el banco y no están satisfechos con su respuesta, el proceso dura treinta días culminando con una audiencia de mediación, sin embargo, a pesar de que estas garantías están bien detalladas en la normativa, muchos usuarios desconocen sus derechos y cómo ejercerlos.

Para mejorar la situación, se recomienda implementar campañas de educación financiera, aumentar la visibilidad y accesibilidad del Defensor del Cliente, y desarrollar plataformas digitales para facilitar la presentación de quejas. Además, se deben establecer mecanismos de monitoreo y revisión periódica de las normativas para adaptarlas a las nuevas realidades del mercado financiero, garantizando una protección adecuada y eficaz para los usuarios.

Referencias

- Abad, M. (2024). *La eficacia del defensor del cliente en relación con el sistema financiero ecuatoriano* (Tesis de grado). Universidad del Azuay. <https://tinyurl.com/3sss9pm2>
- Asamblea Constituyente. (2008). *Constitución de la República del Ecuador*.
- Asamblea Nacional del Ecuador. (2024). *Código Orgánico Monetario y Financiero*.
- Cuena, M. (2022). *Supervisión de conducta y protección del usuario de servicios financieros en el nuevo entorno tecnológico. Propuestas de mejora*.
- Falconi, M. (2022). *Cláusulas abusivas y derechos de los consumidores en Ecuador*. http://scielo.senescyt.gob.ec/scielo.php?pid=S2550-67222022000300191&script=sci_arttext
- Gómez, C. (2023). *Gestión de la atención al cliente/consumidor*. (2ª edición).
- Palomar, C. (2024). *El defensor del cliente financiero: un mecanismo eficaz en la protección de los derechos de los usuarios*. <http://hdl.handle.net/10554/55310>

Superintendencia de Bancos. (2023, 19 de abril). *Resolución No. SB-2023-0828*.

<https://www.superbancos.gob.ec/bancos/resoluciones-sb-ano-2023/>

Superintendencia de Bancos. (2024). *Codificación de las Normas de la Superintendencia de Bancos*. <https://www.superbancos.gob.ec/bancos/codigo-de-derechos-del-usuario-financiero/>

Raccanello, K., & Cuenca, M. (2014). *Educación e inclusión financiera*. *Revista Latinoamericana de Estudios Educativos*, 119-141.

Territorio, Medio Ambiente y Materiales Innovadores para la Construcción



Universidad Laica
VICENTE ROCAFUERTE
de Guayaquil

ÍNDICE

MEMORIAS INPIN 2024

“Nuevas Tecnologías aplicadas a las Ciencias”

EJE 4: Territorio, Medioambiente y Materiales Innovadores para la Construcción

1	Propuesta de aplicación de un mortero micro enlucido para paredes de muros hormigón en viviendas industrializadas con encofrado mano portable	1-6
2	Diseño de ducto cajón para sistema de aguas lluvias en recinto El Guabo, provincia del Guayas	7-16
3	Evaluación de riesgo y vulnerabilidad territorial mediante el estudio ejes ambientales. Casos de estudio en Guayaquil	17-26
4	Prospectiva Territorial en el Valle de Aburrá a partir del Ambiente Abierto para el Aprendizaje	27-32
5	Evaluación térmica de una vivienda prototipo construida con muros de fardos de paja en Quito-Ecuador	33-42
6	Revisión sistemática sobre métodos de construcción modular y prefabricada: un enfoque prisma	43-51
7	Impacto en la hidrodinámica del río Guayas por aumento de los procesos de sedimentación: Islote el Palmar	52-61
8	Análisis de un sistema de riego agrícola para la optimización del recurso hídrico. Recinto Júdipa-Daule	62-69
9	Diseño de espacios públicos verdes como aspecto vinculante con la sociedad. Caso de estudio: el Carmen, Samborondón	70-79
10	Deforestación detonada por efecto de la urbanización en las principales ciudades de Colombia	80-89

Propuesta de aplicación de un mortero micro enlucido para paredes de muros de hormigón en viviendas industrializadas con encofrado mano portable

Proposal for the application of a micro-render mortar for concrete wall surfaces in prefabricated houses with portable hand formwork

Jorge Torres Rodríguez
Departamento de Posgrado de la Universidad Laica VICENTE ROCAFUERTE de Guayaquil
Guayaquil-Ecuador
etorresr@ulvr.edu.ec
<https://orcid.org/0000-0002-8770-8911>

Marjorie Ángel Lino
Doctorante de la Universidad Benito Juárez
marjorieangel55@gmail.com
<https://orcid.org/0009-0005-4474-6909>

Kleber Moscoso Riera
Departamento de Posgrado de la Universidad Laica VICENTE ROCAFUERTE de Guayaquil
Guayaquil-Ecuador
kmoscosor@ulvr.edu.ec
<https://orcid.org/0009-0002-5786-0151>

Breisman Alvarez Bernal
Maestrante de Ingeniería Civil de la Universidad Laica VICENTE ROCAFUERTE de Guayaquil
Guayaquil-Ecuador
balvarezb@ulvr.edu.ec
<https://orcid.org/0009-006-8604-7249>

Resumen

En este sistema constructivo, en la etapa de construcción existen factores constructivos que afectan el costo final, tiempo de ejecución y calidad del producto, desviando en sí el concepto de esta metodología, con la peculiaridad de que todos sus elementos sean hormigonados in situ para obtener una estructura monolítica acortando tiempos de ejecución; sin embargo, al momento de desencofrar existen imperfecciones en losas y muros afectando la planeidad de la superficie, estas reparaciones tienen un costo variable dependiendo de las irregularidades que posee la vivienda, así mismo el tiempo de ejecución de esta actividad va a depender mucho de la cantidad de reparaciones que se deba hacer en cada vivienda generando así una incertidumbre de costo total de vivienda y de esta actividad. La propuesta de aplicar un mortero micro enlucido en viviendas industrializadas permite no solo cubrir las imperfecciones o irregularidades que posea la vivienda, sino también mejorar las superficies de los muros y losas, ya que al tener un acabado fino permite colocarlo en toda la parte interior de la vivienda. Se plantea realizar un procedimiento para aplicar dicho mortero que inicia con la identificación de los factores que ocasionan estas imperfecciones, realizar un

control y revisión de los muros y losas de hormigón que respeten las tolerancias de planeidad y finalmente aplicar correctamente un mortero micro enlucido en todas los muros y losas de hormigón.

Palabras claves: Muro, vivienda, Optimización, Construcción civil, Proceso de fabricación.

Abstract

In this construction system, there are factors during the construction phase that affect the final cost, execution time, and product quality, deviating from the concept of this methodology. The unique feature is that all elements are cast in situ to achieve a monolithic structure, thus shortening execution times. However, upon formwork removal, imperfections on slabs and walls can affect surface flatness. These repairs have a variable cost depending on the irregularities present in the house, and the time required for this activity greatly depends on the number of repairs needed for each house, creating uncertainty regarding the total cost of the house and this activity. The proposal to apply a micro-render mortar in prefabricated houses not only covers the imperfections or irregularities of the house but also improves the surfaces of the walls and slabs. A fine finish allows it to be applied throughout the interior of the house. The proposed procedure for applying this mortar begins with identifying the factors causing these imperfections, performing a control and inspection of the concrete walls and slabs to ensure they meet flatness tolerances, and finally correctly applying a micro-render mortar to all concrete walls and slabs.

Keywords: Wall, Housing, Optimization, Civil Construction, Manufacturing Process.

Introducción

La construcción de viviendas industrializadas es un sistema que ha venido ganando terreno en los proyectos habitacionales por sus ventajas de tiempo de ejecución y costo constructivo. Dentro de este contexto, uno de los elementos cruciales en la construcción de muros portantes son las imperfecciones que aparecen luego de desencofrar que afecta la planeidad de paredes y losas, dichas irregularidades se deben reparar y tradicionalmente se utiliza la aplicación de enlucidos con morteros tradicionales y dosificados in situ, lo que conlleva limitaciones en términos de eficiencia y calidad (Acebal, 2018).

En este contexto, surge la propuesta de *Aplicación de un Mortero Micro Enlucido para Paredes de Muros hormigón en Viviendas Industrializadas con Encofrado de Mano Portable*. Esta innovadora propuesta tiene como objetivo abordar las limitaciones tradicionales de reparaciones de

irregularidades en la superficie en muros portantes en la construcción industrializada (Acebal, 2018). Exploremos en detalle esta propuesta innovadora, analizando sus ventajas, desafíos y el impacto potencial en la industria de la construcción.

Metodología

Esta investigación tiene un enfoque mixto donde se realizará los análisis cuantitativo y cualitativo porque recauda datos, métodos e investigaciones, resultados e información obtenida en abril de 2023 en obra del proyecto Urbanístico Bonavila ubicado en el kilómetro 15 vía Daule de 650 viviendas con metodología constructiva de muros portantes, soportando la propuesta realizada para este tipo de viviendas.

Tipo de investigación

Esta investigación es descriptiva, ya que el texto aporta y ayuda a definir las características y propiedades del tema, describe la problemática en este sistema constructivo industrializado de muros de portantes de hormigón que afectó a sus costos de construcción y los resultados favorables de proponer la aplicación de un mortero ideal que cumpla las necesidades sin perder el concepto de este tipo de metodologías.

Se emplea el método empírico, observando los casos del proceso constructivo donde se tenía que reparar por descuadres, ondulaciones y desfases de muros de hormigón en transición entre losa y muro generando una problemática del concepto constructivo industrializado, aumentado el tiempo de ejecución del proyecto y generando aumentos de costos de mano de obra y materiales los cuales dependiendo del factor y magnitud de las reparaciones, este costo varía en cada caso, la recopilación de información del costo de reparaciones por vivienda en varias constructoras dedicadas a este sistema constructivo.

Por lo antes mencionado podemos concluir que la técnica de investigación utilizada fue un análisis documental de varias constructoras y del proyecto Bonavila.

Una encuesta fue realizada al personal operativo, incluyendo formaleteros encargados de armar el encofrado, albañiles que realizan trabajos de reparaciones, maestros contratistas dedicados a este tipo de labor e ingenieros residentes con amplia experiencia en proyectos similares. Se formularon varias preguntas para obtener información, aclarar dudas y recabar opiniones sobre las imperfecciones, métodos de reparación y tipos de materiales más utilizados. Esta encuesta representa una fuente fiable de trabajadores con experiencia que trabajan diariamente en este sistema constructivo.

Tabla 1
Operacionalización de las variables

Variable	Definición	Instrumentos	Indicador
uso mortero de micro enlucido	Propuesta de aplicación de un mortero micro enlucido con características de acabado liso que permita aplicar directamente pintura de acabado.	Encuesta a personal operativo y entrevista a técnicos de obra	Viabilidad del uso de mortero micro enlucido
Impacto económico en viviendas industrializadas con encofrado mano portable	El impacto económico que genera la aplicación de un mortero micro enlucido en viviendas industrializadas con encofrado mano portable.	Analizar el rendimiento en la aplicación de un mortero micro enlucido.	Cuadro comparativo de costos con la aplicación de mortero micro enlucido en una casa de 64 m ² de construcción

El 95% de los encuestados responden que la cantidad de reparaciones o resanes en una vivienda con la misma área de construcción NO son las mismas para todas y tan solo el 5% responde que SÍ.

El 65% de los encuestados considera que SÍ es factible proponer el uso de mortero micro enlucido con características de acabado liso, que permita aplicar directamente la pintura de acabado para este tipo de viviendas, mientras que el 35% restante considera que NO

El 90% de los encuestados considera que el costo NO es igual para cada vivienda de las mismas características, mientras que el 10% restante considera que SÍ, evidenciando que existe una variación de costo por casa con las mismas características.

Resultados y Discusión

Tolerancias de terminaciones

Las tolerancias para muros construidos in situ en hormigón como elementos de la estructura soportante de una edificación. Se debe tener en cuenta su clasificación dependiendo del uso o grado de terminación especificado. (Corporación de desarrollo tecnológico CHILE, 2018)

Clasificación

- Grado 1 (G1): Hormigones arquitectónicos a la vista. Para elementos de hormigón, cuya terminación superficial quedará expuesta en el elemento en servicio, sin tratamiento posterior que altere su forma.
- Grado 2 (G2): Hormigones que serán empastados, pintados o maquillados.
- Grado 3 (G3): Hormigones que quedarán expuestos a la vista, pero en los cuales su apariencia no es tan importante como en el Grado 1.
- Grado 4 (G4): Hormigón para obras gruesas. En donde las superficies de los elementos de hormigón recibirán estucos u otra terminación distinta al Grado 2.

Con la aplicación de este mortero en una casa de 64 m² de construcción se pudo analizar

rendimientos, tiempos y costos en comparación con otro tipo de reparaciones como trabajos de resanes como se detalla a continuación.

Tabla 2
Cuadro comparativo de modelo de casa de 64 m² de construcción

CUADRO COMPARATIVO DE MODELO DE CASA DE 64 M2 DE CONSTRUCCION Constructora X				
Rubro	Unidad	Cantidad	Precio Unitario	Precio Total casa 64 m2
Trabajos de Resanes	Global	1	\$942.20	\$942.20
Aplicación de mortero micro enlucido acabado fino	M2	160	\$4,47	\$715,20
Diferencia de costo por casa de 64m2				\$227,20

Conclusiones

De acuerdo con lo señalado por los entrevistados profesionales, concuerdan que uno de los factores principales es la falta de accesorios del encofrado que permitan soportar grandes presiones.

Se elaboró un procedimiento para el uso adecuado de un mortero micro enlucido el cual consiste en 4 fases, este proceso permite mitigar las irregularidades desde el inicio de la modulación del encofrado y durante el vaciado del hormigón, realizar una revisión e identificar imperfecciones que posteriormente se cubren con la aplicación de un mortero micro enlucido con acabado fino.

Con la aplicación de este mortero micro enlucido en una vivienda de 64 m² de construcción el costo total es de USD 715,20 versus al costo total USD 942,20 de reparaciones tradicionales con resanes en este mismo tipo de vivienda, reduciendo un 24,10% de costo de reparaciones de imperfecciones en una vivienda de 64 m² de construcción, reduciendo costos y tiempos.

De acuerdo a los resultados de las encuestas y entrevistas a profesionales, concuerdan que el costo de reparaciones en resanes de cada vivienda con la misma área de construcción varía dependiendo del área a reparar.

Recomendaciones

Que los fabricantes de encofrados mano portables consideren dentro de sus diseños de encofrado

aumentar accesorios que permitan soportar presiones internas y deformaciones en muros y losas. Constructores y empresas dedicadas a la construcción de vivienda industrializada, consideren dentro del presupuesto de construcción de una vivienda la aplicación de un mortero micro enlucido con acabado fino en todas los muros y losas internas, el cual se puede cuantificar con una unidad de medida como m², reduciendo la incertidumbre de costo total de vivienda y del proyecto en general. Las inmobiliarias o promotoras que desarrollan proyectos habitacionales con este sistema industrializado implementan un equipo de profesionales que apliquen un proceso de control de calidad, con el acompañamiento desde el diseño hasta la ejecución de las viviendas involucrando en cada etapa constructiva de las viviendas.

Referencias

- Acebal, C. (2018). Viviendas industrializadas. Las casas del futuro. *Riarte*, 40-44.
- Aguila, A. (2006). *Industrialización de la edificación de viviendas. Tomo I: Sistemas*. Mairena Libros. <https://tinyurl.com/3kyn2254>
- Arboleda, S., & Serna, E. (2019). *Presupuesto y programación de obras, conceptos básicos*.
- Consejo de Construcción Industrializada. (2021). *CCI*. <https://tinyurl.com/5e8xu9r8>
- Corporación de Desarrollo Tecnológico CHILE. (2018). *Cámara Chilena de la Construcción*.
- Hernández, R., Fernández, C., & Baptista, M. (2014). *Metodología de la investigación*. McGraw-Hill.
- Hurtado, O. (2018). *Federación Interamericana del Cemento*.
- Inmovila, P. (2020). *Informe técnico Bonavila*.
- Muenala, J., & Alvarez, G. (2016). *Archivo BAQ - Arquitectura Panamericana*. <https://tinyurl.com/39p7a67s>
- NEC. (2015). *Norma Ecuatoriana de la Construcción*. <https://tinyurl.com/bdevfr4n>
- Sánchez, J. (2021). *Acento*. <https://tinyurl.com/urj4em4p>
- Zevallos, I. (2022). *Características estructurales del armado: comparación respecto al método tradicional*. *INGENIAR Ingeniería, Tecnología e Investigación*, 5(10).

Diseño de ducto cajón para sistema de aguas lluvias en recinto El Guabo, provincia del Guayas

Drawer Duct Design for Rainwater System in El Guabo, Guayas

Manuel Eugenio Lázaro Crespín
Facultad de Ingeniería, Industria y Construcción
Universidad Laica VICENTE ROCAFUERTE de Guayaquil
Guayaquil-Ecuador
mlazaroc@ulvr.edu.ec
<https://orcid.org/0000-0002-7385-8388>

Alfredo Ismael Mora Portilla
Facultad de Ingeniería, Industria y Construcción
Universidad Laica VICENTE ROCAFUERTE de Guayaquil
Guayaquil-Ecuador
amorap@ulvr.edu.ec
<https://orcid.org/0000-0002-1259-6820>

Genaro Raymundo Gaibor Espín
Facultad de Ingeniería, Industria y Construcción
Universidad Laica VICENTE ROCAFUERTE de Guayaquil
Guayaquil-Ecuador
ggaibore@ulvr.edu.ec
<https://orcid.org/0000-0002-3574-3248>

Gustavo Alejandro Marriott Zurita
Facultad de Ingeniería, Industria y Construcción
Universidad Laica VICENTE ROCAFUERTE de Guayaquil
Guayaquil-Ecuador
gmarriottz@ulvr.edu.ec
<https://orcid.org/0000-0003-1528-4328>

Resumen

La presente investigación se centra en el recinto El Guabo del cantón El Empalme, provincia del Guayas, puesto que en este sector la falta de infraestructura que gestione la evacuación de las aguas lluvias que acumula el estero El Guayabo, en época invernal, afecta a la comunidad con inundación. Con la información producto de esta investigación se realizó el diseño de un ducto cajón, esta obra solucionará la problemática del sector en todo su contexto productivo, económico, comunicacional y social. El soporte conceptual y teórico de esta investigación lo dan los textos que abordan el diseño y construcción de drenaje pluvial en carreteras, ingeniería para caminos rurales entre otros referentes que enfocan de manera profesional el tema que se enmarca en la línea de investigación institucional y de la facultad de Ingeniería Industria y Construcción: Territorio, medio ambiente y materiales innovadores para la construcción; Territorio; Gestión de Recursos Hídricos. El análisis cuantitativo de la información estadística de instituciones gubernamentales e información propia de esta investigación permiten establecer la dimensión y característica del ducto cajón que tiene como

fin mejorar las condiciones de vida de los habitantes del sector.

Palabras Clave: Ducto cajón, Cuenca fluvial, Caudal, Ingeniería Civil, Topografía.

Abstract

The present investigation focuses on the El Guabo area of the El Empalme canton, province of Guayas, since in this sector the lack of infrastructure that manages the evacuation of rainwater accumulated by the El Guayabo estuary, in winter, affects the community with flooding. With the information resulting from this research, the design of a box duct was carried out. This work will solve the problems of the sector in its entire productive, economic, communicational and social context. The conceptual and theoretical support of this research is provided by the texts that address the design and construction of storm drainage in roads, engineering for rural roads, among other references that professionally focus on the topic that is framed in the line of institutional and educational research. Faculty of Industrial and Construction Engineering: Territory, environment and innovative materials for construction; Territory; Water Resources Management. The quantitative analysis of statistical information from government institutions and information from this research allows us to establish the dimension and characteristics of the caisson pipeline that aims to improve the living conditions of the inhabitants of the sector.

Keywords: Box duct, River basin, Flow, Civil Engineering, Topography.

Introducción

Un ducto cajón cumple funciones específicas para el manejo eficiente de aguas pluviales, es decir representa un sistema estructurado destinado a dirigir y canalizar el flujo de agua hacia una red de drenaje pluvial. El propósito fundamental es prevenir la acumulación de agua lluvia o escorrentía. Los ductos, comúnmente son elaborados con materiales resistentes al agua, son instalados de manera estratégica para garantizar una gestión efectiva de las aguas lluvia (Pérez, 2013).

En el acceso vial al recinto El Guabo, ubicado en el cantón El Empalme de la provincia del Guayas, se identifica una problemática relacionada con la gestión de aguas pluviales. El sector carece de infraestructura adecuada para su correcta conducción y evacuación de agua lluvia, lo cual genera una serie de inconvenientes que afectan tanto la infraestructura vial como el entorno rural.

El diseño geométrico de un ducto cajón para el correcto tratamiento de aguas lluvias es esencial para garantizar una gestión eficiente de fluidos, evita problemas de inundaciones, erosión y daños a la infraestructura vial (Flores & Bolaños, 2009).

Con el diseño del ducto cajón y su posterior construcción se dará solución definitiva a la

problemática de gestión de aguas pluviales en el sector, problemática que afecta al tránsito vehicular en la zona, actividades agrícolas y ganaderas, movilidad, seguridad de los habitantes y también a usuarios de la vía, especialmente en el ingreso al recinto El Guabo. La falta de un sistema eficiente de gestión de aguas lluvias motiva la necesidad urgente de una intervención integral en el lugar.

Para el diseño geométrico de ducto cajón con dimensiones óptimas y eficiente en el manejo del caudal de agua lluvia de la zona, se realizaron los estudios técnicos básicos preliminares, estudios topográficos, hidrológicos e hidráulicos requeridos para el diseño.

El recinto el Guabo se ubica en una zona de clima húmedo debido a las continuas lluvias que se descargan en las estribaciones del cordón montañoso del litoral, posee dos estaciones perfectamente marcadas, la estación invernal que se presenta entre los meses de diciembre a mayo y la estación de verano entre los meses de junio a noviembre. El recinto se encuentra en el sistema hidrográfico de la Cuenca del Río Guayas, donde nace el Río Daule, que se origina en la confluencia de los ríos Oro, Las Vainas y La Esperanza. Además de los esteros de Las Guaijas, Montañuela, La Parrilla, Mancha de Mate, Bravo –Flaco y estero el Guayabo (UCSG, 2017).

El estero El Guayabo atraviesa la vía de acceso al Recinto El Guabo, el ancho de la vía varía entre 3,00 m y 5,00 m, la ruta carrozable en ciertos tramos tiene una superficie lastrada, pero en ciertos tramos el suelo es arcilloso, que se convierte en barro cuando se satura con el agua que rebosa del estero. El uso de drenajes transversales en carreteras es muy común para salvar tramos donde cruzan ríos o depresiones que hacen inaccesible el paso de vehículos.

A continuación, definimos los términos más utilizados en esta investigación.

Topografía. Ciencia que se ocupa de la descripción detallada y precisa de la superficie terrestre, así como de la representación gráfica de los elementos naturales y artificiales presentes en ella. Esta disciplina tiene como objetivo principal la elaboración de mapas topográficos y la recopilación de información detallada sobre la forma y las características del terreno (Machado, 2022).

Infiltración. Proceso en el cual el agua de lluvia es absorbida por el suelo, contribuyendo a la recarga de los acuíferos subterráneos (Pérez, 2013).

Levantamiento Topográfico. Proceso de medición y registro de puntos en la superficie de la tierra para determinar la posición relativa y las elevaciones de los elementos naturales y artificiales (Machado, 2022).

Planimetría y Altimetría. La planimetría se refiere a la representación de la posición horizontal de los elementos en un plano, mientras que la altimetría se centra en las elevaciones y perfiles del terreno (Zamarripa, 2010).

Cuencas hidrográficas. Una cuenca hidrográfica se forma por una depresión en el terreno, donde a su alrededor es rodeada por terrenos más altos, en el cual el agua se converge provenientes de precipitaciones o deshielos (Pérez, 2013).

Caudal. Volumen de agua que fluye por unidad de tiempo (García, 2020).

Drenajes. Elementos que permite de manera rápida la evacuación de aguas lluvias en áreas urbanas y rurales y dirigen el flujo de agua lluvia hacia puntos de salida asignados (Kraemer, 2004).

Ducto cajón. Un sistema de drenaje de ducto cajón es una infraestructura diseñada para gestionar y canalizar eficientemente el flujo de aguas pluviales en áreas urbanas o industriales. La estructura del Ducto Cajón está conformada por paredes laterales y una parte superior que crean una sección rectangular. Puede estar hecho de concreto, acero u otros materiales resistentes (Keller & Sherar, 2004).

Metodología

En este proyecto se realizó una investigación aplicada con enfoque cuantitativo y para su análisis se recolectaron datos numéricos estadísticos, información técnica, información importante para sustentar el desarrollo del diseño de ducto cajón para sistema de aguas lluvias en recinto El Guabo cantón El Empalme, provincia del Guayas.

Este tipo de investigación parte de la observación, reflexión práctica, analiza el objeto de estudio (Ñaupas et al., 2014) para en este caso específico desarrollar el diseño del ducto cajón que solucione el problema en el sector.

Para la comprobación de caudales se aplicó la fórmula CHEZY-MANNING, además la utilización de información estadística del INAMHI; y Sistema de Posicionamiento Global GPS.

Resultados y discusión

El recinto El Guabo se encuentra a 22 kilómetros del Cantón El Empalme y se extiende en una zona rica en producción agrícola y ganadera irrigada por numerosos ríos y riachuelos que fertilizan sus tierras, haciéndolas aptas para varias clases de cultivos como: arroz, cacao, café, banano, frutas tropicales, maíz, soya y maderas industriales de laurel, pechiche, caña de guadua, balsa y teca (Díaz-González et al., 2022).

El recinto El Guabo pertenece a la parroquia El Rosario del Cantón El Empalme, está ubicado en el Noreste de la provincia del Guayas, limita al norte y al oeste con la provincia de Manabí, al sur con el cantón Balzar, al este con la provincia de Los Ríos.

De acuerdo al Sistema de Posicionamiento Global (GPS, por sus siglas en inglés), las coordenadas de la ubicación geográfica donde se construirá el ducto cajón es el siguiente: P-01; norte 9884480.16; este 6517161

La caracterización climática del sector se sustenta en los registros históricos publicados en los Anuarios Meteorológicos del Instituto Nacional de Meteorología e Hidrología (INAMHI), donde se toman en cuenta la clasificación del clima considerando tres factores: índice hídrico, variación estacional de la humedad y régimen térmico.

Para determinar el índice hídrico del lugar se analizó la cantidad de precipitación hídrica mensual, de acuerdo a la información obtenida del INAMHI, en el periodo 1981-2010. En las estadísticas se aprecia que las máximas precipitaciones mensuales medias se dan desde el mes de enero hasta abril, siendo los meses más lluviosos, mientras que la temporada de menos lluvia es desde el mes de mayo a noviembre (INAMHI, 2023). En el estudio hidrológico se determinó el caudal máximo, aplicando el Método Racional Americano, basado en el estudio de la cobertura del suelo, intensidad de la lluvia y área aportante de drenaje.

El método Racional indica que la duración de la lluvia será igual al tiempo de concentración de la cuenca en estudio, el cual es el tiempo que tarda una gota de agua en recorrer el trayecto desde su punto más alejado hasta el punto de salida (Pérez, 2013). La expresión general de este método se aplica de la siguiente manera:

$$Q = \frac{C.I.A.}{360}$$

Donde: Q = Caudal máximo

C = Coeficiente de escorrentía

I = Intensidad media de precipitación de duración igual al tiempo de concentración (mm/h)

A = Área de cuenca (Ha)

Otro factor analizado en la presente investigación es el coeficiente de escorrentía, que es un parámetro que se utiliza en hidrología para expresar la proporción de precipitación que se convierte en escorrentía superficial. Es decir, representa la fracción de la lluvia que no se infiltra en el suelo ni se retiene en la superficie, sino que fluye directamente como escorrentía. El valor del coeficiente de escorrentía puede variar según el tipo de suelo, la cobertura vegetal, la pendiente del terreno y las condiciones climáticas. Los suelos con baja capacidad de infiltración, superficies urbanizadas y terrenos con pendientes pronunciadas tienden a tener coeficientes de escorrentía más altos (Vélez, 2000).

Otro elemento para analizar es el tiempo de concentración (T_c), que significa el tiempo que requiere una gota de agua en recorrer desde el punto más alejado de la cuenca hasta su punto de salida.

(Vélez, 2000).

Mientras que el área de la cuenca es otro parámetro para analizar, y se refiere a la extensión total de la región que drena hacia un punto específico, como un río, lago o estación de monitoreo hidrológico. Esta área es fundamental para comprender el flujo de agua y los patrones de escorrentía en una determinada cuenca hidrográfica. (Sánchez et al. 2009)

El área de la cuenca se puede determinar mediante técnicas de cartografía y análisis geoespacial, se utilizan mapas topográficos y tecnologías de información geográfica. También se puede calcular utilizando mediciones directas en el terreno, en el recinto El Guabo se aplicó la siguiente fórmula:

$$Q = \frac{C.I.A.}{360}$$

Donde: C= 0.45
I = 174.776 mm/h
A = 6.318 Ha.

$$Q = \frac{0.45 \times 174.77 \times 6.318}{360}$$

$$Q = \frac{496.89}{360}$$

$$Q = 1.38 \text{ m}^2/\text{s}$$

Cálculo de la Sección Hidráulica del Ducto Cajón. El ducto cajón se encuentra dentro de las clases de canales abiertos los cuales conducen el agua que fluye con una superficie libre, por tal motivo el método más adecuado para calcular la sección, es el conocido *Cálculo de Área Pendiente*, para lo cual se utiliza la fórmula CHEZY-MANNING cuyo enunciado es el siguiente:

$$Q = A * V$$

$$\text{Donde } V = \frac{1}{N} * Rh^{\frac{2}{3}} * S^{\frac{1}{2}}$$

:

$$Rh = \frac{A}{Pm}$$

Donde:

Q = Caudal de la cuenca (m³ / seg.)
A = Área (m²)
v = Velocidad media (m/s)
Rh = Radio hidráulico (m)
S = Pendiente de la planicie (m/m)
n = Coeficiente de rugosidad
Pm = Perímetro mojado (m)

Selección del Coeficiente de Rugosidad (n). Para la selección de este parámetro (n), debe tomarse en cuenta algunos aspectos, ya que no existe un método fijo, he usado la tabla del coeficiente de rugosidad de Manning, esta presenta diversos valores de (n) para diferentes tipos de canales (Chow, 1994).

Tabla 1
 Valores del Coeficiente de Rugosidad de Manning

Tipo de canal y descripción	Mínimo	Normal	Máximo
A. 2. No metal			
d Concreto			
1. Alcantarilla recta y libre de basura	0.010	0.011	0.013
2. Alcantarilla con curvas, conexiones y algo de basura	0.011	0.013	0.014
3. Bien terminado	0.011	0.012	0.014

Nota: Adaptado de Valores del Coeficiente de Rugosidad de Manning Chow (1994, p.108).

Tabulación del cálculo de la sección del ducto cajón, la sección hidráulica del ducto cajón se obtiene relacionando el área y el radio hidráulico, con el caudal de diseño, coeficiente de Manning y la pendiente, la ecuación queda de la siguiente manera:

$$A * Rh \frac{2}{3} = \frac{Qn}{S^{\frac{1}{2}}}$$

Factor de Sección = Factor hidráulico

Para identificar las dimensiones de las secciones se realizó un cuadro de tabulación, con valores tanto para ancho (b) como para altura (y), de esta manera se generó la sección más favorable. En la tabla 3 se muestran los valores.

Tabla 2
 Tabulación para el cálculo de sección

Coefficiente de rugosidad	Pendiente	Ancho fondo	Altura promedio	Área hidráulica	Perímetro mojado	Radio hidráulico	Factor de sección	Factor hidráulico
n	S	b (m)	y(m)	A m ²	Pm (m)	Rh (m)	A*((Rh)^(2/3))	Q*n/((S^(1/2)))
0.013	0.001	1.30	0.85	1.11	3.00	0.37	0.57	0.57

Nota: Para elegir las dimensiones óptimas de la sección del ducto cajón, desde el punto de vista hidráulico, se toma en consideración factores que influyen en el costo del ducto, el primero depende del área y el segundo del perímetro mojado, por lo consiguiente la sección del ducto que tenga el menor perímetro mojado para un área determinada, será la sección hidráulica óptima.

Cálculo del Borde Libre del Ducto. El borde libre en un ducto cajón se refiere a la distancia vertical entre la superficie libre del agua en el ducto y la parte superior del mismo, concretamente, es la altura vertical disponible antes de que el agua alcance el borde superior del ducto (Rocha, 2007).

La preservación de un borde libre adecuado es esencial en el diseño de ductos cajón para garantizar un funcionamiento hidráulico eficiente y para prevenir posibles problemas, como inundaciones o desbordamientos.

Para el cálculo de esta distancia no existe un método fijo, debido a que las variaciones del nivel de agua no son controlables, por lo tanto, existen porcentajes que varían desde el 5% al 30% de la profundidad del flujo. En el presente diseño, con una profundidad de 0.85 m, el borde libre para el ducto cajón será el 20%, es decir, 0.15 m.

De acuerdo a los cálculos realizados para encontrar el ancho del ducto, profundidad normal y borde libre adecuado, obtenemos el siguiente resultado: ancho 1.30 metros; profundidad 0.85 metros y borde libre 0.15 metros.

En la Figura 1 presentamos el diseño con las dimensiones finales del ducto cajón para el recinto El Guabo.

Figura 1

Diseño de Ducto Cajón estero Guayabo, recinto El Guabo, cantón El Empalme

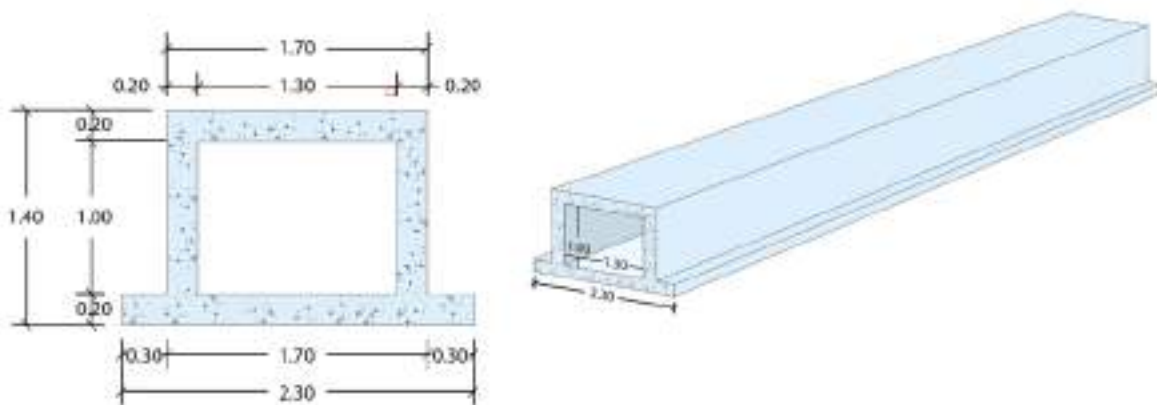

Nota. En el diseño se representa la sección de ducto y también la perspectiva.

Conclusiones y recomendaciones

A través de este trabajo de investigación se conoce de manera objetiva la realidad del recinto El Guabo, también su contexto productivo, vial y recursos que posee. La importancia del estudio es dar soluciones a problemas o carencias de infraestructura necesarias para el desarrollo social y económico de su población, por lo tanto, se concluye que:

- El manejo de la información precisa de precipitaciones hídricas, caudales y factores topográficos facilitaron el desarrollo del diseño del ducto cajón en el acceso vial al Recinto El Guabo en el cantón El Empalme.
- Se determinó que el ducto cajón debe tener un diseño rectangular de 1.00 m de altura x 1.30 m de ancho, y una longitud de 9.00 m. Este diseño geométrico representa una solución efectiva para la gestión de aguas lluvias en la región específica.

- Con el análisis y evaluación del rendimiento hidráulico se establece que el ducto cajón diseñado es capaz de manejar eficientemente los caudales previstos durante eventos de lluvia intensa.
- El impacto económico y social se traduce en la habilitación de la vía de comunicación para la comercialización de productos agrícolas del sector.
- Las nuevas construcciones y edificaciones conllevan la utilización de materiales que son procesados con tecnología innovadora caracterizada por una reducción en la huella de carbono que oscila entre un 30% y un 70%, específicamente en el cemento.

Se recomienda la socialización del proyecto con la comunidad y autoridades para la ejecución en beneficio de la población.

Referencias

- Chow, V. (1994). *Hidráulica de canales abiertos*. McGraw-Hill. <https://acortar.link/ruhN9t>
- Díaz-González, A., Ortega, J., Seoane, C., & Morales Opazo, C. (2022). *Tipología de microrregiones en el sector agrícola de Ecuador*. FAO. <https://doi.org/10.4060/cc2620es>
- Flores, H., & Bolaños, A. (2009). *Manual de drenajes para carreteras*. Instituto Nacional de Vías. <https://acortar.link/OC2x1B>
- García, J. (2020). *Hidráulica e hidrología 4.0*. Internacional. <https://tinyurl.com/ywm9rz52>
- Instituto Nacional de Meteorología e Hidrología. (2023). *Boletín de predicción climática*. INAMHI. https://www.inamhi.gob.ec/pronostico/cwrf/2023/Boletin_CWRF.pdf
- Keller, G., & Sherar, J. (2004). *Ingeniería de caminos rurales*. Virginia Tech. <https://imt.mx/archivos/Publicaciones/Libro/lb4.pdf>
- Machado, J. (2022). *Topografía básica en español*. Recife. <https://acortar.link/36cjLf>
- Naranjo, C. (2013). *Atlas hidrológico y metodológico estudiantil*. INAMHI. <https://acortar.link/3HCK82>
- Ñaupas, H., Mejía, E., Novoa, E., & Villagómez, A. (2014). *Metodología de la investigación*. Ediciones de la U. <http://librodigital.sangregorio.edu.ec/librosusgp/B0028.pdf>
- Pérez, R. (2013). *Diseño y construcción de alcantarillados sanitario, pluvial y drenaje en carreteras*. Ecoe. <https://acortar.link/fZxPJM>
- Rocha, A. (2007). *Hidráulica de tuberías y canales*. Universidad Nacional de Ingeniería. <https://tinyurl.com/bdfyf22h>
- Sánchez, F., Flores, J., & Bolaños, A. (2009). *Manual de drenajes para carreteras*. Instituto

Nacional de Vías. <https://acortar.link/OC2x1B>

Universidad Católica Santiago de Guayaquil. (2017). *Plan de conservación de la cuenca del río Daule*. UCSG. <https://acortar.link/2k8CPm>

Vélez, M. (2000). *Hidrología para ingenieros*. Universidad Nacional de Colombia. <https://acortar.link/OeIaRq>

Zamarripa, M. (2010). *Apuntes de topografía*. UNAM. <https://acortar.link/AS11W1>

Evaluación de riesgo y vulnerabilidad territorial mediante el estudio de ejes ambientales

Casos de estudio en Guayaquil

Territorial risk and vulnerability assessment through the study of environmental axes. Case studies in Guayaquil

Bryan Colorado Pástor

Facultad de Ingeniería, Industria y Construcción
Universidad Laica VICENTE ROCAFUERTE

Guayaquil-Ecuador

bcoloradop@ulvr.edu.ec

<https://orcid.org/0000-0002-8054-0626>

Mirka Alexandra Velez Saldarriaga

Facultad de Ingeniería, Industria y Construcción
Universidad Laica VICENTE ROCAFUERTE

Guayaquil-Ecuador

mvelezsa@ulvr.edu.ec

<https://orcid.org/0009-0009-4017-4885>

Beatriz Carolina Macias Escobar

Facultad de Ingeniería, Industria y Construcción
Universidad Laica VICENTE ROCAFUERTE

Guayaquil-Ecuador

bmaciase@ulvr.edu.ec

<https://orcid.org/0009-0002-4064-9253>

Sofía Ivonne Coello Quezada

Facultad de Ingeniería, Industria y Construcción
Universidad Laica VICENTE ROCAFUERTE

Guayaquil-Ecuador

scoelloq@ulvr.edu.ec

<https://orcid.org/0000-0002-8054-0626>

Resumen

La expansión del límite urbano hacia nuevos territorios emplazado por nuevos asentamientos humanos ha generado una afectación directa a las condiciones naturales por el mal manejo del territorio, provocando un grado de vulnerabilidad y riesgo elevado. La importancia de estudiar los ejes ambientales para un proyecto urbano radica en comprender y abordar adecuadamente los aspectos relacionados con el entorno natural y social. El análisis de los ejes ambientales permite identificar los posibles impactos que un proyecto urbano podría tener en el medio ambiente, esto incluye aspectos como la calidad del aire, la biodiversidad, el agua y el suelo. El objetivo del presente estudio es generar criterios metodológicos para la planificación sostenible del territorio, reduciendo así el riesgo y vulnerabilidad. Se aplica un enfoque metodológico mixto que parte de un análisis descriptivo hermenéutico del sector de estudio - Vía a la Costa, análisis de ejes ambientales y ponderaciones evaluativas del riesgo, identificando potencialidades y debilidades del territorio

para establecer criterios ambientales. Como resultados relevantes se obtiene que el riesgo a inundaciones genera el 60% de las vulnerabilidades identificadas en el sector y que las respuestas ambientales generan una reducción del 80% del riesgo. Las vulnerabilidades han sido mitigadas gracias al diseño de nuevos espacios verdes protectores y cohesión territorial mediante espacios públicos y corredores verdes. Se concluye que el análisis de ejes ambientales para la reducción de riesgo aporta a la toma de decisiones dentro del territorio, respondiendo a la identificación de los impactos ambientales.

Palabras clave: Sostenibilidad, Riesgo, Planificación territorial.

Abstract

The expansion of the urban limit towards new territories located by new human settlements has generated a direct impact on natural conditions due to poor management of the territory, causing a high degree of vulnerability and risk. The importance of studying the environmental axes for an urban project lies in understanding and adequately addressing the aspects related to the natural and social environment. The analysis of the environmental axes allows us to identify the possible impacts that an urban project could have on the environment, this includes aspects such as air quality, biodiversity, water and soil. The objective of this study is to generate methodological criteria for the sustainable planning of the territory, thus reducing risk and vulnerability. A mixed methodological approach is applied that is based on a hermetic descriptive analysis of the study sector - Vía a la Costa, analysis of environmental axes and risk assessment weights, identifying potentialities and weaknesses of the territory to establish environmental criteria. As relevant results, it is obtained that the risk of flooding generates 60% of the vulnerabilities identified in the sector and that environmental responses generate an 80% reduction in risk. Vulnerabilities have been mitigated thanks to the design of new protective green spaces and territorial cohesion through public spaces and green corridors. It is concluded that the analysis of environmental axes for risk reduction contributes to decision-making within the territory, responding to the identification of environmental impacts.

Keywords: Sustainability, Risk, Territorial planning.

Introducción

Se toma como caso de estudio al tramo de Vía la Costa comprendido entre el Km. 12,5 hasta el Km. 16, el cual ha experimentado un notable crecimiento urbanístico desde 2009, Área = 8.205,56 ha y Población = más de 70.000 habitantes. Los propietarios de terrenos han impulsado una variedad de

proyectos urbanos, diversificando las opciones disponibles en la zona (Jarrín et al., 2022). Este desarrollo no solo ha generado oportunidades para los compradores, sino que también ha elevado la plusvalía de la región.

No obstante, este crecimiento desmedido está exento de desafíos, aunque no afecta de forma directa la radio estándar del terreno, debido a que es el conjunto de exclusivas urbanizaciones a lo largo de la vía que conecta Guayaquil con Salinas o Playas; su crecimiento poblacional llega a alterar desarrollos urbanos y negocios que empiezan a proliferar y con ellos la ciudad crece a un ritmo acelerado.

La expansión demográfica, la contaminación, el cambio climático y prácticas de manejo de suelo insostenibles amenazan la salud del suelo (Leal et al., 2023). La sobreexplotación y la deforestación han exacerbado estos problemas (Shcherbak et al., 2024), resultando en erosión debido a la explotación de canteras, pérdida de vegetación nativa como el bosque seco tropical, y deslizamientos de tierra en áreas de extracción de materiales.

Además, la contaminación ambiental y la polución del suelo son factores preocupantes que han afectado al territorio con diversos riesgos, tales como incendios que se han dado de manera creciente en los últimos 13 años (ver Figura 1).

Figura 1

Línea de tiempo de incendios en el sector



Nota. Síntesis elaborada con base en los factores de riesgo del territorio (Plan de Ordenamiento y Desarrollo Territorial, 2021).

Estos problemas no solo afectan el medioambiente local, sino que también tienen impactos socioeconómicos significativos, incluyendo escasez de agua, inseguridad alimentaria, aceleración del cambio climático, pobreza, migración y reducción de servicios ecosistémicos (Larrea-Sáez et al., 2023).

Abordar estos desafíos requiere enfoques integrados y sostenibles que promuevan un desarrollo equilibrado y respetuoso con el medio ambiente (Bodnar et al., 2019; Kumar et al., 2023). Al ser un terreno inhóspito de zonas urbanas, se encuentran factores negativos que abordan consecuencias generales como la falta de iluminación, especialmente si se encuentra en una zona poco iluminada. La percepción de seguridad y comodidad disminuye en áreas con poca luz, riesgo de accidentes; el crecimiento de plantas y árboles, lo que puede alterar el paisaje y la biodiversidad (Hinojosa-Ramos et al., 2023).

Distribución eficiente de usos del suelo: Una buena planificación urbana evita la saturación de ciertas zonas y promueve un desarrollo armónico en toda la ciudad. Sin ella, se pueden generar áreas congestionadas o desequilibrios en la distribución de servicios.

Los riesgos identificados son los siguientes:

Incendios a nivel general, inundaciones del río Chongón (Gromek & Sobolewski, 2020; Grijalva-Endara et al., 2023), deforestación por labores industriales e inmobiliarias (Méndez-Vélez et al., 2022), expansión agrícola por la producción de cultivos como la soja, el aceite de palma y la ganadería (Antinori et al., 2020) e infraestructura determinada por la construcción de carreteras, represas hidroeléctricas y líneas de transmisión de energía también contribuye a la deforestación (Vera-San Martín et al., 2023).

Por lo tanto, se ha logrado destacar que la radio que abarca alrededor del sector consta de diferentes riesgos que se relacionan a la problemática principal del proyecto (ver Figura 2).

Figura 2
Identificación de riesgos actuales del sector de estudio



Nota. Síntesis elaborada con base en los factores de riesgo del territorio (Plan de Ordenamiento y Desarrollo Territorial, 2021).

Metodología

Se ha aplicado una metodología con enfoque mixto, siendo cualitativo en la comprensión de los fenómenos naturales, las afectaciones del riesgo en el tiempo y grado de vulnerabilidad, considerando todos los aspectos involucrados y evitando simplificarlo o reducirlo a variables específicas, tales como medición de riesgos en torno a la identificación y estimación.

La metodología cuantitativa estará aplicada a la ponderación de datos de probabilidad de riesgo y vulnerabilidad, abarcando el espectro de consecuencias y valoración integral del riesgo en el territorio, estos datos serán analizados en la fase de valoración y evaluación del riesgo.

Resultados y Discusión

a) Identificación del riesgo

Identificar, evaluar, controlar y priorizar los tipos de riesgos encontrados en la zona de estudio, para minimizar los riesgos por medio de ejes ambientales. Este proceso ayuda a determinar las amenazas, tanto cuantitativa como cualitativamente. Al comprender los riesgos, se pueden desarrollar estrategias específicas de prevención y mitigación.

Figura 3

Riesgos identificados

TIPOS DE RIESGO	RIESGOS IDENTIFICADOS
RIESGOS INTERNOS	<ul style="list-style-type: none"> • Incendios forestales. • Deforestación. • Contaminación.
RIESGOS NATURALES	<ul style="list-style-type: none"> • Inundaciones. • Deslizamientos de tierra. • Terremotos.
RIESGOS EXTERNOS	<ul style="list-style-type: none"> • Tráfico. • Contaminación ambiental. • Contaminación auditiva.

Tomado de: Álvarez-Sánchez et al. (2020).

b) Estimación del riesgo

Antes de iniciar cualquier proyecto o en caso de incidentes de alto impacto, es esencial realizar una evaluación de riesgos ambientales. Las agencias medioambientales imponen multas y sanciones a las empresas que no cumplen con las normas. Etapa de crear planes para abordar los riesgos identificados. Define estrategias para mitigar los riesgos negativos y aprovechar los riesgos positivos. La evaluación permite identificar y comprender los riesgos medioambientales, considerando tanto sus características cuantitativas como cualitativas. Esto ayuda a desarrollar estrategias específicas de prevención y mitigación. La evaluación de riesgos ambientales está estrechamente relacionada con el desarrollo sostenible.

Figura 4

Estimación de riesgo en el territorio medido por la probabilidad del hecho

RIESGO	PROBABILIDAD	CONSECUENCIA		
		LEGERAMENTE	MODERADAMENTE	EXTREMADAMENTE
		DAÑO	DAÑO	DAÑO
Incendios	Medía	Moderado	Moderado	Importante
Inundaciones	Medía	Tolerable	Moderado	Importante
Deforestación	Alta	Moderado	Moderado	Importante
Contaminación en las vías	Medía	Trivial	Tolerable	Moderado

Tomado de: Álvarez-Sánchez et al. (2020).

c) Valoración del Riesgo

La evaluación de riesgos permite clasificar los posibles efectos negativos de una actividad en el medio ambiente y la sociedad. Se realizaron valoraciones de riesgo según una tabla ponderada de consecuencias y su factor de coincidencia.

Incendios (E1) Probabilidad: 2 (moderada) Consecuencia:2 (leve) Ubicación en la tabla: (2,2);
Inundaciones (E2) Probabilidad: 4 (alta) Consecuencia:4 (significativa) Ubicación en la tabla: (4,4);
Contaminación(G1) Probabilidad: 3 (moderada) Consecuencia: 5 (Muy significativa) Ubicación en la tabla: (3,5);
Deforestación (P2) Probabilidad: 5 (Muy Alta) Consecuencia:1 (leve) Ubicación en la tabla: (5,1).

d) Valoración de Riesgos según rango ponderado

Incendios (E1) - Riesgo leve: Valor 4 (Dentro del rango 1-5); Inundaciones (E2) - Riesgo significativo: Valor 16 (Dentro del rango 16-25); Contaminación(G1) - Riesgo moderado: Valor 15(Dentro del rango 6-15); Deforestación (P2) - Riesgo leve: Valor 5 (Dentro del rango 1-5).

Figura 5

Escenarios en el estimador del riesgo ambiental

Probabilidad	Consecuencias				
	1	2	3	4	5
5	P2				
4				E2	
3					G1
2		E1			
1					

Tomado de: Álvarez-Sánchez et al. (2020).

La caracterización del riesgo ambiental se determina con base en la sumatoria de los riesgos en los

tres entornos considerados: natural, humano y socioeconómico. Se calculan los promedios de cada uno y se clasifican en uno de los tres niveles establecidos (Significativo, Moderado o Leve).

Figura 6
Evaluación de cada entorno

Entorno	Incendios	Inundaciones	Contaminación	Deforestación
Natural	Leve	Significativo	Moderado	Leve
Humano	Leve	Significativo	Moderado	Leve
Socioeconómico	Leve	Significativo	Moderado	Leve

Tomado de: Álvarez-Sánchez et al. (2020).

Promediando las evaluaciones de cada entorno se obtiene una clasificación general del riesgo para la vía la costa en Guayaquil. Este caso el promedio general sugiere que el área enfrenta un RIESGO MODERADO debido a la combinación de riesgos significativos y moderados identificados

c) Discusión

Los indicadores ambientales son medidas utilizadas para evaluar, monitorear y comunicar el estado del medio ambiente. Pueden ser de origen físico, químico, biológico, social o económico, y brindan información sobre aspectos como la calidad del aire, del agua, contaminación del suelo, consumo de energía, generación de residuos y biodiversidad. Estos indicadores permiten a investigadores, profesionales y responsables de la toma de decisiones comprender mejor la salud y el rendimiento del ecosistema.

En cuanto a las variables de riesgo ambiental, estas se refieren a factores que aumentan la probabilidad de que ocurran eventos perjudiciales para el medio ambiente. Estas variables pueden estar relacionadas con la exposición a sustancias tóxicas, cambios climáticos, pérdida de biodiversidad o alteraciones en los ecosistemas. Identificar y comprender estas variables es crucial para prevenir y mitigar riesgos ambientales, como incendios forestales o inundaciones.

La evaluación de riesgos ambientales es un proceso que identifica y analiza los posibles efectos negativos de las actividades empresariales tanto en el medio ambiente como en la sociedad. No solo se centra en los impactos ambientales, como la contaminación o la degradación del hábitat, sino también en los factores sociales y comunitarios (Antinori et al., 2020).

Conclusiones y recomendaciones

Los resultados indican que la vía a la costa enfrenta desafíos ambientales significativos que afectan

tanto al entorno natural como a la calidad de vida de sus habitantes. La implementación de estrategias sostenibles y el cumplimiento normativo son esenciales para mitigar estos riesgos. Comparar y adaptar soluciones de éxito internacional puede ofrecer un camino viable hacia un desarrollo más equilibrado y sostenible.

La aplicación de una metodología completa nos permite comprender plenamente un fenómeno, evitar minimizarlo y aportar una perspectiva completa. Este enfoque es fundamental para resolver los desafíos asociados con la implementación de energías renovables y el desarrollo de ciudades inteligentes.

La integración de energías renovables en la red es crucial para el desarrollo de ciudades inteligentes (Revich, 2023). Las fuentes de energía como la solar y la eólica pueden ayudar a las ciudades a reducir su huella de carbono y ser más eficientes energéticamente.

La implementación de proyectos ecológicos como programas de reciclaje y reforestación puede promover la sostenibilidad y la educación ambiental (Kung et al., 2021). La participación activa de la comunidad en estos proyectos fortalece la conexión entre los ciudadanos y su medio ambiente y promueve una cultura de responsabilidad ambiental (Herrera, 2019).

Aplicado en el contexto de la planificación urbana y las energías renovables, este plan de acción combina un enfoque integral y herramientas avanzadas para proporcionar una base sólida para el desarrollo de ciudades inteligentes (Khan et al., 2020). Integrando estos elementos es posible diseñar intervenciones urbanas que no solo sean sostenibles y energéticamente eficientes (Adibhesami et al., 2023), sino también inclusivas y resilientes, alineadas con los Objetivos de Desarrollo Sostenible y mejorando la calidad de vida de los ciudadanos.

Agradecimientos

Agradecemos a la Universidad Laica VICENTE ROCAFUERTE de Guayaquil por los permisos para utilizar sus instalaciones en el proceso de sistematización mediante simulación de datos y talleres prácticos desarrollados con la comunidad de Chongón.

Referencias

- Adibhesami, M., Karimi, H., Sharifi, A., Sepehri, B., Bazazzadeh, H., & Berardi, U. (2023). Optimization of urban-scale sustainable energy strategies to improve citizens' health. *Energies*, 16(1), 119. <https://doi.org/10.3390/en16010119>
- Álvarez-Sánchez, D., Chaves-Morillo, D., Gómez-López, E., & Hurtado-Benavides, A. (2020). Estimación del riesgo ambiental causado por plaguicidas en cultivos de arveja de Ipiales,

Nariño-Colombia. *TecnoLógicas*, 23(47), 76-90.

- Antinori, M., Ceseracciu, L., Mancini, G., Heredia-Guerrero, J., & Athanassiou, A. (2020). Fine-tuning of physicochemical properties and growth dynamics of mycelium-based materials. *ACS Applied Bio Materials*, 3(2), 1044–1051. <https://tinyurl.com/mr3rf72e>
- Bodnar, T., Rieznikova, V., & Kravets, I. (2019). Concepts and signs of risk in entrepreneurship. *Journal of Advanced Research in Law and Economics*, 10(2), 468–476. [https://doi.org/10.14505/jarle.v10.2\(40\).06](https://doi.org/10.14505/jarle.v10.2(40).06)
- Grijalva-Endara, A., Macias-Mora, P., Navarrete, C., Marcillo-Vallejo, R., Alcivar, L., Cabrera, J., & Tomalá, J. (2023). Water quality of the Guayaquil Estero Salado from measurements of dissolved oxygen, chlorophyll a and pH. *Egyptian Journal of Aquatic Biology and Fisheries*, 27(1), 455–469. <https://doi.org/10.21608/ejabf.2023.287774>
- Gromek, P., & Sobolewski, G. (2020). Risk-based approach for informing sustainable infrastructure resilience enhancement and potential resilience implication in terms of emergency service perspective. *Sustainability (Switzerland)*, 12(11), 4530. <https://doi.org/10.3390/su12114530>
- Guardiola, J., & García-Quero, F. (2014). Buen Vivir (living well) in Ecuador: Community and environmental satisfaction without household material prosperity? *Ecological Economics*, 107, 177–184. <https://doi.org/10.1016/j.ecolecon.2014.07.032>
- Herrera, G. (2019). Societies, environment and environmentalisms in Latin America [Sociedades, ambiente y ambientalismos en nuestra América]. *Historia Ambiental Latinoamericana y Caribeña*, 9(2), 45–63. <https://doi.org/10.32991/2237-2717.2019v9i2.p43-63>
- Hinojosa-Ramos, M., León, M., León, P., Arévalo, R., & Redroban, C. (2023). Assessing management effectiveness: Manglares El Salado fauna production reserve study case. *Lecture Notes in Computer Science (Including Subseries Lecture Notes in Artificial Intelligence and Lecture Notes in Bioinformatics)*, 14111, 51–63. <https://tinyurl.com/yc6tchm4>
- Jarrín, M., Marín, J., Borbor-Córdova, M., Celi, M., & Domínguez-Granda, L. (2022). Seasonal dynamics in the inner Guayas estuary, Ecuador [Dinámicas estacionales en el estuario interior del Guayas, Ecuador]. *Boletín de Investigaciones Marinas y Costeras*, 51(2), 129–136. <https://doi.org/10.25268/bimc.invemar.2022.51.2.1125>
- Khan, H., Malik, M., Zafar, R., Goni, F., Chofreh, A., Klemeš, J., & Alotaibi, Y. (2020). Challenges for sustainable smart city development: A conceptual framework. *Sustainable Development*, 28(5), 1507–1518. <https://doi.org/10.1002/sd.2090>
- Kumar, A., Pandey, A., & Diksha. (2023). Geoinformation for urban geoenvironmental hazard-risk

- and vulnerability assessment. In *Earth observation in urban monitoring: Techniques and challenges* (pp. 309–338). Elsevier. <https://tinyurl.com/2r8z22mh>
- Kung, C., Lee, T., & Chen, L. (2021). Economic growth and environmental sustainability from renewable energy applications. *Energy Exploration and Exploitation*, 39(2), 531–535. <https://doi.org/10.1177/0144598720964207>
- Larrea-Sáez, L., Cuevas, C., & Casas-Ledón, Y. (2023). Energy and environmental assessment of the Chilean social housing: Effect of insulation materials and climates. *Journal of Cleaner Production*, 392, 136234. <https://doi.org/10.1016/j.jclepro.2023.136234>
- Leal, W., Tuladhar, L., Li, C., Balogun, A., Kovaleva, M., Abubakar, I., Azadi, H., & Donkor, F. K. (2023). Climate change and extremes: Implications on city livability and associated health risks across the globe. *International Journal of Climate Change Strategies and Management*, 15(1), 1–19. <https://doi.org/10.1108/IJCCSM-07-2021-0078>
- Méndez-Vélez, F., Palomeque-Cantos, R., & Borja-Pozo, C. (2022). Socio-economic evolution of Ecuador: Main economic indicators and social phenomena in recent years. *AIP Conference Proceedings*, 2574, 090006. <https://doi.org/10.1063/5.0105186>
- Revich, B. (2023). The significance of green spaces for protecting health of urban population. *Health Risk Analysis*, 2023(2), 168–185. <https://doi.org/10.21668/health.risk/2023.2.17.eng>
- Shcherbak, V., Danko, Y., Tereshchenko, S., Nifatova, O., Dehtiar, N., Stepanova, O., & Yatsenko, V. (2024). Circular economy and inclusion as effective tools to prevent ecological threats in rural areas during military operations. *Global Journal of Environmental Science and Management*, 10(3), 969–986. <https://doi.org/10.22034/gjesm.2024.03.03>
- Vera-San-Martín, T., Palacios, M., Ormazabal, G., González, E., & Gutiérrez, L. (2023). Population and infrastructure vulnerability study under a tsunami scenario in the city of Manta-Ecuador. *Volume 16, Issue 3*, 16(3). <https://doi.org/10.25303/1603da01012>

Prospectiva territorial en el Valle de Aburrá a partir del ambiente abierto para el aprendizaje

Territorial Foresight Based on the Open Learning Environment

José Andrés Posada-Marín

Facultad de Ingenierías y Ciencias Agropecuarias, Institución Universitaria Digital de Antioquia
Medellín-Colombia

jose.posada@iudigital.edu.co

<https://orcid.org/0000-0001-7456-8772>

Andrea Catalina Meneses Saldarriaga

Facultad de Ingenierías y Ciencias Agropecuarias, Institución Universitaria Digital de Antioquia
Medellín-Colombia

andrea.meneses@iudigital.edu.co

<https://orcid.org/0000-0001-7907-5723>

Melisa Katerina Toro Martínez

Facultad de Ingenierías y Ciencias Agropecuarias, Institución Universitaria Digital de Antioquia
Medellín-Colombia

melisa.toro@iudigital.edu.co

<https://orcid.org/0009-0004-1248-1734>

Tatiana Andrea Gómez Henao

Facultad de Ciencias y Humanidades, Institución Universitaria Digital de Antioquia, Medellín-Colombia
tatiana.gomez@iudigital.edu.co

<https://orcid.org/0009-0003-5010-8095>

Resumen

El Ambiente Abierto para el Análisis y la Gestión Territorial fue creado para diseñar estrategias que promuevan una gestión territorial más sostenible y equitativa en el Valle de Aburrá (Colombia), abordando problemas críticos en las dimensiones ambiental, social y económica. Utilizando la metodología de prospectiva territorial, se desarrollaron escenarios que proyectan las posibles evoluciones de estas problemáticas bajo tres enfoques: pesimista, tendencial y optimista. Este enfoque permitió anticipar cambios y formular políticas proactivas para enfrentar los desafíos futuros de la región. Entre los resultados más relevantes, desde una perspectiva cualitativa, se destacan las limitaciones en las libertades relacionales y de movilidad, agravadas por la segregación socioeconómica y la violencia urbana. Cuantitativamente, se identificó que el desbalance en la capacidad de soporte urbano y el manejo inadecuado de basuras son factores críticos que pueden llevar a una grave degradación ambiental si no se gestionan adecuadamente. La estructura de desarrollo propuesta permitirá implementar políticas integrales y colaborativas, abordando estas problemáticas desde diversas perspectivas disciplinarias. Como conclusión, el proyecto ofrece una hoja de ruta estratégica que fortalece la capacidad de la comunidad para participar activamente en la toma de decisiones informadas, promoviendo un desarrollo territorial inclusivo, resiliente y sostenible.

Palabras clave: Planeación estratégica, Espacio colaborativo, Intercambio de conocimientos.

Abstract

The Open Environment for Territorial Analysis and Management was created to design strategies that promote more sustainable and equitable territorial management in the Valle de Aburrá, addressing critical issues in the environmental, social, and economic dimensions. Using the territorial foresight methodology, scenarios were developed to project the possible evolutions of these issues under three approaches: pessimistic, trend-based, and optimistic. This approach allowed for the anticipation of changes and the formulation of proactive policies to address the region's future challenges. Among the most relevant results, from a qualitative perspective, are the limitations on relational and mobility freedoms, exacerbated by socioeconomic segregation and urban violence. Quantitatively, it was identified that the imbalance in urban support capacity and inadequate waste management are critical factors that could lead to severe environmental degradation if not properly managed. The proposed development structure will enable the implementation of comprehensive and collaborative policies, addressing these issues from various disciplinary perspectives. In conclusion, the project provides a strategic roadmap that strengthens the community's capacity to actively participate in informed decision-making, promoting inclusive, resilient, and sustainable territorial development.

Keywords: Strategic planning, Collaborative space, Knowledge exchange.

Contextualización del tema

La prospectiva territorial se refiere a la capacidad de anticipar y prever los cambios y tendencias futuras que pueden afectar los territorios y su desarrollo, con el fin de diseñar estrategias y políticas adecuadas para afrontar dichos cambios (Martínez, 2020; Vásquez & Balcázar, 2022; González et al., 2023). En este sentido, la prospectiva territorial se convierte en una herramienta fundamental para la planificación y ordenamiento del territorio (Ferro-Moreno et al., 2023), siendo una tarea esencial para la construcción de un futuro sostenible y equitativo en las regiones (Andreu et al., 2022). Los diferentes actores sociales, tales como organizaciones no gubernamentales, asociaciones de vecinos, sindicatos, grupos ambientalistas, entre otros, juegan un papel clave en los ejercicios de prospectiva territorial (Patrouilleau, 2023), ya que son estos quienes representan los intereses generales de la comunidad. Los actores sociales pueden aportar una visión crítica y constructiva sobre la identificación de amenazas y los escenarios futuros que se plantean en la prospectiva territorial.

Los ambientes abiertos para el aprendizaje, definidos como espacios educativos flexibles y adaptativos que promueven la interacción y colaboración (Kew & Tasir, 2022), pueden ser una

estrategia efectiva para fortalecer la participación comunitaria y mejorar la toma de decisiones en el ámbito territorial (Carrera & Naranjo, 2019). Estos ambientes permiten la creación de espacios virtuales o físicos en los que se pueden compartir experiencias, conocimientos y herramientas, fomentando así la colaboración y el aprendizaje entre los distintos actores involucrados (Balderramo-Vélez et al., 2024).

En este trabajo se presenta la experiencia del Ambiente Abierto para el Análisis y Gestión Territorial de la Institución Universitaria Digital de Antioquia, el cual es una iniciativa educativa diseñada para fomentar el análisis y la gestión territorial. Este proyecto busca proporcionar herramientas y conocimientos necesarios para que la comunidad pueda comprender y abordar las problemáticas territoriales de manera sostenible. La prospectiva territorial a partir de este ambiente abierto se enfoca en analizar las dinámicas del territorio y promover la participación comunitaria en la toma de decisiones basadas en información disponible y experiencias reales. Este Ambiente Abierto para el Análisis y Gestión Territorial se presenta como un espacio de cocreación que integra diversas perspectivas, incluyendo la arquitectónica, geográfica, antropológica y ambiental. Este enfoque interdisciplinario es crucial para abordar los desafíos complejos que enfrentan las comunidades, tales como la desigualdad de género, la violencia urbana y la exclusión socioeconómica.

Desarrollo

El Ambiente Abierto para el Análisis y Gestión Territorial busca fomentar la integración de la teoría y la práctica a través del diálogo de saberes (Bozzano & Canevari, 2020). Para esto se tienen reuniones paulatinamente, en las que se abordan diferentes temáticas y se emplean herramientas como la cartografía social y los grupos focales, y las tecnologías asociadas a los sistemas de información geográfica. En un primer momento, se invitaron a participar diferentes actores sociales en representación de distintos sectores (p. ej. educativo, gubernamental, comunitario, entre otros). En este primer encuentro se identificaron actores claves y su influencia espacial en el territorio. En un segundo ejercicio, se planteó el reconocimiento de problemáticas presentes en el territorio y relacionadas con los componentes ambientales, sociales y económicos de este, identificando sus causas y consecuencias, que fueron plasmadas en árboles de problemas. En total se identificaron 6 problemáticas: 2 ambientales, 3 sociales y 1 económica. En un tercer encuentro, se formularon escenarios prospectivos (optimistas, tendenciales y pesimistas), para cada una de estas problemáticas. En la Tabla 1, se presenta la síntesis de este ejercicio prospectivo.

Tabla 1

Síntesis de la prospectiva realizada en el Ambiente Abierto para el Análisis y la Gestión Territorial

Problemática	Escenarios	
Problemática ambiental 1 - Desbalance en la capacidad de soporte ambiental y urbana	Pesimista	El crecimiento descontrolado de la urbanización lleva a una mayor degradación ambiental, agotamiento de recursos naturales y contaminación generalizada.
	Tendencial	El Valle de Aburrá continúa experimentando un crecimiento urbano descontrolado y una falta de planificación a largo plazo.
	Optimista	Se implementan políticas integrales que equilibran el crecimiento urbano con la preservación del medio ambiente.
Problemática ambiental 2 - El inadecuado manejo de las basuras.	Pesimista	El inadecuado manejo de las basuras en el Valle de Aburrá alcanza niveles críticos.
	Tendencial	El inadecuado manejo de las basuras en el Valle de Aburrá continúa siendo un problema persistente.
	Optimista	En el escenario optimista, el Valle de Aburrá logra implementar medidas efectivas para mejorar el manejo de basuras y avanzar hacia un modelo más sostenible.
Problemática social 1 - Limitaciones de las libertades relacionales, económicas y de movilidad.	Pesimista	Las limitaciones en las libertades relacionales, económicas y de movilidad se agudizan aún más debido a la exacerbación de la violencia urbana y la profundización de las desigualdades socioeconómicas.
	Tendencial	Las limitaciones en las libertades relacionales, económicas y de movilidad en el Valle de Aburrá se continúan profundizando debido a la persistencia de la segregación socioeconómica y la violencia urbana.
	Optimista	Se logra avanzar hacia la superación de las limitaciones en las libertades relacionales, económicas y de movilidad a través de un enfoque integral y colaborativo que aborda las causas profundas del problema.
Problemática social 2 - Perpetuación de una no adecuada Idiosincrasia Paisa.	Pesimista	Esta idiosincrasia se intensifica y aumenta la brecha social.
	Tendencial	La no adecuada idiosincrasia paisa continúa siendo una fuerza dominante en el Valle de Aburrá y en Antioquia en general.
	Optimista	Se logra superar la no adecuada idiosincrasia paisa mediante acciones concertadas y comprometidas de diversos actores sociales.
Problemática social 3 - Imposibilidad de las mujeres para habitar la ciudad.	Pesimista	La imposibilidad de las mujeres para habitar la ciudad se agrava hasta alcanzar niveles críticos, generando una crisis de género.
	Tendencial	La imposibilidad de las mujeres para habitar plenamente la ciudad continúa siendo una realidad arraigada en nuestro territorio.
	Optimista	Se logra un cambio significativo en la forma en que la ciudad aborda la imposibilidad de las mujeres para habitar plenamente la ciudad.
Problemática económica - Informalidad Laboral.	Pesimista	La informalidad laboral en nuestro territorio continúa siendo un desafío aún más significativo y de difícil solución.
	Tendencial	Las condiciones de informalidad laboral continúan en el tiempo
	Optimista	Se experimenta una notable reducción en los niveles de informalidad laboral.

Nota: Esta tabla fue elaborada con base en los escenarios prospectivos discutidos en las sesiones del Ambiente Abierto para el Análisis y la Gestión Territorial.

Conclusiones y recomendaciones

El Ambiente Abierto para el Análisis y la Gestión Territorial emerge como un espacio vital para la integración de saberes y la colaboración entre diversos actores sociales, académicos y

organizacionales. Su enfoque transdisciplinar facilita un diálogo enriquecedor que permite comprender y abordar los problemas territoriales desde múltiples perspectivas. Para potenciar este esfuerzo, recomendamos fortalecer la participación activa de todos los actores implicados, promoviendo una cultura de colaboración y aprendizaje mutuo. Además, es crucial que la prospectiva territorial se integre plenamente en la planificación estratégica, fomentando una gestión proactiva de los territorios. Esto implica diseñar políticas y estrategias que no solo respondan a los problemas actuales, sino que también prevean y se adapten a los cambios y tendencias futuras, asegurando un desarrollo sostenible y resiliente para las regiones.

Referencias

- Andreu, L., Atienzar, F., & Vasconcellos, L. (2022). Un enfoque prospectivo para el desarrollo sostenible territorial. *Revista Cubana de Educación Superior*, 41(Especial 2), 249-266.
- Balderramo-Vélez, H., Cárdenas-Sari, A., Belén-Godino, C., & Álzate-Peralta, L. (2024). Aprendizaje colaborativo potenciado por las TIC como metodología de enseñanza del siglo XXI. *MQRInvestigar*, 8(1), 3217-3239.
- Bozzano, H., & Canevari, T. (2020). Transformar diálogos de saberes en diálogos de haceres. *Ciencia, comunidad y políticas públicas* (pp. 464-493). EDULP.
- Carrera, F., & Naranjo, J. (2019). Diseño de ambientes de aprendizaje abiertos y colaborativos: Una estrategia para mejorar la toma de decisiones en el ámbito territorial. *Revista de Innovación Educativa*, (24), 1-12.
- Ferro-Moreno, S., Pérez, S., Mariano, R., & González, R. (2023). *Procesos de planificación territorial para el desarrollo y los ODS: comparación de procesos locales en la Pampa, Argentina*.
- González, A., Flores, S., & González, O. (2023). Modelos de prospectiva territorial en las zonas costeras turísticas de México: una revisión de literatura. *Administración Pública y Sociedad*, (16), 163-189.
- Kew, S., & Tasir, Z. (2022). Learning analytics in online learning environment: A systematic review on the focuses and the types of student-related analytics data. *Technology, Knowledge and Learning*, 27(2), 405-427.
- Martínez, L. (2020). El futuro del sistema agroalimentario de la Región Metropolitana de Buenos Aires: un ejercicio de prospectiva territorial. *Estudios Socioterritoriales*, 27, 28-28.
- Patrouilleau, M., Aceituno, P., & Blutman, G. (2023). La prospectiva en la administración pública y la gestión de gobierno: Introducción. *Administración Pública y Sociedad (APyS)*, (16),

20-24.

Vásquez, J., & Balcázar, S. (2022). Prospectiva territorial para América Latina. Facultad de Ciencias de la Administración de la Universidad del Valle.



Evaluación térmica de una vivienda prototipo construida con muros de fardos de paja en Quito-Ecuador

Thermal evaluation of a prototype house built with straw bale walls in Quito-Ecuador

Rosa Stefany Arrobo Fernández
Carrera de Ingeniería Civil- Facultad de Ingeniería y Ciencias Aplicadas
Universidad Central del Ecuador
Quito-Ecuador
rsarrobo@uce.edu.ec
<https://orcid.org/0009-0000-2749-5638>

Freddy Ricardo Tapia Ortiz
Carrera de Ingeniería Civil- Facultad de Ingeniería y Ciencias Aplicadas
Universidad Estatal de Quevedo
Quevedo-Ecuador
maqfret@hotmail.com
<https://orcid.org/0000-0002-7139-783X>

Luisa Paulina Viera Arroba
Carrera de Ingeniería Civil- Facultad de Ingeniería y Ciencias Aplicadas
Universidad Central del Ecuador
Quito-Ecuador
lviera@uce.edu.ec
<https://orcid.org/0000-0003-0434-7979>

Resumen

En la actualidad se habla de la crisis energética a nivel mundial, sabiendo que en el Ecuador esta situación va en aumento, he ahí de los racionamientos de energía en los últimos tiempos, incluso se afirma que para el 2030 el 35% de las construcciones que utilicen sistemas de calefacción o de tipo térmico van a incrementar, lo que también aumentaría el consumo de energía eléctrica, tomando en cuenta que en una década hubo un incremento del 39.4%. Una de las estrategias para evitar esto es el mantenimiento de una temperatura moderada en viviendas, para lo cual se han incluido nuevos materiales ecológicos aislantes en construcciones, uno de ellos es la paja que se obtiene de la cosecha de cereales como trigo o cebada. El objetivo de este documento es entender el comportamiento térmico de viviendas construidas con muros de fardos de paja que se producen en el Ecuador. Se utilizó para ello una vivienda prototipo a la que se le colocaron sensores térmicos y de humedad relativa de tal forma que sea posible determinar el confort térmico, y a partir de una simulación computacional comparar con otros materiales constructivos comunes como ladrillo, bloques de hormigón y tapial. Como resultado, se obtuvo que los fardos de paja mantienen la temperatura estable por más tiempo dentro de la vivienda, mientras los materiales como el ladrillo, el bloque y el tapial mantienen la temperatura de confort entre las 10h00 a 12h00, lo que indica que

el tapial es suficientemente estable porque no salió de los rangos establecidos. Además, se realizó el triángulo de confort general para corroborar que los fardos de paja son los que mantienen mejores temperaturas dentro de la vivienda.

Palabras clave: Fardos, Paja, Vivienda, Evaluación, Térmica.

Abstract

Currently, there is talk of the energy crisis worldwide, knowing that in Ecuador this situation is increasing, hence the energy rationing in recent times, it is even stated that by 2030 35% of constructions that use heating or thermal systems will increase, which would also increase the consumption of electricity, taking into account that in a decade there was an increase of 39.4%. One of the strategies to avoid this is the maintenance of a moderate temperature in homes, for which new ecological insulating materials have been included in constructions, one of them is the straw obtained from the harvest of cereals such as wheat or barley. The objective of this document is to understand the thermal behavior of houses built with straw bale walls that are produced in Ecuador. A prototype house was used to do this, in which thermal and relative humidity sensors were placed in such a way that it is possible to determine thermal comfort, and, from a computer simulation, compared with other common construction materials such as brick, concrete blocks and rammed earth. As a result, it was obtained that the straw bales maintain the stable temperature for longer inside the house, while the materials such as brick, block and rammed earth maintain the comfort temperature between 10:00 a.m. and 12:00 p.m., which indicates that the rammed earth is sufficiently stable because it did not leave the established ranges. In addition, the general comfort triangle was carried out to corroborate that straw bales are the ones that maintain the best temperatures inside the house.

Keywords: Bales, Straw, Housing, Evaluation, Thermal.

Introducción

Si bien, en la actualidad, se ha tomado más conciencia por parte de los gobiernos de las naciones a nivel del mundo, principalmente de países desarrollados, sobre la necesidad y urgencia de mitigar los efectos de la crisis ambiental, lo cierto es que queda mucho por hacer todavía.

Entonces, hoy el tema de la crisis ambiental está en boga, por el desgaste que han padecido los recursos naturales producto de la manipulación del ser humano para actividades como la industrialización, incluyendo al sector de la construcción, se afirma por Miller et al. (2018, como se

citó en Viera et al., 2020) que, en el 2012, el 9% de extracciones de agua fueron de fuentes naturales cuyo destino fue para el sector industrial, usadas para producir concreto, lo que a su vez implica el 1.7% de extracciones de agua a nivel mundial. Es decir que, el consumo de agua potable en actividades propias de la construcción es excesivo, mucho más hoy, cuando este recurso está convirtiéndose en limitado, pues el 40% de los seres humanos disponen de problemas que implican escasez de agua.

En la actualidad, de acuerdo al Instituto Sindical de Trabajo, Ambiente y Salud (2020) la producción y utilización de la energía es uno de los problemas principales a nivel mundial, además de las emisiones de gases de efecto invernadero, gases y cambio climático; por lo tanto, se observa que se necesitan estrategias para impedir o limitar las consecuencias ambientales, sociales y en la economía que se asocian con el incremento de la temperatura, aumento de nivel del mar, reducción de lluvia, que tiene que ver con la disminución del consumo de energía.

Hoy en día, se percibe que al momento de ofrecer alternativas de diversos proyectos de vivienda hay desconocimiento del costo/beneficio a mediano y largo plazo en el campo de la sostenibilidad, teniendo claro que, una vivienda sostenible es la que respeta el entorno, se adapta a las condiciones y permite el ahorro de recursos por medio del uso de materiales de bajo impacto ambiental y social (Universidad Europea, 2023), lo que refleja la rentabilidad del proyecto en el tiempo, pues en unos años se cubriría la inversión en esta vivienda unifamiliar sostenible con el ahorro generado por aspectos como servicios básicos.

Adicional a ello, producto de la limitada agua en el planeta tierra, también se ha producido una crisis de energía eléctrica, vital sobre todo hoy que se vive en un mundo globalizado donde los artefactos utilizan gran cantidad de esta energía, se afirma por parte de Agnieszca (2016) que de la energía consumida en el mundo el 80% se origina de combustibles fósiles, además Sánchez (2016) identificó que de los 4.5 millones de muertes mundiales se relaciona con contaminación por combustibles fósiles, y el 40% de la producción de energía en el mundo es consumida por edificaciones, incluso se proyecta que para el año 2025 las construcciones serían los mayores emisores de gases de efecto invernadero en el mundo. Adicionalmente, según Viera et al. (2020) el 73% del consumo de energía de los hogares está destinado a la calefacción, climatización y agua caliente.

Por otro lado, si bien es cierto, las personas están en la búsqueda continua de satisfacción de necesidades, siendo una de las básicas, además del alimento y vestimenta, la vivienda. Por lo tanto, para que una vivienda sea habitable, requiere cinco puntos clave, según Viera (2020), seguridad

estructural, confort térmico, ventilación, acústica, confort visual y espacial.

Existen varias investigaciones sobre materiales alternativos que mejoran el confort térmico de una vivienda, según Costantini et al. (2016), obtuvieron resultados satisfactorios en el ahorro de energía mediante el uso de mampuestos de suelo-cemento, mejorando las condiciones de confort térmico de las edificaciones, reemplazando los mampuestos metálicos. Otro trabajo de investigación experimental fue realizado por Obando y Pachacama (2018), quienes encontraron una solución para aumentar el aislamiento térmico y mejorar las condiciones de confort térmico en viviendas localizadas en climas fríos con un material compuesto por roca volcánica y concreto. Suasaca et al. (2020), proponen las pacas de avena como material aislante para climas fríos, obteniendo como resultados para la vivienda construida, temperaturas entre los 9.7° a 10.1° y la humedad entre 44 % a 47 %.

En el caso de la presente investigación, se aborda sobre confort térmico, que es el tema propiamente que está enfocado en el uso de materiales sostenibles como el fardo de paja. Es posible mirar a la paja como un material alternativo útil para la construcción, pues en el 2020 en Ecuador se sembraron un total de 6.880 hectáreas de trigo 9, mientras que en el 2016 se sembraron 1975 hectáreas de cebada (Guerrero et al., 2016), y una hectárea de estos cereales produce entre 2.69 y 3.50 toneladas de paja (El Diario, 2019), con dicha producción es posible la obtención de por lo menos 3 millones de fardos y con ello sería posible construir 6700 viviendas de 50 m^2 tomando en consideración que, la conductividad térmica existente en fardos de paja es de 0.045 W/m , pues se considera un aislante térmico a los materiales cuya conductividad térmica es menor a 0.085 W/mK (Pachala & Rosero, 2016).

Metodología

Se llevó a cabo un diseño descriptivo y experimental, ya que, por un lado, se hizo mención a las características del objeto de estudio que fue un prototipo de casa con muros hechos con fardos de paja construido en San Rafael (Quito), y, por otro, fue una investigación experimental porque se aplicó in situ al poder analizar los resultados térmicos obtenidos del prototipo de la vivienda, desde el 12 de mayo de 2021 hasta el 19 de mayo de 2021, y compararlos en lo posterior con otros materiales de construcción comunes.

El estudio de campo se realizó en la vivienda construida con estructura de madera, que conforma el refuerzo para los muros de paja (Figura 1). Los muros además tienen un recubrimiento interior y exterior de barro y una capa impermeabilizante de mortero de cal. La estructura es de 90 m^2 y tiene

6 ambientes: 1. Una sala, 2. Comedor, 3. Cocina, 4. Un cuarto de estudio, 5. Dos dormitorios y 6. Dos baños. Como materiales para el cálculo del factor térmico se utilizaron sensores térmicos (T) y de humedad relativa (HR), se ubicaron en los seis ambientes a una altura de 1.8 m por 7 días.

Figura 1
Ubicación de Sensores Térmico (T) y Humedad Relativa (HR)

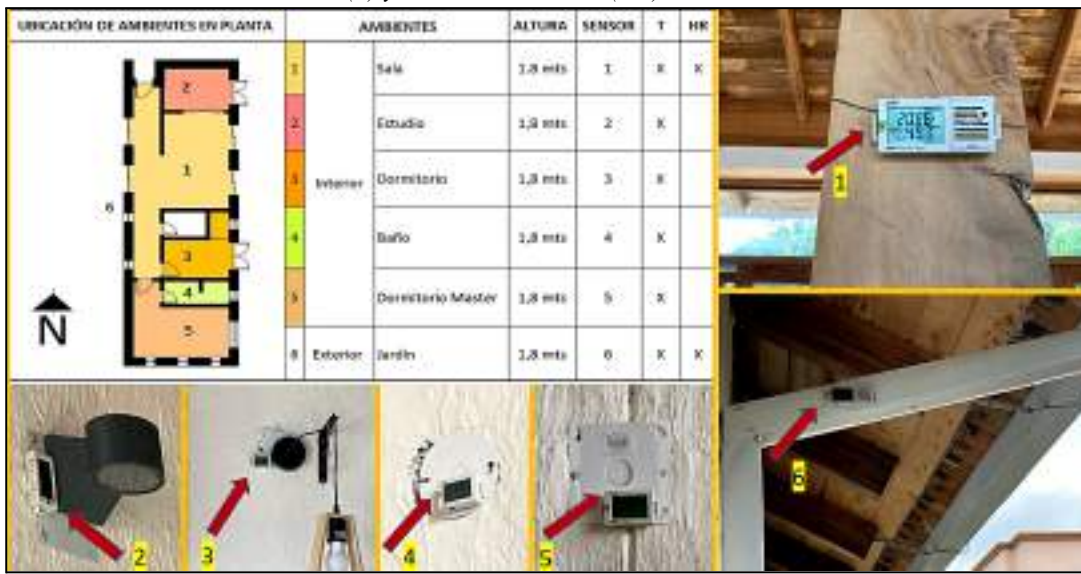

Los datos encontrados de los sensores térmicos y de humedad fueron pasados a un simulador de detección de comportamiento térmico de materiales llamado Ecotect Analysis 2011, para comparar los resultados arrojados de confort térmico de la vivienda prototipo y poder compararlo con el confort térmico de otras viviendas realizadas con base en materiales convencionales de construcción como ladrillo, bloques de hormigón y tapial.

Resultados y discusión

Una vez que los sensores fueron ubicados en cada ambiente del interior del prototipo de la vivienda, se incluyeron los datos arrojados de los sensores de comportamiento térmico y humedad relativa en el simulador para luego compararlos con los resultados arrojados de otros materiales de simulación, se obtuvieron los siguientes resultados, indicados en la Figura 2, donde se hace un comparativo.

Según el método de Jhon Martin Evans se consideran de los 7 días medidos, los 3 días con la mayor temperatura (pico). Con base en los resultados obtenidos en estos 3 días se obtiene un promedio de HR. Se observa, en la Figura 2a, que la humedad relativa en el interior de la vivienda se mantiene más estable en comparación con la exterior. En la Figura 2b, se analiza cómo la HR tanto en el interior como en el exterior permanecen en un rango semejante desde las 10h30 hasta las 13h30,

considerando la ubicación y configuración arquitectónica de esta vivienda, y esto se debe a que el volumen de aire dentro de la casa está interconectado porque la altura del techo es de 1.5 m y no tiene techos interiores en cada ambiente, excepto el baño. El flujo de HR interna permanece en un rango de 58% a 70%, esto quiere decir que la humedad está regulada por el comportamiento térmico de los muros.

Figura 2

Datos obtenidos de Humedad Relativa (HR)

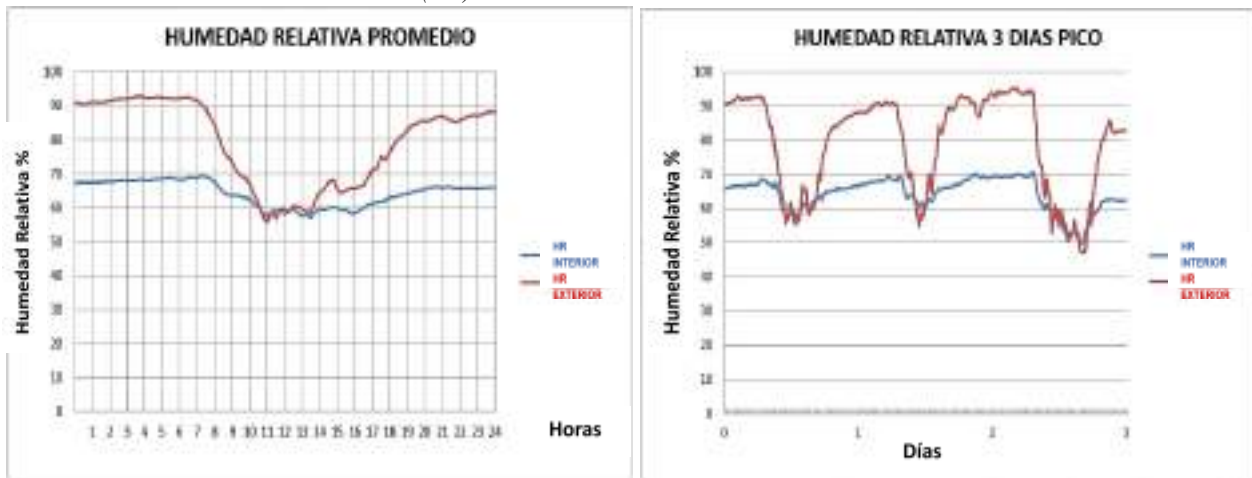

En la Figura 3, se muestran los datos obtenidos de la temperatura promedio por cada ambiente, donde se tiene variaciones de mayor amplitud en el rango de 12h00 a 16h00, y como el cambio de temperatura está relacionada directamente con el efecto morfológico de la casa, esto aporta estabilidad en la temperatura interna de los ambientes.

Se realizó la toma de datos en la vivienda haciendo mediciones termográficas de la envolvente de las paredes utilizando una cámara termográfica para materiales de construcción. Posteriormente, los datos obtenidos fueron ingresados en el software Ecotect Analysis 2011, que permitió realizar simulaciones con la misma morfología de la casa, en la misma ubicación y fecha, pero con diferentes materiales de construcción como: bloque, ladrillo y tapial. Es importante señalar que dentro del simulador se tomó en cuenta con rigurosidad la fecha en la que se hizo el análisis, porque este programa tiene la posibilidad de tomar datos reportados por instituciones gubernamentales respecto de las temperaturas exteriores que tuvieron lugar en ese específico período de tiempo.

Se obtuvieron los resultados de la Figura 4, en donde se observa que la línea azul y la línea roja corresponden al prototipo de fardos de paja y las otras líneas representan la simulación en el programa con los materiales antes mencionados. Se analiza cómo la estructura con fardos de paja

(línea roja) es el único material que se mantiene dentro del rango de confort térmico, entre los 18° y 27° durante las 24 horas, mientras que el ladrillo, tapial y bloque de hormigón están dentro de este rango por ciertas horas específicas.

Figura 3

Datos obtenidos de Temperatura Promedio por cada ambiente del prototipo



Figura 4

Comparativo entre el fardo de paja y otros materiales simulados en torno al comportamiento térmico

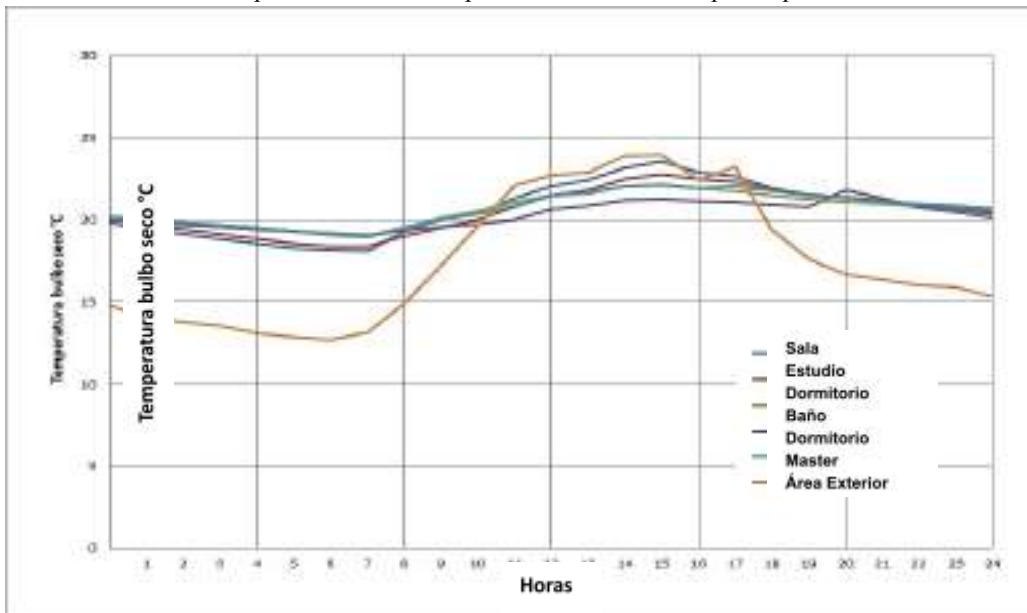
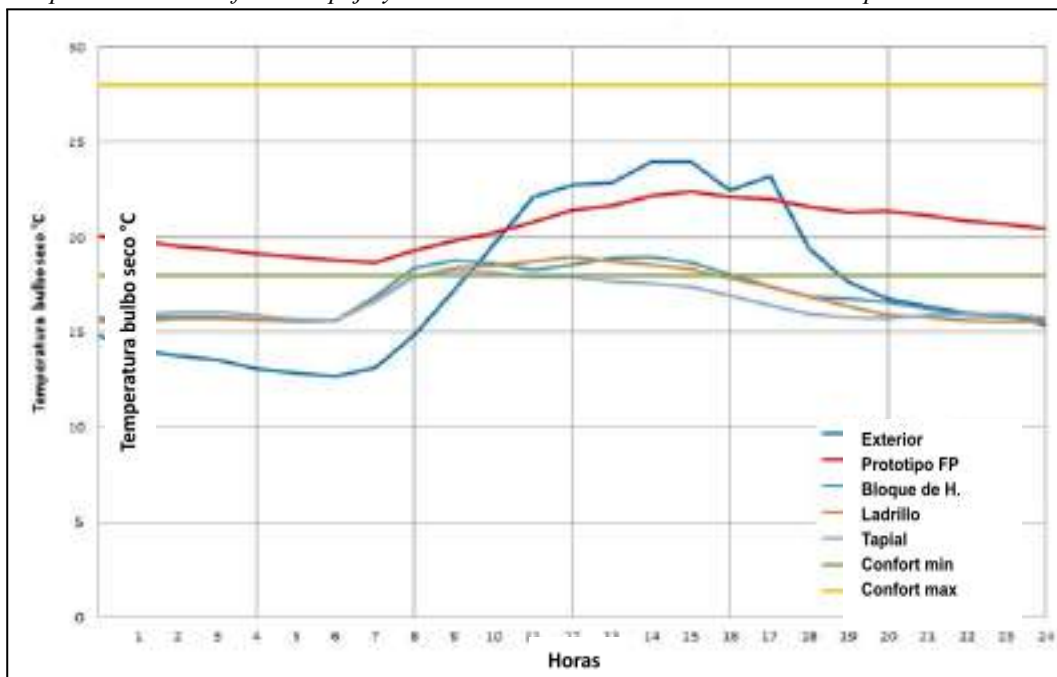

Se observa en la Figura 5 la comparativa de los resultados que arrojaron la simulación de comportamiento térmico con respecto al prototipo, utilizando los resultados de la figura 4 y aplicando la metodología de Jhon Martin en el *Triángulo de Confort*. La vivienda con fardos de paja es la única que se mantiene dentro del triángulo, mientras que, el bloque de hormigón y el ladrillo se encuentran fuera en un rango promedio de 17.5° y con una amplitud térmica de 3.5° , y el tapial a más o menos 17° con una amplitud térmica de 2.8° .

Figura 5
Triángulo de Confort General del Prototipo y Materiales de Simulaciones

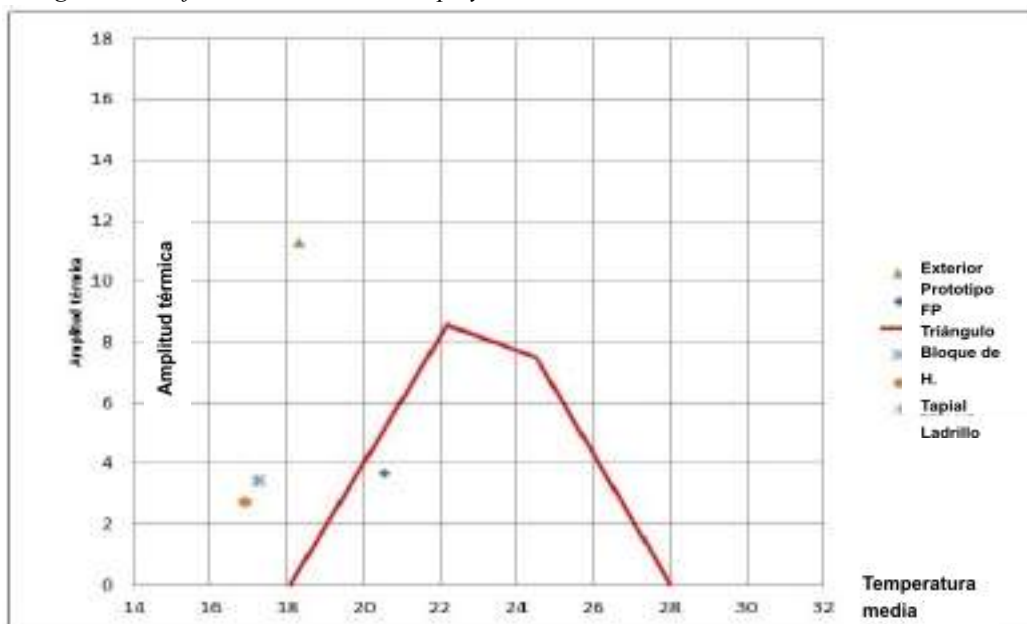

Conclusiones y recomendaciones

Es indispensable mencionar que, el derecho a la vivienda se da desde el contexto internacional, hasta la Constitución del Ecuador, ya que en su artículo afirma que todo ciudadano tiene derecho a la vivienda digna, independientemente de su posición económica o social; en este aspecto entonces se sabe que, uno de los indicadores que forma parte de un hábitat digno es el confort térmico, lo que justamente es el tema de discusión del presente documento.

El fardo de paja es un material natural, que nace del desecho de la cosecha de cereales tales como el trigo o la cebada, el cual se ha visto como una opción para ser aprovechado en la construcción, sobre todo al tratarse de un material ecológico y amigable con el ambiente, ya que no produce desperdicios que comúnmente se generan con el uso de materiales como el cemento, ladrillo y otros similares de uso común en la industria constructiva.

Se concluyó que es posible utilizar el fardo de paja para las viviendas en la actualidad del Ecuador,

como alternativa ecológica y también para proveer un hábitat sustentable, al realizar el estudio con sensores de humedad relativa y comportamiento térmico y comparar con otros materiales convencionales como bloques de hormigón, ladrillo y tapial, fue posible percibir que el fardo de paja tiene el mejor confort térmico, lo cual demuestra su factibilidad de uso.

Sería pertinente incluir nuevas líneas de investigación acerca de otros materiales reciclados, como es el caso de la fibra de coco, caña guadua y otros materiales ecológicos que pueden ser una alternativa adecuada para la industria constructiva, optimizando costos y previniendo los efectos de contaminación, daño ambiental y reducción de recursos como el agua, lo que provoca entre otras cosas las crisis energéticas que hoy ya se viven a nivel global, donde el Ecuador ya está inmerso también en esta grave realidad.

Referencias

- Agniezca, B. (2016). Natural material in sustainable construction with regards to straw bale technology: Select issues. *Technical Transactions-Civil Engineering*, 4-10.
- Allauca, E., & Haro, G. (2024). *Propuesta de diseño de vivienda de interés social para los damnificados por el deslizamiento de tierra en el cantón Alausí*. Universidad Nacional de Chimborazo.
- Asamblea Constituyente. (2008). *Constitución del Ecuador*.
- Bajaña, N., & Espinoza, M. (2024). *Diseño arquitectónico de una vivienda popular en Playas implementando materiales autóctonos del sector*. ULVR.
- Costantini, A., Carro Pérez, M., & Francisca, F. (2016). Evaluación del comportamiento térmico de una edificación reemplazando el material de la envolvente por suelo-cemento. *ASADES*, 11.
- El Diario. (2019). *El déficit del país es del 31%*. <https://tinyurl.com/bdz7wabb>
- Falconí, R. (2020). *Programa de conferencias el conocimiento no se detiene*. CEINCI LAB.
- Gervi, J., Montaña, V., Olmedo, J., & Montaña, D. (2021). Medio ambiente. Tendencias y principales prácticas en América Latina. *Dominio de las Ciencias*, 7(4).
- Guerrero, J., Naranjo, L., Vélez, D., Cháves, R., & Vera, D. (2016). *Encuesta anual de edificaciones 2016*. MIDUVI Gestión de estadísticas estructurales. <https://tinyurl.com/mrnyfr7s>
- INEC. (2016). *Encuesta de producción y superficie agropecuaria continua INEC 2016*. INEC. <https://tinyurl.com/3fx57by5>
- Instituto Sindical de Trabajo, Ambiente y Salud. (2020). *Problema ambiental del consumo de energía*. <https://tinyurl.com/bw8jew7k>

- Leon, A. (2024). *Propuesta de diseño de una vivienda bioclimática para reducir el consumo energético en el distrito de San Juan Bautista-Iquitos*.
- Ministerio de Desarrollo Social y Familia. (2021). *La vivienda es lo primero. Para superar la situación en América Latina*. Gobierno de Chile. <https://tinyurl.com/yc2tp7hu>
- Ministerio de Desarrollo Social y Familia del Gobierno de Chile. (2021). *La vivienda es lo primero*. Eurosocial. <https://tinyurl.com/yc2tp7hu>
- Naciones Unidas. (2020). *Agenda 2030*. <https://tinyurl.com/snhj64va>
- Obando, J., & Pachacama, R. (2018, mayo). *Diseño y caracterización de un material compuesto por roca volcánica y concreto como material alternativo de construcción que permita mejorar los niveles de confort interno en viviendas localizadas en climas fríos*. EPN.
- Pachala, J., & Rosero, H. (2016). *Sistema constructivo de casas unifamiliares con muros de paja portantes*. Universidad Central del Ecuador.
- Sánchez, M. (2016). Construir con balas de paja: Innovación y sabiduría popular. *Cercha*, 74-77.
- Suasaca, L., Apaza, A., Flores, J., Perca, O., & Quinto, W. (2020). Influencia de las pacas de avena en la temperatura y humedad en las viviendas en zonas altoandinas. *I&D*, 13.
- Universidad Europea. (2023). *Construcción sostenible*. <https://tinyurl.com/2s3skcxn>
- Viera, P., & Caiza, P. (2023). Evaluación del modelo estructural de casas construidas con fardos de paja y mochetas de madera en la región andina central del Ecuador. *Revista Ingenio*, 9.
- Viera, P., Tapia, F., & Monzó, M. (2020). *Evaluación térmica de una vivienda prototipo construida con muros de fardo de paja en Quito-Ecuador*. ESPE.

Revisión sistemática sobre métodos de construcción modular y prefabricada: un enfoque prisma

Systematic review on modular and prefabricated construction methods: a prisma approach

Kléber Alberto Moscoso Riera
Departamento de Posgrado

Universidad Laica VICENTE ROCAFUERTE de Guayaquil
Guayaquil-Ecuador
kmoscosor@ulvr.edu.ec
<https://orcid.org/0009-0002-5786-0151>

Max Darío Almeida Franco
Maestrante

Universidad Laica VICENTE ROCAFUERTE de Guayaquil
Guayaquil-Ecuador
max272984@gmail.com
<https://orcid.org/0000-0003-1484-1110>

Jorge Enrique Torres Rodríguez
Departamento de Posgrado

Universidad Laica VICENTE ROCAFUERTE de Guayaquil
Guayaquil-Ecuador
etorresr@ulvr.edu.ec
<https://orcid.org/0000-0002-8770-8911>

Resumen

El objetivo general de este estudio es sintetizar y analizar los avances, desafíos y oportunidades en la construcción modular y prefabricada, destacando su potencial para mejorar la eficiencia, reducir costos y minimizar impactos ambientales en la industria de la construcción. A través de una revisión sistemática de la literatura utilizando la metodología PRISMA, se identificaron 15 artículos clave publicados entre 2019 y 2023, seleccionados por su relevancia y acceso abierto. Los resultados muestran avances en la optimización de la modularización, mejoras en la eficiencia y reducción de residuos, así como desafíos relacionados con la aceptación y el desempeño estructural de las construcciones modulares. Este estudio aporta una comprensión integral del estado actual de la construcción modular y prefabricada, proporcionando una base para futuras investigaciones y recomendaciones prácticas para la implementación más efectiva de estas técnicas en la industria.

Palabras clave: Operaciones de construcción, Prefabricación, Construcción industrializada, Edificios prefabricados.

Abstract

The main objective of this study is to synthesize and analyze the advancements, challenges, and

opportunities in modular and prefabricated construction, highlighting its potential to improve efficiency, reduce costs, and minimize environmental impacts in the construction industry. Through a systematic literature review using the PRISMA methodology, 15 key articles published between 2019 and 2023 were identified, selected for their relevance and open access. The results reveal advancements in modularization optimization, improvements in efficiency and waste reduction, as well as challenges related to the acceptance and structural performance of modular constructions. This study provides a comprehensive understanding of the current state of modular and prefabricated construction, offering a foundation for future research and practical recommendations for the more effective implementation of these techniques in the industry.

Keywords: Building operations, Prefabrication, Industrialized building, Prefabricated buildings.

Introducción

La construcción modular y prefabricada se ha consolidado como una solución destacada dentro de la industria de la construcción, gracias a su capacidad para optimizar la eficiencia, reducir costos y minimizar el impacto ambiental. Este artículo presenta una revisión sistemática de la literatura reciente utilizando la metodología PRISMA (Barrios et al., 2021) para analizar los avances, desafíos y oportunidades en este campo desde 2019, con un enfoque en estudios de acceso abierto y alto impacto.

Metodología

Se llevó a cabo una búsqueda exhaustiva en la base de datos de Consensus, cubriendo artículos publicados entre 2019 y 2023. Las palabras clave empleadas incluyeron *modular construction*, *prefabrication methods*, *modular buildings*, y *prefabricated structures*. Se aplicaron filtros para incluir únicamente artículos de revistas de alto impacto y de acceso abierto.

Se incluyeron estudios que: Se enfocaran en métodos de construcción modular y prefabricada. Sean artículos originales, revisiones sistemáticas o estudios de caso. Estuvieran publicados en inglés y disponibles en acceso abierto.

Se evaluaron inicialmente 50 artículos, de los cuales 15 cumplieron con los criterios de inclusión. Los estudios seleccionados fueron revisados y analizados en detalle, asegurando que los resultados reflejaran un amplio espectro de aplicaciones y contextos en la construcción modular y prefabricada.

Figura 1
 Diagrama de Flujo

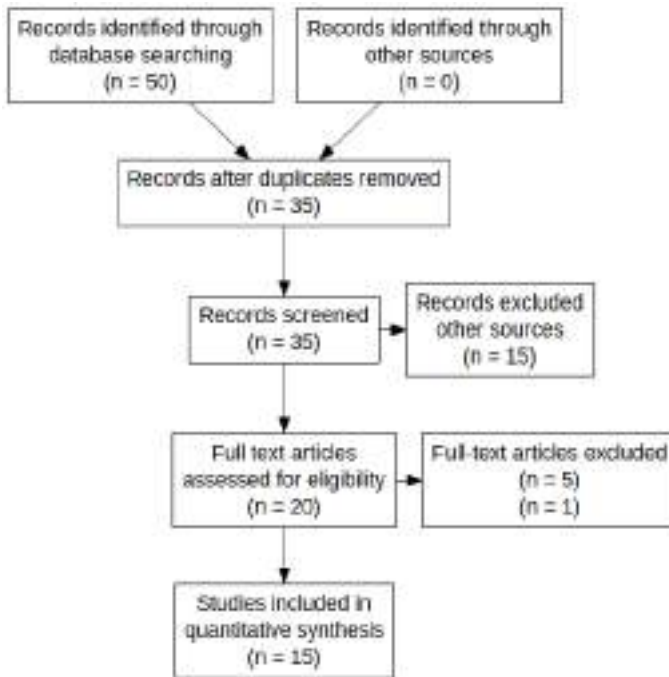

Resultados

Avances Recientes en Construcción Modular y Prefabricada

Tidhar et al. (2021) desarrollaron un enfoque automatizado para optimizar la modularización de estructuras prefabricadas utilizando un índice de modularización multivariable y un algoritmo de distribución recursiva. Este estudio destaca la importancia de utilizar herramientas automatizadas para lograr soluciones óptimas en términos de costo, velocidad y calidad.

Ferdous et al. (2019) revisaron los desarrollos recientes y los desafíos en la construcción modular de edificios de varias plantas, destacando la necesidad de guías de diseño y materiales compuestos innovadores para mejorar la aceptación en el sector privado. Los autores resaltan que a pesar de las ventajas de la construcción modular, su adopción sigue siendo limitada en algunos sectores.

Rybakova (2022) evaluó la eficiencia del diseño basado en elementos modulares prefabricados, mostrando ventajas claras sobre métodos tradicionales en términos de indicadores técnicos y económicos. Este estudio comparativo entre dos instalaciones de centros de procesamiento de datos demostró la superioridad del enfoque modular en términos de eficiencia y costo.

Desafíos y Oportunidades

Chua et al. (2020) investigaron el comportamiento de conexiones y cargas laterales en edificios modulares altos, proponiendo modelos de muelles translacionales para mejorar la precisión del análisis estructural. La flexibilidad en las conexiones intermodulares y la discontinuidad de losas de

piso individuales son factores críticos para la rigidez del edificio y su respuesta bajo cargas laterales.

Chauhan et al. (2022) estudiaron los impactos de la modularidad de productos prefabricados en términos de costos y beneficios no monetarios, encontrando que niveles altos de modularidad mejoran ambos aspectos. Este estudio revela que la modularidad elevada conduce a beneficios significativos tanto en términos de costos como en mejoras ergonómicas y de satisfacción laboral.

Nam et al. (2020) desarrollaron un modelo de análisis de procesos para optimizar componentes prefabricados en construcción modular, reduciendo significativamente los periodos de producción. El modelo considera factores de restricción como el periodo de producción y el área de producción, logrando una configuración óptima de los componentes prefabricados.

Ansah et al. (2021) propusieron un método LCA basado en BIM para edificios prefabricados, evaluando eficientemente el desempeño energético y ambiental en un caso de estudio en Hong Kong. Este enfoque automatizado permite una evaluación detallada en todas las fases del ciclo de vida de un edificio prefabricado, promoviendo diseños más robustos y sostenibles.

Loizou et al. (2021) cuantificaron las ventajas de la construcción modular en términos de generación de residuos, encontrando reducciones significativas comparadas con métodos convencionales. El estudio propone un marco de trabajo para comparar la generación de residuos entre la construcción modular y la construcción in situ convencional, mostrando una disminución de hasta el 83.2% en residuos generados.

Nadeem et al. (2021) revisaron las técnicas existentes para conexiones intermodulares en la construcción modular de acero, destacando las ventajas y desventajas en términos de rendimiento estructural. Este estudio proporciona una discusión detallada sobre las características importantes de las conexiones intermodulares, basándose en estudios experimentales y teóricos disponibles.

Chen et al. (2020) propusieron un sistema de resistencia sísmica novedoso llamado FIRMOCS para la construcción modular de madera maciza prefabricada. Los resultados preliminares mostraron que este sistema reduce significativamente la demanda sísmica en la construcción modular prefabricada, mejorando la respuesta sísmica.

Ansah et al. (2021) desarrollaron un enfoque LCA automatizado basado en BIM para edificios prefabricados, evaluando el desempeño energético y ambiental de manera eficiente. Este estudio valida la eficiencia del método desarrollado mediante un caso de estudio en Hong Kong, destacando la importancia de integrar datos LCA detallados en modelos BIM para mejorar el diseño y la sostenibilidad de edificios prefabricados.

Vráblová et al. (2022) analizaron características espaciales de celdas dormitorio modulares prefabricadas, destacando la eficiencia y confort que ofrecen para alojamientos universitarios. Este estudio categoriza los tipos predominantes de planos de celdas modulares, subrayando la importancia de diseños bien organizados para aumentar el valor de los alojamientos estudiantiles.

Zheng et al. (2020) combinaron técnicas de prototipado virtual y aprendizaje transferencial para desarrollar un modelo de detección de módulos basado en redes neuronales convolucionales. El estudio demuestra la efectividad del modelo desarrollado en la detección automática de módulos en proyectos de construcción modular, facilitando el monitoreo del progreso y la gestión de seguridad.

Liew et al. (2019) discutieron los desafíos en el diseño y construcción de edificios altos modulares, proponiendo un sistema novedoso de acero-concreto para reducir el peso de los módulos sin comprometer la resistencia y rigidez. Este sistema de piso delgado y técnica de conexión rápida mejora la eficiencia en la instalación de módulos, facilitando la construcción rápida de edificios modulares.

Tavares et al. (2019) evaluaron los impactos energéticos y las emisiones de gases de efecto invernadero de una casa modular prefabricada, identificando que la producción de materiales es la fase más impactante. Este estudio sugiere que el uso de marcos de acero ligero o madera reduce significativamente estos impactos comparados con estructuras de acero y concreto.

Xu et al. (2020) realizaron un análisis comparativo de las prácticas de construcción modular en China continental, Hong Kong y Singapur, destacando las diferencias en políticas, especificaciones y proyectos reales. Los autores concluyen que Singapur ha desarrollado un sistema de políticas más efectivo para fomentar la construcción modular, aunque aún se necesita mayor apoyo gubernamental en términos de guía técnica e innovación.

Nadeem et al. (2021) revisaron las técnicas existentes para conexiones intermodulares en la construcción modular de acero, destacando las ventajas y desventajas en términos de rendimiento estructural. Este estudio proporciona una discusión detallada sobre las características importantes de las conexiones intermodulares, basándose en estudios experimentales y teóricos disponibles.

Nam et al. (2020) desarrollaron un modelo de análisis de procesos para optimizar componentes prefabricados en construcción modular, reduciendo significativamente los periodos de producción. El modelo considera factores de restricción como el periodo de producción y el área de producción, logrando una configuración óptima de los componentes prefabricados.

Discusión de Resultados

Uno de los principales hallazgos es la optimización de la modularización (Tidhar et al., 2021), que

ha mejorado la eficiencia en términos de costo y tiempo. Esto subraya el potencial de la automatización para revolucionar la industria, aunque su implementación masiva aún enfrenta barreras, como la necesidad de una infraestructura técnica avanzada y personal capacitado.

El análisis de Ferdous et al. (2019) sobre los edificios modulares de varias plantas destaca que, aunque existen guías y materiales innovadores, la falta de aceptación en sectores clave sigue siendo un obstáculo. Esto sugiere que, a pesar de las mejoras tecnológicas, factores socioculturales y económicos continúan influenciando la adopción de la construcción modular.

Por otro lado, Rybakova (2022) demostró que los diseños modulares son superiores a los métodos tradicionales en términos de eficiencia y costos. Sin embargo, la adopción de estas técnicas a gran escala requiere una mayor comprensión y confianza en sus beneficios, lo cual depende de políticas y normativas que incentiven su uso.

La investigación de Chua et al. (2020) sobre las conexiones y el comportamiento lateral en edificios modulares altos pone de manifiesto la importancia de la precisión en el análisis estructural. Las soluciones propuestas son técnicamente viables, pero su aplicación en proyectos reales necesita validación adicional y ajustes a las normativas existentes.

En cuanto a los impactos monetarios y no monetarios de la prefabricación, Chauhan et al. (2022) identificaron que la modularidad elevada no solo reduce costos, sino que también mejora aspectos ergonómicos y de satisfacción laboral. Esto es crucial para justificar la inversión en tecnologías modulares, pero también señala la necesidad de estudios longitudinales que cuantifiquen estos beneficios a lo largo del ciclo de vida de un proyecto.

Conclusiones

Los estudios revisados demostraron mejoras sustanciales en la optimización de la modularización y la eficiencia del diseño modular. Por ejemplo, Tidhar et al. (2021) mostraron cómo la automatización de procesos puede reducir costos y tiempo de construcción, mientras que Rybakova (2022) validó la superioridad técnica y económica del enfoque modular.

A pesar de las innovaciones técnicas, la adopción de la construcción modular sigue siendo limitada en algunos sectores. Ferdous et al. (2019) identificaron la necesidad de materiales compuestos innovadores y guías de diseño específicas para superar la resistencia del sector privado. Además, Chua et al. (2020) resaltaron la importancia de mejorar la precisión en el análisis estructural para asegurar la estabilidad de edificios modulares altos.

La prefabricación modular muestra un impacto positivo tanto en la reducción de residuos como en

la eficiencia energética, como lo demostraron Ansah et al. (2021) y Loizou et al. (2021). Estos resultados subrayan el potencial de la construcción modular para contribuir a la sostenibilidad en la construcción.

La metodología PRISMA fue efectiva para sintetizar una amplia gama de estudios y asegurar la inclusión de investigaciones relevantes. El proceso de cribado y evaluación permitió centrarse en artículos que aportan valor significativo al tema, garantizando que las conclusiones estén bien fundamentadas.

El objetivo general del estudio se cumplió al proporcionar una visión comprensiva de los avances en la construcción modular y prefabricada, así como de los desafíos que limitan su adopción. Los datos obtenidos y analizados confirman que la construcción modular es una solución viable para mejorar la eficiencia y sostenibilidad en la construcción, aunque es necesario superar ciertos desafíos técnicos y de aceptación.

Recomendaciones

Dado que la adopción de la construcción modular aún enfrenta resistencia en ciertos sectores, como se identificó en el estudio de Ferdous et al. (2019), se recomienda invertir en la investigación y desarrollo de materiales compuestos innovadores y guías de diseño específicas. Esto no solo mejorará la aceptación de la construcción modular en el sector privado, sino que también permitirá que las construcciones sean más seguras y duraderas. Las instituciones académicas y los organismos gubernamentales deberían colaborar para establecer programas de investigación y ofrecer subvenciones destinadas a estos fines.

Los hallazgos de Tidhar et al. (2021) sobre la optimización de la modularización subrayan la necesidad de integrar herramientas automatizadas en la construcción modular para maximizar la eficiencia y reducir costos. Se recomienda que las empresas de construcción adopten tecnologías automatizadas y proporcionen capacitación continua a su personal para garantizar una implementación exitosa. Además, los gobiernos podrían ofrecer incentivos fiscales a las empresas que inviertan en la automatización de procesos modulares.

Para superar las barreras que limitan la adopción de la construcción modular, es fundamental el desarrollo de políticas y normativas que faciliten su implementación. Se recomienda que los gobiernos colaboren con las partes interesadas del sector para desarrollar guías técnicas, normativas de construcción específicas para sistemas modulares y políticas que promuevan su adopción en proyectos públicos y privados. Esto incluye la creación de estándares de calidad y seguridad que aseguren la confianza en estas tecnologías.

Como se observó en los estudios de Ansah et al. (2021) y Loizou et al. (2021), la construcción modular tiene un impacto positivo en la reducción de residuos y la eficiencia energética. Se recomienda llevar a cabo estudios longitudinales que evalúen los beneficios económicos y ambientales a largo plazo de la prefabricación modular. Estos estudios podrían ayudar a desarrollar estrategias más efectivas para maximizar la sostenibilidad y rentabilidad de los proyectos modulares, proporcionando datos concretos que justifiquen la inversión en estas tecnologías.

Para apoyar la adopción generalizada de la construcción modular, es esencial la formación adecuada de los profesionales en la industria. Se recomienda el desarrollo de programas de capacitación técnica en instituciones educativas y empresas constructoras, enfocados en el diseño, implementación y mantenimiento de sistemas modulares. Estos programas deben incluir formación sobre nuevas tecnologías, normativas y mejores prácticas, para asegurar que el personal esté preparado para trabajar con métodos de construcción avanzada.

Referencias

- Ansah, M., Chen, X., Yang, H., Lu, L., & Lam, P. (2021). Developing an automated BIM-based life cycle assessment approach for modularly designed high-rise buildings. *Environmental Impact Assessment Review*, 90, 106618. <https://doi.org/10.1016/J.EIAR.2021.106618>
- Barrios Serna, K. V., Orozco Núñez, D. M., Pérez Navas, E. C., & Conde Cardona, G. (2021). Nuevas recomendaciones de la versión PRISMA 2020 para revisiones sistemáticas y metaanálisis. *Acta Neurológica Colombiana*, 37(2), 105-106. <https://tinyurl.com/yc85vwkp>
- Chauhan, K., Peltokorpi, A., Lavikka, R., & Seppänen, O. (2022). The monetary and non-monetary impacts of prefabrication on construction: The effects of product modularity. *Buildings*. <https://doi.org/10.3390/buildings12040459>
- Chen, Z., Popovski, M., & Ni, C. (2020). A novel floor-isolated re-centering system for prefabricated modular mass timber construction: Concept development and preliminary evaluation. *Engineering Structures*, 222, 111168. <https://tinyurl.com/3sn33zbx>
- Chua, Y. S., Liew, J., & Pang, S. (2020). Modelling of connections and lateral behavior of high-rise modular steel buildings. *Journal of Constructional Steel Research*, 166, 105901. <https://doi.org/10.1016/j.jcsr.2019.105901>
- Ferdous, W., Bai, Y., Ngo, T., Manalo, A., & Mendis, P. (2019). New advancements, challenges and opportunities of multi-storey modular buildings: A state-of-the-art review. *Engineering Structures*. <https://doi.org/10.1016/J.ENGSTRUCT.2019.01.061>

- Liew, J., Chua, Y., & Dai, Z. (2019). Steel concrete composite systems for modular construction of high-rise buildings. *Structures*. <https://tinyurl.com/yeb8m4kh>
- Loizou, L., Barati, K., Shen, X., & Li, B. (2021). Quantifying advantages of modular construction: Waste generation. *Buildings*. <https://doi.org/10.3390/buildings11120622>
- Nam, S., Yoon, J., Kim, K., & Choi, B. (2020). Optimization of prefabricated components in housing modular construction. *Sustainability*. <https://doi.org/10.3390/su122410269>
- Nadeem, G., Safiee, N. A., Abu Bakar, N., Karim, I., & Nasir, N. (2021). Connection design in modular steel construction: A review. *Structures*, 33, 3239-3256. <https://tinyurl.com/mu447ed3>
- Rybakova, A. (2022). Evaluating the efficiency of modular design based on prefabricated elements. *Stroitel'stvo: nauka i obrazovanie [Construction: Science and Education]*. <https://doi.org/10.22227/2305-5502.2022.3.9>
- Tidhar, N., Li, Y., Baduge, K., Mendis, P., Thilakarathna, P., & Chandrathilaka, E. (2021). A Slack approach to optimised modularisation of prefabricated structures using a multi-variable modularisation index. *Structures*, 33, 1235-1251. <https://tinyurl.com/bd6ducpa>
- Tavares, V., Tavares, V., Lacerda, N., & Freire, F. (2019). Embodied energy and greenhouse gas emissions analysis of a prefabricated modular house: The “Moby” case study. *Journal of Cleaner Production*. <https://doi.org/10.1016/J.JCLEPRO.2018.12.028>
- Vráblová, E., Czafik, M., & Puskár, B. (2022). Spatial characteristics of contemporary prefabricated modular dormitory cells. *Spatium*. <https://doi.org/10.2298/spat210510005v>
- Xu, Z., Zayed, T., & Niu, Y. (2020). Comparative analysis of modular construction practices in mainland China, Hong Kong and Singapore. *Journal of Cleaner Production*, 245, 118861. <https://doi.org/10.1016/j.jclepro.2019.118861>
- Zheng, Z., Zhang, Z., & Pan, W. (2020). Virtual prototyping- and transfer learning-enabled module detection for modular integrated construction. *Automation in Construction*, 120, 103387. <https://doi.org/10.1016/J.AUTCON.2020.103387>

Impacto en la hidrodinámica del río Guayas por aumento de los procesos de sedimentación: Islote el Palmar

Impact on the hydrodynamics of the Guayas River due to increased sedimentation processes: Islote el Palmar

Jorge Torres Rodríguez

Director de la Carrera de Ingeniería Civil de la Facultad de Ingeniería, Industria y Construcción
Universidad Laica VICENTE ROCAFUERTE de Guayaquil
Guayaquil-Ecuador
etorresr@ulvr.edu.ec
<https://orcid.org/0000-0002-8770-8911>

Marjorie Ángel Lino

Doctorante de la Universidad Benito Juárez
marjorieangel55@gmail.com
<https://orcid.org/0009-0005-4474-6909>

Gustavo Adolfo Castro Gaona

Estudiante de Carrera Ingeniería Civil
Universidad Laica VICENTE ROCAFUERTE de Guayaquil
Guayaquil-Ecuador
gcastrog@ulvr.edu.ec
<https://orcid.org/0009-0008-8282-1422>

Resumen

Este estudio tiene como objetivo identificar cómo el Islote El Palmar afecta la hidrodinámica del río Guayas debido al aumento en los procesos de sedimentación en la cuenca baja. Se utilizó una metodología descriptiva para establecer correlaciones entre la sedimentación en el estuario y la confluencia de los ríos Daule y Babahoyo. A través de técnicas como la investigación documental y bibliográfica, se analizó el impacto de la calidad del agua, la evaluación de riesgos de inundaciones y los efectos negativos de la hidrodinámica. Los antecedentes históricos y las investigaciones previas proporcionaron un marco teórico sólido. Los resultados destacan la necesidad de medidas de mitigación, como la limpieza de sedimentos y técnicas de dragado controladas, para contrarrestar los efectos del islote El Palmar. En conclusión, este estudio ofrece una visión integral de los desafíos ambientales en la cuenca baja del río Guayas y propone soluciones efectivas para la gestión sostenible de esta área fluvial.

Palabras claves: Sedimentación, Calidad del agua, Hidrodinámica, Gestión sostenible.

Abstract

This study aims to identify how the El Palmar Islet affects the hydrodynamics of the Guayas River

due to increased sedimentation processes. A descriptive methodology was used to establish correlations between sedimentation in the river estuary and the confluence of the Daule and Babahoyo rivers. Through techniques such as documentary and bibliographic research, the impact of water quality, flood risk assessment, and negative effects of hydrodynamics were analyzed. Historical background and previous research provided a solid theoretical framework. Results highlight the need for mitigation measures, such as sediment cleaning and controlled dredging techniques, to counteract the effects of El Palmar Islet. In conclusion, this study offers a comprehensive view of environmental challenges in the lower basin of the Guayas River and proposes effective solutions for sustainable management of this river area.

Keywords: Sedimentation, Water quality, Hydrodynamics, Sustainable management.

Introducción

Robinson (2021) indica que

la cuenca baja del río Guayas enfrenta un problema crítico relacionado con el aumento significativo de los procesos de sedimentación. Este fenómeno, derivado principalmente de la acumulación excesiva de sedimentos debido a factores antropogénicos como la deforestación, la urbanización descontrolada y las actividades industriales, ha generado impactos considerables en la hidrodinámica del río y en la estabilidad del entorno fluvial. (p. 20)

Los antecedentes históricos revelan una progresiva degradación ambiental en la cuenca del río Guayas, con un incremento notable en la tasa de sedimentación en las últimas décadas. Este problema no solo afecta la dinámica natural del río, sino que también compromete la disponibilidad de servicios ecosistémicos esenciales, con repercusiones directas en la vida humana y en las actividades económicas asociadas al agua (Carbo, 2016).

La importancia de abordar este problema radica en su impacto multidimensional, que abarca aspectos ambientales, socioeconómicos y de seguridad para la población (Montaño, 2021). La correcta gestión de este desafío requiere una comprensión integral de la dinámica fluvial, el análisis de los procesos de sedimentación a lo largo del tiempo y la colaboración entre diversos actores, incluyendo entidades gubernamentales y comunidades locales.

El presente estudio se enfoca en analizar y proponer soluciones efectivas para mitigar los efectos negativos del aumento de la sedimentación en la cuenca baja del río Guayas. Para ello, se plantea un enfoque holístico que integra herramientas de ingeniería civil y estrategias de gestión ambiental

sostenible, con el objetivo de contribuir a la preservación de este importante recurso natural y al bienestar de las comunidades que dependen de él (Alcaldía Ciudadana de Guayaquil, 2023).

Metodología

Tipo de Investigación

Enfoque cuantitativo centrado en una investigación descriptiva para capturar una imagen clara de cómo la sedimentación en el islote El Palmar afecta la dinámica del río Guayas. Esta modalidad permite profundizar en las cualidades y características de este fenómeno.

Este enfoque permitirá realizar un análisis exhaustivo de la problemática y generar recomendaciones significativas para abordar los desafíos identificados.

Según la Comisión de Estudios para el Desarrollo de la Cuenca del río Guayas (CAMA E, 2013), en la Cuenca del río Guayas se registra una tasa promedio anual de erosión laminar de 0.5 mm, equivalente aproximadamente a 15 millones de metros cúbicos de sedimentos. En el período 1997-1998 esta tasa de erosión se incrementó a 1.75 mm, equivalente aproximadamente a 50 millones de metros cúbicos de sedimentos. Este proceso de erosión se atribuye principalmente a la tala de los bosques, a los cambios del uso del suelo, derrumbes y otras actividades que se producen en toda la cuenca.

Castro (2009) menciona que en el caso del área del río Guayas, ha sido un tema de discusión, debido a la acumulación de arena que actualmente es una Isla, la cual es conocida como islote *El Palmar*. Aun cuando la opinión general coincide en que la formación de esta isla es el resultado del proceso natural de un sistema fluvial dinámico estacional, los estudios han identificado varios factores que tendrían influencia directa en la tasa de crecimiento y formación de la isla en los últimos años, entre las cuales se podrían mencionar: cambio en los usos del suelo, la deforestación en la cuenca alta, la construcción de la represa Daule-Peripa, presencia de estructuras de ingeniería significativas como los puentes sobre el río Daule y Babahoyo, los trabajos de dragado inconclusos, fenómenos naturales como el fenómeno del niño, aumento del nivel de mar, entre otros factores que aceleran la erosión o sedimentación. La relación entre los flujos y el ángulo de convergencia controla la confluencia entre dos ríos. Si esta relación se modifica, el ángulo de convergencia aumenta y puede generar sedimentación en el río con menor flujo, formando bancos de arena (Best, 1988, citado por Patricia Villa, 2021).

PowerStream

Está involucrado varios temas sobre la erosión, la sedimentación y su transportación, el poder de

flujo entre varios aspectos, estos temas que se han mencionado vienen con sus propias fórmulas para poder calcularlos, incluso tablas para poder representarlos de mejor manera.

La potencia de la corriente por unidad de longitud o sección transversal, la potencia de flujo se define como:

$$\Omega = \gamma * Q * s$$

donde γ es el peso unitario del agua ($=9800 \text{ N/m}^3$), Q es descarga (m^3/s), y s es la pendiente de energía (m/m), que es considerado equivalente a la pendiente del lecho. Indica que hay dos componentes variables de la potencia de la corriente, es decir, caudal (Q) y pendiente (s). Se puede generar una distribución continua para ambos de estos componentes para derivar un flujo continuo perfil de potencia se pueden extraer perfiles de pendiente del canal. A partir de datos de elevación digitales. Una distribución continua del alta puede establecerse sobre la base del alta: relaciones de área para un área de estudio determinada. La ecuación de la descarga del área se puede representar como:

$$Q = a * A^b$$

donde A es el área de captación contribuyente en cuadrado kilómetro y a y b son coeficientes empíricos. Por eso, la potencia de la corriente se puede representar como:

$$\Omega = \gamma(a * A^b) * s$$

La ecuación 3 representa la potencia de la corriente como dependiente de la zona de captación. Además, Knighton (1999) evaluó la potencia del flujo en función de la longitud del canal según la relación área de captación-caudal de la ecuación. (2) y la relación de Hack (1957). Según la relación de Hack, Longitud del canal en kilómetros y zona de captación en los kilómetros cuadrados están relacionados como:

$$L = 1.4A^{0.6}$$

De la ecuación 2 y de la ecuación 4:

$$Q = c * L^d$$

donde c y d son coeficientes empíricos. Además, la pendiente del canal entre dos puntos puede ser definido matemáticamente como:

$$s = - dH/dL$$

donde dH y dL son diferencial de altura y canal longitud entre los dos puntos, respectivamente. El uso del signo negativo (-) indica la disminución del canal. Pendiente con respecto al aumento de longitud. Aquí, en exponencial forma, la elevación de cualquier punto a lo largo el perfil, H_n a la

distancia L , se puede estimar como

$$H_n = H_0 * e^{-\beta L}$$

donde H_0 es el punto de elevación más alto (en el origen del canal) y β es la concavidad del perfil (es decir, la caída constante de la curva exponencial del perfil longitudinal). Por lo tanto, la pendiente vendrá dada como

$$s = H_0 * \beta * e^{-\beta L} = \alpha * e^{-\beta L}$$

Finalmente, la potencia del flujo se puede representar como una función de longitud del canal, por lo que

$$\Omega = \gamma * c * L^d * \alpha * e^{-\beta L}$$

La última ecuación proporciona un patrón continuo y suave de variación aguas abajo de la potencia del flujo en la cuenca. Por el contrario, la ecuación (3) proporciona un continuo, pero perfil escalonado debido a aumentos irregulares en la cuenca como resultado del aporte de afluentes. La ventaja de la el último enfoque (Ecuación 3) es que la descarga se aproxima como primer parámetro dependiente de la zona de captación y proporciona una mejor aproximación a los datos reales. Por eso, En este estudio, el análisis de potencia de la corriente inicial, utilizando un enfoque basado en SIG se llevó a cabo utilizando la Ecuación (3).

Figura 1

Ejemplo de las fórmulas puestas en un gráfico de función relacionándolas

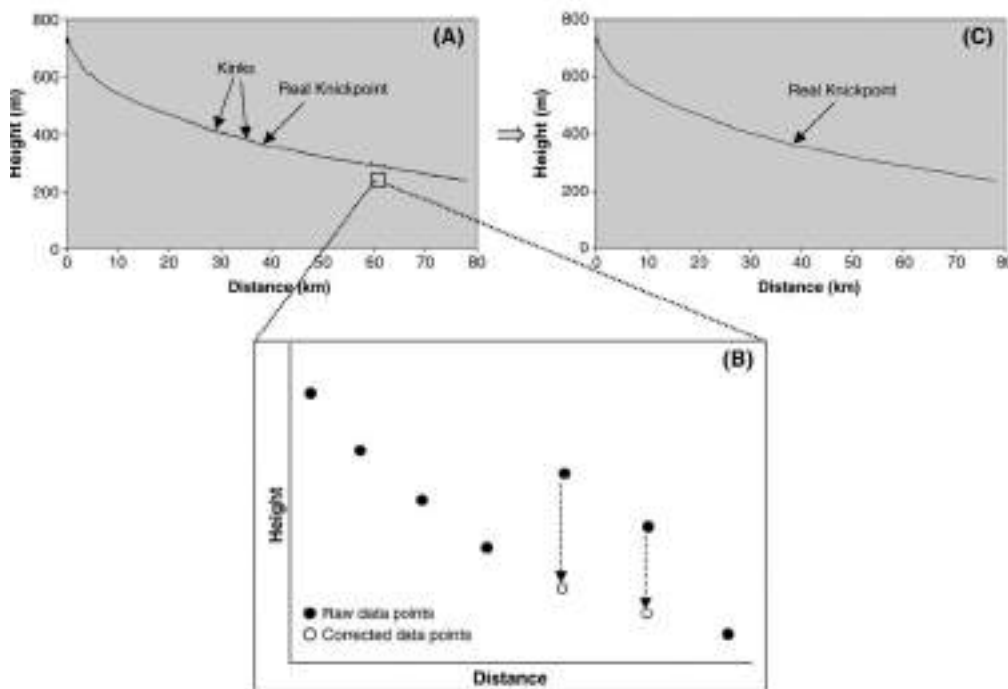

Resultados y Discusión

Al realizar la investigación de varios estudios sobre el tema dado se halló los diferentes datos adecuados para poder realizar los diferentes cálculos que también fueron realizados durante estos estudios, sabemos que para poder sacar la potencia de la corriente de flujo.

La técnica que utilizamos para poder sacar estos resultados fue el uso de tablas de valores, una forma eficaz para enseñar los resultados obtenidos de los cálculos y fórmulas anteriores.

Tabla 1

Caudales - Río Guayas

Fecha	Q (m ³ /s)
4/4/2012	400
6/4/2010	500
14/4/2012	400
16/4/2012	350
29/4/2012	642
30/4/2012	695
Promedio	497,833333

Tabla 2

Cálculo de Stream Power - Río Daule

Q(m ³ /s)	s (m/m)	Υ (N/m ³)	Ω (watts)
497,833333	0,0002	9800	975,7533327
497,833333	0,0003	9800	1463,629999
497,833333	0,0004	9800	1951,506665
497,833333	0,0005	9800	2439,383332
497,833333	0,0006	9800	2927,259998

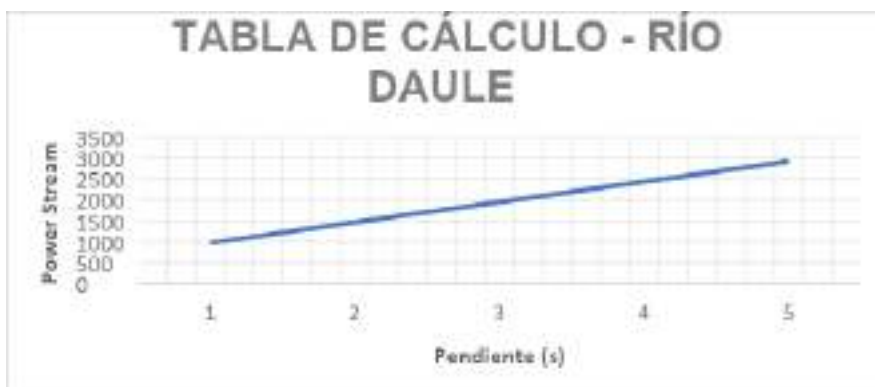

La tabla del cálculo del stream power del río Daule representa lo que sería todos los datos rescatados sobre sus diferentes importancias hacia el caudal, con esos mismos datos recogidos podemos calcular el caudal final y como incrementa mediante pasa el tiempo, la tabla gráfica es la representación lineal de como sería el incremento del caudal.

Tabla 3

Tabla de caudal - Río Babahoyo (fórmula)

Años	Área(km ²)	Caudales	
		Maximos	Minimos
1982	7016	1958	119
1983	7016	1806,1	141,1
1984	7016	1748,8	51,7
1985	7016	1613,9	31,8
1986	7016	0	36,8
1987	7016	1792,7	43,9
	Promedio	1486,583333	71
	Promedio General	778,6666667	

Tabla 4

Cálculo de Stream Power - Río Babahoyo

Q (m ³ /s)	S (m/m)	γ (N/m ³)	Ω (watts)
778,666667	0,0002	9800	1526,186667
778,666667	0,0003	9800	2289,280001
778,666667	0,0004	9800	3052,373335
778,666667	0,0005	9800	3815,466668
778,666667	0,0006	9800	4578,560002

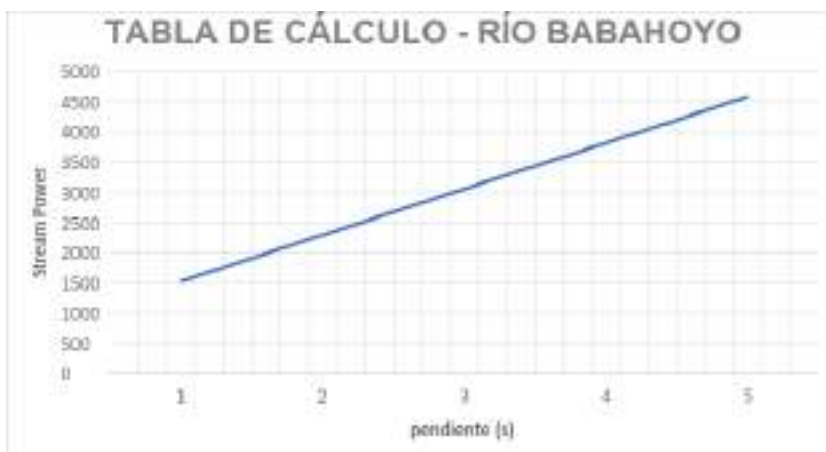

La tabla de caudales presente, está representando con lo que es los datos detallados, sobre el caudal que se encuentra en el río Babahoyo, el lado izquierdo se puede encontrar las fechas las cuales el caudal ha sido afectado inmensamente y en el lado derecho se demuestra los resultados de aquello, esta información es fundamental para los recursos hídricos además de la planificación del proyecto dado, La imagen que se encuentra abajo da una representación gráfica de lo que sería las diferentes fechas y como va incrementando.

Cálculo de desechos sólidos domésticos

Según el cálculo que muestra la cantidad de sólidos en el caso de la carga de desechos domésticos producida por persona. Consideramos 60 gr/día/persona de materia orgánica, teniendo en cuenta

365 días al año y una población promedio de 4 millones de usuarios y una contribución de 25 años como mínimo, tendríamos una carga de lodos de $60 \times 4000000 \times 365 \times 25$, equivalente a 2,2 millones de toneladas de lodos, y si consideramos un contenido acuoso del 30%, tendríamos alrededor de 3 millones de toneladas de lodos ocupando un área (Villa, 2021).

Conclusiones

Considerando el área de estudio, el islote El Palmar y el área circundante como son la desembocadura del río Daule, Babahoyo y Daule, el análisis bibliográfico y comparativo concluye que la presencia del islote El Palmar es un problema no solo para el sistema hidrodinámico, como son los procesos de sedimentación, que comprende el río, ya que según (Alarcón, 2018) entre los años 2009 a 2018 se ha observado un aumento de más de 25 millones de metros cúbicos en acumulación de sedimentos, con una tasa de sedimentación de 2791546 metros cúbicos por año.

Los factores mencionados anteriormente son relevantes porque son la principal fuente de las inundaciones en la ciudad de Guayaquil, ya que en las épocas invernales el nivel del río aumenta, provocando que los desfogaderos no trabajen correctamente y se inundaron varios sectores de la ciudad. Como menciona el Ing. Miguel Manzur para el diario el Telégrafo, cada año se incrementan asentamientos de miles de m^3 de arena, arcilla y piedras. Este islote está al mismo nivel de la ciudad. Esto forma un vertedero de retención.

Figura 2

Mapa de área de estudio, ríos Daule, Babahoyo y Guayas incluyendo el islote El Palmar

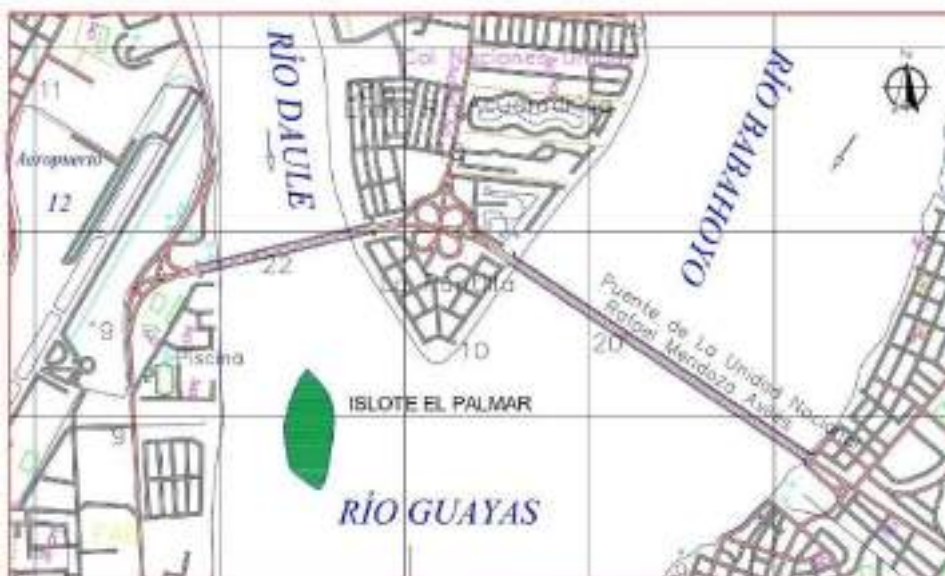

Nota: Utilizando Autocad se pudo realizar un dibujo técnico sobre el área de que se estaba investigando y realizando el proyecto.

Figura 3

Imágenes fotografías del proyecto con el motivo de poder analizar de mejor manera como el caudal se va transportando además de su flujo de agua y con qué presión



Nota: Fotografías relevantes al caso de estudio, tomadas frente al río Guayas en Puerto Santa Ana, Malecón 2000.

Por ello, las mejores medidas a adoptar ante los problemas ocasionados por el islote El Palmar, según las mejores medidas a tomar son: realizar la limpieza de sedimentos en el río Guayas aumentando la capacidad de almacenamiento hídrico o la instalación de válvulas en puntos críticos del sistema de alcantarillado para controlar el flujo de aguas pluviales. Además, se plantea la limpieza de áreas urbanas propensas a inundaciones y la renovación del sistema de alcantarillado para asegurar un flujo sin obstáculos, para que en épocas lluviosas no resulte en un desbordamiento en lugar de una descarga ordenada de las precipitaciones. (Alcaldía Ciudadana de Guayaquil, 2023).

Referencias

- Alarcón, D. P. (2018). *Análisis multitemporal de las características sedimentológicas a lo largo del Río Guayas, entre las coordenadas 2°08' S, 79°49' W y 2°23' S, 79°54' W*. Guayaquil.
- Alcaldía Ciudadana de Guayaquil. (2023, 4 de diciembre). Autoridades de EMAPAG supervisan obras de mitigación de los efectos del fenómeno El Niño. *Alcaldía Ciudadana de Guayaquil*. <https://tinyurl.com/k8thmv4d>
- Carbo, P. O. (2016, 30 de septiembre). *Estado ecológico del sistema estuarino del Río Guayas, Cantón Durán, Ecuador: Simulación numérica de su dinámica fluvial y principios ecológicos para el diseño de actuaciones de restauración y/o recuperación*.

<https://tinyurl.com/4tvmpewc>

- Ecuavisa. (2012, 15 de septiembre). *Islote formado en el Río Guayas incrementa posibilidades de inundaciones*. <https://tinyurl.com/4xkwwtev>
- El Telégrafo. (2016, 1 de febrero). El Guayas 'naufraga'. *El Telégrafo*.
- FAO. (s.f.). *Código Orgánico del Ambiente (COA)*. FAOLEX. <https://tinyurl.com/4upsathu>
- Jain, V. (2005, 6 de abril). Comparative assessment of three approaches for deriving stream power plots along profiles in the upper Hunter River catchment. *Geomorphology*. <https://www.elsevier.com/locate/geomorphology>
- Mestanza, J. C. (2012, 22 de agosto). *Reliefweb*. <https://tinyurl.com/2bunwtpm>
- Montaño, D. (2021, 18 de marzo). *GK City*. <https://tinyurl.com/rcjv95mh>
- Robinson, K. S. (2021, 9 de diciembre). *Analysis of the morphological and environmental changes at the confluence of the Daule and Babahoyo rivers in front of the city of Guayaquil*.
- Robles, D. (2021). Alcance de la investigación científica: Explorativa, descriptivo, correlacional y explicativa - Investigación Científica. <https://tinyurl.com/4zezjwys>
- Schumm, R. L. (1970). *Definición de Stream Power*. Alemania.
- PMBOK. (2017). *Project Management Institute*.
- Rodes, M., Vidaud, I., & Calderin, F. (2018). Vulnerabilidad inducida en edificios de viviendas con muros. *Centro de Información y Gestión Tecnológica de Santiago*, 76-93.

Análisis de un sistema de riego agrícola para la optimización del recurso hídrico. Recinto Júdipa - Daule

*Analysis of an agricultural irrigation system for the optimization of water resources. Júdipa-Daule
Enclosure*

Eduardo Santiago Fonseca Mota
Docente en la Universidad Politécnica Salesiana del Ecuador
Guayaquil-Ecuador
efonseca@ups.edu.ec
<https://orcid.org/0009-0005-8625-2720>

Lissette Elisa Sánchez Rivera
Docente en la Universidad Laica VICENTE ROCAFUERTE de Guayaquil
Guayaquil-Ecuador
lsanchezri@ulvr.edu.ec
<https://orcid.org/0009-0001-8142-8126>

Resumen

Hoy en día, el desafío de la gestión del agua es urgente y requiere satisfacer las necesidades de la creciente población, la urbanización, la agricultura y las actividades industriales. El diseño de canales de riego tiene que afrontar problemas de erosión, sedimentación y filtración que pueden provocar pérdidas y afectar negativamente a la producción agrícola. El Municipio de Laurel del Distrito de Judipa, de acuerdo con su estrategia agrícola, necesita urgentemente analizar los canales existentes, adaptarlos y distribuirlos de manera segura en beneficio de la producción agrícola. El propósito de este trabajo fue analizar el sistema de riego en el área de Judypah de Laurel y utilizar datos topográficos, hidrológicos e hidráulicos para proponer un canal que optimizará los recursos hídricos y beneficiará a los residentes del área. Los procedimientos incluyen: (a) revisión de la información de antecedentes, incluida la identificación del área de estudio, la ubicación de los canales de riego y el examen de la cobertura y los usos del suelo específicos de la industria; (b) análisis del sistema de riego para identificar las características del canal, determinar los requerimientos de agua y determinar en el área. Es necesario garantizar los recursos hídricos. La propuesta parecía duplicar la eficiencia de los canales al distribuir agua a los agricultores y someterlos a estándares de inspección, mantenimiento y corrección.

Palabras claves: Riego, Tierra agrícola, Erosión del suelo, Cultivo.

Abstract

Today, the challenge of water management is urgent and requires meeting the needs of the growing

population, urbanization, agriculture and industrial activities. The design of irrigation canals has to face problems of erosion, sedimentation and filtration that can cause losses and negatively affect agricultural production. The Municipality of Laurel of the Judipa District, in accordance with its agricultural strategy, urgently needs to analyze the existing channels, adapt them and distribute them safely for the benefit of agricultural production. The purpose of this work was to analyze the irrigation system in the Judypah area of Laurel and use topographic, hydrological and hydraulic data to propose a canal that would optimize water resources and benefit the residents of the area. Procedures include: (a) review of background information, including identification of the study area, location of irrigation canals, and examination of industry-specific land cover and uses; (b) irrigation system analysis to identify channel characteristics, determine water requirements and determine. In the area. It is necessary to guarantee water resources. The proposal appeared to double the efficiency of canals by distributing water to farmers and subjecting them to standards of inspection, maintenance and (in some cases) correction.

Keywords: Irrigation, Agricultural land, Soil erosion, Cultivation.

Introducción

El requerimiento de los recursos hídricos ha aumentado en un 700% para satisfacer la creciente demanda debido al crecimiento demográfico, la urbanización y el aumento de las actividades agrícolas e industriales (Matsuura, 2003). Por lo tanto, desde finales de la década de 1960, la preocupación global por el medio ambiente se ha reflejado en diversas iniciativas globales destinadas a abordar las crisis ambientales, especialmente los problemas hídricos. En la Conferencia de Mar del Plata en 1977, las cuestiones del agua se discutieron específicamente por primera vez, lo que requirió que los países formularán planes integrales de recursos hídricos, formularán políticas nacionales e implementarán medidas. Un método que permite a los usuarios participar en la planificación y la toma de decisiones sobre el Agua (CEPAL, 1998). La cuestión de los recursos hídricos se volvió a plantear en la Conferencia de Dublín sobre el Agua y el Medio Ambiente de 1992. Esta medida es muy importante porque toma en cuenta las limitaciones del suministro de agua y establece cuatro principios para su gestión: 1) El agua es un recurso limitado. 2) El uso y gestión del agua debe realizarse en forma de participación. 3) El papel central de las mujeres en el suministro, protección y gestión del agua. 4) El agua es un bien económico y tiene valor económico en todos los usos (Maroneze et al., 2014). Ecuador utiliza el 82% de su agua para riego agrícola, el 12% para uso doméstico y el 6% para el sector industrial (Román et al., 2011).

El diseño de canales de riego debe abordar los problemas de erosión, sedimentación y lixiviación, que provocarán pérdidas y consecuencias negativas para la producción agrícola. En la ciudad de Daule, parroquia Laurel, recinto Júpida, se requiere un análisis en profundidad del estado de los canales existentes para realizar los ajustes apropiados y garantizar que la distribución del agua sea beneficiosa para la agricultura. El presente trabajo se deriva de una tesis de maestría de la Universidad de Guayaquil.

Desarrollo

El desarrollo de la investigación se realizó con la siguiente metodología en la Figura 1.

Figura 1
Metodología de investigación

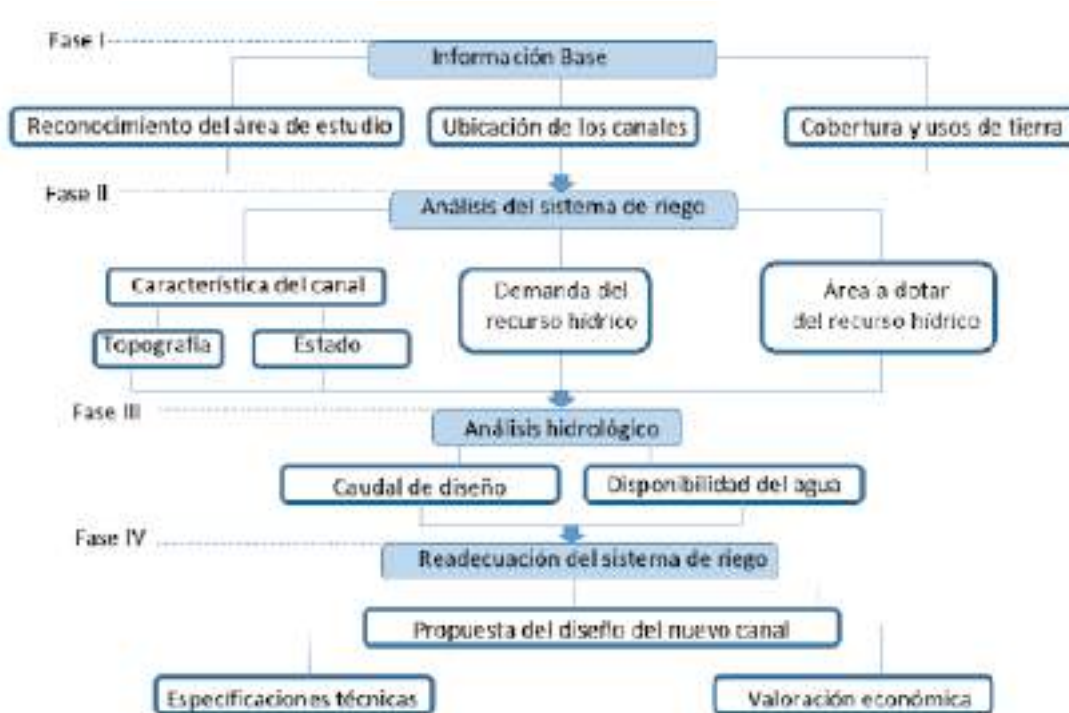

Fase I.- Información base; Esta es la primera fase del enfoque planificado del estudio, que incluye definir el área del estudio, localizar los canales actuales y revisar la cobertura del sector y el uso de la tierra.

Fase II Análisis del sistema de riego. – de la metodología del proyecto, consiste en que el sistema de riego se caracteriza, mediante fuentes de investigación, obtener la demanda del recurso hídrico y hallar el área de regadío.

Característica del sistema de riego. – Con la ayuda de equipos topográficos obtendrá un levantamiento altimétrico y planímetro de los canales de riego a estudiar.

La planimetría se realizará con ayuda de cinta y flexómetro, además la parte de la altimetría con nivel óptico.

Se tomarán medidas y niveles en los márgenes del canal de riego y en el fondo para obtener el perfil longitudinal, según García (1994) se deben de tomar datos regulares.

Demanda del recurso hídrico. - El valor del requerimiento de agua para el cultivo de arroz fluctúa entre 0.31 L/s Ha y 0.81 L/s Ha (Ortega, 2020).

Área de regadío. – Mediante la herramienta Google Earth se determinará el área total de regadío en la unidad de Ha.

Fase III, Análisis hidrológico. - Consiste en obtener mediante cálculos matemáticos el caudal de diseño para así poder verificar la disponibilidad del afluente de agua en el río donde se va a realizar la captación.

Caudal de diseño. - El caudal de diseño es igual a la multiplicación entre la dotación del recurso hídrico dividido para el cultivo y el área determinada para el sembrío, sus unidades son en m³/s.

Disponibilidad del recurso hídrico. – se obtiene con la determinación de disponibilidad del caudal de diseño en el río donde se va a captar el recurso hídrico.

Para la verificación se realizará la curva de duración de caudales o curva de persistencia, se procesa datos de los anuarios hidrológicos del INAMHI (Instituto Nacional De Meteorología E Hidrología) que consiste en ordenar los caudales medios mensuales de forma descendente y calcular la probabilidad para cada variable.

Fase IV; Readecuación del sistema de riego. – Se trata de realizar una propuesta con el diseño de un nuevo canal que incluya las especificaciones técnicas; valoración económica.

Rediseño del canal de riego. - Se realizará el diseño de un canal de riego revestido de hormigón simple, el mismo con criterios de diseño de Máximo Villón Béjar.

Valoración económica. - Se realizará el presupuesto referencial de la construcción del canal de riego propuesto, considerando las cantidades a ejecutar y los precios unitarios de la revista de la cámara de construcción de Guayaquil.

Análisis de los resultados

Caudal de diseño

El caudal de diseño obtenido es de 0.41 m³/s, se revisó la hidrología del río Pula para verificar la

disponibilidad del caudal requerido (ver Figura 2), para ello se revisó caudales medios mensuales de 16 años. Los datos arrojaron que el caudal disponible los 365 días del año es de 5.81 m³/s, lo que nos indica que el canal de riego es viable en la zona de estudio.

Figura 2
Curva de duración de caudales



Cobertura y uso de la tierra del sector

El análisis mediante el software ArcGis (ver Figura 3), indico como resultado que la zona de estudio tiene como cobertura y uso de la tierra el cultivo de arroz, lo cual nos referenció el uso de la demanda de agua del arroz, para encontrar el caudal de diseño.

Figura 3
Cobertura y uso de la tierra

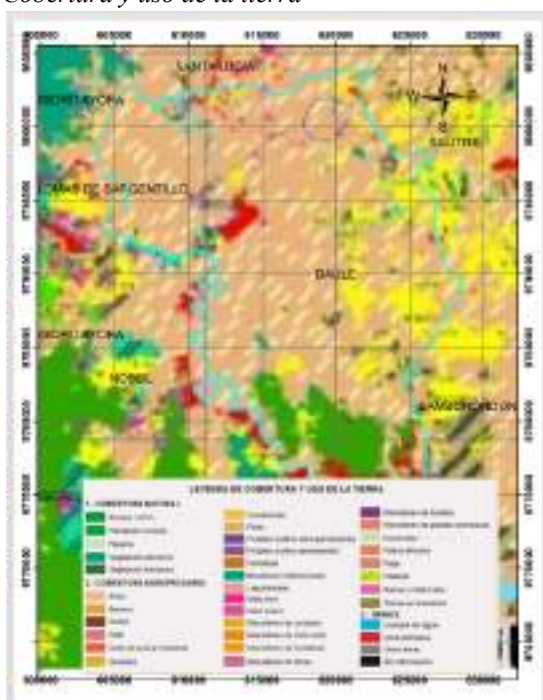

Nota. Adoptada de Mapa de cobertura y uso de la tierra del Ecuador Continental. Sistema Nacional de Información, 2014 (sin.gob.ec).

Topografía del canal existente

La topografía del canal existente nos evidenció en sus resultados que el canal en sitio (existente) no cumple las condiciones óptimas de diseño es decir se encuentra en estado malo, y su perfil longitudinal del fondo (ver Figura 4) se tiene que es irregular teniendo tramos en contrapendiente y secciones transversales sobredimensionadas. El canal de riego vigente tiene la cota de fondo 1 m por debajo sobre la cota requerida en el sector, esto provoca que los usuarios tengan que bombear el agua desde el canal principal hasta los secundarios y el 40% de los usuarios no siembran por motivo del bombeo indicado.

Figura 4
Perfil longitudinal



Presupuesto del canal de riego rediseñado

El canal de riego rediseñado tiene el precio referencial de \$ 531 824.42 (ver tabla 1), el mismo que incluye el revestimiento con hormigón simple de 210 kg/cm² con un espesor de 0.07 m.

Tabla 1
Presupuesto referencial

Proyecto: Análisis de un sistema de riego agrícola para la optimización de la gestión del recurso hídrico. Recinto Júdipa-Daule					
Ítems	Descripción	Unidad	Cantidad	Precio unitario	Total
Preliminares					
1	Replanteo y nivelación de terreno	m2	25659.20	2.08	53371.14
2	Limpieza y desbroce de terreno	m2	6414.80	1.43	9173.16
Movimiento de tierra					
3	Excavación y desalojo	m3	100.00	8.42	842.00
4	Relleno con material de sitio	m3	100.00	6.71	671.00
5	Relleno con material importado	m3	22228.35	14.45	321199.66
Hormigón					
6	Hormigón 210 kg/cm ² incluye encofrado	m3	632.34	230.00	145438.20
7	Juntas transversales con sello elastómerico	m	2258.52	0.50	1129.26
Total					\$531 824.42

Propuesta

Según Fonseca (2022), la propuesta del siguiente estudio es la rehabilitación del canal de riego existente, ya que el canal actual tiene una eficiencia hidráulica del 36% y no permite el desarrollo agrícola de la zona por los costos elevados para poder cultivar el sembrío del arroz.

El canal de riego propuesto consta de un revestimiento de 7 cm de espesor y elevar la cota de fondo del canal para poder derivar los caudales de forma directa en los canales secundarios y parcelas.

El presupuesto referencial del canal rediseñado es de \$ 531 824.42, el mismo que nos da como precio por metro lineal de \$ 187.32.

Se elaboró un análisis de fortalezas y debilidades para la implementación de la propuesta, Análisis FODA (ver Tabla 2).

Tabla 2
Análisis FODA

Fortalezas	Oportunidades	Debilidades	Amenazas
Interés de los habitantes del sector por mejorar el canal de riego actual Vida útil 25 años	Mano de obra local para la rehabilitación del canal vigente	Desconocimiento de la mejora propuesta para el canal de riego vigente	Poco conocimiento de las ventajas del canal mejorado
Pendiente estable a lo largo del canal	Desarrollo agrícola 100% del área del sector	Costo elevado en su construcción	Conseguir inversión para la rehabilitación del canal de riego
Existe buen ambiente de compañerismo en el sector	Mejorar las condiciones de vida de las personas del sector		

Conclusiones

Con los datos topográficos e hidrológicos, además hidráulicos, permitieron elaborar la propuesta de un canal de riego que cumpla con el requerimiento de conducir el recurso hídrico para el desarrollo agrícola de 689 ha. Controlando los problemas de erosión, sedimentación y filtración, lo mismo que optimiza el recurso hídrico.

Para el caudal de diseño que necesita el canal de riego es de 0.41 m³/s, el mismo se obtuvo con la delimitación del área de regadío y con la dotación del sembrío de arroz. El caudal real permite no redimensionar la geometría de los canales de riego y así captar el caudal justo para evitar desperdicios del recurso hídrico.

La metodología hidráulica para el diseño de canales permitió obtener la sección óptima del canal de riego para cumplir con la función de conducir el agua requerida para el regadío de 689 ha. La sección óptima del canal de riego es de 0.70 m².

El presupuesto referencial del canal propuesto es de \$ 531 824.42, dando como costo por metro lineal de \$ 187.32.

Referencias

- Fonseca, E. (2022). *Análisis de un sistema de riego agrícola para la optimización del recurso hídrico. Recinto Juidipa-Daule* (Tesis de grado). Universidad de Guayaquil. <https://tinyurl.com/yujks4vx>
- Ortega, R. (2020). Determinación de las necesidades de riego del arroz y maíz en el distrito de David. <https://tinyurl.com/yc5yk5x2>
- Zurita, J. (2019). *Diseño del canal de riego para mejorar la producción agrícola en el sector Shupishiña, Morales, San Martín*. Universidad César Vallejo.
- Jordan, C., Donoso, G., & Speelman, S. (2021). Measuring the effect of improved irrigation technologies on irrigated agriculture: A study case in Central Chile. *Agricultural Water Management*, 257, 107160. <https://doi.org/10.1016/j.agwat.2021.107160>
- Thomaz, E., Marcatto, F., & Antoneli, V. (2022). Soil erosion laboratory: Department of Geography, Universidade Estadual do Centro-Oeste – UNICENTRO. *Geography and Sustainability*, 0-39. <https://doi.org/10.1016/j.geosus.2022.05.001>
- Sajith, G., Srinivas, R., Golberg, A., & Magner, J. (2022). Bio-inspired and artificial intelligence-enabled hydro-economic model for diversified agricultural management. *Agricultural Water Management*, 269, 107638. <https://doi.org/10.1016/j.agwat.2022.107638>
- Sanchis-Ibor, C., Molle, F., & Kuper, M. (2020). Irrigation and water governance. *Water Resources in the Mediterranean Region*, 77–106. <https://doi.org/10.1016/b978-0-12-818086-0.00004-2>
- Lou, Y., Gao, Z., Sun, G., Wu, T., Zhou, F., Ai, J., Cen, Y., & Xie, J. (2022). Runoff scouring experimental study of rill erosion of spoil tips. *Catena*, 214, 106249. <https://doi.org/10.1016/j.catena.2022.106249>
- Siancas, Y. (2018). *Bifurcaciones para Yesenia Siancas-Columbos*. Universidad de Piura.

Diseño de espacios públicos verdes como aspecto vinculante con la sociedad. Caso de estudio: el Carmen, Samborondón

Design of green public spaces as a binding aspect with society. Case study: Carmen, Samborondón

Raúl Antonio Icaza Muñoz
Facultad de Ingeniería, Industria y Construcción
Universidad Laica VICENTE ROCAFUERTE de Guayaquil
Guayaquil-Ecuador
ricazam@ulvr.edu.ec
<https://orcid.org/0000-0001-6906-7359>

Bryan Alfonso Colorado Pástor
Facultad de Ingeniería, Industria y Construcción
Universidad Laica VICENTE ROCAFUERTE de Guayaquil
Guayaquil-Ecuador
bcoloradop@ulvr.edu.ec
<https://orcid.org/0000-0002-8054-0626>

Resumen

La carencia de áreas verdes urbanas en espacios públicos en los últimos años en la planificación urbana de Guayaquil se ha convertido en una constante de conformación de su estructura como ciudad lo que ha afectado el factor de resiliencia y sostenibilidad del territorio, reflejado en sus bajos índice verde urbano que a nivel de Provincia están por debajo de los 5,26 m² por habitante. El presente artículo busca a partir de la concepción general de áreas verdes y espacio público generar una propuesta que aporte a la interacción social de la comunidad mediante un proyecto vinculante que mejore las condiciones de calidad de vida con la dotación de áreas verdes urbanas y espacios públicos saludables en función del aumento del índice del verde urbano. Se aplicó una metodología descriptiva basada en la revisión bibliográfica de artículos de las áreas verdes urbanas y su aporte a la calidad de vida y sociedad en un contexto nacional e internacional, se aplicó un enfoque cohesivo de estudio mediante la evaluación, capacitación e implementación con la comunidad. Como resultados se obtiene una propuesta de diseño arquitectónico e implementación de un huerto urbano característico con las siglas ULVR aporta a mejorar la capacidad de integración social e índice verde urbano en un 20% en el territorio y es adaptable como mobiliario urbano multiuso.

Palabras clave: Áreas verdes urbanas, Calidad de vida, Espacio público.

Abstract

The lack of urban green areas in public spaces in recent years in the urban planning of Guayaquil has become a constant in the formation of its structure as a city, which has affected the resilience

and sustainability factor of the territory, reflected in its low index urban green that at the Provincial level are below 5.26 m² per inhabitant. This article seeks, based on the general conception of green areas and public spaces, to generate a proposal that contributes to the social interaction of the community through a binding project that improves quality of life conditions with the provision of urban green areas and public spaces healthy, based on the increase in the urban green index. A descriptive methodology is applied based on the bibliographic review of articles on urban green areas and their contribution to the quality of life and society in a national and international context. A cohesive study approach was applied through evaluation, training and implementation with the community. The results obtained are a proposal for the architectural design and implementation of a characteristic urban garden with the acronym ULVR, which contributes to improving the capacity for social integration and the urban green index by 20% in the territory and is adaptable as multi-use urban furniture.

Keywords: Urban green areas, Quality of life, Public space.

Introducción

La existencia de espacios verdes públicos en las ciudades va más allá de un propósito meramente decorativo, ya que desempeña un papel fundamental en la mejora de la calidad del aire (Pérez-Sánchez et al., 2023). Estas áreas no solo transforman una parte significativa del dióxido de carbono (CO₂) en oxígeno (Robles et al., 2019), sino que también juegan un papel esencial en el intercambio de aire, calor y humedad dentro del entorno urbano. Además de sus beneficios estéticos y paisajísticos, los espacios verdes mejoran la calidad de vida al ofrecer un disfrute visual.

La Organización Mundial de la Salud (OMS) considera fundamental que las ciudades cuenten con al menos 9 metros cuadrados de áreas verdes por habitante para garantizar una mejor calidad de vida urbana (Wdowicka et al., 2024). Estas recomendaciones buscan establecer normas que protejan y mantengan un equilibrio en la calidad de vida de los habitantes de las ciudades (Graffigna et al., 2024), ya que con frecuencia los espacios verdes son descuidados y pasados por alto.

El sector de estudio analizado por estas condiciones de carencia de espacio público y nula evidencia de áreas verdes urbanas como tal es el sector urbano-rural de la Coop. El Carmen en Samborombón caracterizada por áreas verdes, pero de carácter productivo y extractivo (Kravchenko et al., 2024), más no un sistema de espacios verdes urbanos, lo que genera una percepción de carencia de espacios públicos para el desarrollo local de la comunidad (Yang et al., 2024). A menudo se percibe que estos espacios son insuficientes y están abandonados, lo que impide a las personas disfrutar de

los paisajes naturales que se relacionan con el desarrollo de la ciudad.

Los espacios verdes públicos en zonas de caracterizaciones urbano-rurales como el Sector El Carmen ofrecen una amplia gama de beneficios sociales y ecológicos, que están estrechamente vinculados al aumento de la interacción social, vinculación productiva y se consideran elementos clave para mejorar la calidad de vida. Según un Informe Técnico emitido en 2001 por el Grupo de Expertos sobre Medio Ambiente Urbano de la Dirección General de Medio Ambiente de la Unión Europea, la existencia de estos espacios verdes es uno de los cinco indicadores principales para lograr la sostenibilidad de las ciudades.

El Índice Verde Urbano del Instituto Nacional de Estadística y Censos (INEC) mostró que, en 2010, Guayas tenía solo 4,12 metros cuadrados de área verde por habitante. Sin embargo, dos años después, no se obtuvo información del Municipio para actualizar el estudio. Según la Dirección de Áreas Verdes, en 2019 la cifra alcanzaba los 9,5 metros cuadrados por habitante, superando incluso la estimación de la OMS (Peng et al., 2024). Sin embargo, estas cifras fueron cuestionadas por la fundación La Iguana, que consideró poco probable un aumento del 813% en áreas verdes en tan solo ocho años, lo que evidencia que el estimado de datos no es el indicado. En la actualidad, según datos del Ministerio de Ambiente y Obras Públicas (2023) se estima que Guayas tiene alrededor de 5,26 m² de área verde urbana por habitante; lo que en relevancia aún sigue por debajo del indicador de la OMS (Cao et al., 2021).

Un ejemplo de conceptualización y contextualización de áreas verdes dentro de una estructura urbana es el Plan de Infraestructura Verde y Biodiversidad de Barcelona, donde parten de un diagnóstico en función de valores, características, funciones y tipos de espacios, para establecer un proceso de participación, interna y general, donde se plantean objetivos y metas (Meng et al., 2024). La ilustración siguiente muestra conceptos y funciones de ciertos tipos de áreas verdes traducidos en diferentes tipologías de espacios.

Dentro de la perspectiva urbana enfocada a la sostenibilidad y resiliencia del territorio, el presente artículo trasladado a un proyecto de vinculación con la sociedad adquiere importancia por las cualidades de ser una iniciativa que mejore la calidad de vida de las personas, les otorgue un espacio productivo y de interacción activa convirtiéndose en un nuevo espacio público de desarrollo para la comunidad.

Metodología

Se aplicó una metodología descriptiva basada en la revisión bibliográfica de artículos de las áreas

verdes urbanas y su aporte a la calidad de vida y sociedad en un contexto nacional e internacional, además del desarrollo de un marco conceptual imprescindible para plantear un proceso hipotético-deductivo que nos permita definir criterios de diseño aplicados con base en el estado del sitio inmediato. Se estudiaron modelos análogos que propongan criterios ante problemáticas similares de escasez de áreas verdes urbanas en la Parroquia El Carmen de Samborondón, que mediante visitas de sitio documentamos ciertos patrones y patologías sociales y urbanísticos (Meng et al., 2024; Petschek et al., 2020).

Se mapeó y categorizaron los aspectos sociales para el planteamiento de las necesidades del sitio elaborando talleres con la comunidad que fueron desarrollados en las fechas de mayo, junio y julio de 2024 siendo un marco referencial de tiempo de 3 meses, el estimativo para obtener resultados coherentes desarrollando la propuesta teórica y aplicativa en el mes de agosto de 2024; estos aspectos de análisis con la sociedad se denotaron en los resultados con un enfoque cohesivo de la participación de la comunidad y cuerpo estudiantil para la producción del denominado huerto urbano.

Para asegurar el éxito del proyecto, se han planificado varias fases de implementación:

Evaluación del Terreno: Identificar y preparar un espacio adecuado para el huerto, considerando factores como la calidad del suelo, la disponibilidad de agua y la accesibilidad para los miembros de la comunidad. Fueron desarrollados en las fechas de mayo y junio de 2024.

Capacitación Comunitaria: Organizar talleres y sesiones informativas sobre técnicas de cultivo ecológico, compostaje y otras prácticas sostenibles. Estas capacitaciones serán impartidas por expertos en agricultura urbana y sostenibilidad. Fueron implementados en el mes de junio y julio de 2024.

Implementación del Huerto: Iniciar la siembra de cultivos seleccionados, que incluyen una variedad de frutas, verduras y hierbas adecuadas para el clima y el suelo locales. Esta fase incluirá el diseño y construcción de camas de cultivo, sistemas de riego y estructuras de apoyo. El estimativo para obtener resultados coherentes desarrollando la propuesta teórica y aplicativa en el mes de agosto de 2024. Siendo un marco referencia de estudio de 4 meses.

Resultados y discusión

Estudio de casos análogos

High Line, Nueva York, Estados Unidos

A través de una estrategia de agri-tectura -parte agricultura, parte arquitectura-, la superficie de la High Line se digitaliza en unidades discretas de pavimentación y plantación que se ensamblan a lo

largo de 1,5 millas en una variedad de gradientes que van del 100% de pavimentación al 100% de biotopos blandos y ricos en vegetación. El sistema de pavimentación consiste en tabloncillos individuales de hormigón prefabricado con juntas abiertas para fomentar el crecimiento emergente, como la hierba silvestre, a través de las grietas de la acera. Las largas unidades de pavimentación tienen extremos cónicos que se peinan para formar parterres, creando un paisaje texturizado y *sin caminos* por el que el público puede pasear de forma libre (Huang et al., 2021).

Figura 1

Diseño de pavimentación e integración de vegetación y sección en tramo

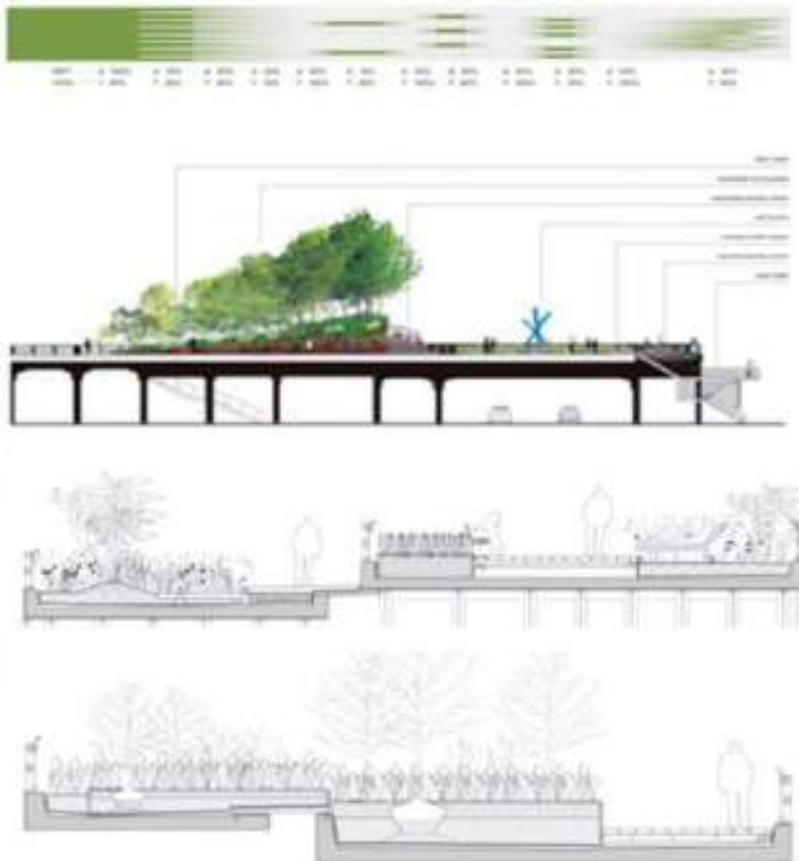

Parque Lineal Ferrocarril de Cuernavaca

Este proyecto es el fruto de un concurso internacional de ideas lanzado por el gobierno de la Ciudad de México en agosto de 2016. Pertenece a la primera fase, que abarca un tramo de 1.3 km y ya ha sido construido (Álvarez-Lobato et al., 2018; Montemayor, 2019). Se extiende desde la Avenida Río San Joaquín hasta Marina Nacional, en la Ciudad de México. El parque se encuentra en el corredor del Ferrocarril de Cuernavaca, el cual fue construido en 1898 con el objetivo de conectar la Ciudad de México con el puerto de Acapulco.

Figura 2

Delimitación del Parque Lineal Ferrocarril de Cuernavaca, sistema de espacios públicos, áreas verdes y corredores, planta de tramo II e isometría

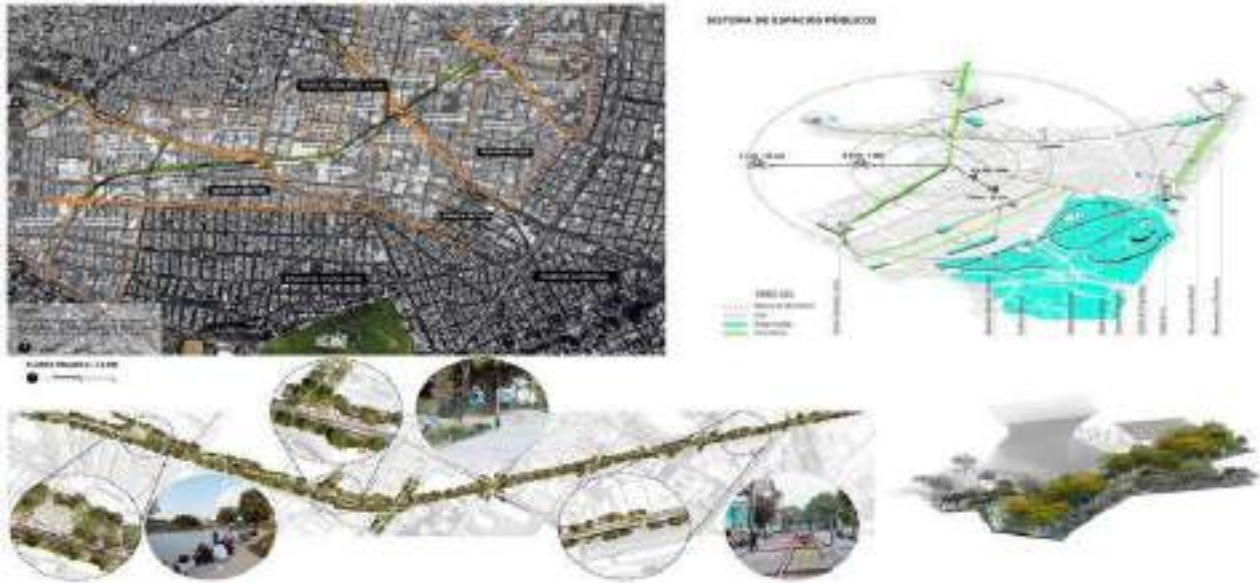

Toman una postura completamente opuesta a la búsqueda de elementos ornamentales: bancos sofisticados, pavimentos excesivamente elaborados y costosos espejos de agua no forman parte de la esencia del parque. Tanto el presupuesto como el contexto los llevaron a adoptar una aproximación de diseño deliberadamente modesta y sencilla.

Enfoque cohesivo – Vinculación con la sociedad

Para asegurar que nuestra propuesta de huerto urbano comunitario esté alineada con las necesidades y deseos de la comunidad, realizamos una serie de encuestas entre los residentes de Samborondón. Estas encuestas nos proporcionaron valiosa información sobre el interés y disposición de la comunidad para participar en este proyecto.

La mayoría de los encuestados (66.7%) expresó una disposición positiva para participar activamente en el programa de huertos urbanos. Este resultado es alentador y demuestra un fuerte interés en la producción local de alimentos. Sin embargo, un 18.1% no está interesado, y un 15.3% se mostró indeciso, lo que indica la necesidad de campañas de sensibilización y educación sobre los beneficios de los huertos urbanos.

Similar al primer resultado, un 66.7% de los encuestados está dispuesto a involucrarse en actividades comunitarias para la mejora del espacio urbano. Este apoyo es crucial para el éxito del huerto urbano, ya que su mantenimiento y desarrollo dependen del esfuerzo colectivo. Un 13.9% no está dispuesto a participar, y un 19.4% se mostró indeciso, lo que nuevamente subraya la importancia de promover el valor del trabajo comunitario.

Estos resultados indican que existe un interés significativo y una disposición considerable por parte de la comunidad para participar en el proyecto del huerto urbano. No obstante, también reflejan la necesidad de seguir informando y motivando a aquellos que están indecisos o no están interesados, para lograr una mayor participación y éxito del proyecto.

Propuesta de diseño arquitectónico

Se realizó un diseño participativo con la comunidad y la unidad de vinculación de la Universidad VICENTE ROCAFUERTE de Guayaquil que midieron el aprovechamiento y recuperación del espacio público y la intervención de la infraestructura verde y azul mediante el estudio previo de modelos análogos (ver Figura 3), permitiendo que en el sector a intervenir se logre manifestar una mejor cohesión social.

Figura 3

Propuesta de diseño arquitectónico, espacio público y área verde



El desarrollo del cantón Samborondón en la Provincia del Guayas se ha incrementado en las últimas dos décadas, generando desigualdades territoriales y en la productividad de sus recursos. La ubicación geográfica de Samborondón, acompañada de su principal actividad económica y entorno natural, presenta oportunidades singulares para actividades turísticas. No obstante, para impulsar el crecimiento y abordar la desigualdad, es esencial implementar estrategias de intervención que fomenten el aprovechamiento del espacio público y a su vez reduzcan la brecha en cuanto a desigualdad social impulsando la inclusión y el bienestar de los habitantes.

El propósito de este proyecto nace de la urgencia de tomar posesión de los espacios públicos, considerando el sentido de pertenencia e identidad del lugar, considerando que la señalética, el mobiliario urbano y las áreas públicas son cruciales para el desarrollo de la comunidad. Por lo tanto, se sugiere que el proyecto se desarrolle de manera justa y sostenible mediante la colaboración entre la comunidad, el sector privado, la academia y las autoridades locales. Para mejorar la calidad de vida, este proyecto incluye prácticas transformadoras que incorporan elementos paisajísticos y mobiliario urbano.

Figura 4

Propuesta de huerto urbano planteada en el Sector El Carmen



Conclusiones y recomendaciones

El artículo destaca el impacto de las ciudades más verdes en la calidad de vida de las personas, incluidos los beneficios para la salud mental, la socialización y la reducción de la contaminación activa. Enfatice la importancia de proporcionar espacios verdes accesibles para todos los residentes (Calatrava & García, 2022), especialmente para aquellos que no tienen acceso a espacios al aire libre en sus hogares.

La falta de áreas verdes en la zona de El Carmen de Samborondón es un problema que afecta la calidad de vida de los pobladores. Aunque el entorno local ha mejorado algo, se debe prestar más atención a la creación de áreas verdes (Lehmann, 2021).

Para las diversas estrategias que se vayan a utilizar son importantes las participaciones que vaya a tener la comunidad, la reutilización de la infraestructura (Lehmann, 2019) y la planificación urbana cuidadosa para crear un entorno más verde y saludable. Se recomienda recopilar datos, realizar un diagnóstico y elegir las estrategias apropiadas para intervenir y mejorar la imagen urbana y fortalecer el sentimiento de pertenencia comunitaria para la apropiación de espacios públicos.

Agradecimientos

Agradecemos a la Universidad Laica VICENTE ROCAFUERTE de Guayaquil por los permisos para utilizar sus instalaciones en el proceso de sistematización mediante simulación de datos y talleres prácticos.

Referencias

- Álvarez-Lobato, J., Trujillo Herrada, A., & Garrocho Rangel, C. (2018). Multifuncionalidad urbana y personas adultas mayores en el Área Metropolitana de la Ciudad de México. *Investigaciones Geográficas*, 96. <https://doi.org/10.14350/rig.59611>
- Calatrava, J., & García, F. (2022). Water and built space [Agua y espacio construido]. *Dearq*, 2022(34), 4–15. <https://doi.org/10.18389/dearq34.2022.01>
- Cao, M., Yao, H., Xia, J., Fu, G., Chen, Y., Wang, W., Li, J., & Zhang, Y. (2021). Accessibility-based equity assessment of urban parks in Beijing. *Journal of Urban Planning and Development*, 147(3). [https://doi.org/10.1061/\(ASCE\)UP.1943-5444.0000695](https://doi.org/10.1061/(ASCE)UP.1943-5444.0000695)
- Graffigna, S., González-Vaquero, R., Torretta, J., & Marrero, H. (2024). Importance of urban green areas' connectivity for the conservation of pollinators. *Urban Ecosystems*, 27(2), 417–426. <https://doi.org/10.1007/s11252-023-01457-2>
- Huang, R., Nie, Y., Duo, L., Zhang, X., Wu, Z., & Xiong, J. (2021). Construction land suitability assessment in rapid urbanizing cities for promoting the implementation of United Nations sustainable development goals: A case study of Nanchang, China. *Environmental Science and Pollution Research*, 28(20), 25650–25663. <https://doi.org/10.1007/s11356-020-12336-0>
- Kravchenko, M., Trach, Y., Trach, R., Tkachenko, T., & Mileikovskiy, V. (2024). Improving the efficiency and environmental friendliness of urban stormwater management by enhancing the water filtration model in rain gardens. *Water (Switzerland)*, 16(10), 1316. <https://doi.org/10.3390/w16101316>
- Lehmann, S. (2019). Reconnecting with nature: Developing urban spaces in the age of climate change. *Emerald Open Research*, 1, 2. <https://doi.org/10.12688/emeraldopenres.12960.1>
- Lehmann, S. (2021). Nature in the urban context: Renaturalisation as an important dimension of urban resilience and planning. *Módulo Arquitectura CUC*, 26, 161–190. <https://doi.org/10.17981/mod.arq.cuc.26.1.2021.07>
- Meng, D., Zhang, J., Cai, Z., & Xu, S. (2024). Evaluating the accessibility of seniors to urban park green spaces. *Journal of Urban Planning and Development*, 150(3), 05024021. <https://doi.org/10.1061/jupddm.upeng-4851>
- Montemayor, G. (2019). Recovering subsidized housing developments in northern México: The critical role of public space in community building in the context of a crime and violence crisis. *Sustainability (Switzerland)*, 11(19), 5473. <https://doi.org/10.3390/su11195473>
- Peng, J., Dan, Y., Yu, X., Xu, D., Yang, Z., & Wang, Q. (2024). Response of urban green space

- cooling effect to urbanization in the Three Ring Road area of Changsha City. *Sustainable Cities and Society*, 109, 105534. <https://doi.org/10.1016/j.scs.2024.105534>
- Pérez-Sanchez, L., Ojeda-Revah, L., Rivera-Torres, C., & Espejel, I. (2023). Co-design of green infrastructure in the Valley of Guadalupe, Ensenada, Baja California [Codiseño de infraestructura verde en el Valle de Guadalupe, Ensenada, Baja California]. *Legado de Arquitectura y Diseño*, 18(33), 59–72. <https://doi.org/10.36677/legado.v18i33.17757>
- Petschek, P., Aung, A. P. P., Suwanarit, A., & Irvine, K. (2024). Integration of building information modeling and stormwater runoff modeling: Enhancing design tools for nature-based solutions in sustainable landscapes. *Sustainability*, 16(9), 3694. <https://tinyurl.com/ytsx86td>
- Robles, M., Martínez, C., & Boschi, C. (2019). Green spaces as mitigation strategy to control sound pollution: Assessment and analysis of O'Higgins Park in Mendoza City, Argentina. *Revista Internacional de Contaminación Ambiental*, 35(4), 889–904. <https://tinyurl.com/2xph2eaz>
- Wdowicka, M., Mierzejewska, L., Szejnfeld, M., Modrzewski, B., Sikorska-Podyma, K., Wronkowski, A., & Lechowska, E. (2024). How to create healthy, stress-resilient post-pandemic cities. *Sustainability*, 16(9), 3644. <https://doi.org/10.3390/su16093644>
- Yang, Y., Ignatieva, M., Gaynor, A., & Chen, C. (2024). Urban biodiversity in design: Insights into the debate on native versus non-native plants and bees in Western Australia. *Urban Forestry and Urban Greening*, 98, 128391. <https://doi.org/10.1016/j.ufug.2024.128391>

Deforestación detonada por efecto de la urbanización en las principales ciudades de Colombia

Deforestation triggered by the effects of urbanization in major cities of Colombia

Elizabeth Chaparro-Cañola

Grupo de Investigación en Innovación Digital y Desarrollo Social INDDDES, IU Digital de Antioquia
Medellín-Colombia

elizabeth.chaparro@iudigital.edu.co
<https://orcid.org/0000-0001-5572-7088>

Juan C. Torres

Grupo de Investigación en Innovación Digital y Desarrollo Social INDDDES, IU Digital de Antioquia
Medellín-Colombia

juan.torres@iudigital.edu.co
<https://orcid.org/0009-0009-1278-2269>

José A. Posada-Marín

Grupo de Investigación en Innovación Digital y Desarrollo Social INDDDES, IU Digital de Antioquia
Medellín-Colombia

jose.posada@iudigital.edu.co
<https://orcid.org/0000-0001-7456-8772>

Resumen

La deforestación en Colombia, históricamente vinculada a la expansión agrícola, ganadera y minera, ha sido también impulsada significativamente por la urbanización en las últimas décadas. Este artículo explora cómo el crecimiento urbano ha contribuido a la pérdida de bosques en las principales ciudades del país, empleando datos de cobertura del suelo de la Iniciativa de Cambio Climático de la Agencia Espacial Europea (CCI-ESA). El análisis abarca de 1992 a 2020, utilizando mapas anuales con una resolución de 300 metros. La metodología empleó matrices de concordancia de Kappa para detectar cambios en la cobertura del suelo y evaluar la transición de áreas boscosas a urbanas. Los resultados muestran dos períodos diferenciados: de 1992 a 2004, la pérdida de bosques fue de aproximadamente 88 km² por año. En contraste, de 2004 a 2020, hubo una recuperación de bosques a una tasa de 61 km² por año, resultando en una pérdida neta de 80 km² durante todo el período de estudio. Las ciudades que registraron mayores ganancias de bosques fueron Puerto Carreño, Santa Marta y Cúcuta, mientras que Guaviare, Inírida y Mitú experimentaron las mayores pérdidas. Aunque la urbanización no es la principal causa de deforestación, representa cerca del 3% de la pérdida de bosques. Este cambio afecta negativamente la capacidad del territorio para proporcionar servicios ecosistémicos. Este estudio destaca la necesidad de un monitoreo continuo y una gestión adecuada de los bosques urbanos para mitigar los efectos adversos del crecimiento urbano.

Palabras clave: Deforestación, Crecimiento urbano, Coberturas del suelo, Sensoramiento remoto, Ciudades en vía de desarrollo.

Abstract

Deforestation in Colombia, historically linked to agricultural, livestock, and mining expansion, has also been significantly driven by urbanization in recent decades. This article explores how urban growth has contributed to forest loss in the country's main cities, using land cover data from the European Space Agency's Climate Change Initiative (CCI-ESA). The analysis covers the period from 1992 to 2020, utilizing annual maps with a resolution of 300 meters. The methodology employed Kappa concordance matrices to detect changes in land cover and assess the transition from forested to urban areas. The results reveal two distinct periods: from 1992 to 2004, forest loss occurred at approximately 88 km² per year. In contrast, from 2004 to 2020, there was a forest recovery at a rate of 61 km² per year, resulting in a net loss of 80 km² over the entire study period. The cities with the most significant forest gains were Puerto Carreño, Santa Marta, and Cúcuta, while Guaviare, Inírida, and Mitú experienced the greatest losses. Although urbanization is not the primary cause of deforestation, it accounts for about 3% of forest loss, replacing forested areas mainly with agricultural land and pastures. This change negatively impacts the land's ability to provide essential ecosystem services, such as carbon sequestration and climate regulation. This study highlights the need for continuous monitoring and proper management of urban forests to mitigate the adverse effects of urban growth on natural ecosystems.

Keywords: Deforestation, urban growth, ground covers, remote sensing, developing cities.

Introducción

Actualmente, cerca del 54% de la población mundial vive en ciudades, y se estima que para el año 2050 este porcentaje aumentará significativamente, alcanzando el 68% de la población total. Sin embargo, las tasas de ocupación del suelo urbano varían entre continentes, donde América tiene la mayor proporción de población urbana, con un 81% de sus habitantes viviendo en ciudades (UNDESA, 2019). A partir del análisis de la acción humana como sujeto que ha intervenido la historia y perturbado la naturaleza, esencialmente en el último siglo (Sánchez, 2020). Estas alteraciones son cruciales porque la superficie terrestre controla los balances de agua, movimiento y energía (Campoverde-Condo y Quezada-Urgiles, 2023). Además, han aumentado la proliferación de basureros, de vertimientos de aguas residuales y la alteración de la conectividad ecológica. Los cambios de uso de suelo como la minería y la urbanización también de áreas naturales (Guadarrama-Martínez, 2023) y desplazan ciertas actividades económicas tradicionales, modificando así el estilo de vida de los habitantes de los territorios intervenidos (Hilson, 2002). Por lo tanto, el crecimiento urbano es uno de los procesos más importantes vinculados al cambio

ambiental global (López et al., 2021).

El crecimiento urbano tiende a expandirse sobre terrenos planos. Sin embargo, la escasez de estas áreas ha llevado a muchas ciudades a extenderse hacia otras zonas, lo que ha ocasionado aproximadamente una pérdida de 4.373 km² de franjas ecológicas verdes entre los años 2000 y 2022 (Lu et al., 2024). En Suramérica, este fenómeno también ha impactado zonas de reserva, con aproximadamente 40.000 hectáreas afectadas principalmente por actividades humanas (Villate-Daza et al., 2020). La deforestación en Colombia ha alcanzado cifras significativas debido a los cambios en el uso del suelo, incluidos los asociados con la expansión del suelo urbano (Romero et al., 2020). Por ejemplo, el IDEAM (2024) identificó que entre 2005 y 2019, se perdieron 14 millones de hectáreas de bosque debido a la expansión urbana, lo que representa el 24% de la deforestación total.

Romero et al. (2020) encontraron que la expansión de la ciudad de Bogotá entre 1985 y 2014 se desarrolló dentro de la cuenca del río Bogotá, lo que implicó una pérdida del 58% de la superficie forestal. Villate-Daza et al. (2020) evidenciaron que durante el periodo de 1985 a 2018, el Pantano del Totumo perdió 301 hectáreas debido a talas ilegales, ganadería y crecimiento urbano. Además, el Pantano de la Virgen, en el departamento de Bolívar, sufrió una pérdida de 31 hectáreas entre 2013 y 2018. Gómez-Rodríguez y Beltrán-Vargas (2018) estimaron que para el año 2060, la reserva forestal productora Thomas van der Hammen sufrirá una pérdida o deterioro del 68% debido al cambio de uso del suelo y el aumento poblacional. La teledetección y el análisis espacial son herramientas que permiten monitorear, evaluar y cuantificar los cambios en la cobertura vegetal, con costos significativamente menores en comparación con el trabajo de campo directo en las áreas de influencia (Donoso-Agua & Yanchapaxi-Merchán, 2024). Además, la captura de información satelital ofrece la ventaja de haber sido recolectada en diferentes periodos de tiempo, lo que facilita el análisis del comportamiento temporal y espacial a través de observaciones de sensores remotos (Salis et al., 2023). En esta investigación realizamos una estimación de la pérdida de coberturas boscosas por motivo de la urbanización en las principales ciudades de Colombia. Para esto usamos mapas anuales de cobertura del suelo durante el período 1992-2020, aplicando la matriz de concordancia de Kappa para identificar cambios históricos en la cobertura del suelo.

Metodología

En este estudio se emplearon datos abiertos proporcionados por la Iniciativa de Cambio Climático de la Agencia Espacial Europea -CCI-ESA, por sus siglas en inglés- (Wang et al., 2024). Esta base de datos incluye 29 mapas anuales de uso y cobertura del suelo, abarcando el período de 1992 a

2020, con una resolución espacial de 300 metros. Este producto se desarrolló a partir de MERIS (Espectrómetro de Imágenes de Resolución Media), el cual estima la cobertura del suelo mediante la reflectancia de la radiación solar emitida desde la superficie terrestre (Seegers et al., 2021). Se construyeron matrices de concordancia de Kappa (Burgos-Arcega, 2022), utilizando las imágenes de diferentes años para definir cómo cambió la cobertura de bosque a suelo urbano a lo largo del tiempo. Dichas matrices son cuadradas y su tamaño está determinado por el número de categorías de uso y cobertura del suelo. Los valores de la diagonal principal representan los píxeles en los que no hubo cambio en la categoría particular de uso y cobertura del suelo. Los valores fuera de la diagonal principal (C_{ij}) indican el número de píxeles en los que el uso y cobertura del suelo cambió de la categoría i en el mapa 1 (año 1) a la categoría j en el mapa 2 (año 2). Los valores marginales se calculan como la suma de cada fila o columna, y son iguales al área total clasificada en cada categoría por mapa (año). La suma de la columna correspondiente a la categoría de suelo urbano permitió conocer la extensión de esta categoría en la imagen y el año en cuestión. Analizar estos valores a lo largo del tiempo permitió determinar las tasas de crecimiento urbano y cambios sobre las zonas de bosque.

Figura 1
Ciudades principales de Colombia



Resultados y discusión

En la Figura 2 se presenta la evolución temporal de los bosques totales en los límites de las ciudades analizadas. Se pueden identificar dos períodos con comportamientos diferentes. En el primero, entre los años 1992 y 2004, se presenta la pérdida de bosques en estas ciudades, pasando de tener aproximadamente una extensión boscosa de 65.780 km² a 64.720 km², lo que representa una tasa de deforestación de 88 km²/año. En el segundo período, entre los años 2004-2020, se presenta la recuperación de los bosques hasta una extensión de 65.700 km², asociada a una tasa de recuperación de 61 km²/año. Esto representa una pérdida neta de 80 km² de bosques para el total del período analizado. Este mismo comportamiento temporal fue encontrado por Posada-Marín y Chaparro (2023) en su análisis de los cambios en la cobertura forestal para todo el territorio nacional, aunque en estas ciudades analizadas las tasas de pérdida y recuperación en estos períodos son similares, a diferencia del territorio nacional, donde la tasa de pérdida es mayor a la de recuperación. Este comportamiento ha sido relacionado con procesos socioeconómicos, como por ejemplo la implementación de la política de seguridad democrática y el tratado de libre comercio con Estados Unidos (Posada-Marín & Chaparro, 2023).

Figura 2

Serie de tiempo con la evolución de los bosques totales en las ciudades analizadas

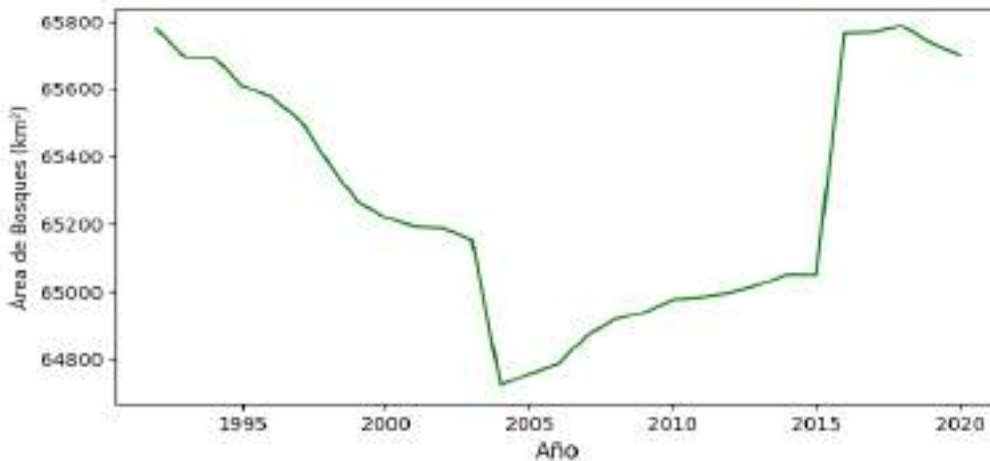

En la Figura 3 se presentan los rankings de pérdida y ganancia de bosques en las ciudades analizadas. El 59% de las ciudades presentan ganancia de bosques, 34% presentan pérdida y el 6% no presentan cambios en su cobertura forestal. Este último porcentaje corresponde a las ciudades de San Andrés y Sincelejo. Las ciudades con mayor ganancia de bosques son Puerto Carreño, Santa Marta y Cúcuta, con tasas de recuperación de 892, 482, y 431 ha/año respectivamente. Las ciudades con mayor pérdida son Guaviare, Inírida, y Mitú, ciudades localizadas en el bosque amazónico, con

tasas de pérdida de 2.007, 1.000, y 245 ha/año respectivamente. Cabe resaltar que, aunque la mayoría de las ciudades están recuperando su cobertura forestal, las tasas acumuladas de pérdida en las otras ciudades superan las tasas acumuladas de recuperación (3.438 frente a 3.170 ha/año).

Figura 3
Ranking de pérdida y ganancia de bosques en las ciudades analizadas

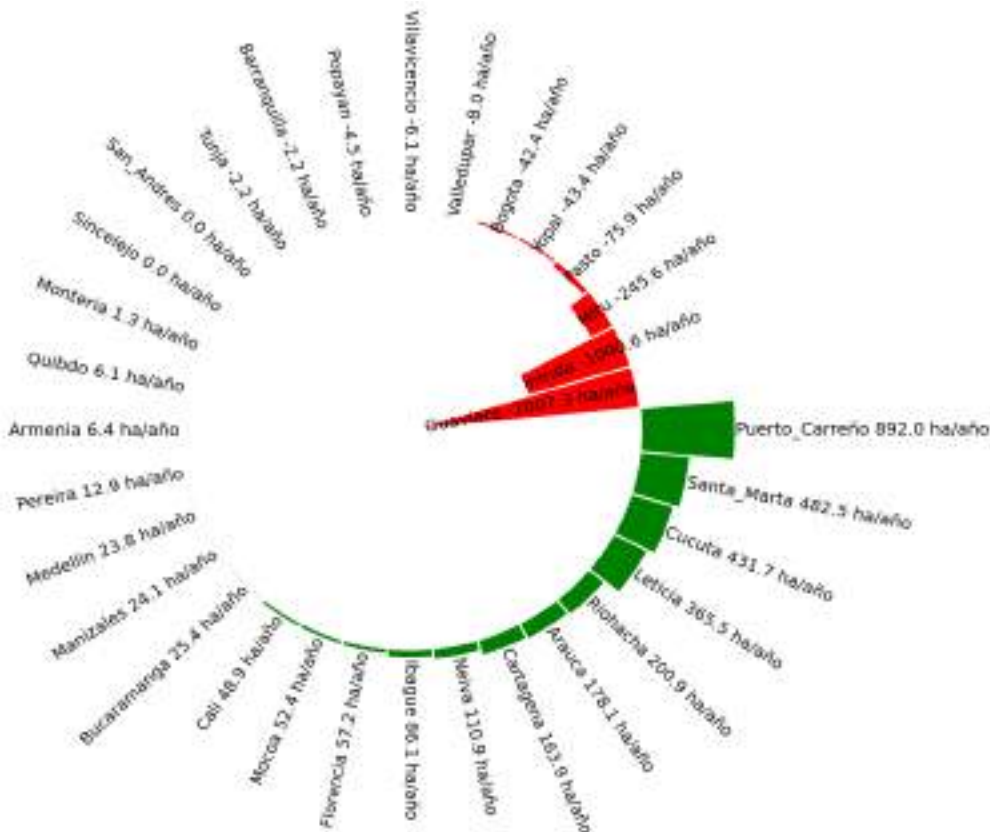

En la Figura 4 se presenta un diagrama de tortas sintetizando las principales transiciones relacionadas con el proceso de deforestación en las ciudades analizadas. Se puede observar que los bosques en dichas ciudades son reemplazados principalmente por cultivos (47%) y pastizales (23%), coberturas asociadas a la actividad agrícola y ganadera. Alrededor del 3% de la pérdida de bosques está asociada al proceso de consolidación de suelo urbano. Aunque no es la transición dominante, a continuación, el análisis se concentrará en la caracterización de la pérdida de bosque por efectos del proceso de urbanización, ya que el producto económico y ecológico que ofrece el suelo urbano es el propio espacio construido, reduciendo la capacidad de un territorio para ofrecer otros bienes y servicios ecosistémicos (Navarro-Narváez. 2024) Con el reemplazo de bosques por suelo urbano, se pierden servicios ecosistémicos claves como los de captura de carbono, regulación climática e hidrológica (Pascual et al., 2021).

Figura 4

Transiciones de cobertura del suelo asociadas a la deforestación en las ciudades analizadas

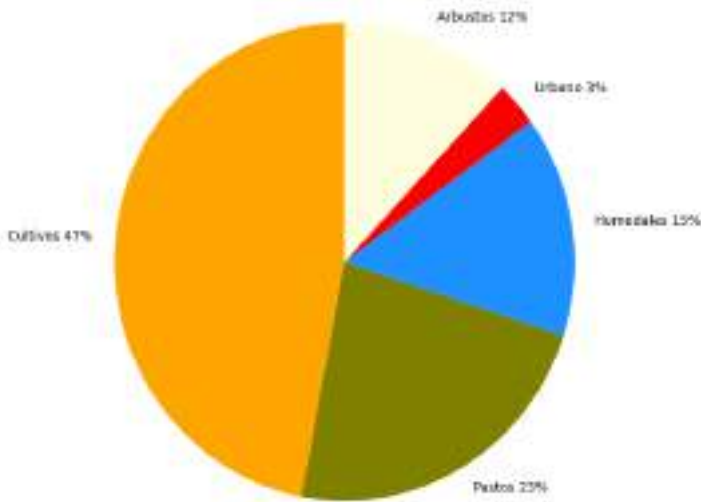

En la Figura 5 se presenta la evolución temporal de la pérdida de bosques por consolidación de suelo urbano en los límites de las ciudades analizadas. La tasa promedio de urbanización de bosques en el período de análisis fue de 112 ha/año, con valores mínimos y máximos de 0 y 666 ha/año. El valor de mayor urbanización de bosques ocurrió en el año 2003, seguido por otro pico durante el 2013 de 288 ha/año. La tasa de deforestación por urbanización tiene una tendencia a la reducción de 2.8 ha/año; en el año 1992 se reemplazaron 279 ha de bosques por suelo urbano, mientras que esta cifra fue nula para el 2020.

Figura 5

Evolución temporal de la tasa de deforestación por urbanización en las ciudades analizadas

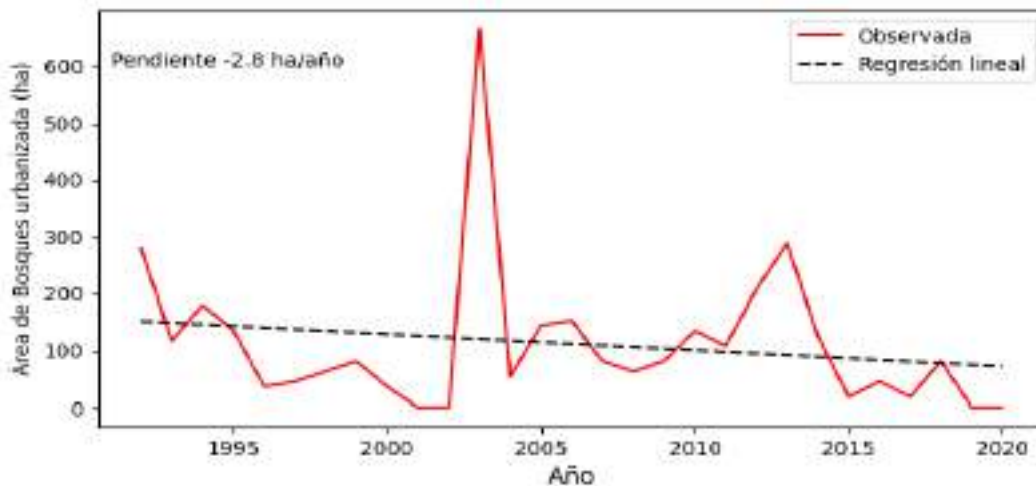

Conclusiones y Recomendaciones

Este estudio destaca cómo la urbanización ha sido un factor importante en la deforestación en Colombia durante las últimas décadas. Aunque la expansión agrícola y ganadera han sido históricamente las principales causas de pérdida de bosques, el crecimiento urbano ha contribuido a este fenómeno, especialmente en las principales ciudades del país, de manera directa (transición a suelo urbano) e indirecta (transición a cultivos y pastizales para sostener la demanda de alimentos en las ciudades).

Los datos de cobertura del suelo proporcionados por la Iniciativa de Cambio Climático de la Agencia Espacial Europea (CCI-ESA) permitieron identificar dos períodos distintos en la evolución de la deforestación. Entre 1992 y 2004, se observó una significativa pérdida de bosques a una tasa de 88 km² por año. En contraste, entre 2004 y 2020, hubo una recuperación de los bosques a una tasa de 61 km² por año, lo que resultó en una pérdida neta de 80 km² durante todo el período de estudio.

Las ciudades que experimentaron las mayores ganancias de bosques fueron Puerto Carreño, Santa Marta y Cúcuta, mientras que Guaviare, Inírida y Mitú registraron las mayores pérdidas. Aunque la urbanización representa solo alrededor del 3% de la pérdida total de bosques, su impacto en la capacidad del territorio para proporcionar servicios ecosistémicos esenciales, como la captura de carbono y la regulación climática, podría ser importante.

Este análisis subraya la necesidad de un monitoreo continuo y una gestión adecuada de los bosques urbanos para mitigar los efectos adversos del crecimiento urbano. Implementar políticas efectivas y sostenibles de manejo forestal urbano es crucial para preservar los ecosistemas naturales y los beneficios que ofrecen, asegurando así un equilibrio entre el desarrollo y la conservación ambiental.

Referencias

- Burgos-Arcega, N. (2022). *Concordancia del índice de discrepancia obtenido mediante técnicas digitales y manuales. Estudio comparativo* (Tesis de maestría). Universidad Autónoma del Estado de México. <http://hdl.handle.net/20.500.11799/136967>
- Campoverde-Condo, K., & Quezada-Urgiles, A. (2023). *Evaluación de la conductividad hidráulica y parámetros edafológicos relacionados a la conservación del suelo en la microcuenca de protección hídrica Yutujapina de la parroquia Cumbe* (Tesis de grado). Universidad Politécnica Salesiana. <https://dspace.ups.edu.ec/handle/123456789/27296>
- Donoso-Agua, E., & Yanchapaxi-Merchán, J. (2024). *Análisis multitemporal por el cambio de la cobertura vegetal en el área de influencia de la represa del Cantón Paján* (Tesis de grado).

Universidad Estatal del Sur de Manabí. <https://tinyurl.com/5yechjkk>

- Gómez, D., & Beltrán, J. (2018). Modelación dinámica de bienes y servicios ecosistémicos en la reserva forestal productora Thomas van der Hammen. *Colombia Forestal*, 21(2), 188-204. <https://doi.org/10.14483/2256201x.12498>
- Guadarrama-Martínez, S. (2023). *Análisis de cambio de uso del suelo e impacto en la recarga de acuíferos en Calimaya, Estado de México* (Tesis de maestría). Universidad Autónoma del Estado de México. <http://hdl.handle.net/20.500.11799/139246>
- Hilson, G. (2002). An overview of land use conflicts in mining communities. *Land Use Policy*, 19(1), 65-73. [https://doi.org/10.1016/S0264-8377\(01\)00043-6](https://doi.org/10.1016/S0264-8377(01)00043-6)
- IDEAM. (2024). *Monitoreo y seguimiento al fenómeno de la deforestación en Colombia*. <https://tinyurl.com/y7e46khd>
- López, S., López-Sandoval, M., & Jung, J. (2021). New insights on land use, land cover, and climate change in human–environment dynamics of the Equatorial Andes. *Annals of the American Association of Geographers*, 111(4), 1110-1136. <https://tinyurl.com/yjnn5ew3>
- Lu, J., Peng, Q., Song, Y., Leting, L., Chen, D., Huang, P., & Liu, Y. (2024). Characteristics and effects of global sloping land urbanization from 2000 to 2020. *Science of The Total Environment*, 173348. <https://doi.org/10.1080/24694452.2020.1804822>
- Moutinho, P., Alencar, A., Rattis, L., Arruda, V., Castro, I., & Artaxo, P. (2020). *La Amazonia en llamas: deforestación e incendios durante la pandemia de COVID-19*. Instituto de Investigación Ambiental de la Amazonia. <https://tinyurl.com/5faxracz>
- Navarro-Narváez, G. (2024). *Las zonas verdes urbanas en la Ciudad de Quito: Un análisis de las percepciones sociales de los servicios ecosistémicos de sus usuarios. Caso parque "Las Cuadras"* (Tesis de maestría). Flacso Ecuador. <http://hdl.handle.net/10469/20504>
- Pascual, M., Barral, M., Poca, M., Pessacg, N., García, L., Albariño, R., Romero, M., & Jobbágy, E. G. (2021). Ecosistemas acuáticos continentales y sus servicios: Enfoques y escenarios de aplicación en el mundo real. *Ecología Austral*, 32(1-bis), 195–212. <https://tinyurl.com/s792kmyr>
- Posada-Marín, J., & Chaparro, E. (2023). Análisis multitemporal y espacial de la cobertura de bosques en Colombia durante 1992-2015. *Revista Innovación Digital y Desarrollo Sostenible - IDS*, 3(2), 7-20. <https://doi.org/10.47185/27113760.v3n2.108>
- Romero, C., García-Arias, A., Dondeynaz, C., & Francés, F. (2020). Assessing anthropogenic dynamics in megacities from the characterization of land use/land cover changes: The Bogotá study case. *Sustainability*, 12(9), 3884. <https://doi.org/10.3390/su12093884>

- Salis, F., Bertuletti, S., Bonci, T., Caruso, M., Scott, K., Alcock, L., & Cereatti, A. (2023). A multi-sensor wearable system for the assessment of diseased gait in real-world conditions. *Frontiers in Bioengineering and Biotechnology*, *11*, 1143248. <https://tinyurl.com/2dtk4mu>
- Sánchez, N. (2020). El cambio climático y la degradación del suelo: Estudio de caso Cuenca Arroyo Estacas, Provincia de Entre Ríos, Argentina. *Collectivus, Revista de Ciencias Sociales*, *7*(2), 35-50. <https://tinyurl.com/yz7xct8y>
- Seegers, B., Werdell, P., Vandermeulen, R., Salls, W., Stumpf, R., Schaeffer, B., & Loftin, K. (2021). Satélites para el monitoreo a largo plazo de lagos interiores de EE. UU.: la serie temporal MERIS y la aplicación para la clorofila-a. *Teledetección del Medio Ambiente*, *266*, 112685. <https://doi.org/10.1016/j.rse.2021.112685>
- UNDESA. (2019). *World Population Prospects 2019: Highlights*. <https://tinyurl.com/6kaud5tm>
- Villate-Daza, D. A., Sánchez-Moreno, H., Portz, L., Portantiolo-Manzolini, R., Bolívar-Anillo, H. J., & Anfuso, G. (2020). Mangrove forests evolution and threats in the Caribbean Sea of Colombia. *Water*, *12*(4), 1113. <https://doi.org/10.3390/w12041113>
- Wang, P., Zeng, J., Chen, K. S., Ma, H., Zhang, X., Shi, P., & Bi, H. (2024). Global-scale assessment of multiple recently developed/reprocessed remotely sensed soil moisture datasets. *IEEE Transactions on Geoscience and Remote Sensing*. <https://tinyurl.com/5n7m23ww>

Pósteres



ÍNDICE PÓSTERES

MEMORIAS INPIN 2024

“Nuevas Tecnologías aplicadas a las Ciencias”

EJE 1: Desarrollo Estratégico Empresarial y Emprendimientos Sustentables

1	La Cadena de Frío en el Transporte Interno de Ostras y su afectación en la exportación internacional	1-3
2	Proceso Logístico en la Exportación de Rosas Ecuatorianas desde el aeropuerto Tababela hacia el aeropuerto de Miami	4-6
3	Ecuador a la vanguardia: Innovando en la logística del vino hacia un futuro sostenible y responsable	7-9

EJE 3: Sociedad Civil, Derechos Humanos y Gestión de la Comunicación

4	Cronología de invasiones a embajadas latinoamericanas a lo largo de cinco décadas	10-13
5	Eliminación del subsidio a los combustibles: revisión cronológica en Ecuador	14-19

EJE 4: Territorio, Medioambiente y Materiales Innovadores para la Construcción

6	Variación del volumen de los Movimientos en Masa por cada fase del ENSO mediante interpolaciones geoestadísticas	20-23
7	Análisis de viviendas vernáculas en el Barrio San Roque, ubicadas al este de la ciudad de Cuenca	24-26

La Cadena de Frío en el Transporte Interno de Ostras y su afectación en la exportación internacional

The Cold Chain in the Internal Transport of Oysters and its impact on international exports

Jeremy Xavier Caiza Tunato
Universidad Laica VICENTE ROCAFUERTE de Guayaquil
Facultad de Administración
Carrera de Comercio Exterior
jcaizat@ulvr.edu.ec

Elaisa Lisbeth Larrea Rivas
Universidad Laica VICENTE ROCAFUERTE de Guayaquil
Facultad de Administración
Carrera de Comercio Exterior
elarrear@ulvr.edu.ec

Joselyne Xiomara Rodríguez Banchón
Universidad Laica VICENTE ROCAFUERTE de Guayaquil
Facultad de Administración
Carrera de Comercio Exterior
jrodriguezban@ulvr.edu.ec

Mgtr. Héctor Duarte Suárez
Universidad Laica VICENTE ROCAFUERTE de Guayaquil
Facultad de Administración
Carrera de Comercio Exterior
hduartes@ulvr.edu.ec. <https://orcid.org/0000-0003-1097-5349>

Descripción de situación problema

El transporte de ostras desde Ecuador hacia Miami ha enfrentado desafíos significativos en la gestión de la cadena de frío, esencial para mantener la calidad del producto. Las ostras, al ser productos perecederos, requieren condiciones estrictas de temperatura y humedad durante toda la cadena de suministro. Si la temperatura aumenta, las ostras se descongelan parcial o totalmente, deteriorándose y permitiendo la aparición de bacterias. Una vez rota la cadena de frío, la calidad de las ostras se ve comprometida y su tiempo de conservación se reduce considerablemente. El deterioro del producto no solo afecta su frescura y valor comercial, sino también la reputación del proveedor y la satisfacción del cliente. Los costos elevados de transporte son otra consecuencia de una gestión inadecuada de la cadena de frío. Mantener condiciones adecuadas durante el transporte requiere una inversión considerable en tecnología y procedimientos, pero las fallas pueden resultar en pérdidas económicas debido a la necesidad de desechar productos dañados y compensar a clientes afectados.

El objetivo general de este estudio fue analizar cómo la cadena de frío afecta el transporte interno de ostras hacia el puerto de embarque de Guayaquil, buscando una gestión adecuada de dicha cadena.

Para lograrlo, se han planteado varios objetivos específicos: recopilar datos sobre la situación actual de la cadena de frío en el proceso de transportación, identificar los costos asociados al transporte interno, y determinar el empaque y embalaje más adecuado para gestionar la cadena de frío en el transporte hacia el puerto.

Resultados

Esta población hace referencia al grupo de personas que son objeto de estudio e investigación y del cual se recolectó la información pertinente sobre las variables de estudio.

Tabla 1

Métodos de monitoreo considerados más efectivos para asegurar la calidad de las ostras durante el transporte

	Frecuencia	Porcentaje	Porcentaje válido	Porcentaje acumulado
Válidos Sensores de temperatura en tiempo real	14	29,2	56,0	56,0
Monitoreo de humedad	7	14,6	28,0	84,0
Uso de empaques inteligentes	4	8,3	16,0	100,0
Total	25	52,1	100,0	

Nota: Se utilizó el software IBM SPSS. 20

Figura 2

Diagrama Gantt

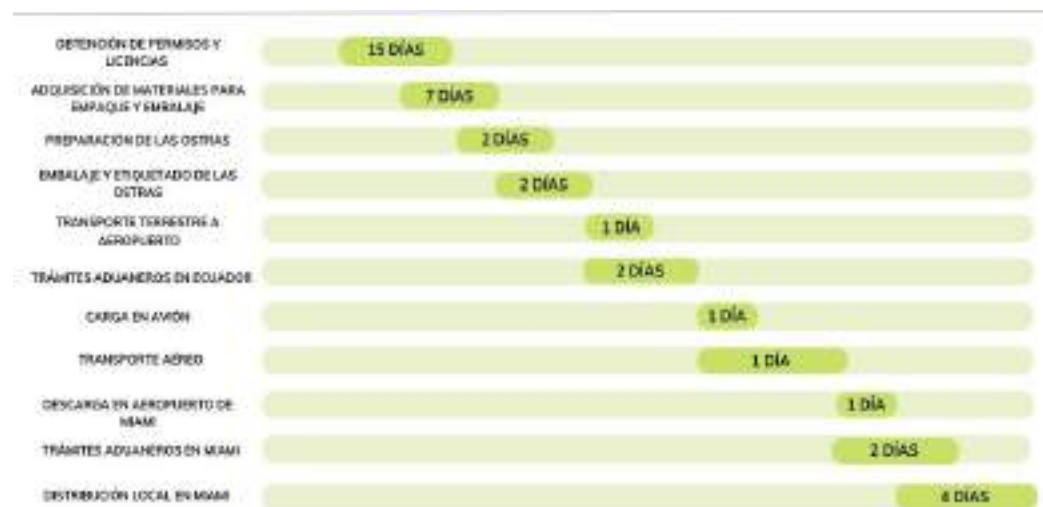

Conclusiones

Una buena gestión de la cadena de frío es importante para mantener la calidad y frescura de las ostras durante su transporte, por lo cual una interrupción en esta cadena puede generar deterioro al producto, lo que afecta tanto al proveedor como la satisfacción del cliente.

La inversión en tecnologías y prácticas adecuadas no solo reduce desperdicios y pérdidas, sino que contribuye a la sostenibilidad y competitividad de los exportadores de ostras en el mercado internacional.

Mantener temperaturas controladas durante el transporte evita la proliferación de patógenos, garantizando así la seguridad alimentaria y protegiendo la salud de los consumidores; además, minimiza los riesgos sanitarios asociados con el consumo de ostras.

Referencias

Bohórquez, J. (2024). *Proceso logístico de exportación de un producto perecible* (Tesis de grado).

Universidad Laica VICENTE ROCAFUERTE de Guayaquil. <https://tinyurl.com/yexj75xu>

Burrin, L. (2023, 31 de enero). *Gestión del frío durante el transporte*. <https://tinyurl.com/bdh98m4b>

Ccoillo, B., & Leidi, D. (2021). *Cadena de frío y exportación de granada fresca desde la experiencia de los operadores intervinientes de la región Ica a Países Bajos, 2021* (Tesis de grado). Universidad César Vallejo. <https://tinyurl.com/7k54jnh7>

García, T. (2023, 22 de septiembre). *El transporte refrigerado en la cadena de suministro*. <https://tinyurl.com/yvvr542s>

Manuel, T., & Gardini, A. (2024, 6 de enero). *Cultivo de organismos acuáticos*. <https://repositorio.unaaa.edu.pe/handle/UNAAA/28>

Proceso Logístico en la Exportación de Rosas Ecuatorianas desde el aeropuerto Tababela hacia el aeropuerto de Miami

*Logistics Process in the Exportation of Ecuadorian Roses from the Tababela airport to the Miami
airport*

Arellys Doménica Aguilar Palma
Facultad de Administración
Comercio Exterior
Universidad Laica VICENTE ROCAFUERTE de Guayaquil
Guayaquil – Ecuador
aaguilarp@ulvr.edu.ec

Elisa Cecilia Buenaventura Zambrano
Facultad de Administración
Comercio Exterior
Universidad Laica VICENTE ROCAFUERTE de Guayaquil
Guayaquil – Ecuador
ebuenaventuraz@ulvr.edu.ec

Gabriela Chica Villamar
Facultad de Administración
Comercio Exterior
Universidad Laica VICENTE ROCAFUERTE de Guayaquil
Guayaquil – Ecuador
gchicav@ulvr.edu.ec

Descripción de la situación/Problema

Más de mil millones de arreglos florales durante el Día de San Valentín llegan a los Estados Unidos a través del aeropuerto de Miami. Las rosas salen principalmente desde el Aeropuerto Tababela en Ecuador. La capacidad de carga y producción, la infraestructura, los factores climatológicos, la efectividad logística y competitividad del Ecuador frente a su principal competidor de flores: Colombia, son el tema a abordar en el presente estudio, teniendo como objetivo: analizar la exportación de rosas ecuatorianas para determinar los factores operativos que inciden en el proceso logístico hacia el aeropuerto de Miami.

Resultados

El proceso logístico inicia en la finca de producción, con las rosas dentro de cajas de cartón aptas para la circulación del aire frío, almacenadas en cámaras frigoríficas a una temperatura de entre 2 °C y 5 °C.

Contratado el servicio terrestre hasta el aeropuerto Tababela y con todos los documentos requeridos

(ver Tabla 1), las cajas son cargadas en planchas que se colocan en el compartimiento de carga del avión (ver Figura 1), el cual mantiene temperaturas entre 2 °C y 8 °C generalmente.

Al llegar al Aeropuerto de Miami, las rosas son descargadas y se trasladan a cámaras frigoríficas. Desde allí, se distribuyen a mayoristas y minoristas utilizando camiones refrigerados para mantener las rosas en óptimas condiciones.

Tabla 1

Documentos requeridos para la exportación de rosas por primera vez

Documentos	Entidad	Tiempo por trámite
Declaración Aduanera de Exportación (DAE)	SENAE	10 minutos
Declaración Juramentada de Origen (DJO) – 2 años de validez	MIPRO	De 10 a 15 minutos
Certificado de Origen	MIPRO	10 minutos
Certificado Fitosanitario	MIPRO - AGROCALIDAD	10 minutos
Factura Comercial	Exportador	N/A
Air Waybill	Operador de transporte	N/A
Guía de remisión	Exportador	N/A
Lista de empaque	Exportador	N/A
Certificado de Firma Digital (una vez)	Registro Civil	Discrecional

Fuente: Ministerio de Producción, Comercio Exterior, Inversiones y Pesca (2019)

Nota: Los documentos de la tabla son obligatoriamente necesarios para realizar la exportación de rosas.

Figura 1

Flujo de carga de Rosas en el Aeropuerto Mariscal Sucre de Quito

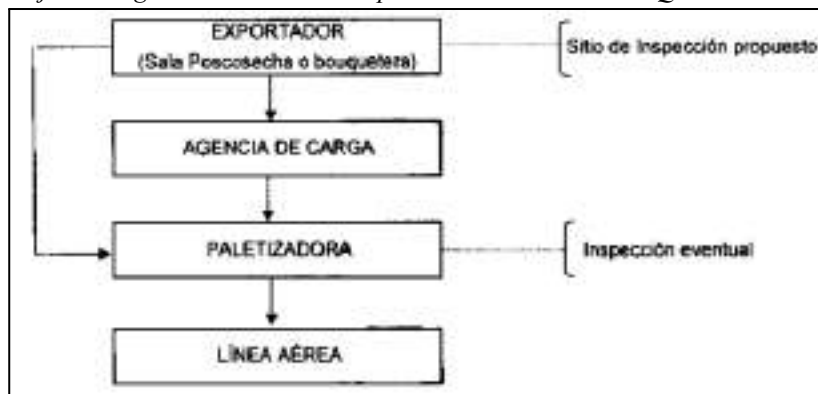

Fuente: SESA – Aeropuerto (2007)

Nota: La gráfica muestra el proceso que se lleva a cabo para la carga de rosas una vez que llega al Aeropuerto.

Conclusiones

La oferta exportable de rosas ecuatorianas satisface la demanda del mercado de Miami, teniendo una participación del 37% en este destino, gracias a la buena acogida de las rosas en fechas especiales como San Valentín. Localmente, solo se comercializa entre el 8% y 12% de la producción, lo restante es enviado a exportación.

Los medios y gestiones aplicados en el proceso de logística internacional, son la contratación del servicio terrestre, el servicio del agente de carga y el agente de aduana si fuera necesario. Asimismo, se requiere de la tramitación y documentación necesaria para la autorización de exportación, y por último, el uso de aeronaves con enfriamiento y control de temperatura para mantener en óptimas condiciones al producto.

La influencia de los factores operativos que componen el proceso logístico tiene que ver con la eficiencia y efectividad, determinados por la capacidad de carga, la altura a nivel del mar desde el aeropuerto de salida y la distancia recorrida, como se observa, a mayor altura, habrá mayor desgaste de combustible, en el caso de Ecuador, este factor no es un problema.

Recomendaciones

En cuanto a la oferta exportable de rosas, se recomienda contar con acceso a información y estudios de mercado para tener capacidad de competir en los mercados internacionales.

Se debe capacitar y guiar a los productores y exportadores que estén dando los primeros pasos en el comercio exterior, para que puedan ingresar sus productos al mercado global.

El apoyo gubernamental en el sector de transporte debe prevalecer constantemente, ya que se genera mucho consumo de combustible y el alza de precios del mismo puede intervenir considerablemente.

Referencias

Banco Central del Ecuador (BCE). (2021, septiembre). Boletín 40.- Acuerdo de Primera Fase con Estados Unidos. *Boletín Informativo de Integración Monetaria y Financiera*.

Domínguez, E., Hernández, H., Merizalde, M., & Vivanco, E. (2023). *Bajos índices de exportaciones de flores desde Guayaquil a los mercados internacionales*. Universidad Laica VICENTE ROCAFUERTE de Guayaquil.

EXPOFLORES. (2023). *Reporte comparativo Colombia - Ecuador*.

Ministerio de Agricultura, Ganadería, Acuacultura y Pesca (MAGAP). (2008, 8 de mayo). *Programa de certificación fitosanitaria de ornamentales de exportación*.

Ministerio de Producción, Comercio Exterior, Inversiones y Pesca (MPCEIP). (2020, 30 de octubre). *Rosas ecuatorianas no pagarán aranceles al exportarse a Estados Unidos*.

Ecuador a la vanguardia: Innovando en la logística del vino hacia un futuro sostenible y responsable

Ecuador at the forefront: Innovating in wine logistics towards a sustainable and responsible future

Carolina Maibely Zambrano Villamar
Universidad Laica VICENTE ROCAFUERTE de Guayaquil
Facultad de Administración
Carrera de Comercio Exterior
czambranovi@ulvr.edu.ec

María José Sanchón Murillo
Universidad Laica VICENTE ROCAFUERTE de Guayaquil
Facultad de Administración
Carrera de Comercio Exterior
msanchonm@ulvr.edu.ec

Mauro Lenin García Nevicela
Universidad Laica VICENTE ROCAFUERTE de Guayaquil
Facultad de Administración
Carrera de Comercio Exterior
mgarciane@ulvr.edu.ec

Ph. D Mónica Villamar Mendoza
Universidad Laica VICENTE ROCAFUERTE de Guayaquil
Facultad de Administración
Carrera de Comercio Exterior
mvillamarm@ulvr.edu.ec

Descripción de la Situación/Problema

Este estudio tiene como objetivo principal analizar en profundidad el proceso logístico interno de la exportación de vino de arándano hacia Miami, Estados Unidos. Se busca obtener de forma detallada la situación actual de la distribución logística en el país de origen, identificando obstáculos significativos y poder entregar un producto de calidad. Un enfoque crucial fue investigar cómo mantener las condiciones térmicas óptimas durante todo el proceso de distribución, ya que influye directamente en la percepción de calidad y aceptación del vino de arándano entre los consumidores estadounidenses.

Resultados

En este análisis se aplicó el tipo de investigación explicativa con enfoque cuantitativo, técnica de encuesta se realizó a la muestra que reflejó las características clave de la población de interés, lo cual permitió generalizar los resultados obtenidos de la muestra al conjunto más amplio. Esto implicó el uso de métodos estadísticos y técnicas de muestreo adecuadas para asegurar que la muestra sea representativa, garantizando así la validez y aplicabilidad de los resultados, cuarenta

participantes de la población, los mismos que fueron distribuidos entre 20 operadores logísticos y tres profesionales en el área del comercio exterior.

Los resultados que se muestran en la Tabla 1, destacan la importancia del control preciso de la temperatura, equipos refrigerados, monitoreo constante y tiempos de tránsito para mantener la calidad de los productos perecibles y asegurar su entrega en óptimas condiciones.

Tabla 1

¿Cuáles son los principales desafíos logísticos que se presentan al transportar un producto perecible?

		Frequency	Percent	Valid Percent	Cumulative Percent
Valid	Contaminación	3	15,0	15,0	15,0
	Control de temperatura y humedad	9	45,0	45,0	60,0
	Daños y pérdidas	2	10,0	10,0	70,0
	Regulaciones y restricciones	1	5,0	5,0	75,0
	Seguridad	2	10,0	10,0	85,0
	Tiempos de entrega	3	15,0	15,0	100,0
	Total	20	100,0	100,0	

Fuente: SPSS.20

En el diagrama de flujo se puede observar el tiempo que se requiere cada una de las etapas que son esenciales para la exportación del producto (Figura 1). El tiempo puede variar dependiendo de las diversas condiciones como los trámites aduaneros en el país de origen y en el país de destino, el tipo de transporte utilizado y las condiciones climáticas. El proceso puede ser complejo y largo, sin embargo, con una buena planificación y ejecución, es posible reducir la duración del proceso y aumentar la eficiencia de las exportaciones.

Figura 1

Flujo del Proceso Logístico - Exportación del Vino de Arándano



Conclusiones

Los requisitos regulatorios y arancelarios constituyen desafíos fundamentales en la cual los exportadores deben tener en cuenta para lograr un acceso exitoso a este mercado.

En la logística es importante la adquisición de seguros o pólizas de protección, ya que se convierte en una necesidad imperiosa para mitigar riesgos y salvaguardar la integridad de la carga.

Es esencial priorizar un manejo adecuado de la temperatura y el uso de equipos refrigerados para asegurar la calidad y entrega óptima de estos productos.

Referencias

- Águila, R. (2020, noviembre). *Export strategies in Cuba, a procedure for its implementation*. <http://scielo.sld.cu/pdf/rus/v12n6/2218-3620-rus-12-06-292.pdf>
- Bernardet, Y. (2022, 1 de mayo). *Lineamientos estratégicos y operativos para la incursión de vino de mora desde Ecuador hacia Estados Unidos de Norteamérica* (Tesis de grado). Pontificia Universidad Católica del Ecuador. <https://tinyurl.com/twj34dfk>
- Bonin, E. (2024, 12 de febrero). *Diseño logístico para optimizar los tiempos de respuesta y el espacio en almacenes temporales*. <https://tinyurl.com/ycxk823w>
- Ordoñez, J (2023, 5 de septiembre). *Análisis de los procesos logísticos y de calidad en la transportación de productos alimenticios perecibles exportables del Ecuador* (Tesis de grado). Universidad Politécnica Salesiana. <https://tinyurl.com/4xjn6yjw>
- Mata, L. (2019, 28 de mayo). El enfoque cualitativo de investigación. *Investigalia*. <https://investigaliacr.com/investigacion/el-enfoquecualitativo-de>

Cronología de invasiones a embajadas latinoamericanas a lo largo de cinco décadas

Chronology of invasions of Latin American embassies over five decades

Marco Sócola Santos
Universidad Laica VICENTE ROCAFUERTE de Guayaquil
Facultad de Ciencias Sociales y Derecho
Carrera de Comunicación
msocolas@ulvr.edu.ec

Amir Macías Tobón
Universidad Laica VICENTE ROCAFUERTE de Guayaquil
Facultad de Ciencias Sociales y Derecho
Carrera de Comunicación
amaciast@ulvr.edu.ec

Descripción del problema

El 5 de abril del 2024, militares nacionales invadieron la embajada de México con el objetivo de capturar al exvicepresidente Jorge Glas, quien tenía una orden de detención, desde el 6 de enero de este año, por un presunto caso de peculado, además de dos condenas por corrupción. México acusó a Ecuador ante la Corte Internacional de violaciones al derecho internacional, tras sacar a relucir el Convenio de Viena, en su artículo 22, donde se establece que los domicilios diplomáticos son inviolables (OEA, 1961). Mientras tanto, la administración de Daniel Noboa acusó al gobierno de Manuel López Obrador ante La Haya de interferir en los asuntos internos al otorgarle asilo político a un exfuncionario sentenciado, basándose en el incumplimiento de dos tratados internacionales: la Convención de Montevideo sobre asilo político (ACNUR, 1933) y el Tratado de Caracas sobre asilo diplomático. (ACNUR, 1954). Esto trajo como consecuencia que México anunciara ese mismo día el rompimiento de las relaciones diplomáticas con Ecuador, aunque las comerciales continúan.

Según Arredondo (2021), la diplomacia:

Se ha caracterizado tradicionalmente por tener un lenguaje simbólico y gestual que no solo exterioriza el estado de las relaciones entre los actores de las relaciones internacionales, sino que constituye un código comunicativo mediante el cual esos actores negocian sus pretensiones de poder. Por ello, el cierre de una oficina consular representa un acto hostil entre dos Estados y es un símbolo del malestar existente entre ellos. El cierre de una representación consular está entre los actos de mayor hostilidad. Después de ello, lo único que queda es ordenar el cierre de la Embajada, o sea, rompimiento de relaciones diplomáticas. (p.35)

Lo antes expuesto por Arredondo ocurrió entre Ecuador y México. Por tal razón y destacando la parte informativa, que es conocer antecedentes para tener una visión más amplia sobre el tema, el

objetivo de este trabajo es elaborar una línea de tiempo que evidencien hechos similares registrados en Latinoamérica y cómo estas dejaron huellas históricas en los países involucrados.

Resultados

Esta investigación tuvo un enfoque cualitativo y un alcance descriptivo. Se indagaron y analizaron hechos similares ocurridos en Latinoamérica. Para ello, se realizó una revisión documental en revistas científicas y sitios web informativos para analizar y comparar eventos similares como el que enfrenta México y Ecuador en 2024.

En casi cinco décadas, se registraron cinco invasiones a domicilios diplomáticos en Latinoamérica. Algunos casos ocurrieron en la época en que los países estaban en un régimen dictatorial (Figura 1). Los países que estuvieron involucrados fueron Venezuela y Uruguay; España y Guatemala; Ecuador y Cuba; Japón y Perú; y México y Ecuador.

Figura 1

Línea de tiempo de invasiones a domicilios diplomáticos en Latinoamérica



Tres de los cinco asaltos a domicilios diplomáticos tuvieron desenlaces fatales. Uno de ellos es el ocurrido a la profesora uruguaya Elena Quinteros, ya que horas después fue asesinada. Se suma el caso de los 34 guatemaltecos que murieron tras registrarse un incendio durante la irrupción a la embajada de España en el país centroamericano y la exterminación de todos los integrantes del grupo terrorista que asaltaron la embajada de Japón en Lima (Figura 2).

La investigación documental evidenció que las irrupciones a domicilios diplomáticos se registraron cuando los tres tratados internacionales, el Convenio de Viena, el Tratado de Caracas y el de

Montevideo, ya habían sido firmados cuando ocurrieron los hechos que forman parte de la cronología.

Figura 2
Detalles de los cinco hechos relacionados con invasiones a embajadas

Países/año	Contexto	Causas	Soluciones	Fuentes
Embajada de Venezuela en Montevideo, Uruguay (1976)	Militares invadieron la embajada de Venezuela para acceder a la prebenda, opoístora y arquitecto Elías Quinteros.	Los militares invadieron la embajada de Venezuela ya que tenían un contrato a la mano. Elías Quinteros trató de salir a la administración del Dictador Juan María Bordaberry.	Las fuerzas armadas uruguayas lograron su objetivo de asegurar a la embajada, que tuvo un refugio dentro, fue cerrada hasta la muerte.	Cinco militares de Uruguay irrumpieron en la embajada de Venezuela para llevarse a su maestro Elías Quinteros Rivera Viana (2024)
Embajada de España en Ciudad de Guatemala, Guatemala (1980)	Un grupo de estudiantes ocupó la embajada de España en la capital guatemalteca, reclamando el fin del régimen del dictador Carlos Arana Osorio.	Guatemaltecos invadieron la embajada española como protesta a la dictadura de Carlos Arana Osorio cuando disturbios e fueron enfrentamientos con los policías.	En el enfrentamiento entre protestantes campesinos y la policía ganó su parte dejando muertos múltiples civiles, materiales e heridos los voluntarios, entre ellos diplomáticos españoles.	40 años de la quema de la Embajada de España en Guatemala. Conversación sobre Historia (2020)
Embajada de Ecuador en La Habana, Cuba (1980)	29 cubanos armados asaltaron la embajada de Ecuador. Podían solo político y tuvieron como objetivo al embajador y al consuegro.	Casi 30 cubanos armados irrumpieron la embajada de Ecuador con el objetivo de arriesgar a los funcionarios que buscaban asilo.	Ambos países no consiguieron un acuerdo para solucionar el problema. Fueron especiales cubanos tomaron la embajada y lograron desalojar a los invasores.	El día en que Cuba violó la embajada de Ecuador en La Habana (2024)
Embajada de Japón en Lima, Perú (1996/97)	Miembros del grupo terrorista "Tepes Amaro" asaltaron la embajada de Japón, en total de 100 personas fueron rehenes entre sus diplomáticos, oficiales del gobierno, militares de alto rango y empresarios.	El grupo terrorista acusó al presidente de ese tiempo, Alberto Fujimori, de ser el responsable de las crisis que vive el pueblo peruano.	Después de meses de negociaciones los militares invadieron la embajada y permitieron salir a todos los rehenes como resultado la muerte de todos los integrantes del grupo terrorista y su líder.	Toma de rehenes en la residencia del embajador de Japón en Perú (2023)
Embajada de México en Quito, Ecuador (2024)	El mes reciente, militares invadieron la embajada de México con el objetivo de capturar al ex vicepresidente Jorge Glas quien pretendía escapar del país con la ayuda del gobierno mexicano.	Querían a atrapar al ex vicepresidente Jorge Glas el cual pretendía huir del país político y seguirse a través del país.	Hasta la fecha de este documento, no se ha encontrado una solución al problema después de la invasión, ambos países defendieron sus argumentos. Ecuador está libre de cargos después del dictamen en la corte suprema en La Haya, Países Bajos.	La invasión a la embajada mexicana ocurrió en un momento crítico (2024) France 24 (2024)

Conclusiones

A lo largo de casi cinco décadas, se han registrado cinco asaltos a domicilios diplomáticos de Latinoamérica. Estos hechos se registraron en las embajadas de Venezuela, en Montevideo; de España, en Ciudad de Guatemala; de Ecuador, en La Habana; de Japón, en Lima; y de México, en Quito, y evidencian la vulnerabilidad que pueden tener las legaciones, a veces con desenlaces fatales.

La diplomacia entre los países juega un papel importante para poner en práctica de manera apropiada la política exterior, con el fin de resolver sus diferencias y no tener que llegar a hechos violentos. Y aquí vale resaltar que la primera y más antigua fuente del Derecho Diplomático e Internacional es la costumbre, tal como destaca Javier Pérez de Cuéllar (1997) y que ambos surgieron para que los estados aprendan a convivir dentro de una comunidad y así fortalecer las relaciones internacionales.

Referencias

- ACNUR. (1954, 28 de marzo). *ACNUR, la agencia de la ONU para los refugiados*. <https://tinyurl.com/zm7ffvwr>
- ACNUR. (1933). *ACNUR, la agencia de la ONU para los refugiados*. <https://tinyurl.com/bdfm3y39>
- Arredondo, R. (2021). Diplomacia, espionaje y orden mundial: El cierre de consulados de China y Estados Unidos. *Revista Española de Derecho Internacional*, 35-56. <https://www.revista-redi.es/red/article/view/343>
- OEA. (1961, 18 de abril). *Organization of American States (OAS)*. <https://tinyurl.com/3ujx2dx4>
- Pérez de Cuéllar, J. (1997). *Manual de derecho diplomático*. Fondo de Cultura Económica.

Eliminación del subsidio a los combustibles: revisión cronológica en Ecuador

Elimination of the fuel subsidy: chronological review in Ecuador

Kevyn Carrillo Alvarado
Universidad Laica VICENTE ROCAFUERTE de Guayaquil
kcarrilloal@ulvr.edu.ec
<https://orcid.org/0009-0003-7002-5289>

Introducción

La eliminación de los subsidios a los combustibles en Ecuador ha sido un tema recurrente y conflictivo en la historia reciente del país, marcado por su dependencia de los ingresos petroleros y la intervención de organismos internacionales como el Fondo Monetario Internacional (FMI). Desde su implementación en un contexto de bonanza petrolera en la década de 1970, los subsidios han sido utilizados como una herramienta para controlar los precios internos, pero también han generado una carga significativa para las finanzas públicas. Sin embargo, los intentos de eliminarlos han desencadenado fuertes reacciones sociales, encabezadas por organizaciones como la Confederación de Nacionalidades Indígenas del Ecuador (CONAIE) y la Federación Nacional de Transporte Público del Ecuador (FENACOTIP), que han llevado a paros nacionales y, en algunos casos, a la destitución de presidentes. Este ensayo analiza las implicaciones socioeconómicas de la eliminación de los subsidios a los combustibles en Ecuador, centrándose en cómo estas medidas han impactado la estabilidad política y económica del país, así como las respuestas sociales que han generado. La pregunta central que guía este análisis es: ¿Cómo ha influido la eliminación de los subsidios a los combustibles en la dinámica socioeconómica de Ecuador?

Descripción de la Situación/Problema

Los subsidios derivados del petróleo: gasolina, diésel y gas licuado son un incentivo gubernamental impuesto desde la década del 70, en Ecuador. El subsidio es una ayuda extraordinaria por parte de la Administración Pública para estimular la demanda de un bien o proteger a un colectivo (Pedrosa, 2020). En principio lógico, estos equivalen a una ayuda económica de parte del gobierno, para impulsar la economía local y es una medida para cubrir las fallas del mercado y los choques macroeconómicos.

Para entrar en contexto, hay que entender que los subsidios a los combustibles GLP fueron introducidos en el Ecuador en el régimen militar 1974 (Otero et al., 2019), en un escenario de subida de precios del petróleo y de mayor producción interna que resultaba en ingresos ascendentes.

Las mayores subvenciones se otorgaron al gas natural y la gasolina, cuyos precios se mantuvieron congelados hasta 1982 (Otero et al., 2019). Esta época fue conocida como el boom petrolero ecuatoriano, pero como la historia ha mostrado, no todo dura por mucho tiempo, más si son recursos naturales no renovables.

Ante lo expuesto, el presente trabajo traza los siguientes objetivos:

Objetivo general: Analizar las implicaciones socioeconómicas de la eliminación de los subsidios a los combustibles en Ecuador, desde su implementación.

Objetivos específicos:

1. Seleccionar información histórico-política sobre los subsidios a los combustibles en Ecuador desde la década de 1970 hasta la actualidad.
2. Relacionar el rol de las organizaciones sociales y gremiales y las decisiones políticas sobre la eliminación de subsidios a los combustibles

Resultados

Según la Real Academia Española (2019), subsidio es el dinero que durante un tiempo determinado se concede como ayuda de carácter oficial a una persona, una entidad o una actividad. Por su parte, Gruenberg et al. (2007) lo definen como “cualquier asistencia o incentivo gubernamental, en efectivo o especie, hacia sectores privados (productores o consumidores), respecto de la cual el gobierno no recibe a cambio compensación equivalente” (p. 2).

En Ecuador, el apogeo del combustible fósil de 1972 a 1982 hizo que las condiciones del mercado internacional sean propicias para:

Una notable mejora en los términos de intercambio dado el constante incremento del precio del crudo en el mercado mundial, el cual, entre 1972 y 1980, ascendió de 2,5 a 35,2 dólares el barril, destacándose en este lapso la variación de 1979 debido a la crisis del Golfo Pérsico. (Fernández & Lara, 2020, p. 2)

Debido a la mala administración gubernamental y la poca visión futurista de convertir a Ecuador en un país desarrollado, la nación siempre ha estado envuelta en corrupción, crisis social, política y económica, lo que ha llevado a enfrentar varias crisis económicas, paralelamente a la ideología política. Para subsanar las deudas externas, el ejecutivo realiza préstamos a organismos internacionales, uno de ellos es el Fondo Monetario Internacional (FMI). Una de las políticas de ajuste solicitadas por este organismo es la disminución del gasto público y, esto a su vez, recae en la eliminación de subsidios. Cabe recordar que la implementación de esta ayuda gubernamental no tuvo una fecha límite desde su implementación.

De acuerdo con la información que se comparte en la Figura 1, los subsidios van acorde al precio

del crudo en el mercado internacional. En ciertos gobiernos de turno han intentado eliminarlos parcial o totalmente por influencia de organismos internacionales o por ideología política. En otros gobiernos sí se han eliminado temporalmente y se han retomado tras manifestaciones sociales. En ambos casos, han generado un descontento en la sociedad.

Figura 1
Relación de los subsidios a combustible. En millones de USD, 2010-2023



Fuente: Banco Central de Ecuador (2024), Ministerio de Economía y Finanzas.

Durante la investigación, se identificó que las organizaciones locales con mayor impacto e incidencia en las decisiones políticas sobre este tema son la Confederación de Nacionalidades Indígenas del Ecuador (CONAIE) y la Federación Nacional de Transporte Público del Ecuador (FENACOTIP), entre otras, que han llevado a cabo manifestaciones masivas que originaron paro nacional, con el fin de la derogación del decreto de la eliminación de los subsidios (ver Figura 2)

En los gobiernos de Oswaldo Hurtado, León Febres Cordero, Lucio Gutiérrez; y en los últimos años en la presidencia de Lenín Moreno, Guillermo Lasso y, actualmente, Daniel Noboa se ha registrado una serie de reclamos, movilizaciones y rechazo social que pasó de las calles a las plataformas digitales. Según el Gobierno referido, ha existido pérdida de vidas de civiles, paralizaciones económicas, daños a propiedad privada, aumento del riesgo-país, daños sociales, entre otros. Hubo hasta cambio temporal de la capital de la República de Quito a Guayaquil, con la reconsideración sobre la eliminación del subsidio por presión social y en casos más extremos ha terminado con la destitución del presidente.

Figura 2
Collage de protestas sociales



Conclusiones

La cronología sobre la eliminación de los subsidios a los combustibles en Ecuador refleja varios intentos de lograr el ajuste fiscal y la estabilización económica, repetidamente interrumpidos por las protestas de la sociedad y las crisis políticas

La dolarización en 2000 fue el resultado de los choques macroeconómicos, un logro decisivo, pero los desafíos político-económicos permanecían, demostrando la dificultad de encontrar una solución óptima sobre cómo equilibrar el crecimiento sostenible con la estabilidad social.

Los casos de presidentes como Jamil Mahuad, Lucio Gutiérrez y, más recientemente, Lenín Moreno y Guillermo Lasso, demuestran que la reducción del subsidio es un desafío no solo para la economía sino también para la política. La reacción de la CONAIE, FENACOTIP y la población en general ha influido enormemente en las decisiones estatales, llegando incluso a la renuncia de los presidentes. Por lo anterior, se señalan estos casos para demostrar que las autoridades estatales deben desarrollar políticas más cuidadosas y equilibradas, lo que implica tener en cuenta tanto los intereses económicos del país como las expectativas y demandas sociales.

En síntesis, las lecciones aprendidas de la historia de los subsidios en Ecuador subrayan que las políticas públicas deben centrarse no solo en la estabilidad económica, sino también en la cohesión social. Cualquier proceso para reformar o eliminar los subsidios en el futuro no debe repetir errores

anteriores y, en cambio, debe ir acompañado de un diálogo inclusivo y participativo con los sectores afectados y de medidas para reducir el impacto en las poblaciones vulnerables. De lo contrario, es probable que se produzcan crisis recurrentes, lo que impide el desarrollo económico sostenible e inclusivo.

Los subsidios a los combustibles en Ecuador han sido un tema contencioso desde los años 70, afectado por crisis económicas y decisiones políticas. Los aumentos de precios por los gobiernos de Roldós y Hurtado causaron protestas, lo mismo que las alzas significativas de Febres Cordero en los 80. Durante los 90, Borja y Durán Ballén realizaron incrementos y reformas en hidrocarburos.

La recesión de fines de los 90 llevó a Mahuad a suprimir los subsidios, provocando la dolarización y su derrocamiento. Noboa continuó las medidas de ajuste con resistencias. En los 2000, Gutiérrez fue removido tras intentar subir los precios, mientras Correa continuó con subsidios a los combustibles corrientes. Moreno los quitó en 2019, los reinstauró temporalmente tras protestas y estableció un sistema de bandas de precios e implantación, seguido por Lasso, quien congeló los precios luego de medidas. Actualmente, Daniel Noboa propone de nuevo eliminarlos por completo, teniendo resistencia social, en un contexto de crisis.

A partir de 1996, comenzaron las divisiones de opiniones sobre la eliminación de los subsidios a los combustibles por completo, esto da inicio a unas series de debates y disputas, y en futuros gobiernos plantean la decisión y vuelven a intentar la eliminación del mismo, si bien es cierto los subsidios no tiene una fecha límite de existencia, pero se debe analizar su costo/beneficio para su posterior eliminación o permanencia, no dejarse llevar por la ideología de derecha o izquierda, o dejarse influenciar por organismos internacionales, mediante políticas de ajuste.

Las organizaciones sociales, especialmente las de comunidades indígenas, tienen un papel fundamental cuando un gobierno quiere aplicar políticas neoliberales, en especial cuando se toca la eliminación de los subsidios. Atraves de sus manifestaciones que, en sí, no es el mejor mecanismo porque hace aumentar el riesgo-país, pero es una medida muy eficaz para hacer sonar su voz de inconformidad, ya que llegan al punto de hacer torcer la decisión del gobierno de turno.

Referencias

- Banco Central del Ecuador. (2024). *Nuevo esquema de precios para las gasolinas y compensación a grupos vulnerables: Un paso necesario hacia la mejora medioambiental, fiscal y social.*
- Fernández, G., & Lara, C. (2020). *Banco Central del Ecuador.* <https://tinyurl.com/ydb636w3>
- Gruenberg, C., Pereyra, V., Torres, N., & Viola, A. (2007). *Subsidios: Entre la sospecha y la transparencia. Diagnóstico y recomendaciones.* Centro de Implementación de Políticas

Públicas para la Equidad y el Crecimiento (CIPPEC). <https://tinyurl.com/kv2besch>

Otero, M., Arnal, J., Reid, M., & Escribano, G. (2019, 15 de noviembre). Ecuador y los subsidios a los combustibles. *Real Instituto Elcano*. <https://tinyurl.com/49p6pff8>

Pedrosa, S. (2020). Subsidio: Qué es, definición y significado. *Economipedia*. <https://economipedia.com/definiciones/subsidio.html>

Real Academia Española. (2019). *Diccionario del estudiante*. <https://tinyurl.com/3vvktrz4>



Variación del volumen de los movimientos en masa por cada fase del ENSO mediante interpolaciones geoestadísticas

Variation in the volume of mass movements for each phase of ENSO through geostatistical interpolations

Juan Carlos Torres Alape
Facultad de Ingeniería
Institución Universitaria Digital de Antioquia, Medellín, Colombia, *Líder del Proyecto*

Juan Carlos Valdés Quintero
Facultad de Ingeniería
Politécnico Colombiano Jaime Isaza Cadavid, Medellín, Colombia

José Andrés Posada Marín
Facultad de Ingeniería
Institución Universitaria Digital de Antioquia, Medellín, Colombia

Elizabeth Chaparro Cañola
Facultad de Ingeniería
Institución Universitaria Digital de Antioquia, Medellín, Colombia

Descripción de la situación/problema

El análisis espacial y temporal de los Movimientos en Masa (MM) es crucial para evaluar amenaza, vulnerabilidad y riesgo, permitiendo establecer nuevas políticas de uso del suelo y mitigación (Gómez et al., 2023). Esta investigación caracterizó la variabilidad espacial del volumen desplazado por MM en el norte de los Andes tropicales entre 1990 y 2022, registrando 8487 MM, según el Servicio Geológico Colombiano (SGC), de los cuales 4242 reportaron el volumen desplazado. Se generaron mapas de amenaza por MM para cada fase del ENSO, debido a la relación entre el régimen de lluvias y los MM en la zona (Cullen et al., 2022). Este estudio fue desarrollado por la Institución Universitaria Digital de Antioquia y el Politécnico Colombiano Jaime Isaza Cadavid.

Resultados

La Figura 1 muestra la distribución espacial de los MM según la fase del ENSO, basada en datos del Laboratorio de Ciencias Físicas de la Administración Nacional Oceánica y Atmosférica (NOAA). El Niño se define por un ONI $< -0,5$, fase neutral por un ONI entre $-0,5$ y $0,5$, y La Niña por un ONI $> 0,5$, cada uno durante cinco períodos consecutivos de tres meses (Posada-Marín et al., 2023). Se registraron 722 MM en El Niño, 1727 en fase Neutral y 1793 en La Niña con un volumen reportado.

Para aplicar interpolaciones geoestadísticas, la variable debe cumplir con el principio de estacionariedad. El volumen desplazado no es normal, por lo que se debe aplicar una transformación logarítmica, ya que su coeficiente de sesgo es mayor a 1 (Webster & Oliver, 2007). En la Figura 2 se muestra cómo el volumen desplazado presenta un comportamiento normal posterior a la transformación.

Figura 1
Distribución espacial de los MM Por Fase del ENSO



Figura 2
Distribución del volumen desplazado aplicando una transformación logarítmica



Se aplicó Kriging Ordinario, asumiendo normalidad y media desconocida pero constante (Romero

et al., 2023). Se usaron 9 modelos de interpolación, seleccionando el mejor para cada fase del ENSO mediante validación cruzada (Agou et al., 2019). La Tabla 1 detalla el mejor modelo para cada fase donde el modelo de El Niño presentó el menor error.

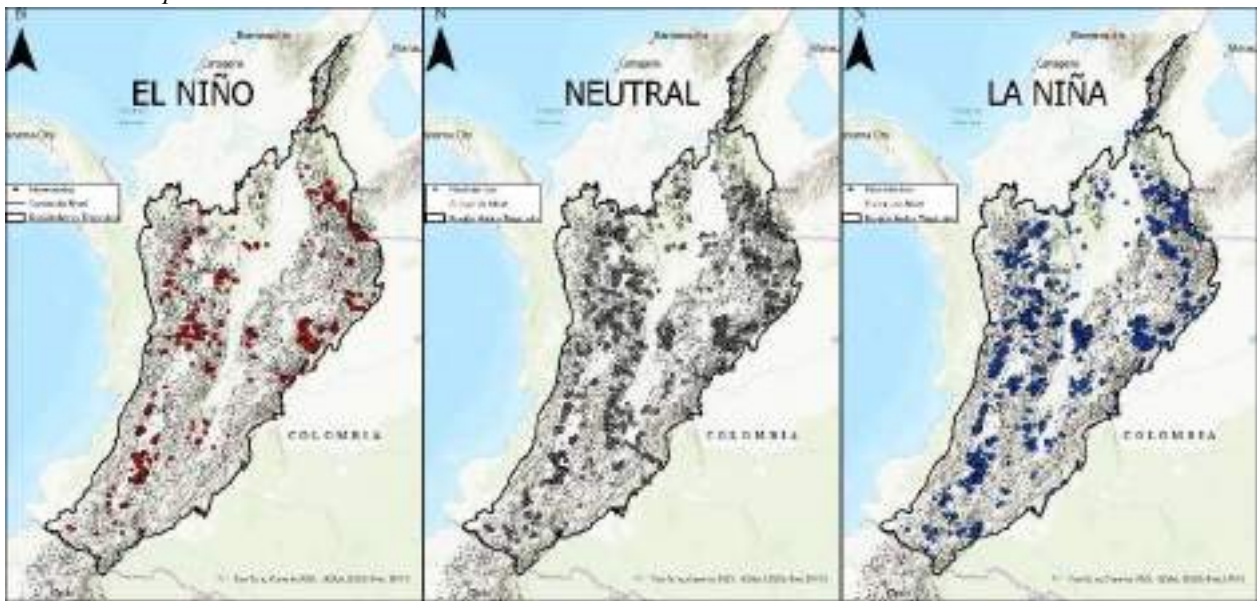
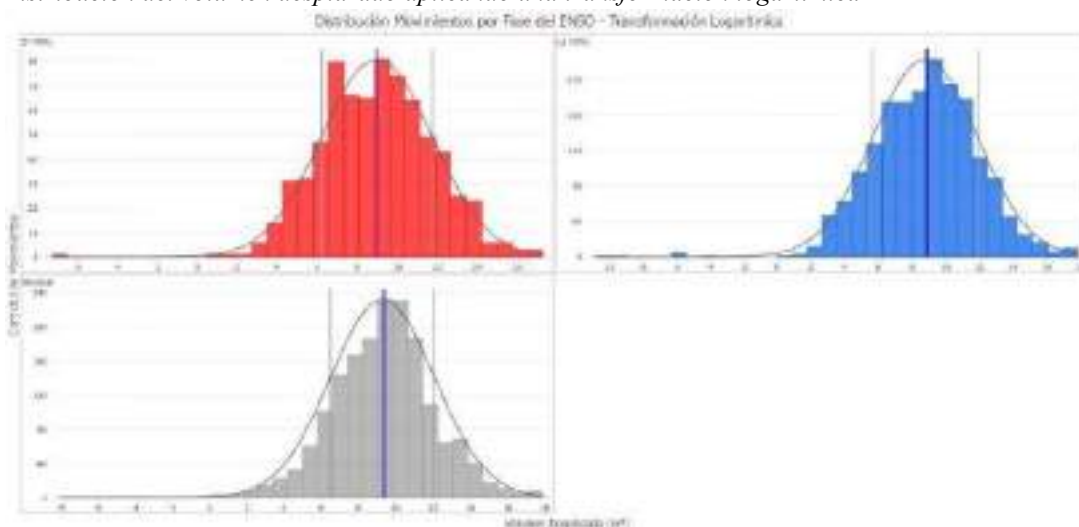
Tabla 1
Validación cruzada para cada fase del ENSO

Error	El Niño	Neutral	La Niña
	K-Bessel	Rational Quadratic	K-Bessel
RMS	2,194326812	2,411217635	2,557680979
MS	0,011766050	0,005368260	0,004806857
RMSS	0,999371672	0,999722995	0,999728551
ASE	1,655822864	1,773916323	1,848784319
MARE	0,219463251	0,346715494	0,243126009

En la Figura 3 se muestran los mapas por cada fase donde se evidencia que no es constante el volumen desplazado a nivel espacial.

Figura 3
Mapa de interpolación para cada fase del ENSO

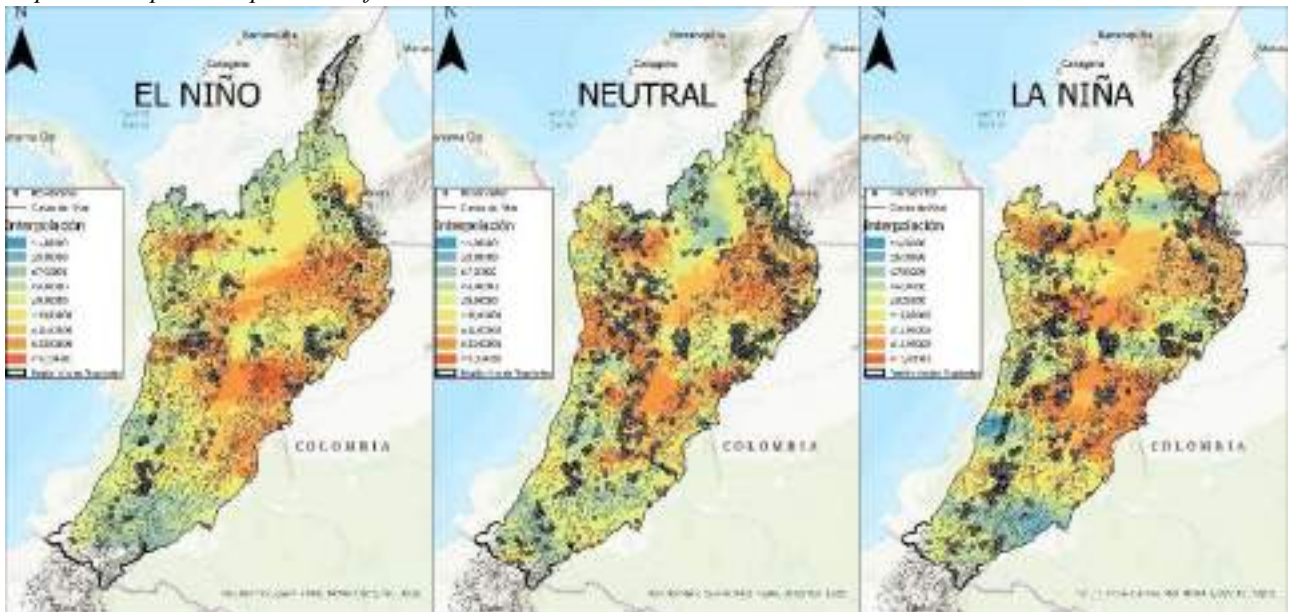

Conclusiones

La región sur de los Andes tropicales no presentó variación de significancia teniendo en cuenta la relación entre fases.

El crecimiento del régimen de lluvias no solo denota la cantidad de MM, sino que aumenta las

zonas donde puede ocurrir un evento con mayor volumen desplazado.

La región central es donde se concentran los MM con mayor volumen desplazado sin importar la Fase.

Bibliografía

- Agou, V., Varouchakis, E., & Hristopulos, D. (2019). Geostatistical analysis of precipitation in the island of Crete (Greece) based on a sparse monitoring network. *Environmental Monitoring and Assessment*, 191, 1-24. <https://doi.org/10.1007/s10661-019-7810-9>
- Cullen, C., Al Suhili, R., & Aristizabal, E. (2022). A landslide numerical factor derived from CHIRPS for shallow rainfall-triggered landslides in Colombia. *Remote Sensing*, 14(9), 2239. <https://doi.org/10.3390/rs14092239>
- Gómez, D., García, E., & Aristizábal, E. (2023). Spatial and temporal landslide distributions using global and open landslide databases. *Natural Hazards*, 117(1), 25-55. <https://doi.org/10.1007/s11069-023-05736-4>
- Posada-Marín, J., Arias, P., Jaramillo, F., & Salazar, J. (2023). Global impacts of El Niño on terrestrial moisture recycling. *Geophysical Research Letters*, 50(10), e2023GL103147. <https://doi.org/10.1029/2023GL103147>
- Romero, J., Salazar, D., & Melo, C. (2023). Hydrogeological spatial modelling: A comparison between frequentist and Bayesian statistics. *Journal of Geophysics and Engineering*, 20(3), 523-537. <https://doi.org/10.1093/jge/gxac032>
- Webster, R., & Oliver, M. A. (2007). *Geostatistics for environmental scientists*. John Wiley & Sons.

Análisis de viviendas vernáculas en el Barrio San Roque, ubicadas al este de la ciudad de Cuenca

Analysis of vernacular homes in the San Roque neighborhood, located east of the city of Cuenca

Jorge Armel Abarca Abarca
Universidad Laica VICENTE ROCAFUERTE de Guayaquil
Facultad de Ingeniería, Industria y Construcción
jabarcaa@ulvr.edu.ec, <https://orcid.org/0000-0002-7416-1654>

Luis Miguel Almeida Vargas
Universidad Laica VICENTE ROCAFUERTE de Guayaquil
Facultad de Ingeniería, Industria y Construcción
lalmeidava@ulvr.edu.ec, <https://orcid.org/0000-0003-3506-1279>

Descripción de la Situación/Problema

Cuenca es la ciudad del Austro que se encuentra al sur del país, en el enclave de la Cordillera de los Andes, y su nombre en el momento de la fundación es Santa Ana de los cuatro ríos de Cuenca. En el sector norte de la ciudad se encuentra el barrio San Roque, que fue fundado en el año 1731, es un emplazamiento donde habitan personas en viviendas de construcción vernácula. Es decir, con materiales propios de la zona; como son: tierra, piedras, adobe, madera, todo esto influenciado también por las fuerzas de la naturaleza que le ha podido dar forma a diversos diseños. Con estos materiales, los sistemas de construcción son el bahareque y la construcción de caminos empedrados. Por lo que hace a la vivienda indicada para un estudio de estos materiales vernáculos.

Los problemas que se van a plantear consisten en cómo pueden soportar las construcciones de las casas con respecto a los cambios constantes de temperatura presentes y cómo se tiene que lidiar con la estética de la edificación moderna. Esta provoca que se pierda el patrimonio de la vivienda. Además, se buscarán otras alternativas para retocar la vivienda que se encuentra en mal estado, ya que la mayoría de las personas que habitan por la zona la consideran antigua o vernácula de Cuenca y también de la provincia.

Es por este motivo que el GAD Municipal de Cuenca tiene como objetivo fundamental analizar y realizar un planteamiento en base de cómo vamos a remodelar la casa vernácula que se encuentra en el Barrio San Roque, en el este de la ciudad de Cuenca. Pero para ello, primero analizaron la edificación en sí, sus materiales, el tipo de suelo donde está asentada, los tipos de factores que influyen en la zona, valor histórico y cultural.

En tiempos más recientes, la casa ha llegado a deteriorarse con el pasar del tiempo y el descuido ha influido mucho en eso, lo primero que se tiene que hacer es buscar los materiales que la conforman, aunque en la actualidad sea más complicado obtener porque son muy escasos.

Resultados

Los resultados que esperamos obtener con base en el proyecto serían restaurar los murales del exterior de la casa, que en teoría es una de las partes más afectadas de la vivienda (ver Figura 1). Su estructura debería ser modificada nuevamente porque presentan varias fisuras y está a punto de colapsar, debemos tomar en cuenta que la restauración no provoque la pérdida de su patrimonio cultural debido a la restauración.

Las metas o resultados esperados son los productos tangibles que el proyecto mismo debe producir para poder alcanzar sus objetivos. Plazo de ejecución y las actividades de plazo estimado para que se pueda realizar la ejecución del proyecto, además, la realización de este proyecto podría ser de gran ayuda en ideas de realización y mejora de los proyectos vernaculares como es tomada en cuenta la madera, que tiene mucho potencial para llegar a ser parte de proyectos innovadores para un futuro más geológico.

Al finalizar los análisis, el GAD Municipal de Cuenca recopiló sus resultados de análisis en su obra titulada *Arquitectura vernácula y barrio San Roque*, donde parte de este análisis se basa.

Figura 1

Casa Vernácula Palacios Abad



Fuente: GAD Municipal de Cuenca

Conclusiones

En sí, la casa se encuentra finalizada y en la actualidad está considerada como una de las casas vernáculas más importantes de la provincia de Azuay por su valor histórico, importancia y aporte arquitectónico para la sociedad. Todas las investigaciones servirán cuando la casa vuelva a presentar alguna clase de problemas, porque, recientemente, se ha notado que algunas paredes se están agrietando otra vez y eso traería los problemas que antes había presentado.

En relación con lo antes expuesto, el barrio San Roque muestra el avance de la civilización en aquella época, tomando en consideración sus habilidades en la construcción, el clima y lo que el medio les brindaba, con el transcurrir del tiempo son edificaciones que se ven afectadas. Sin embargo, cumplen aquella función de satisfacer las necesidades de los habitantes de esta zona, representando la cultura, aquel espacio que identifica la personalidad del individuo.

Para ser un patrimonio cultural, las riquezas que ofrece son la sutileza de la construcción que, incluso sin ser pintada, contrasta con lo modernista. Tienen un significado evaluable en aportación del ingenio del ser humano para implementar materiales amigables con el ambiente, a pesar de que tiene posibilidades de colapsar por un sismo. Es evidente en el cual la sociedad es cambiante y se adapta, es probablemente que no se olvide aquellas aportaciones reflejadas en lo arquitectónico.

Referencias

- GAD Municipal de Cuenca. (2017). *Arquitectura vernácula y Barrio San Roque: Historia, valoración y propuestas arquitectónicas*. Gráficas Hernández.
- González, R. (2023). *Patrimonio arquitectónico de Cuenca: Nuevas perspectivas*. Editorial El Tintero.
- Lozano, P. (2024). *Arquitectura tradicional en Cuenca: Un estudio contemporáneo*. Universidad de Cuenca.
- Mendoza, S. (2022). Materialidad y estilo en las casas vernáculas de Cuenca. *Revista de Arquitectura y Urbanismo*, 28(1), 45-63.
- Pérez, M. (2020). *Evolución de la arquitectura vernácula en Cuenca: Tradición y adaptación*. Editorial Universidad de Cuenca.
- Vásquez, A. (2021). *Arquitectura y cultura vernácula en la región andina: El caso de Cuenca*. Abya-Yala.

Memorias INPIN 2024

Universidad Laica VICENTE ROCAFUERTE de Guayaquil
Av. de Las Américas # 70, frente al Cuartel Modelo, Guayaquil, Ecuador.
PBX: (+593-4) 2596500 - info@ulvr.edu.ec - www.ulvr.edu.ec

Compendio de las ponencias, pósteres científicos y conferencias presentados en el IX Congreso Internacional de Investigación para la Innovación en las Ciencias (INPIN) "Nuevas Tecnologías aplicadas a las Ciencias", realizado en Guayaquil, Ecuador, del 1 al 4 de octubre de 2024.

ISBN: 978-9942-617-11-8

Fecha de publicación: 2 de octubre de 2024

Una producción del Departamento de Investigación Científica, Tecnológica e Innovación (investigacion@ulvr.edu.ec); Departamento de Editorial (edilaica@ulvr.edu.ec) y Relaciones Públicas (relacionespublicas@ulvr.edu.ec) de la Universidad Laica VICENTE ROCAFUERTE de Guayaquil.

Todas las contribuciones contaron con la aplicación de sistema antiplagio Turnitin® y revisión de pares académicos, bajo la metodología doble par ciego.

Se puede citar dando crédito a esta publicación.

Nota de Descargo: Las opiniones, perspectivas y conclusiones expresadas en las Memorias INPIN 2024 reflejan exclusivamente las visiones de los ponentes, participantes y conferencistas. La Universidad Laica VICENTE ROCAFUERTE de Guayaquil (ULVR) no necesariamente respalda, valida o coincide con dichas opiniones y, por lo tanto, no asume responsabilidad alguna respecto al contenido de las mismas. Estas memorias representan un compendio de contribuciones académicas y científicas que buscan enriquecer el diálogo y la reflexión en áreas específicas del conocimiento.



www.ulvr.edu.ec

Síguenos en

